

7

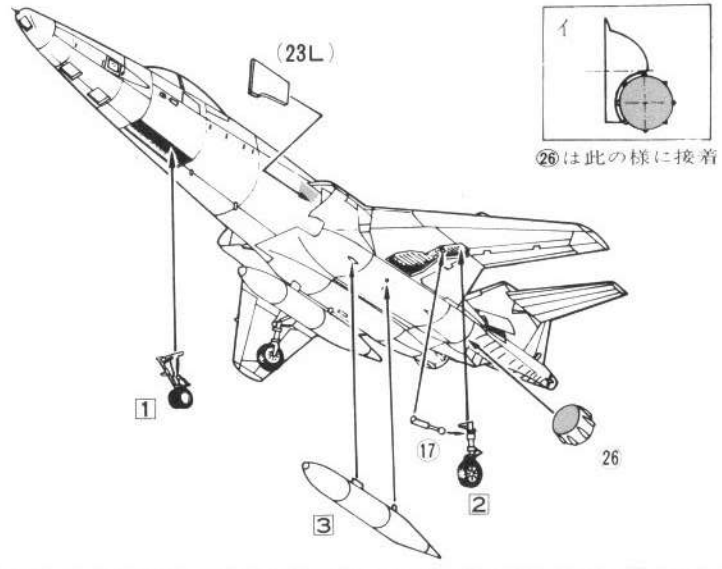

26は此の様に接着

7 前車輪・主車輪・排気口・境界層板・増加タンク取付

- 排気口は図(イ)のように取付接着して下さい。
- 燃料タンク③はハの字形に取付して下さい。

8

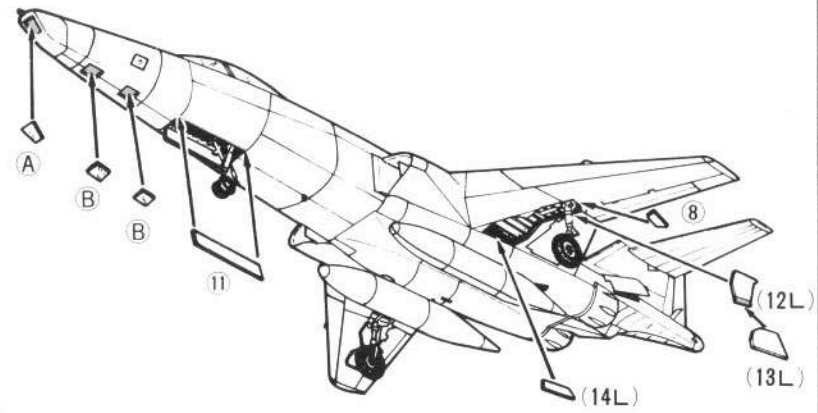

8 下面カメラ窓・主車輪カバー・前車輪カバー取付

■ 塗装及びデカール参考図

- 機体全面……………ガルグレイ(半ツヤ消し)
- 脚 柱……………ガルグレイ(半ツヤ消し)
- タイ ヤ……………黒(半ツヤ消し)
- 脚扉・エアブレーキ内側……赤
- ジェット排気孔……………鉄サビ色
- 先端・下面カメラ窓……………濃い紫色

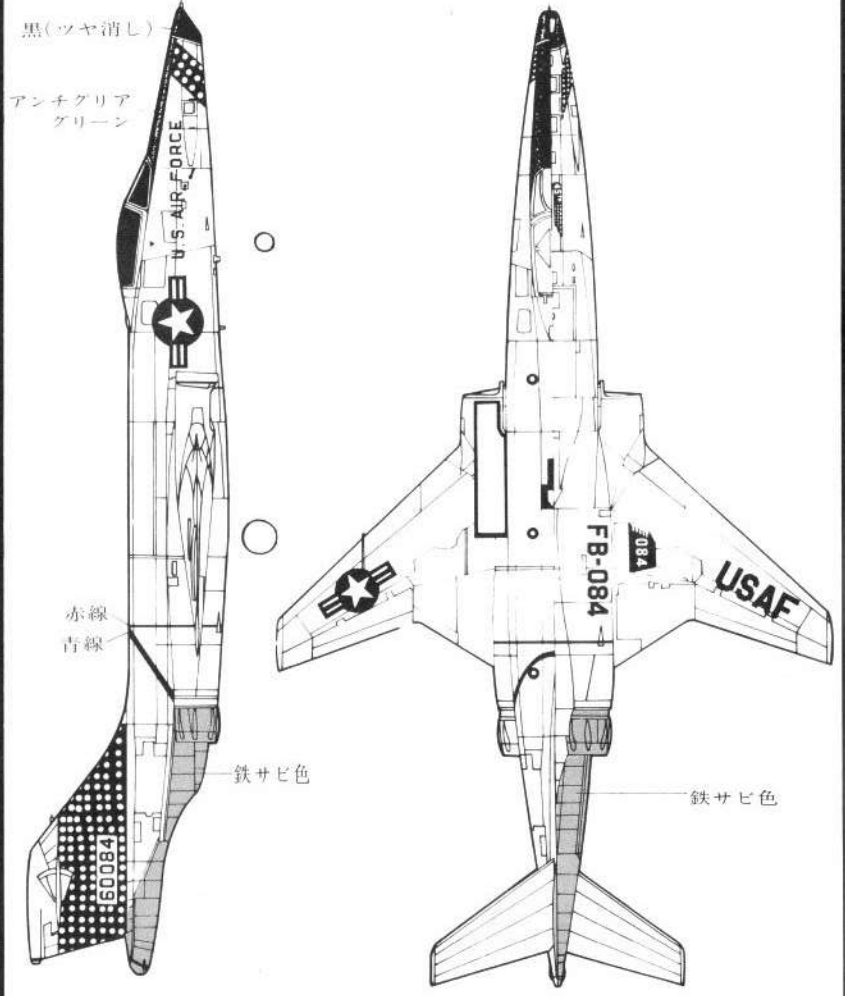

1:72 AUTHENTIC SCALE **MCDONNELL RF-101C VOODOO**
マクダネル RF-101C ボードー
 シリーズ No.33



■アメリカ空軍偵察機について
 そぎ落したような独特の機首部に6個の自動カメラを装備して、大きな胴体から垂直尾翼に至るまで燃料を積み、爆撃機顔負けの長距離飛行を誇るアメリカ空軍長距離戦術偵察機RF-101Cは、はじめ戦略爆撃機の援護用戦闘機として開発されてF-101A、B、CとあるがRF-101はA、Cと生産され、アジア戦域から海外各地で大きな活躍を演じている。攻撃地点の探索のために高性能カメラを積んでいるが機銃は一挺もたない丸腰、それでも、強力エンジンP&WJ-57 2基をもって超音速で敵陣深く偵察行が可能である。RF-101Cの機首にある高性能カメラは、13,700mの高空から、349km×12.8kmの広い写真を撮ることができる。
 ■全幅12.09m ■全長21.11m ■全高5.49m ■総重量19.3ton ■乗員1名

1/72 COLLECTORS SCALE KITS

シリーズNo 1 ミコヤンMIG-21フィッシュベッド…………… ¥ 200	シリーズNo 17 グラマンA-6Aイントルーダー…………… ¥ 300
* No 2 ロッキードF-104Jスターファイター…………… ¥ 200	* No 18 ノースロップP-61ブラックウィドウ…………… ¥ 350
* No 3 リパブリックF-105Dサンダーチーフ…………… ¥ 250	* No 19 フォッカーF-7B-3Hサウザンクロス…………… ¥ 350
* No 4 川西2式飛行艇12型(H8K2)…………… ¥ 1,000	* No 20 ビッカーズビミイ…………… ¥ 350
* No 5 ノースアメリカンF-86セーバー…………… ¥ 100	* No 21 グラマンOV-10Aモホーク…………… ¥ 200
* No 6 ノースロップF-5Aフリーダムファイター…………… ¥ 100	* No 22 グラマンOV-10Bモホーク…………… ¥ 200
* No 7 ノースロップT-38Aタロン(F-5B)…………… ¥ 100	* No 23 ザープAJ-37ビゲン…………… ¥ 250
* No 8 LTV A-7AコルセアII…………… ¥ 250	* No 24 RA-5Cビジャンティ…………… ¥ 350
* No 9 BACライトニングFMK-6…………… ¥ 250	* No 25 ウェストランドワレス…………… ¥ 250
* No 10 マクダネルF-4KファントムII…………… ¥ 250	* No 26 ブラックバーンシャーク…………… ¥ 250
* No 11 マクダネルF-4JファントムII…………… ¥ 250	* No 27 ウェストランドライサンダー…………… ¥ 250
* No 12 I 8試陸上攻撃機連山…………… ¥ 700	* No 28 ユンカースJU87Gスツーカー…………… ¥ 250
* No 13 ノースアメリカンロケットOV-10Aブロンコ…………… ¥ 200	* No 29 デハビランドモスキート…………… ¥ 300
* No 14 ロッキードP-38ライトニング…………… ¥ 250	* No 30 ユンカースJU88…………… ¥ 300
* No 15 ウェストランドガネット…………… ¥ 250	* No 31 ボーイングB-47Eストラドジェット…………… ¥ 1,000
* No 16 メッサーシュミットME410…………… ¥ 250	* No 32 F-100Dスーパーセイバー…………… ¥ 250

Printed in Japan.

■ 部品図及び部品番号(組立てるまえに)

あなたのモデルを組立てるまえによく説明を読んで下さい。そして指示に従って作って下さい。万一バリ(余分に出ている部分)がありましたらナイフ又は紙ヤスリ等で削り取って下さい。細かい部品がたくさんありますので、まず組立てる前に部品と組立図をよく見て照し合せて下さい。ランナー(枝)から部品を切りはなす時には手でもぎとらないでニッパー又は金工用のハサミでていねいに切り取って下さい。高部品をランナーから切りはなす時は部品番号がわからなくなりますので最初に全部切り取るような事はしないで組立てる部品だけつつ切り取って下さい。

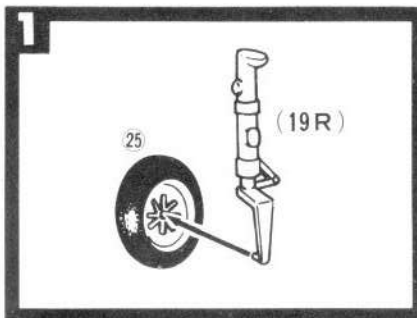
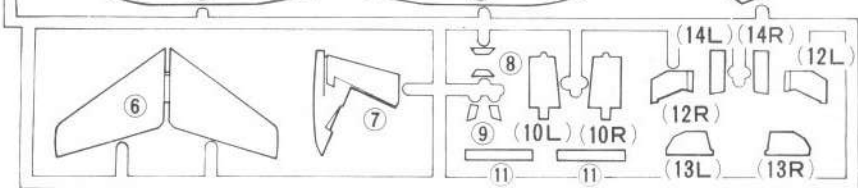
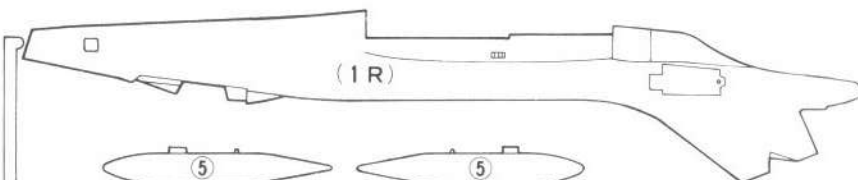
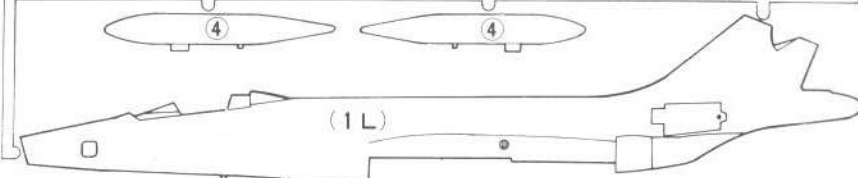
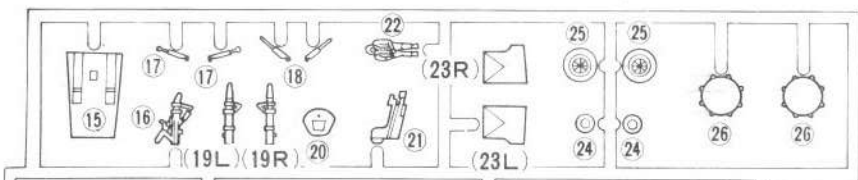
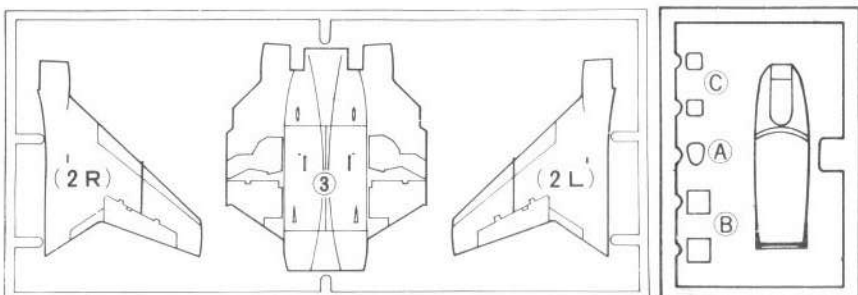

1 前車輪組立

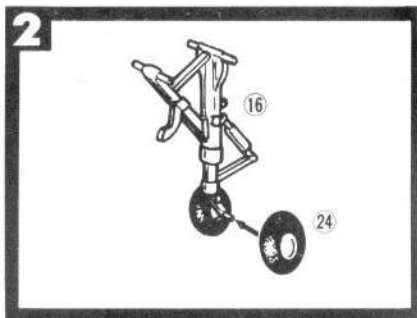

2 主車輪組立(右側)

● 19R・25も同じ。

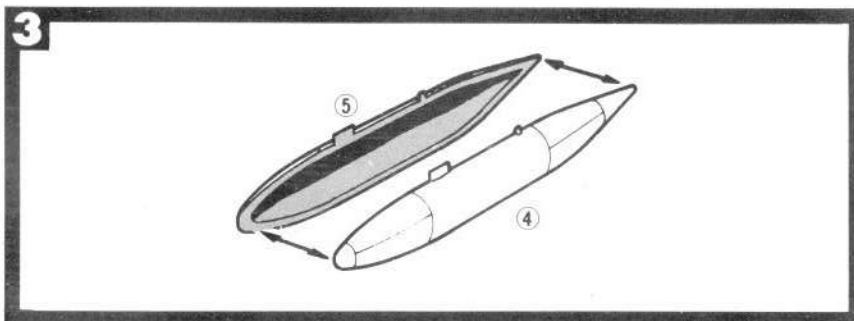

3 増加タンク組立

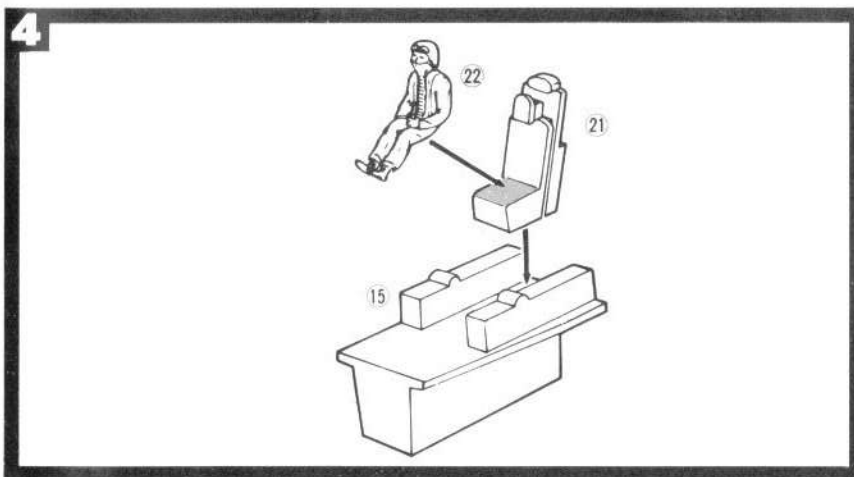

4 操縦席・パイロット組立

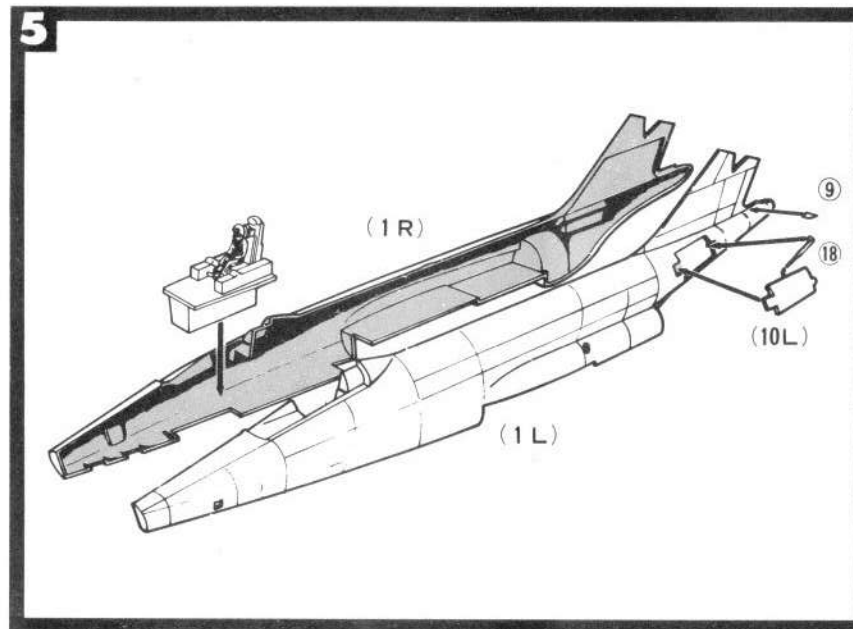

5 胴体組立・操縦席・エアブレーキ・オイルダンパー取付

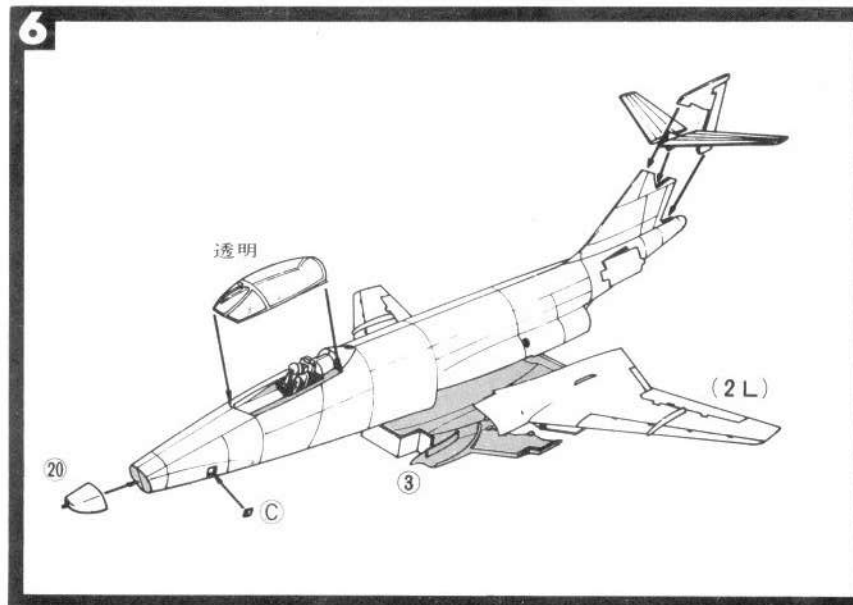

6 主翼組立・風防・尾翼・機首・側面カメラ窓取付