

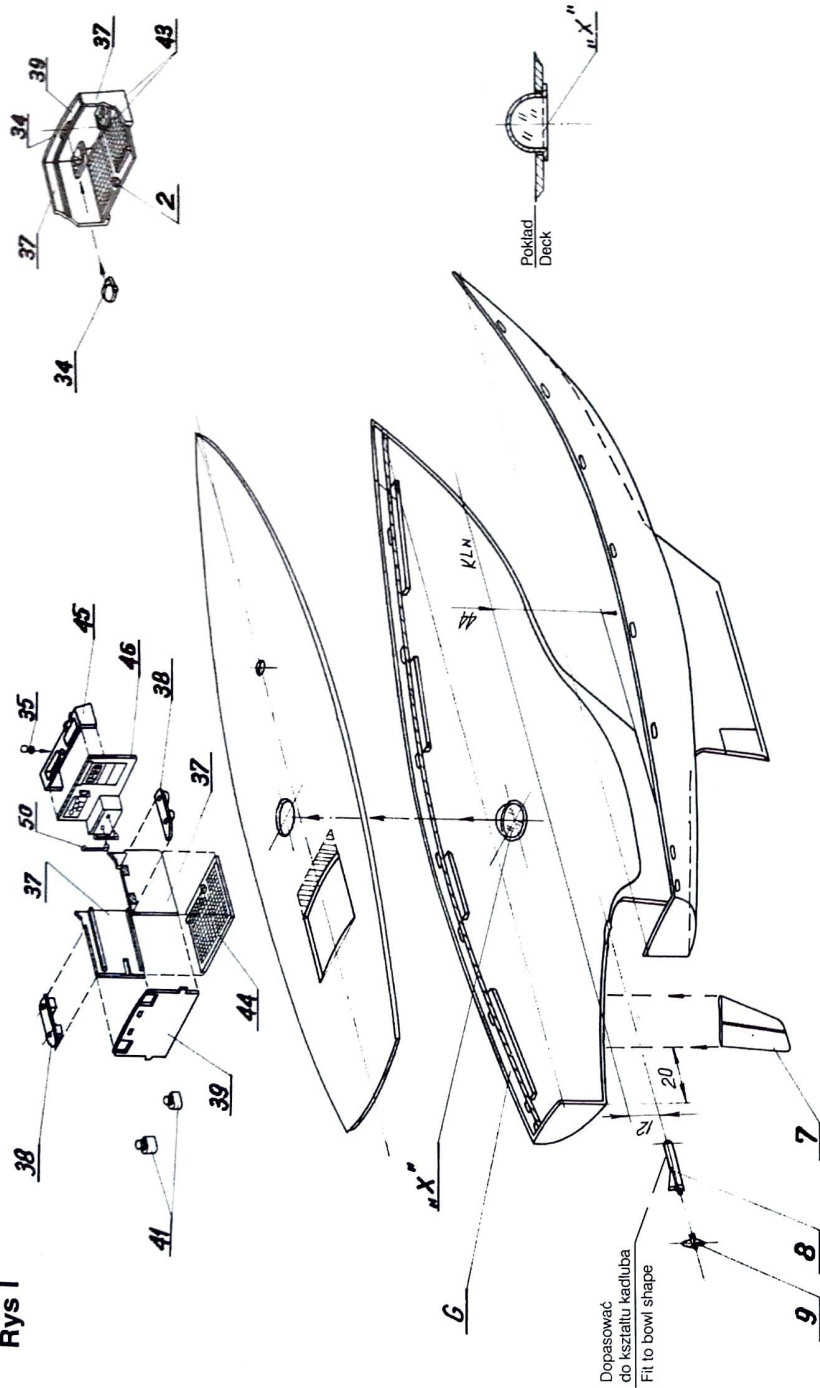



Rys I



Rys III

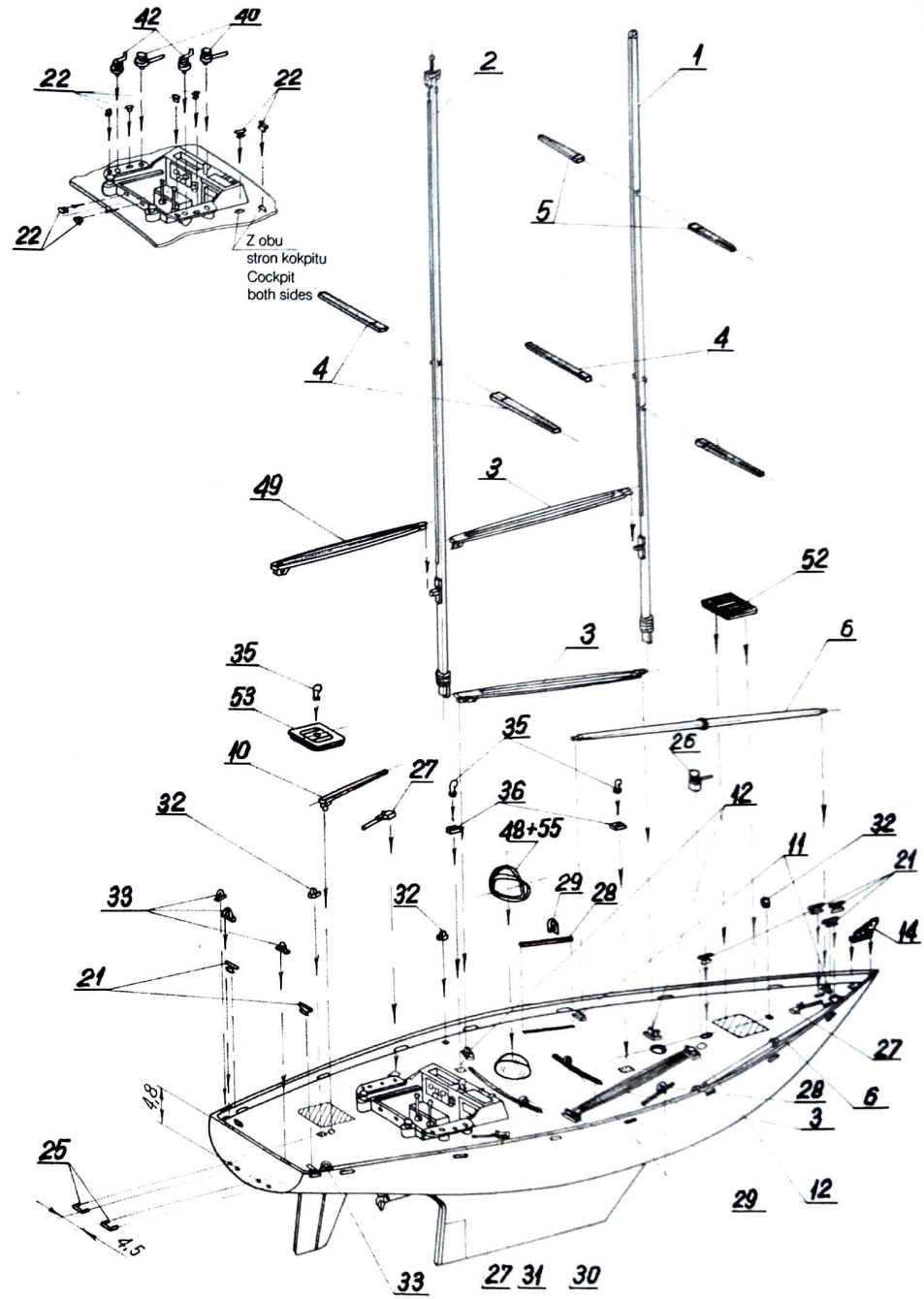

Rys II

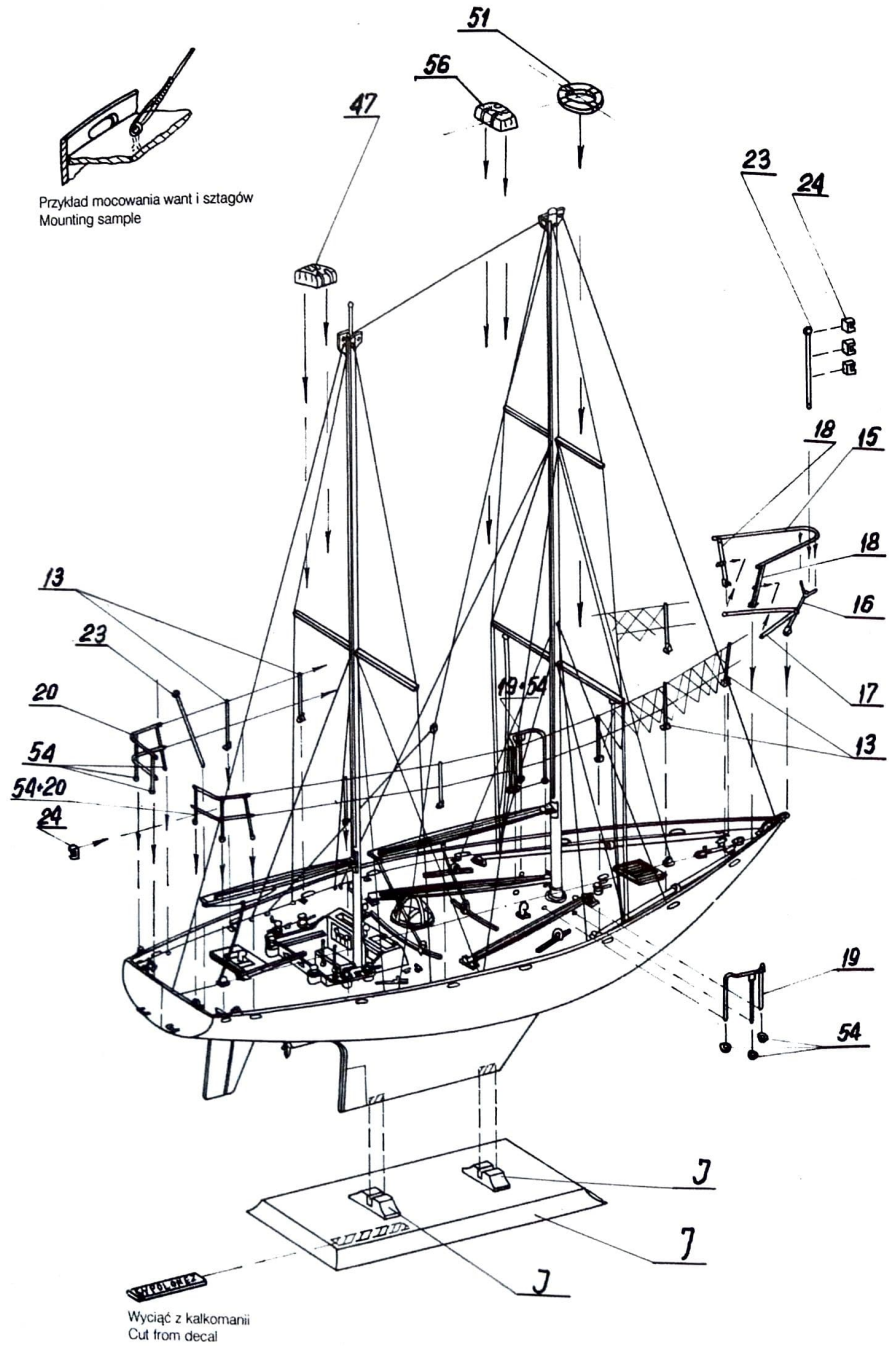

Rys IV

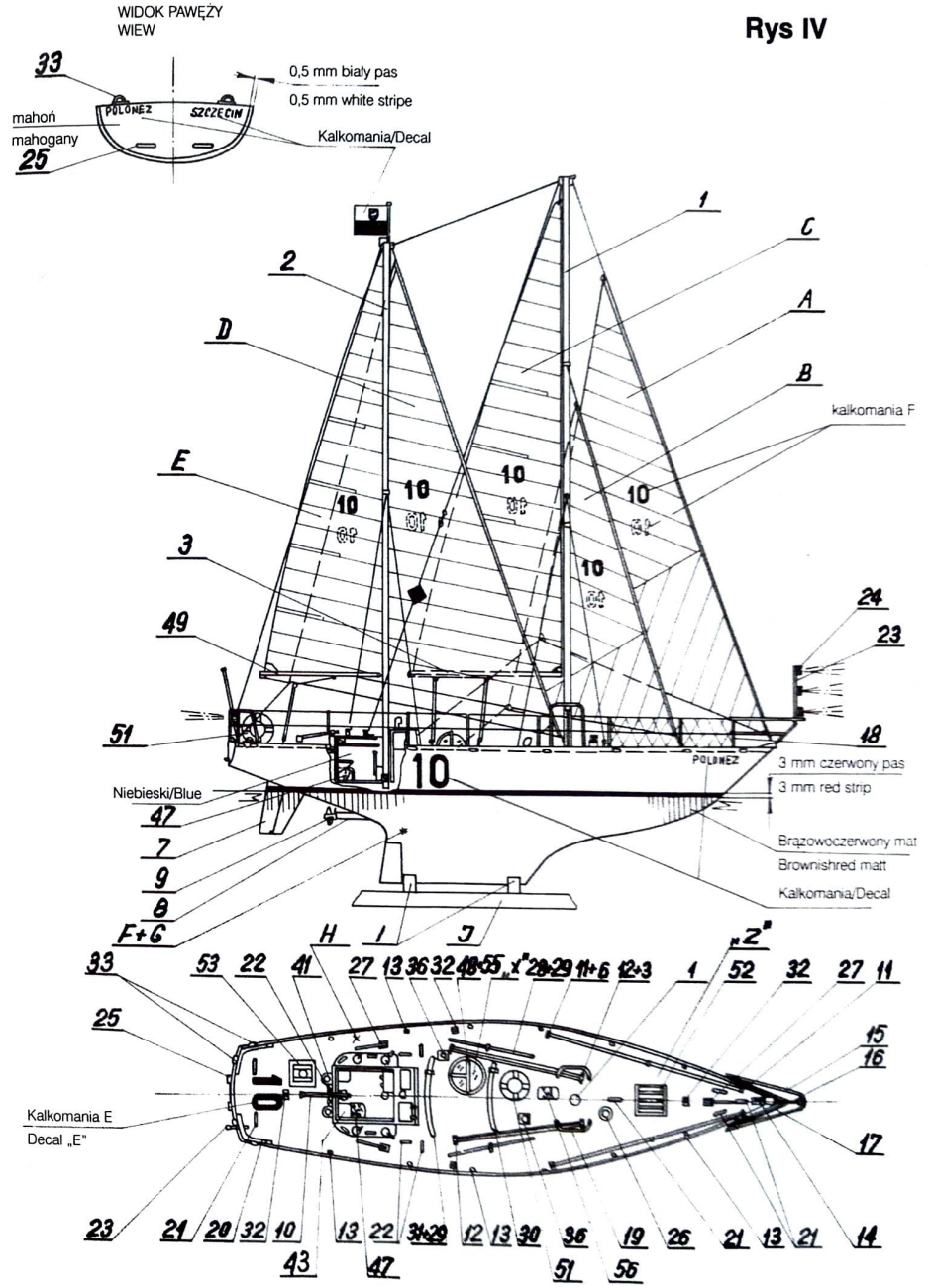



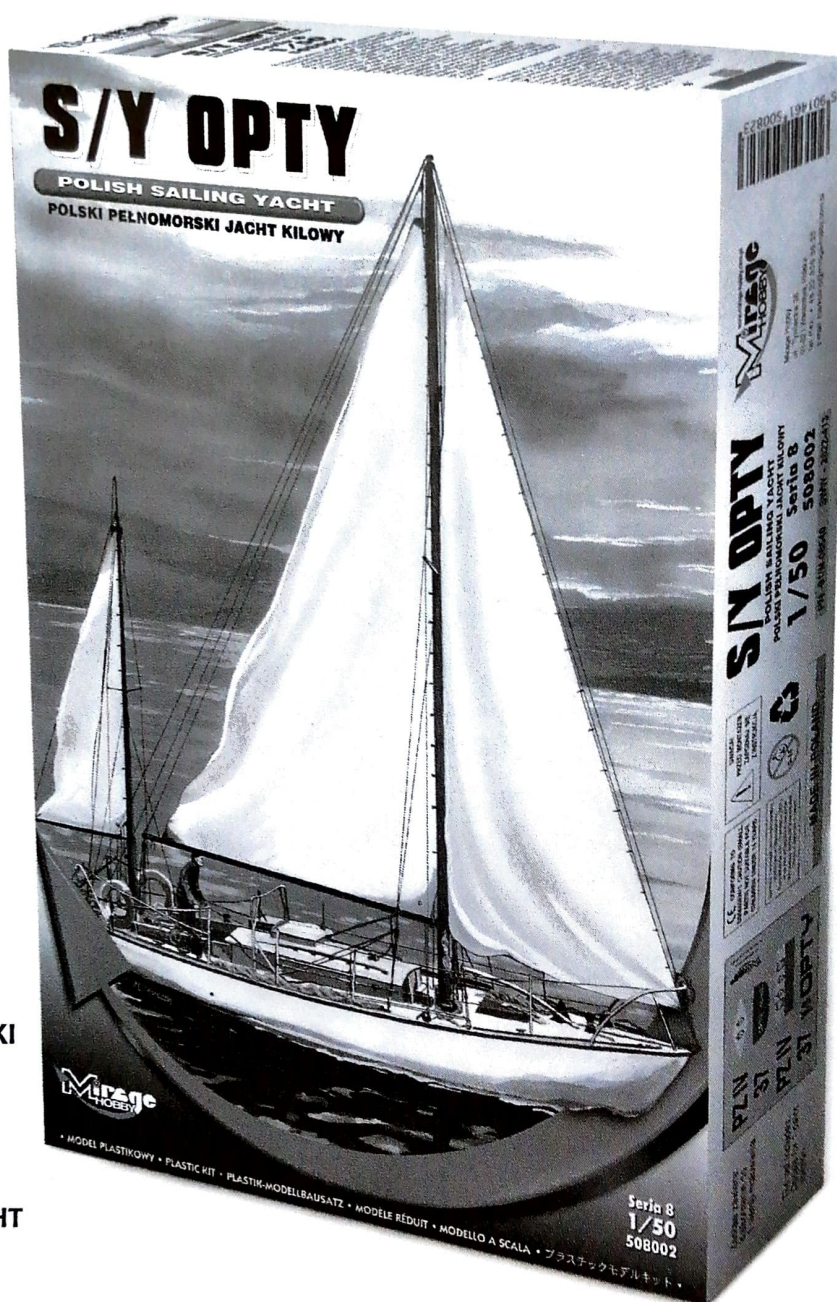

**POLSKI PEŁNOMORSKI  
JACHT KILOWY**

**S/Y OPTY**

**POLISH SAILING YACHT**  
Seria 8  
1/50  
Cat. no. 508002

Rodowód jachtu „Opty” wywodzi się ze znanej konstrukcji z lat międzywojennych – „Konika Morskiego” budowanego przez Stocznię Jachtową w Gdyni. Konstrukctorem tej jednostki był Leon Tumilowicz. Jacht „Opty” wslawił się samotnym rejsm Leonida Teligi dookoła świata. Rejs rozpoczął się 25 stycznia 1967 roku, a zakończony został dotarciem do Wysp Kanaryjskich 5 kwietnia 1969 roku. Trasa o długości 28 000 mil morskich przebiegała przez następujące punkty docelowe: Casablanca, Wyspy Kanaryjskie, Małe Antyle, Panamę, Wyspy Galapagos, Wyspy Markizy, Tahiti, Bora-Bora, Fidżi i Dakar. Przejście odcinka Fidżi-Dakar było przejściem rekordowym o długości 14 500 mil morskich bez zawijania do portu...

\*\*\*

The history of „Opty” yacht goes back to the inter-war design of „Konik Morski” built by the Yacht Yard in Gdynia. The vessel was designed by Leon Tumilowicz. „Opty” gained fame when Teliga sailed around the world. His voyage commenced on 25 January 1967 and ended on 5 April 1969 in Canary Islands. The route of 28,000 nautical miles went through: Casablanca, Canary Islands, Antilles, Panama, Galapagos, Marquesas, Tahiti, Bora-Bora, Fiji and Dakar. The leg from Fiji to Dakar was a record-breaking trip over 14,500 nautical miles without calling at any port...