



3500

1:72 **MAC**
DISTRIBUTION

MODELLBAUSATZ/СБОРНАЯ МОДЕЛЬ
MAQUETT A MONTER/PLASTBYGGSETS
BOUWMODEL/MAQUETA PARA MONTAR
MODEL KIT/MODELO PARA CONSTRUIR
MODELLO A SCALA/RAKENUSSARJA

BTR-152 V1

(CZ) Historie obrněného transportéru BTR-152 se začala psát zároveň s vývojem terénního automobilu ZiS-151 již v roce 1946. Po závěrečných zkouškách byl vůz převzat správou sovětské armády a zařazen do výzbroje. Tím se urychlil i vývoj transportéru BTR-152, který byl úspěšně zakončen v roce 1950 výrobou první série. Oficiálně byl nový BTR-152 představen na velkolepé vojenské přehlídce v Moskvě v roce 1951. Na tehdejší dobu to byl vysoce výkonný bojový transportér určený pro přepravu pěchoty. Z terénního automobilu ZiS-151 byl použit motor a podvozkové skupiny, neboť karosérie tohoto vozu byla samonosná, s pancířem tloušťky až 10 mm. Posádku transportéru tvořili dva řidiči, z nichž jeden zároveň plnil funkci střelce. Mohl přepravit až 17 vojáků určených k výsadbě. V bočních korbách bylo šest střelen a výsadek opouštěl transportér dvoudílnými dveřmi v zádi vozu.

Obrněný transportér BTR-152 dosahoval při hmotnosti 8600 kg rychlosti až 75 km/h a poradil si s bočním náklonem v terénu do 30°. Vozidlo bylo také opatřeno na svou dobu pokrokovým systémem centrálního řízení tlaku v pneumatikách.

V pozdějších letech se transportér v rámci modernizace dočkal řady úprav a změn. Např. velitelský vůz pro řízení dělostoelecké palby měl zvýšené bočnice a byl bez výzbroje. Verze pro použití proti vzdušným cílům byla vybavena spřaženými velkorážními kulomety. Obdobně byl vyzbrojen pro podpůrnou palbu útočících jednotek, kde byly kulomety instalovány na zvýšeném střeleckém stanovišti. Pro boj s tanky byl např. vybaven čtyřmi protitankovými raketami, podvěšenými na speciální konstrukci. BTR-152 byl pro své robustní konstrukční řešení, šíři a možnost použití jedním z nejrozšířenějších bojových transportérů armád Varšavské smlouvy. Ve velkém měřítku byl používán armádou bývalé NDR, ale také např. v Syrii, zapojil se do bojů ve výzbroji Egypta v Izraelsko-egyptské válce a zasáhl také do bojů v Afghánistánu. Byl rovněž součástí invazních jednotek Sovětské armády v srpnu 1968 v ČSSR. Na mnoha bojištích ho lze spatřit i v současnosti.

TECHNICKÁ DATA BTR-152 V1

rok výroby:	1959	hmotnost:	8600 kg
délka:	6550 mm	rozměr pneu:	12,00-18"
šířka:	2320 mm	stoupavost:	30°
výška:	2410 mm	výzbroj:	kulomet 7,62 mm
max. rychlost:	75 km/h	pancíř:	3-10 mm

(GB) The history of BTR-152 armoured troop carrier started with design of ZiS-151 utility vehicle in 1946. Design of BTR-152 was successfully finished in 1950 when the first production batch was produced. BTR-152 was presented for the first time on the military parade in Moscow in 1951.

Crew consists of two drivers and 17 troopers. There were 6 shooting points in the both sides of the troop compartment. In the back was main entry hatch.

Maximum speed of BTR-152 which weight approx. 8600 kg was 75 km/h. BTR-152 was able to operate in the terrain with maximal pitch of 30°. Installed was also modern system of central tire-pressure control.

Many of different variants were designed since the start of production of standard BTR-152. In the role of mobile artillery command post it was higher and all armament were deleted. One of the variants also served as anti-aircraft gun carrier with four AA guns. The same armament in slightly different configuration was used on the close support variant. Antitank platform has four AT missiles on the specially designed pods.

BTR-152 was one of the most widely used armoured carrier of armies of the whole communist block. It was also used by Syria and Egypt and saw action in Arab-Israeli wars and in war in Afghanistan.

TECHNICAL DATA of BTR-152 V1

Year of production:	1959	Weight:	8600 kg
Length:	6550 mm	Tires:	12,00-18"
Width:	2320 mm	Max. pitch:	30°
High:	2410 mm	Armament:	7,62 mm MG
Max. speed:	75 km/h	Armour:	3-10 mm

(RUS) История боевого транспортера БТР-152 начинается от развития конструкции автомобиля ЗиС-151 в 1946г. Разработка военного автомобиля с высокой проходимостью ЗиС-151 была закончена в 1948г. Одновременно продолжались и в 1950г. были успешно закончены конструкторские работы на БТР-152 и введена в производство первая серия. БТР-152 был впервые представлен на военном параде в Москве в 1951г.

Для своего времени это был высокоэффективный боевой транспортер, предназначенный для перевозок пехоты. От конструкции автомобиля ЗиС-151 были использованы мотор и ходовые части. Самонесущий кузов был защищен броней до 10мм. Экипаж транспортера составлял 2 шофера и 17 десантников. На бортах кузова было 6 амбразур, в его задней части - двери для десанта.

БТР-152 при своем весе 8600кг. достигал скорости 75км/час и преодолевал местности с наклоном до 30°. Транспортер был оснащен также для своего времени прогрессивной системой центрального управления давлением в шинах.

В последующие годы был проведен целый ряд дополнений и изменений. Для управления артиллерийской стрельбой командирская машина была с повышенными бортами и без оснащения. Для противовоздушной обороны транспортер был оснащен сопряженными крупнокалиберными пулеметами. Для подпорной стрельбы был повышен стрелковый пост с четырьмя крупнокалиберными пулеметами. Для противотанкового боя был оснащен четырьмя противотанковыми ракетами, подвешенными на специальных конструкциях.

БТР-152 благодаря своей конструкции и широким возможностям применения был одним из наиболее распространенных боевых транспортеров в армиях социалистического блока. Использовался например в армиях бывшей ГДР и Сирии, участвовал в боях Израильско-Египетской войны (на стороне Египта) а также в боях в Афганистане.

ТЕХНИЧЕСКИЕ ДАННЫЕ БТР-152 В1

год производства: 1959	боевой вес: 8600 кг
общая длина: 6550 мм	колеса: 12,00-18"
общая ширина: 2320 мм	подъемность: 30°
общая высота: 2410 мм	снаряжение: 7,62 мм ПМ
макс. скорость: 75 км/ч	броня: 3-10 мм

D Die Historie des Kampftransporteurs BTR-152 begann mit der Entwicklung des Automobils ZiS-151 im Jahre 1946. Das Militärterrainautomobil ZiS-151 wurde im Jahre 1948 vollendet. Gleichlaufend wurde die Entwicklung von BTR-152 fortgesetzt, welche im Jahre 1950 erfolgreich endete. In diesem Jahr wurde auch die erste Serie dieser Fahrzeuge hergestellt. Vorgestellt wurde BTR-152 auf der Militärparade in Moskau im Jahre 1951. Für die damalige Zeit handelte es sich um einen sehr leistungsfähigen Kampftransporteur, welcher zum Transport der Infanterie bestimmt war. Vom Automobil ZiS-151 wurden der Motor und ganze Fahrgestellgruppen übernommen. Die selbsttragende Karosserie war mit Panzerplatten mit einer Dicke bis zu 10mm ausgestattet. Die Besatzung des Fahrzeugs bildeten zwei Fahrer und bis 17 zum Einsatz bestimmte Männer. An den Seitenteilen befanden sich 6 Schießscharten, am Hinterteil des Fahrzeugs eine Türe, durch die das Einsatzkommando das Fahrzeug verließ.

Bei einem Gewicht von 8600 kg erreichte BTR-152 eine Geschwindigkeit bis 75 km/h und beriet sich mit einer Terrainneigung bis zu 30°. Das Fahrzeug war auch mit einem für seine Zeit fortschrittlichen System einer zentralen Steuerung des Reifendrucks ausgestattet.

In den späteren Jahren erwarteten das Fahrzeug eine Reihe von Regulierungen und Änderungen. Zur Leitung des Kanonenfeuers hatte der Kommandowagen erhöhte Seitenteile und war nicht berüstet. Für die Verwendung gegen Luftziele war er mit gekoppelten großprofiligen Maschinengewehren ausgerüstet. Für Unterstützungsfeuer besaß er einen erhöhten Schützenstandort mit vier großprofiligen Maschinengewehren, für den Kampf gegen Panzer vier, an einer speziellen Konstruktion eingehängte, Panzerraketen.

Man kann sagen, daß BTR-152 aufgrund seiner Konstruktion, der Breite und der Möglichkeiten seiner Anwendung einer der verbreitetsten Kampftransporteure der Armeen des sozialistischen Blocks war. Er wurde zum Beispiel in der Armee des ehemaligen Ostdeutschlands, aber auch Syriens, verwandt, wurde in den Kämpfen des israelisch-ägyptischen Krieges (an der ägyptischen Seite) eingesetzt und griff auch in die Kämpfe in Afghanistan ein.

TECHNISCHE DATEN BTR-152 V1

Herstellungsjahr: 1959	Kampfgewicht: 8600 kg
Gesamtlänge: 6550 mm	Räder: 12,00-18"
Breite: 2320 mm	Steigfähigkeit: 30°
Höhe: 2410 mm	Ausrüstung: kulomet 7,62 mm
Max. Geschwindigkeit: 75 km/h	Panzer: 3-10 mm

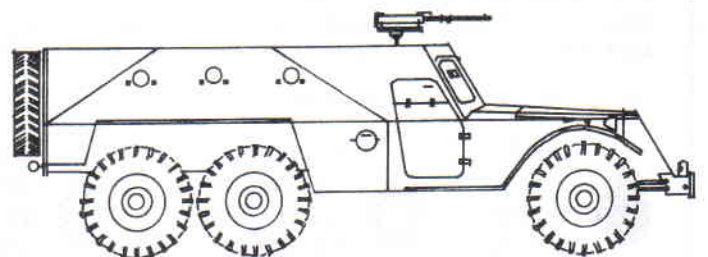
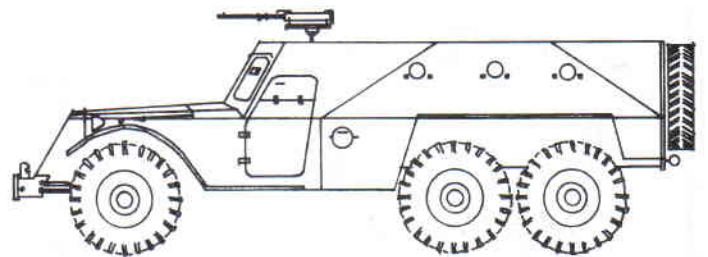
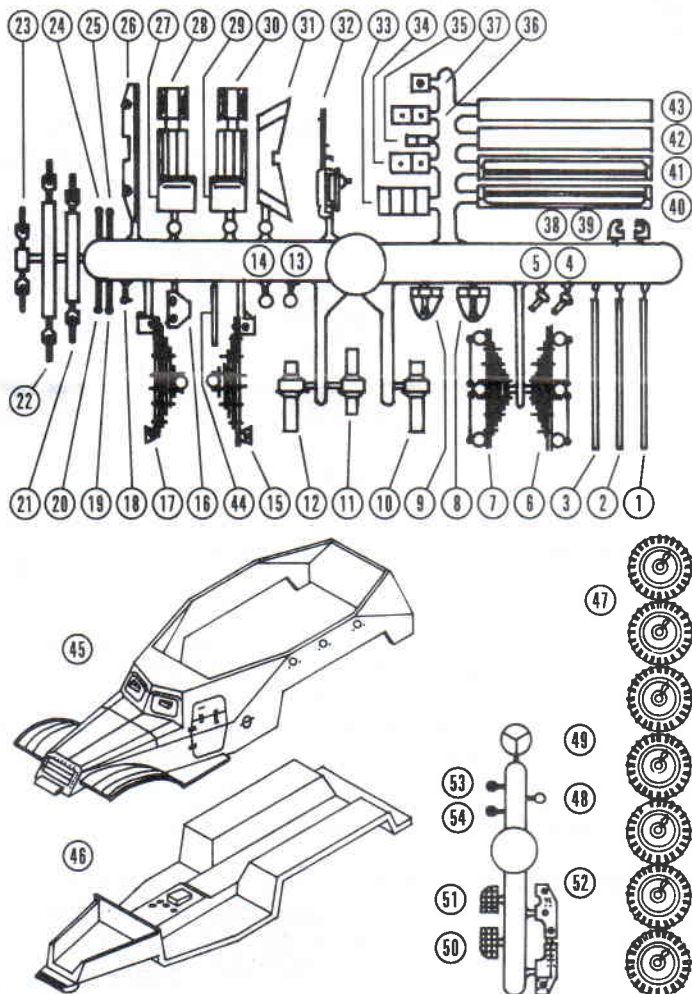

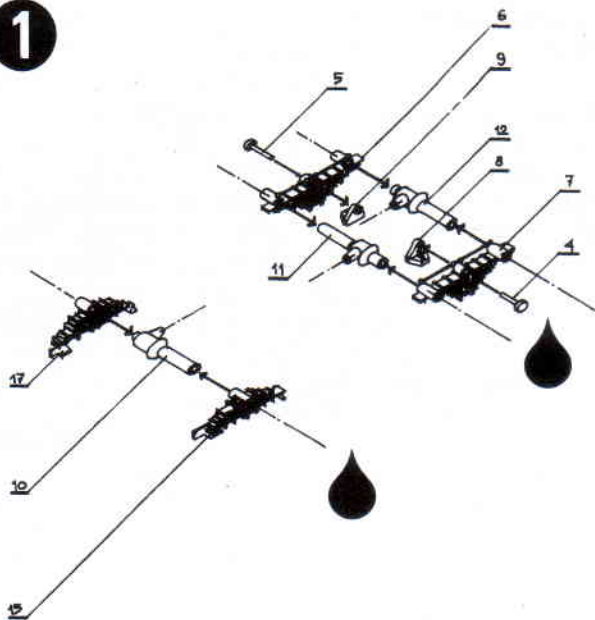
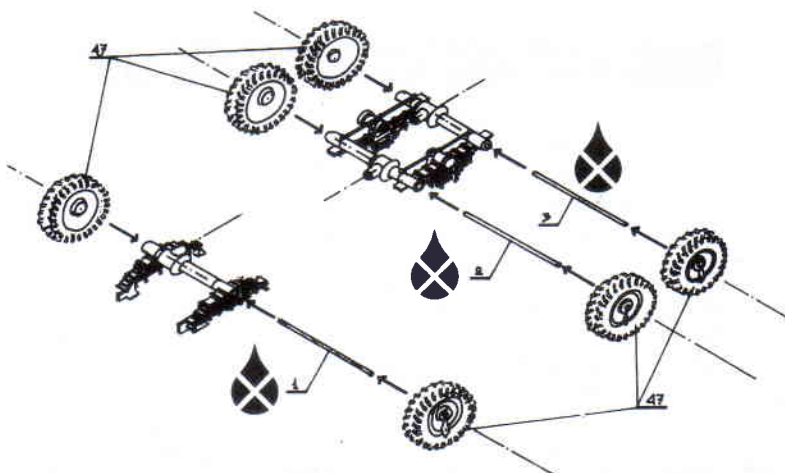
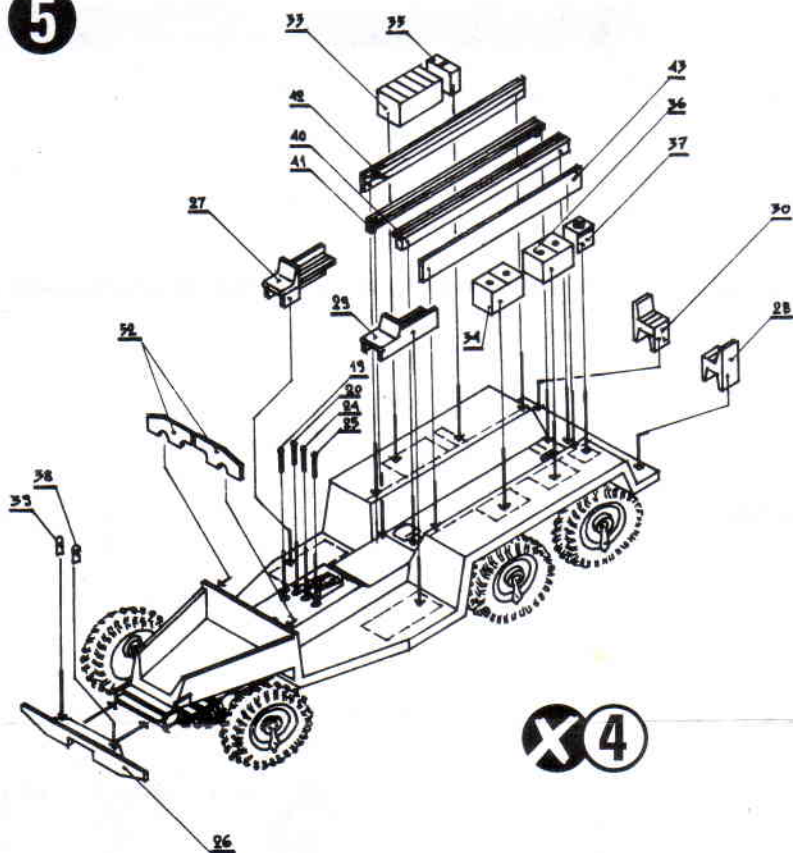
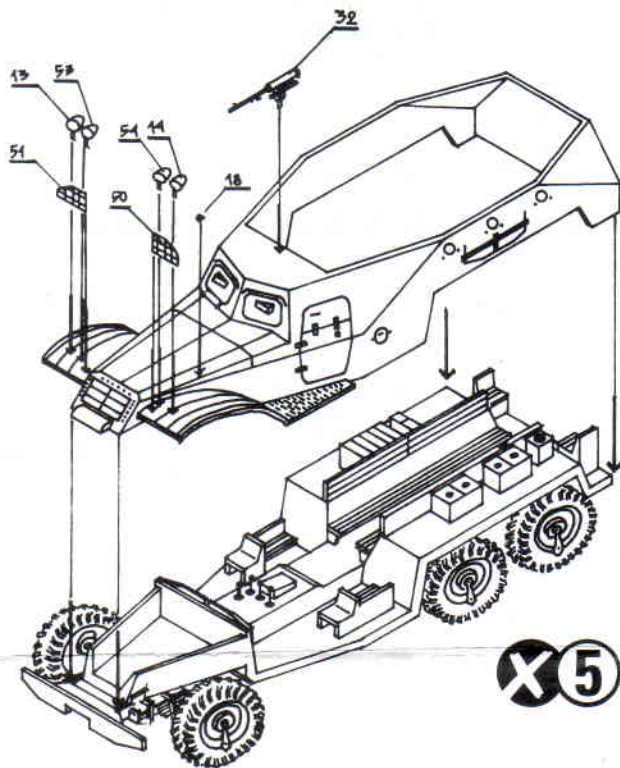
1**2****5****X4****6****X5****NEŽ ZAČNETE PRACOVAT:**

Před samotným lepením doporučujeme řádně prostudovat stavební návod, jednotlivé sestavy modelu a členění dílů. Postupujte podle jednotlivých sekcí návodu a díly oddělujte od rámečků až těsně před sestavováním. Drobné díly je vhodné nabarvit před slepením. Buďte pozorní, díly nejsou očíslovány.

GENERAL INSTRUCTIONS:

It is recommended that exploded views are studied and assembly practised before cementing together. Small parts are best painted before assembly. Parts should be as drawn and any moulded tabs adhering to parts removed before assembly. All parts are not numbered. Assemble in sequence.

ALLEGEMEINE BAUTIPS:

Anordnung und Vollzähligkeit aller Bauteile nach Anleitung. Abbildungen und Deckelbild überprüfen. Vor Bemalung und Montage Gussrippe entfernen und Teilepassung ungeleimt probieren. Nur nächstbenötigte Teile von Gussrippen lösen bzw. Sichtbeutel entnehmen. Einbauteile vorab bemalen.



**LEPIT
CEMENT
KLEBEN
КЛЕИТЬ**



**NELEPIT
DO NOT CEMENT
NICHT KLEBEN
НЕ КЛЕИТЬ**



**POUŽIT KYANOAKRYLÁTOVÉ LEPIDLO!
INSTANT GLUE FOR METAL!
METALLKLEBER!
КЛЕЙ ДЛЯ МЕТАЛЛА**



**SESTAVENÁ SEKCE
ASSEMBLED SECTION
BAUABSCHNITT
СОБРАННАЯ СЕКЦИЯ**

3

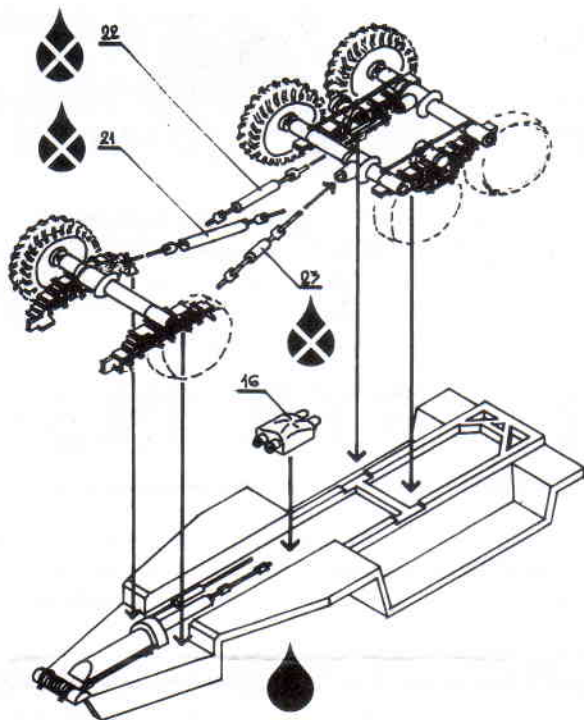

4

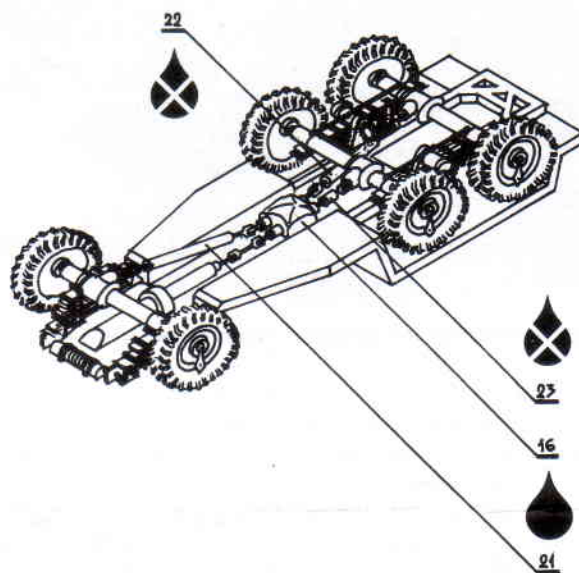

7

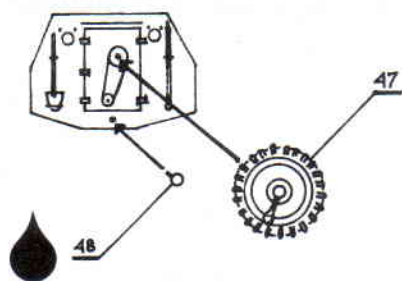

8

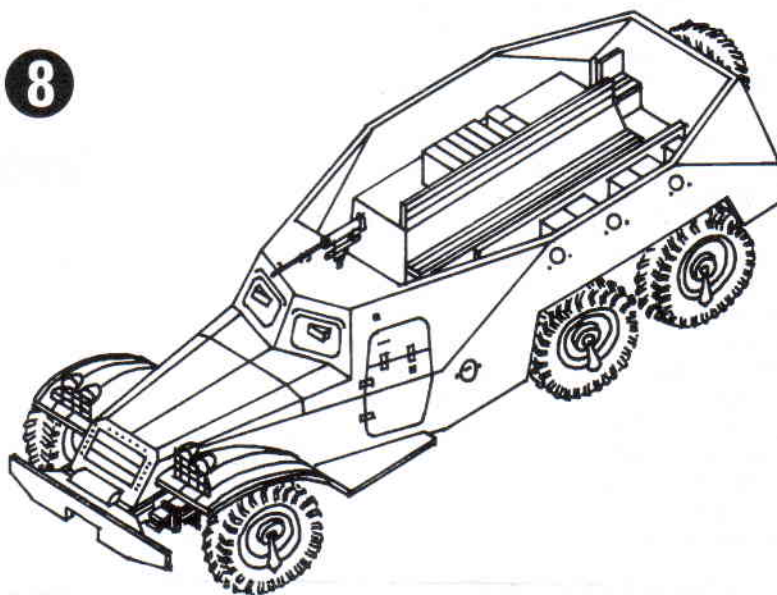

ПЕРЕД НАЧАЛОМ РАБОТЫ:

До начала склеивания рекомендуем тщательно изучить инструкцию по сборке, отдельные компоновки модели и расчленение деталей. Продвигайтесь по отдельными секциям инструкции и отделяйте детали от рамки непосредственно перед сборкой. Целесообразно мелкие детали перед сборкой покрасить. Будьте внимательны - детали не пронумерованы.

UPOZORNĚNÍ:

MODEL OBSAHUJE DROBNÉ DÍLY • POZOR NA OSTRÉ HRANY
DOPORUČENO POKROČILÝM MODELÁŘŮM
MODEL NEOBSAHUJE LEPIDLO A BARVY

PRECAUTION:

MAY CONTAIN SMALL PARTS AND SHARP EDGES
RECOMMENDED FOR ADVANCED MODELERS
GLUE AND PAINT ARE NOT INCLUDED IN THE KIT

VORSICHT:

DAS MODELL ENTHÄLT KLEINE TEILE • ACHTUNG AUF SCHARFE KANTEN
EMPFOHLEN FÜR FORTGESCHRITTENE MODELLBAUER
DAS MODELL ENTHÄLT KEINEN KLEBSTOFF UND FARBSTOFFE

ВНИМАНИЕ:

МОДЕЛЬ СОДЕРЖИТ МЕЛКИЕ ДЕТАЛИ • ОСТОРОЖНО - ОСТРЫЕ КРАЯ
РЕКОМЕНДУЕТСЯ ДЛЯ ПОДГОТОВЛЕННЫХ МОДЕЛИСТОВ
В НАБОР НЕ ВХОДИТ КЛЕЙ И КРАСКИ

1:72 **MAC**
DISTRIBUTION

ASSEMBLED IN CZECH REPUBLIC