

HONDA CB750F

CUSTOM TUNED



1/12 オートバイシリーズ NO.66
ホンダCB750F カスタムチューン

Since the introduction of the legendary Honda CB750 motorcycle at the end of the 1960 era, it had been regarded as the high performance, large displacement, multi-cylinder bike to own. In 1979 Honda earned this proud reputation with the introduction of their CB750F. This motorcycle is a direct descendant of the World Endurance Road Race Championship bike, which won the race. The expertise gained from these races was fully incorporated into the CB750F road bike. A highly sophisticated DOHC, 4-stroke, 16 valve, 4-cylinder engine has the pentroof combustion chamber for optimum efficiency. This powerful engine is mounted in a highly rigid, double cradle frame of welded steel tubing, which rides on light-weight aluminum alloy ComStar wheels, for increased handling perfor-

mance. Stopping power is accomplished with a front and rear triple disc braking system. The low position race type separate handle bars, combined with the smooth flowing lines of the fuel tank and rear cowling, gives the rider a spartan type European riding style. The trend setting CB750F is still a very popular motorcycle today among bike enthusiasts, and many add their own special parts to improve overall looks to their tastes and requirements. 4-into-1 exhaust systems, oil cooler, Superbike type one-piece handle bars and machined stem-head, race type dry-clutch systems and high performance rear shocks are a few of the custom items that further enhance the look and performance of the Honda CB750F.

Seit der Vorstellung der legendären HONDA CB 750 Ende der 60er Jahre war diese immer als das großvolumige Hochleistungs-Mehrzylinder-Motorrad schlechthin angesehen. 1979 baute HONDA deren guten Ruf mit der Einführung ihrer CB750F noch aus. Die Maschine stammt direkt von der Ausführung für die Straßen-Endurance-Weltmeisterschaft ab, welche das Rennen gewann. Alle bei diesen Rennen gewonnenen Erkenntnisse flossen in das CB750F Straßenmotorrad ein. Der perfektionierte DOHC-4-Takt 4-Zylindermotor mit 16 Ventilen erzielt mit einem Dachkammer-Verbrennungsraum optimalen Wirkungsgrad. Dieser starke Motor sitzt in einem sehr stabilen, doppelt ausgesteiften Rahmen aus geschweißten Stahlrohren. Zur Verbesserung des Handlings tragen die leichtgewichtigen COMSTAR-Räder aus Aluminium-Legierung bei. Für

gute Bremsleistung sorgt vorne wie hinten ein Dreifach-Scheibenbrems-System. Der tiefliegende, geteilte Rennlenker zwingt im Zusammenhang mit den sanft geschwungenen Linien des Tanks und der hinteren Verkleidung den Fahrer zu einem spartanischen, europäischen Fahrstil. Das Trendsetter-Motorrad CB750F ist auch heute noch eine unter Motorradfans sehr beliebte Maschine, viele bauen ihre eigenen Teile an, um den Gesamteindruck nach ihrem Geschmack und Wünschen zu verbessern. 4-in-1 Auspuffsysteme, Ölkühler, einteiliger Lenker nach Art der Superbikes mit aus dem Vollen gearbeiteten Griff-Köpfen, rennmäßige Trockenkupplungen und Hochleistungs-Stoßdämpfer hinten sind einige der Eigenumbau-Teile, die das Aussehen und die Leistung der HONDA CB750F weiter anheben.

Depuis le lancement de la légendaire Honda CB750 à la fin des années 60, cette moto a été considérée comme la machine multi-cylindres puissante et de forte cylindrée à acquérir absolument. En 1979, Honda conforta sa place sur le marché avec l'arrivée de la CB750F. Cette moto était la descendante directe de la machine championne du monde d'endurance. L'expérience acquise en compétition avait servi à concevoir la CB750F de route. Elle était dotée d'un moteur 4 temps 4 cylindres 16 soupapes double arbre à cames en tête avec chambres de combustion spéciales. Ce moteur puissant était installé sur un cadre en double berceau très rigide réalisé en tubes d'acier soudés. Les jantes allégées ComStar en alliage d'aluminium contribuaient à la remarquable maniabilité de la machine. Le freinage s'effectuait par le biais de triple

disques à l'avant et à l'arrière. Le guidon type compétition en position basse était à branches séparées, dans le prolongement du réservoir et le pilote était donc couché sur sa machine, à "l'Européenne". La CB750F est encore très prisée aujourd'hui par les motards du monde entier. Nombreux sont ceux qui ont ajouté des pièces spéciales pour améliorer les performances et changer le look de leur machine en fonction de leurs besoins et de leurs goûts personnels. Des échappements 4 en 1, un radiateur d'huile, un guidon Super Bike d'un seul tenant, un embrayage à sec type compétition et des amortisseurs arrière hautes performances ne sont que quelques-unes des modifications possibles pour personnaliser sa Honda CB750F.

1979年6月に市販が開始されて以来、またたく間に750ccクラス
 のベストセラーバイクとなり、さらにナナハンの代名詞ともな
 ったのがホンダCB750Fです。ガソリタンクからサイドカバー、
 シートカウル、そしてテールフィンを持ったリヤカウルにいたる
 流れるようなスタイルは、これまでの日本のオートバイにはない
 新鮮さを持ったものでした。特に低いハンドルとかなり後退した
 バックステップにより、強い前傾姿勢となるライディングポジ
 ションは多くのライダーの好評を集めました。エンジンは空冷並列
 DOHC 4気筒で、1気筒あたり4バルブを持つ16バルブ。耐久
 レーサーRCBで鍛えられた様々な技術が生かされていると言わ
 れます。フレームはパイプで構成されたダブルクレードルタイプ。
 前後のホイールはホンダ独特のコムスターホイールでアルミ製と
 なっています。サスペンションはフロントがテレスコピック、リ
 ヤはコイルスプリングを装備。ブレーキは前後ともにディスクブ

レーキでフロントはダブル、リヤはシングルトリプルディスク。
 高性能マシンにふさわしい強力な制動力を持っています。耐久レ
 ーサーRCBゆずりの完成度の高いハイメカニズムと美しいスタ
 イルを持ったCB750Fは圧倒的人気を誇ったのです。
 近年、人気の高まりを見せているネイキッドバイクと呼ばれるカ
 ウルのないマシンの中でも、続々登場する新型車に混じって人気
 を保ち続けているのがCB750Fです。さらに、名車と呼ばれる
 CB750Fだけに、スペシャルパーツが豊富に販売されているの
 も人気の秘密といえるでしょう。集合マフラーをはじめ、オイル
 クーラーやバータイプハンドル、ステムヘッド、ドライクラッチ、
 リザボアタンク付きのリヤ・ダンパーユニットなど性能アップパ
 ーツからドレスアップパーツまで豊富に揃ったスペシャルパーツ
 の中から、オーナーは気に入ったパーツを取り付けて、オリジナ
 ル仕様に仕上げてもスポーツライディングを楽しんでします。



★お買い求めの際、または組み立ての前には必ずキットの内容をお確かめ下さい。
 ★組み立てに入る前に、説明図をよく見て、全体の流れをつかんで下さい。
 ★接着剤、塗料は、必ずプラスチック用をお使い下さい。(別売)
 ★接着剤や塗料を使用する際は、十分換気に気をつけて下さい。
 ★メッキ部品を接着する時は、必ず接着面のメッキをはがして下さい。

★Study the instructions thoroughly before assembly.
 ★Use plastic cement and paints only (available separately).
 ★Use cement sparingly and ventilate room while constructing.
 ★Remove plating from areas to be cemented.

★Vor Baubeginn die Bauanleitung genau durchlesen.

★Nur Klebstoff und Farben für Plastik verwenden (separat erhältlich).
 ★Nicht zuviel Klebstoff verwenden. Der Raum sollte beim Basteln gut gelüftet sein.
 ★An den Klebestellen muß die Chromschicht abgeschabt werden.

★Bien étudier les instructions de montage.
 ★Utiliser uniquement une colle et des peintures spéciales pour le polystyrène (disponibles séparément).
 ★Utiliser aussi peu que possible la colle et aérer la pièce pendant la construction.
 ★Enlever le revêtement chromé des parties à encoller.

★下図の工具を用意して下さい。

★Tools required
 ★Benötigtes Werkzeug
 ★Outillage nécessaire

接着剤(プラスチック用)
 Cement
 Kleber
 Colle



ニッパー
 Side cutter
 Zwickzange
 Pince coupante

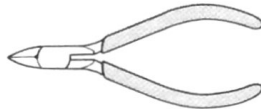

ナイフ
 Modeling knife
 Modelliermesser
 Couteau de modéliste



ピンセット
 Tweezers
 Pinzette
 Précelles



● 塗装指示のマークです。タミヤカラーのカラーナンバーで指示しました。This mark denotes numbers for Tamiya Paint colors. / Dieses Zeichen gibt die Tamiya-Farbnummern an. / Ce signe indique la référence de la peinture TAMIYA à utiliser.

TS-17	●アルミシルバー / Gloss aluminum / Alu-Silber / Aluminium brillant
X-1	●ブラック / Black / Schwarz / Noir
X-2	●ホワイト / White / Weiß / Blanc
X-10	●ガンメタル / Gun metal / Metall-Grau / Gris acier
X-11	●クロームシルバー / Chrome silver / Chrom-Silber / Aluminium chromé
X-12	●ゴールドリーフ / Gold leaf / Gold glänzend / Doré
X-18	●セミグロスブラック / Semi gloss black / Seidenglanz Schwarz / Noir satiné
X-26	●クリヤーオレンジ / Clear orange / Klar-Orange / Orange translucide
X-27	●クリヤーレッド / Clear red / Klar-Rot / Rouge translucide
XF-1	●フラットブラック / Flat black / Matt Schwarz / Noir mat
XF-16	●フラットアルミ / Flat aluminum / Matt Aluminium / Aluminium mat
XF-56	●メタリックグレイ / Metallic grey / Grau-Metallic / Gris métallisé

1 エンジン部品のくみ立て
 Engine parts assembly
 Motorteile-Zusammenbau
 Assemblage des pièces du moteur

《シリンダー》
 Cylinder block
 Motorblock
 Bloc-cylindres

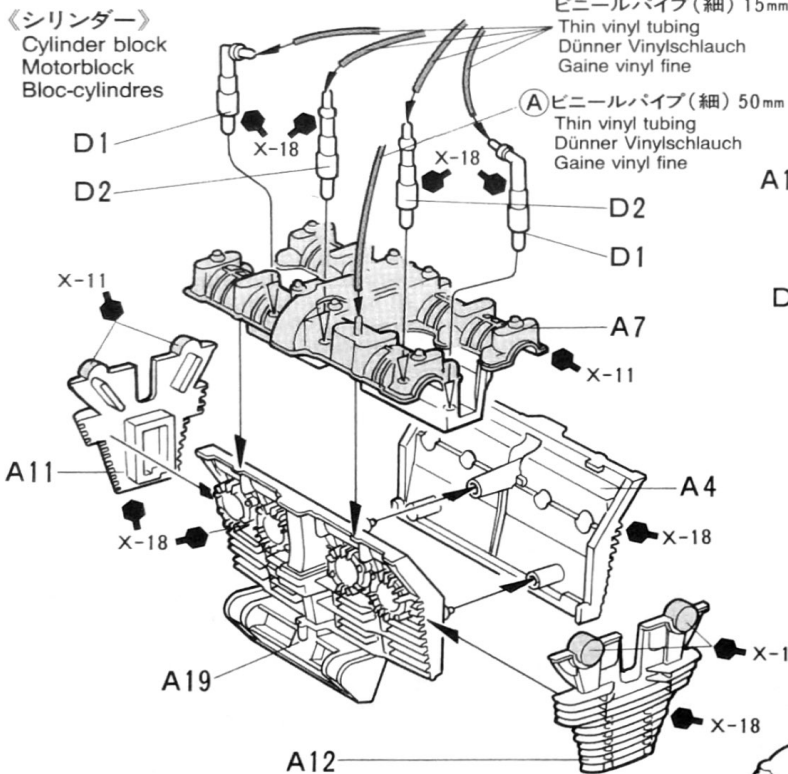

《キャブレター》
 Carburetors
 Vergaser
 Carburateurs

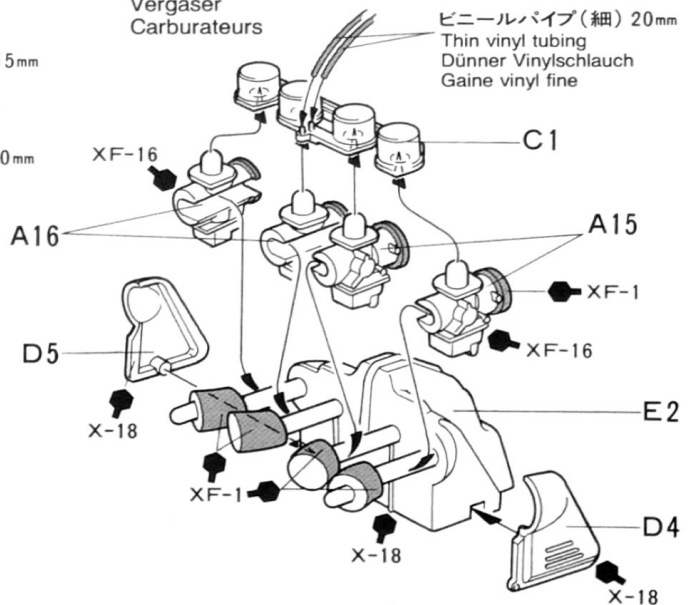

《クランクケース》
 Crankcase
 Kurbelgehäuse
 Carter de transmission

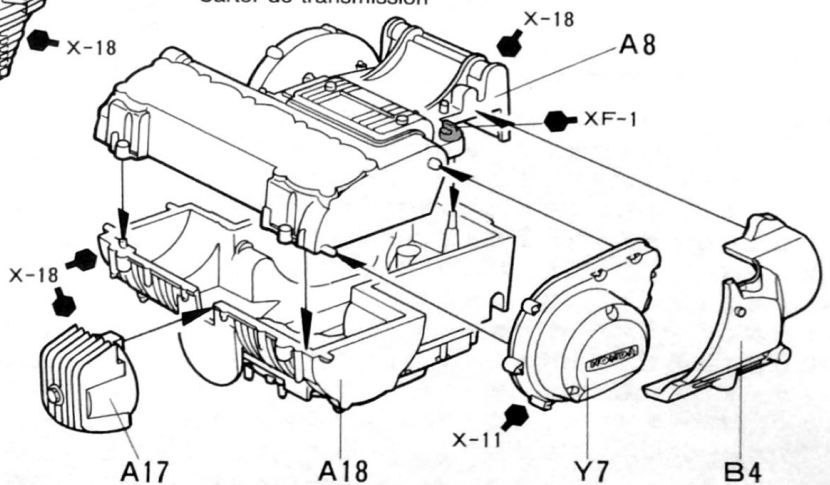

★メッキパーツは接着部のメッキをはがして接着します。
 ★Remove plating from areas to be cemented.
 ★An den Klebestellen muß die Chromschicht abgeschabt werden.
 ★Enlever le revêtement chromé des parties à encoller.

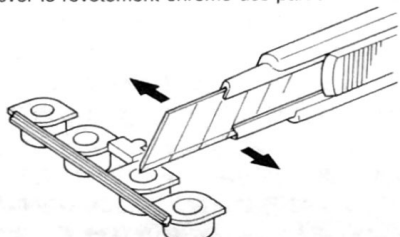

2

エンジンのくみため
Engine assembly
Motor-Zusammenbau
Assemblage du moteur

キャブレター
Carburetors
Vergaser
Carburateurs

クランクケース
Crankcase
Kurbelgehäuse
Carter de transmission

シリンダー
Cylinder block
Motorblock
Bloc-cylindres

② ビニールパイプ(細) 103mm
Thin vinyl tubing
Dünner Vinylschlauch
Gaine vinyl fine

XF-56

X-18

Y3

X-11

Y8

3

エンジンのとりつけ
Attaching engine
Motor-Einbau
Mise en place du moteur

エンジン
Engine
Motor
Moteur

D22

X-1

D11

X-1

《チェーン》
Chain
Kette
Chaîne

X-18

X-18

X-11

D3

XF-16

X-11

D23

4

スイングアームのくみため
Swing arm
Schwingarm
Bras oscillant

チェーン
Chain
Kette
Chaîne

③ ビニールパイプ(細) 45mm
Thin vinyl tubing
Dünner Vinylschlauch
Gaine vinyl fine

D25

X-1

X-11

D18

D24

X-18

X-11

E6

A9

X-11

X-18

XF-56

X-1

X-18

X-11

X-1

X-1

リヤタイヤ
Rear tire
Hinterer Reifen
Pneu arrière

E4

1.6×20mm 丸ビス
Screw
Schraube
Vis

5

スイングアームのとりつけ
Attaching swing arm
Anbringung des Schwingarmes
Fixation du bras oscillant

《リヤダンパーL》
Left rear damper
Hinterer Dämpfer links
Amortisseur arrière gauche

《リヤダンパーR》
Right rear damper
Hinterer Dämpfer rechts
Amortisseur arrière droit

コイルスプリング
Coil spring
Spiralfeder
Ressort hélicoïdal

1.6×5mm 丸ビス
Screw
Schraube
Vis

D ビニールパイプ(太) 53mm
Thick vinyl tubing
Dicker Vinylschlauch
Gaine vinyl épaisse

1.6×5mm 丸ビス
Screw
Schraube
Vis

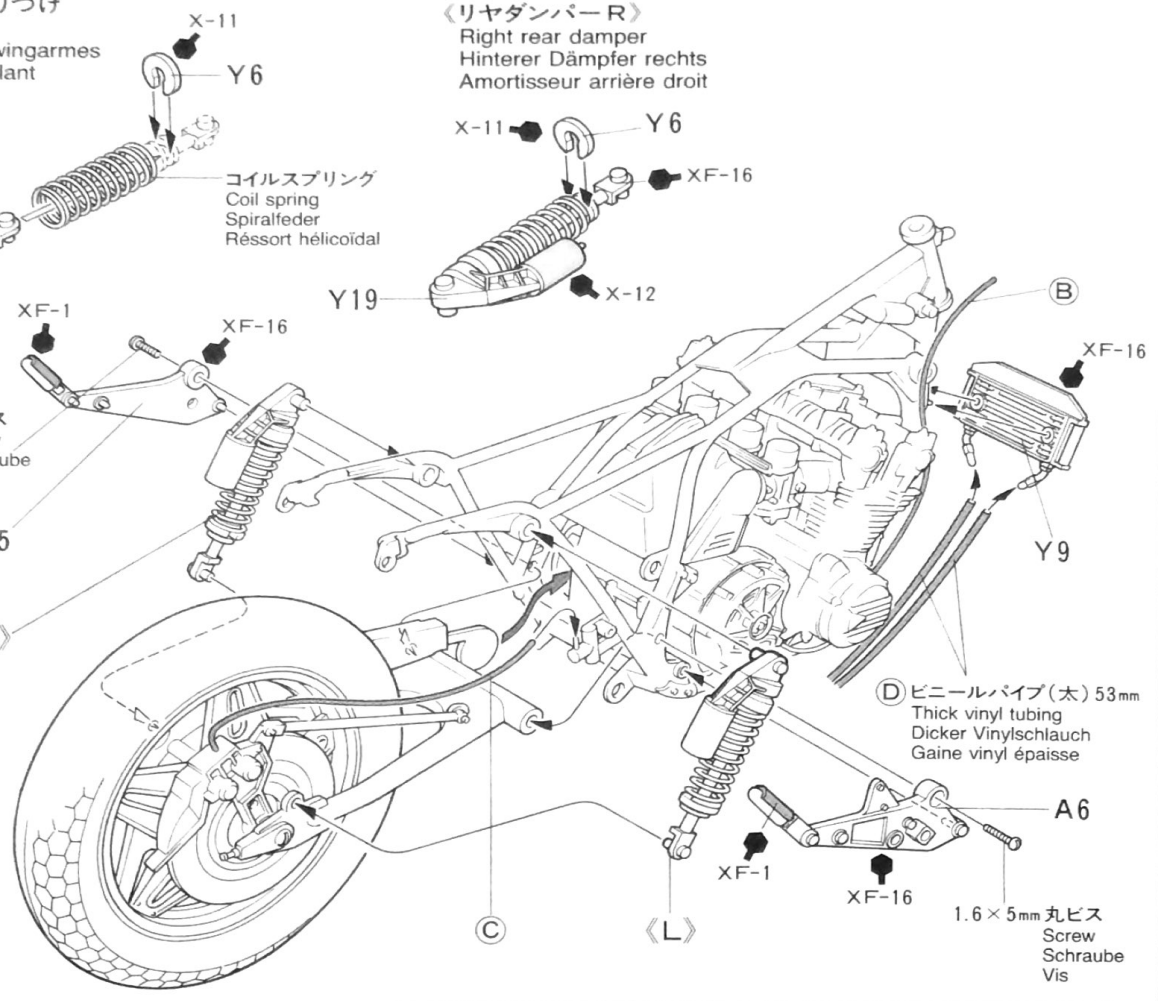

6

マフラーのとりつけ
Attaching exhaust
Einbau des Auspuffrohrs
Installation des échappements

マフラー
Exhaust system
Auspuffrohr
Échappements

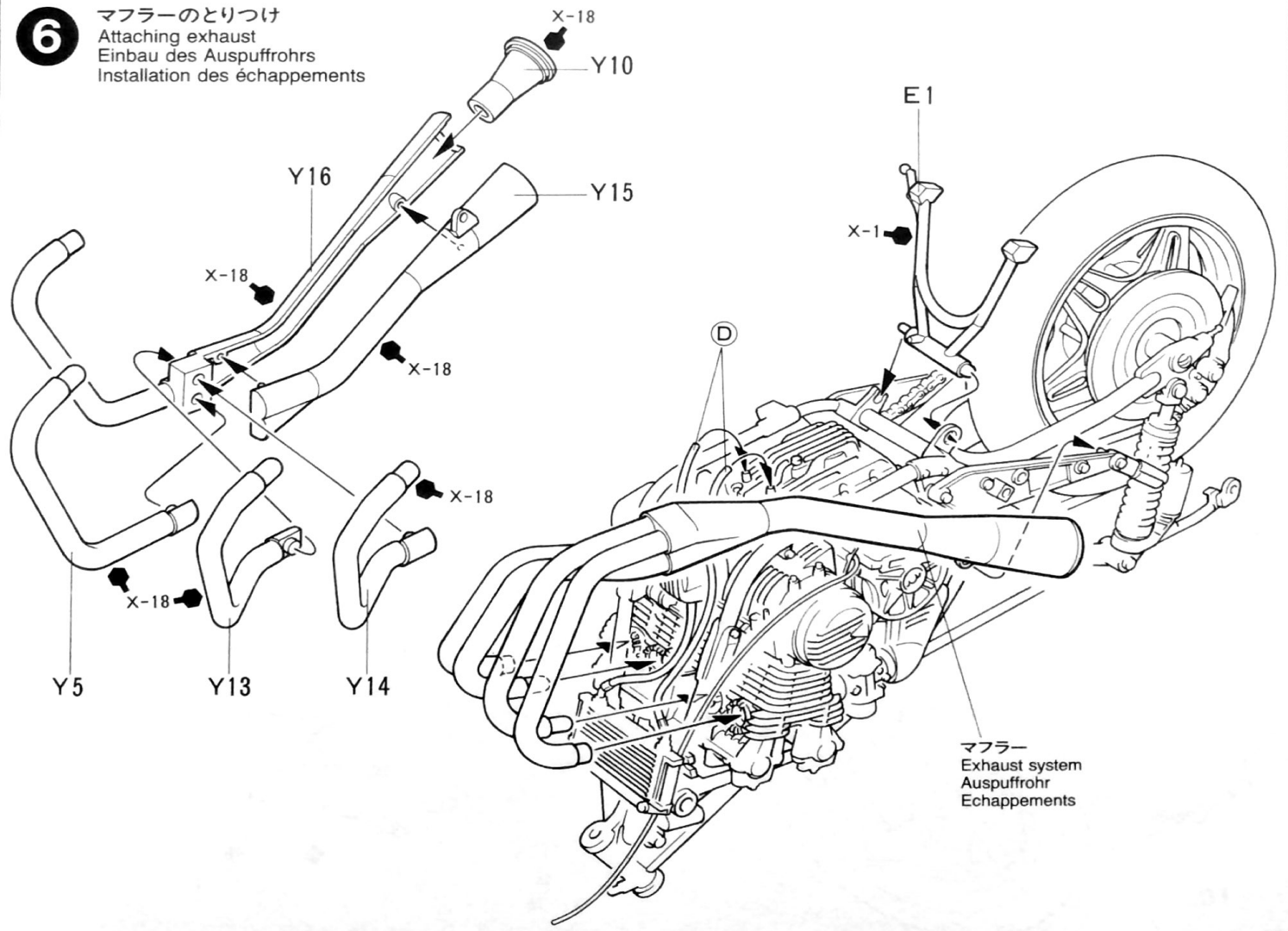

7 フロントホイールのくみため
Front wheel
Vorderrad
Roue avant

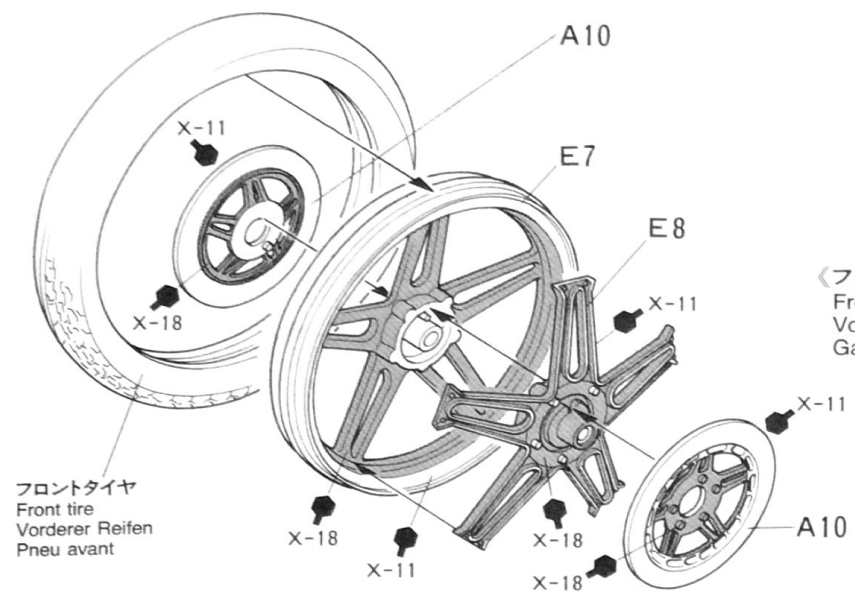

《ヘッドライト》
Headlight
Scheinwerfer
Phare

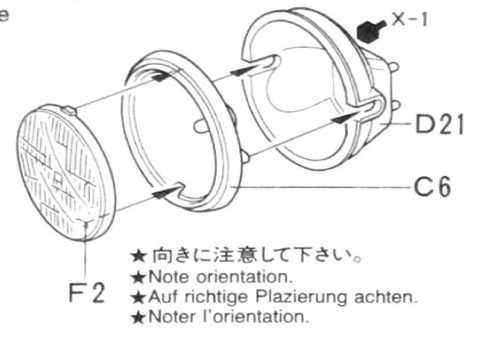

《フロントフェンダー》
Front fender
Vorderer Kotflügel
Garde-boue avant

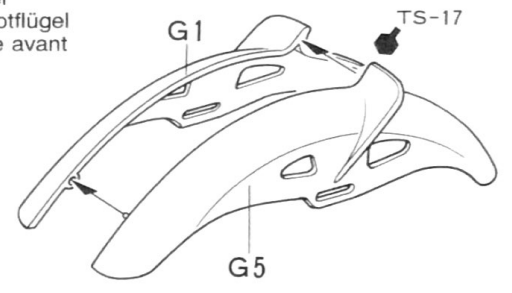

8 フロントフォークのくみため
Front fork
Vordere Gabel
Fourches avant

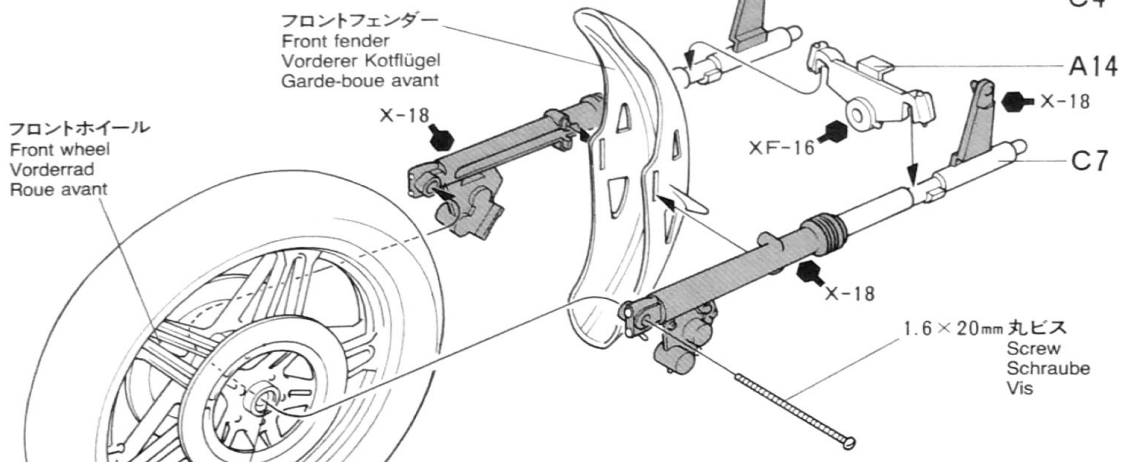

★タイヤが軽くまわる程度にしめこみます。
★Do not overtighten.
★Nicht ganz einschrauben.
★Ne pas serrer trop.

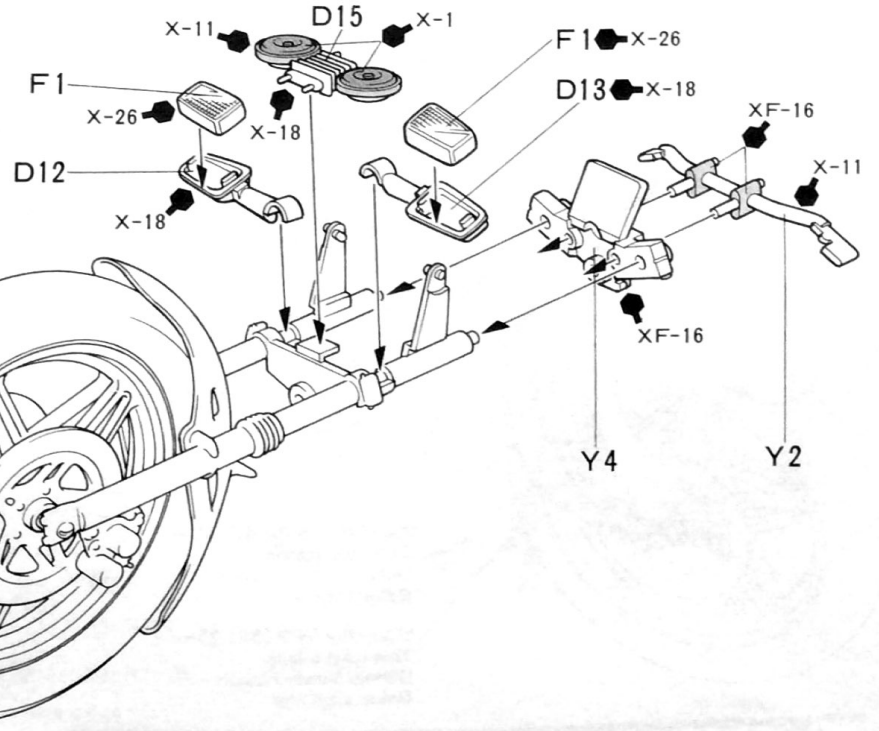

9 フロントフォークのとりつけ
Front fork attachment
Einbau der vorderen Gabel
Installation de la fourche avat

〈メーターパネル〉
Instrument panel
Zählertafel
Tableau de bord

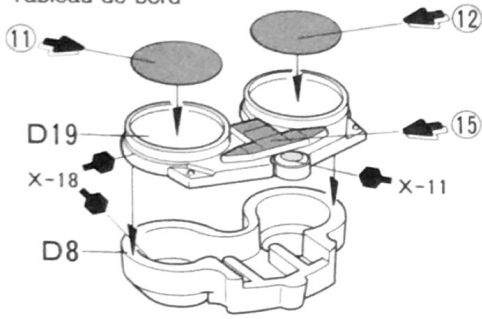

指示の番号のスライドマークをはります。
Number of decal to apply.
Nummer des Abziehbildes, das anzubringen ist.
Numéro de la décalcomanie à utiliser.

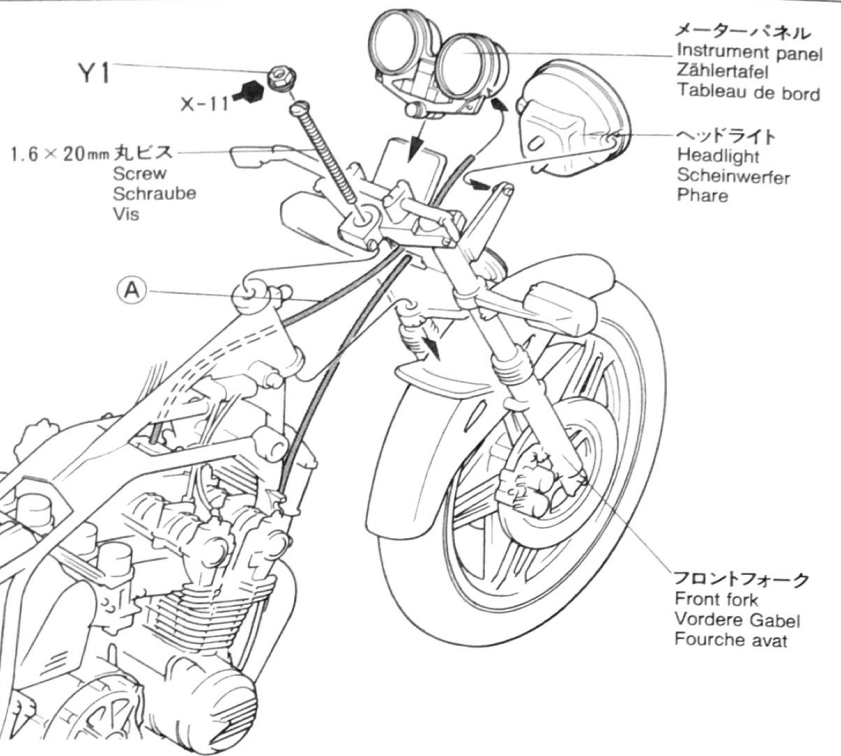

10 リヤフェンダーのとりつけ
Rear fender
Hinterer Kotflügel
Garde-boue arrière

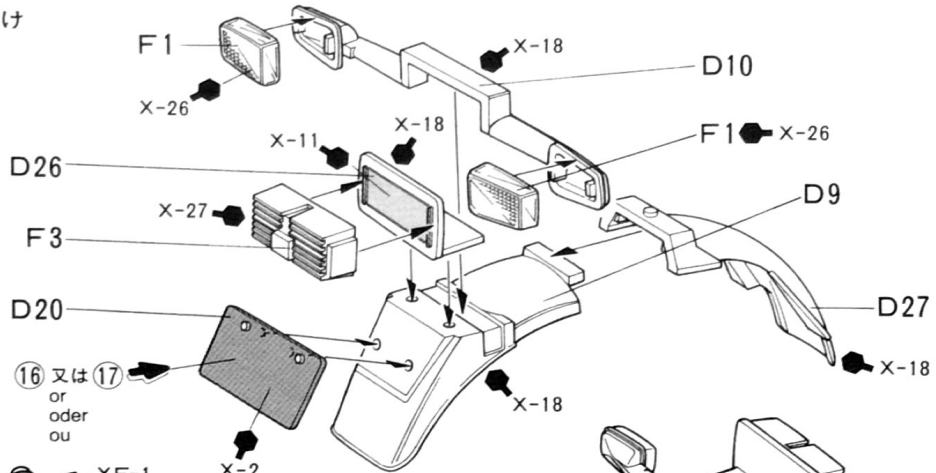

ビニールパイプ (細) 80mm
Thin vinyl tubing
Dünner Vinylschlauch
Gaine vinyl fine

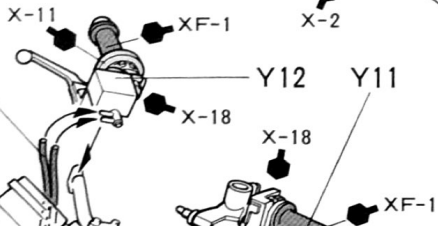

ビニールパイプ (細) 83mm
Thin vinyl tubing
Dünner Vinylschlauch
Gaine vinyl fine

ビニールパイプ (細) 85mm
Thin vinyl tubing
Dünner Vinylschlauch
Gaine vinyl fine

80 83 85mm

リヤフェンダー
Rear fender
Hinterer Kotflügel
Garde-boue arrière

11

フューエルタンクのと取り付け

Attaching fuel tank
Benzintank-Einbau
Fixation du réservoir

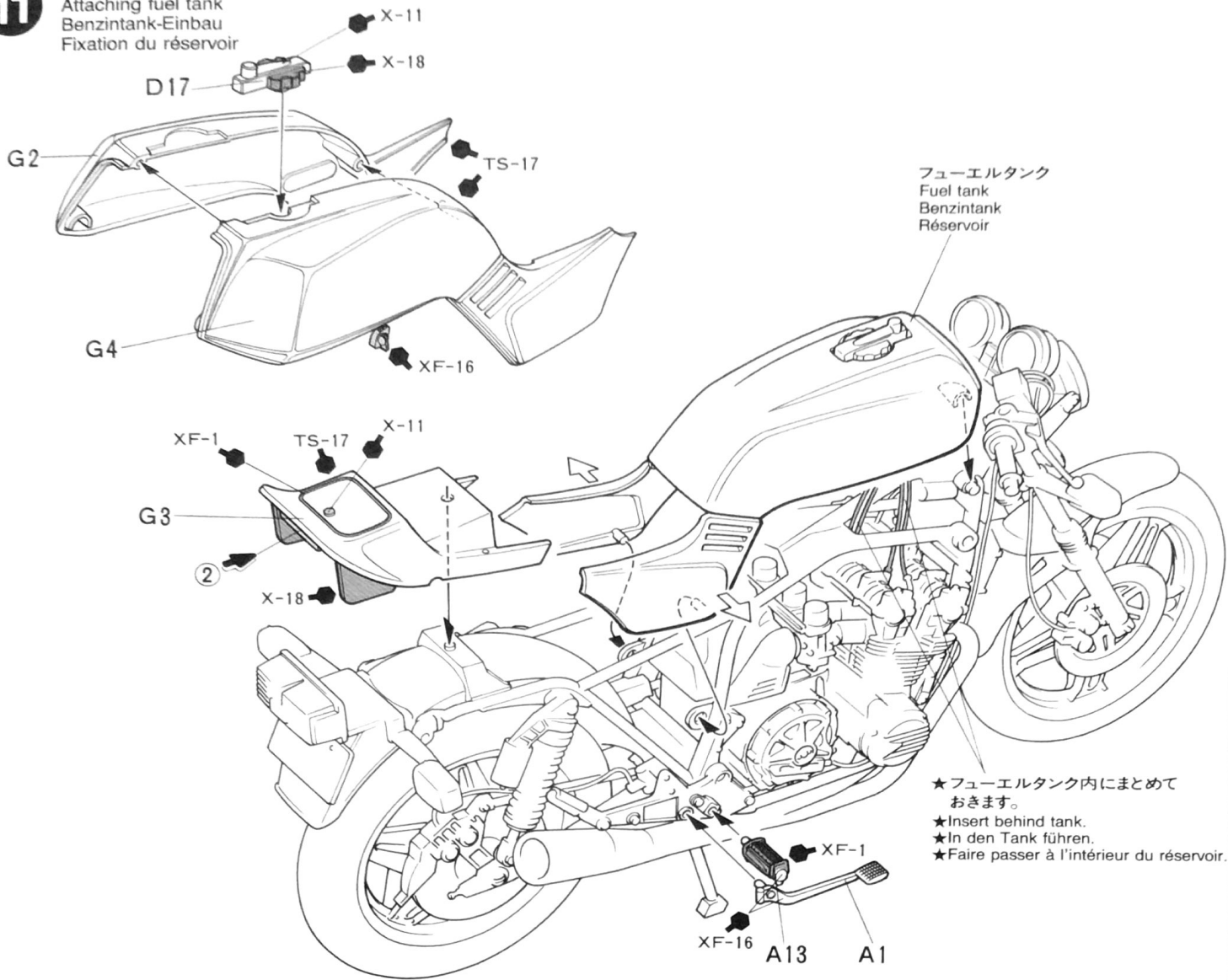

- ★フューエルタンク内にまとめておきます。
- ★Insert behind tank.
- ★In den Tank führen.
- ★Faire passer à l'intérieur du réservoir.

12

シートの取り付け

Attaching seat
Sitz-Einbau
Fixation de la selle

不要部品
Not used.
Nicht verwenden.
Non utilisé.
A2, A3, B1, B2, B3, B5, B6, B7,
B8, B9, B10, B11, B12, B13, C2,
C3, C5, C9, D6, D7, D16, E3, E26

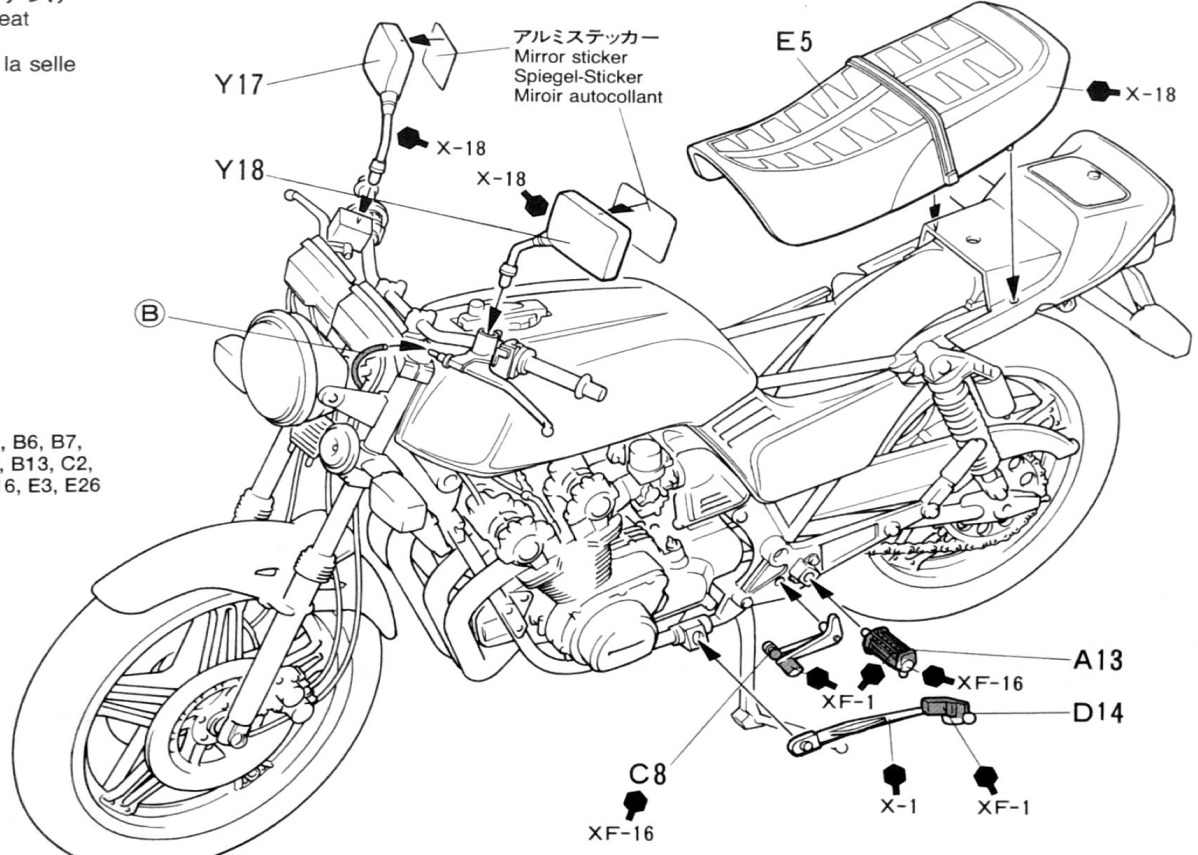

PAINTING

《CB750F・カスタムチューンの塗装》

ナナハンの代名詞と呼ばれ傑作バイクと言われたホンダCB750Fには、シルバー、メタリックレッド、ブラックなどのカラーが用意されていました。説明図ではシルバーをメインに塗装指示をしています。また、輸出仕様用のスライドマークをセットしましたので、右図を参考にはって下さい。さらに、キットはスペシャルパーツを装備したカスタム仕様だけに、オリジナルカラーで仕上げれば、ムードもさらに高まります。

PAINTING THE HONDA CB750F

The Honda CB750F was offered in several metallic colors, such as silver, blue, red and black. The instructions depict the popular metallic silver. It is also recommended to custom paint the motorcycle to your own desires. Detail painting is called out during construction and should be done at that time.

BEMALUNG DER HONDA CB750F

Die HONDA CB750F wurde in verschieden Metallic-Farben wie Silber, Blau, Rot und Schwarz angeboten. Die Bauanleitung zeigt das beliebte Silbe-Metallic. Genausogut kann man eine Eigenbau-Lackierung nach eigenen Vorstellungen vornehmen. Die Detail-Bemalung wird im jeweiligen Bauabschnitt beschrieben und sollte dort vorgenommen werden.

DECORATION DE LA HONDA CB750F

La Honda CB750F était proposée en plusieurs teintes métallisées, au choix, telles argent, bleu, rouge et noir. Les instructions sont relatives à l'argent métallisé très répandu. Nous vous recommandons de peindre la maquette selon vos goûts personnels, comme vous le feriez avec une vraie moto custom! La peinture des détails est à réaliser lors du montage de votre modèle.

APPLYING DECALS

《スライドマークのはりかた》

- ① はりたいマークをハサミで切りぬきます。
- ② マークをぬるま湯に10秒ほどひたしてからタオル等の布の上におきます。
- ③ 台紙のはしを手でもち、貼る所にマークをスライドさせてモデルに移して下さい。
- ④ 指に少し水をつけてマークをぬらしながら、正しい位置にずらしします。
- ⑤ やわらかい布でマーク内側の気泡をおし出ししながら、おしつけるようにして水分をとります。

DECAL APPLICATION

1. Cut off decal from sheet.
2. Dip the decal in tepid water for about 10 sec. and place on a clean cloth.
3. Hold the backing sheet edge and slide decal onto the model.
4. Move decal into position by wetting decal with finger.
5. Press decal gently down with a soft cloth until excess water and air bubbles are gone.

ANBRINGUNG DES ABZIEHBILDES

1. Abziehbild vom Blatt ausschneiden.
2. Das Abziehbild ungefähr 10 Sek. in lauwarmes Wasser tauchen, dann auf sauberen Stoff legen.
3. Die Kante der Unterlage halten und das Abziehbild auf das Modell schieben.
4. Das Abziehbild an die richtige Stelle schieben und dabei mit dem Finger das Abziehbild naßmachen.
5. Das Abziehbild mit weichem Stoff ganz andrücken, bis kein überflüssiges Wasser und keine Luftblasen mehr vorhanden sind.

APPLICATION DES DECALCOMANIES

1. Découpez la décalcomanie de sa feuille.
2. Plongez la décalcomanie dans de l'eau tiède pendant 10 secondes environ et poser

MARKINGS



アルミシルバー
Gloss aluminum
Alu-Silber
Aluminium brillant

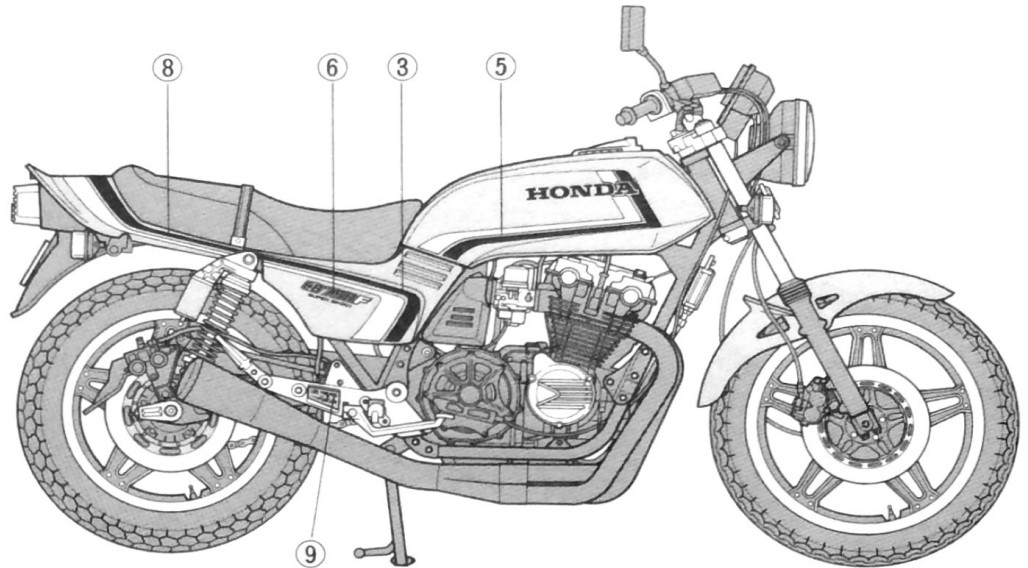
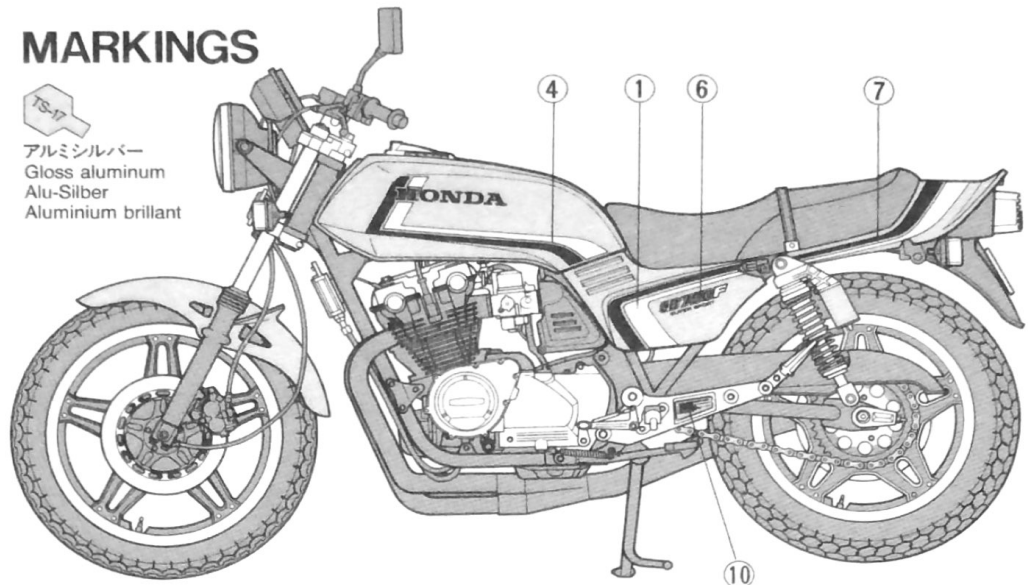

sur un linge propre.

3. Retenez la feuille de protection par le côté et glissez la décalcomanie sur le modèle réduit.
4. Placez la décalcomanie à l'endroit voulu en

la mouillant avec un de vos doigts.

5. Pressez doucement la décalcomanie avec un tissu doux jusqu'à ce que l'eau en excès et les bulles aient disparu.

AFTER MARKET SERVICE CARD

When purchasing Tamiya replacement parts, please take or send this form to your local Tamiya dealer so that the parts required can be correctly identified and supplied. Please note that specifications, availability and price are subject to change without notice.

Parts code

0001074 A Parts
0601072 B Parts

0001084 C Parts
0601021 D Parts
0601070 E Parts
0001078 F Parts
0001079 G Parts
0221054 Y Parts
9401188 Metal Parts Bag
1401147 Decal
1421277 Mirror Sticker
1051261 Instructions

HONDA CB750F CUSTOM TUNED

1/12 ホンダCB750Fカスタムチューン

部品を紛失したり、破損なされた方は、このカードの必要部品を丸でかこみ代金を現金書留又は定額為替で田宮模型アフターサービス係までお申し込み下さい。

お問合せ電話番号 03-3899-3765(東京)
054-283-0003(静岡)

営業時間/平日(月~金曜日) 8:00~20:00

A 部品	320円
B 部品	320円
C 部品	270円
D 部品	470円
E 部品	320円
F 部品	220円
G 部品	320円
Y 部品	550円
金具袋詰	290円
マーク	200円
アルミステッカー	180円
説明図	320円

上記の価格は予告なく変更となる場合があります。

《郵便振替のご利用法》 郵便局の振替用紙の通信欄にITEM番号、スケール、製品名、部品名、数量を必ず記入し、口座番号欄に00810-9-1118、加入者名欄に田宮模型、払込人住所欄すべてにあなたの住所、氏名、郵便番号、電話番号を記入し代金をそえてお払下さい。その時下のカードは必要ありません。

For Japanese use only! ☆ITEM 14066

住所	<input type="text"/>
電話 () -	<input type="text"/>
氏名	<input type="text"/>

田宮模型
静岡市恩田原3-7 〒422-8610