

A-26C 1/144

INVADER A-26C インベダー



FC-7

組み立てをはじめる前にお読みください **READ THIS FIRST!**

- あらかじめ組み立て説明書に目を通し、全体の流れを把握しておきましょう。■このキットは異なるマーキングで2機が製作可能です。
- この製品はプラスチックモデル組み立てキットです。■接着剤・塗料は別にお買い求めください
- この商品には小さな部品が使われており、誤って口に入ると思わぬ事故の危険がありますので、3歳未満のお子様には絶対に与えないでください。
- 製品の性質上、先の鋭利な部品がありますので取り扱いには十分にご注意ください。
- 接着剤・塗料を使用する際には絶対にちかくで火を使用しないでください。■対象年齢 15歳以上
- This is a plastic unassembled scale model kit. ■Glue and paint not included. ■Some parts are extremely sharp. Handle carefully.
- Do not use near fire while using glue and/or paint. ■Suitable for age 15 and above.

■デカールの貼り方 How to apply decals

- ◎デカールの絵柄を傷つけないよう、使いたい部分だけはざみやカッターで切り抜いてご使用ください。◎水に数秒つけて、引き上げてください。◎貼りたい場所に滑らせて貼り付けます。水を含ませた筆や綿棒などで位置を決め、余分な水分を取り、そのまま乾燥させます。◎より密着させるには、市販のデカールソフトナー(柔軟剤)をご使用ください。◎デカールの上からクリアや仕上げ剤を上塗りする場合は、塗装前に十分に乾燥させてください。
- ◎Cut out what you want to use out of the sheet, to not hurt surface of printing. ◎Place on surface of water in a few second
- ◎Slide it off on place where you want. Trim position with wet soft cloth or cotton stick. ◎To Adhere decal perfectly, use decal-softening materials. ◎Dry up completely if you want to cover the surface with clear paint.

アフターサービスについて

部品の不足や不良に関しては、お手数ですがお客さまのお名前、ご住所、電話番号、商品名、不足部品の名称、数量、を明記の上、メールまたは電話/FAX、お手紙でご請求ください。無償で正規の部品を送付させていただきます。また、破損・紛失については実費で部品をお分けいたしております。お手数ですがメールまたは電話/FAXでお客さまのお名前、ご住所、電話番号、商品名、部品名(番号)をお知らせいただければ、弊社から送料を含めた金額および送金方法をお知らせいたします。

- 電話/FAXでの受付 TEL: 054-345-2047(土日祝日を除くAM10:00~PM4:00) FAX: 054-345-2285
- メールでの受付 カスタマーサービス係: cs@platz-hobby.com
- お手紙での受付・部品代金の送付先 〒424-0065 静岡県静岡市清水区長崎64-1 有限会社プラッツ 部品請求係 宛

1 胴体の組み立て Assembling fuselage

主脚と前脚の三点で立たせるためには、胴体機首やナセル、エンジン後部空間を利用してモリをできるだけ多く詰め込んでください。

2 風防などの取り付け Attaching windshields

塗装例Cでは8は使用せず
プラ板で開口部を塞いでください

3 主翼の組み立て Assembling wings

主脚と前脚の三点で立たせるためには、ナセルやエンジン後部、胴体機首の空間を利用してモリをできるだけ多く詰め込んでください。

部品構成 Parts plan ※本キットはエフトイズ製パーツを使用しています。

4 主・尾翼の取り付け Attaching wings and tail fins

飛行状態で組み立てる場合のみこの段階で取り付けます。
attach if building for a flight mode

塗装例A Bは開閉選択し閉じる場合はこの段階で取り付けます。
塗装例Cは必ず閉じてください。

ATTENTION! パーツの一部には、はめ合わせが緩かったりきつかったりする部分があります。塗装・接着の前に簡単な仮組をすることをおすすめします。



有限会社プラッツ

〒424-0065 静岡県静岡市清水区長崎64-1 TEL 054-345-2047 FAX 054-345-2285
PLATZ CO., Ltd. 64-1 NAGASAKI, SHIMIZUKU, SHIZUOKA CITY 424-0065 JAPAN
<http://www.platz-hobby.com/>

5 塗装とデカールの貼り付け Painting & Applying decals

裏の塗装図を参考にしてください。

5 塗装とデカールの貼り付け

Painting and applying decals

A "The Golden Bear" 34th BS
BC-700 s/n 44-34700 (B-26C)
 アメリカ空軍 第34爆撃飛行隊 朝鮮半島 1952年

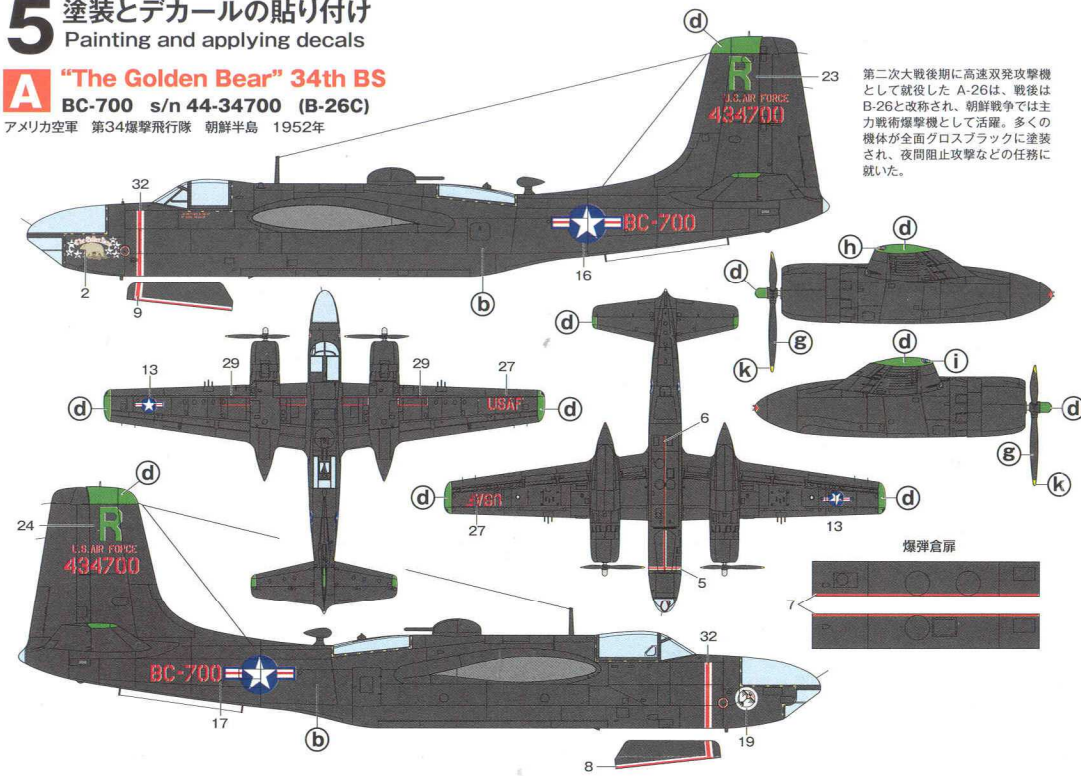

第二次大戦後期に高速双発攻撃機として就役したA-26は、戦後はB-26と改称され、朝鮮戦争では主力戦術爆撃機として活躍。多くの機体が全面グロスブラックに塗装され、夜間阻止攻撃などの任務に就いた。

B "MAR-JIM" 37th BS
BC-340 s/n 44-34340 (B-26C)
 アメリカ空軍 第37爆撃飛行隊 朝鮮半島 1951年

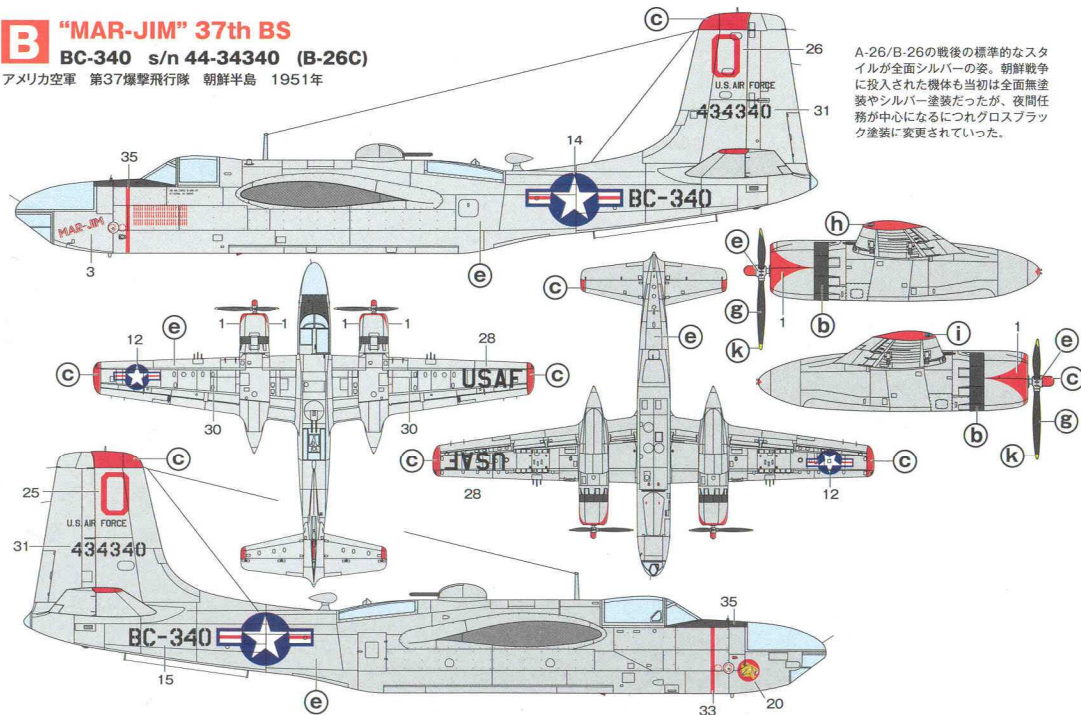

A-26/B-26の戦後の標準的なスタイルが全面シルバーの姿。朝鮮戦争に投入された機体も当初は全面無塗装やシルバー塗装だったが、夜間任務が中心になるにつれグロスブラック塗装に変更されていった。

C Tanker #83
N7954C (s/n 44-35724)

消防機(Flick Aviation社所属) オレゴン州 1960年代後半

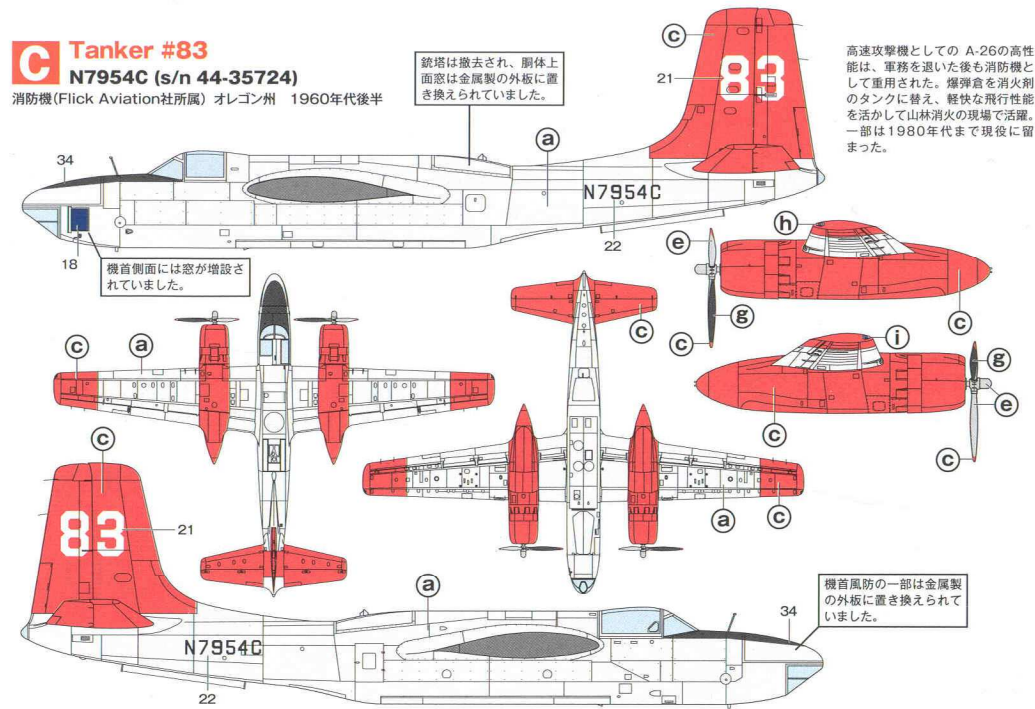

高速攻撃機としてのA-26の高性能は、軍務を退いた後も消防機として重用された。爆弾倉を消火剤のタンクに替え、軽快な飛行性能を活かして山林消火の現場で活躍。一部は1980年代まで現役に留まった。

前脚と扉

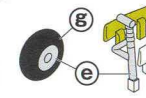
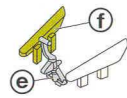

主脚と扉 (左右とも)

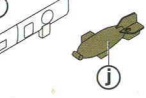
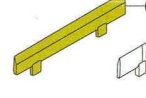

使用する塗料 Paints for use 1 = GSIクレオス / Mr.カラー Mr. Color 4696 = テスター / モデルマスター Model Master

- | | | | |
|-----------------|-------------------|----------------------|---------------------------|
| (a) 1 4696 ホワイト | (d) 6 4669 グリーン | (g) 33 4658 つや消しブラック | (j) 304 4728 オリーブドラブ |
| (b) 2 4695 ブラック | (e) 8 4678 シルバー | (h) 47 4630 クリアレッド | (k) 329 4721 イエロー-FS13538 |
| (c) 3 4714 レッド | (f) 27 4851 機体内部色 | (i) 50 4658 クリアブルー | (l) 61 4676 黒鉄色 |

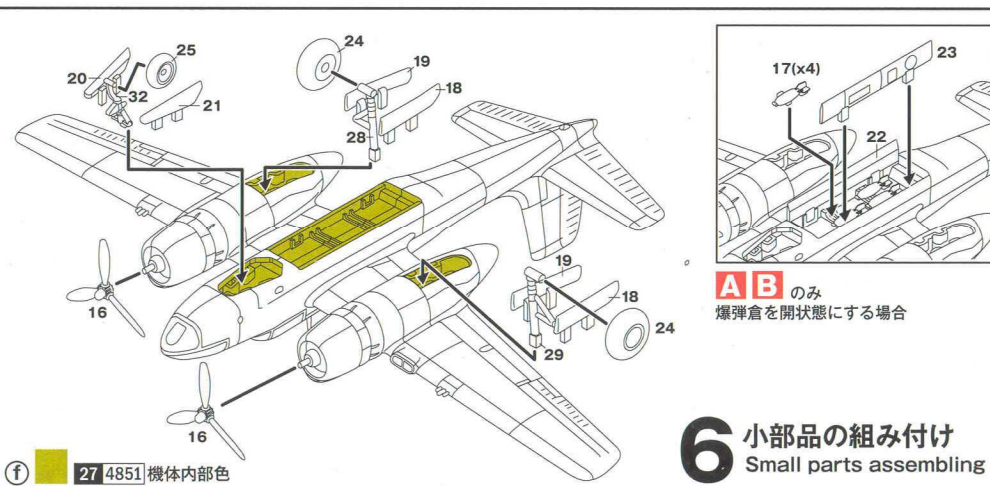

ABのみ
 爆弾倉を開状態にする場合

6 小部品の組み付け

Small parts assembling

(f) 27 4851 機体内部色