

Автомобиль Бенца 1886 г.

Benz Patent-Motorwagen («патентованный автомобиль»), построенный в 1885 году, считается первым в мире серийным автомобилем, то есть транспортным средством, приводимым в движение двигателем внутреннего сгорания.

3 июля 1886 года Карл Бенц обнародовал свое изобретение на Рингштрассе в Мангейме.

Около 25 Patent-Motorwagen были построены между 1886 и 1893 годами.

Технические характеристики автомобиля Бенца 1886 г.

Число мест	2
Сухая масса, кг	265
Длина, мм	2400
Ширина, мм	1200
Высота, мм	1400
База, мм	1450
Колея, задняя, мм	1190
Двигатель	«Бенц», 1-цил., 0,95 л, 0,9 л.с.
Максимальная скорость, км/ч	16

ВНИМАНИЕ!

Перед сборкой внимательно прочитайте руководство по монтажу. Каждая деталь пронумерована. Соблюдать последовательность монтажа. Необходимые рабочие инструменты: нож и напильник для зачистки деталей; резиновая лента, клейкая лента и зажимы для сушки белья для прижимания склеиваемых деталей. Детали из пластика очистить в растворе мягкого моющего средства и высушить на воздухе для того, чтобы краска и переводные картинки лучше прилипали. Перед приклеиванием проверить, подходят ли детали; клей наносить экономно. Хром и краску удалить с поверхностей склеивания. Небольшие детали покрасить перед тем, как они будут удалены из рамок. Краску необходимо хорошо просушить, только после этого продолжать сборку. Каждую соответствующую переводную картинку отдельно вырезать и примерно на 20 секунд окунуть в теплую воду. На обозначенном месте картинку отделить от бумаги и прижать промокательной бумагой.

Benz Patent-Motorwagen 1886

The Benz Patent-Motorwagen («patent motorcar»), built in 1885, is widely regarded as the world's first production automobile, that is, a vehicle designed to be propelled by an internal combustion engine.

Karl Benz unveiled his invention to the public on 3 July 1886, on the Ringstrasse in Mannheim.

About 25 Patent-Motorwagen were built between 1886 and 1893.

Technical Specifications of Benz Patent-Motorwagen car

Seats	2
Empty weight, kg	265
Length, mm	2400
Width, mm	1200
Height, mm	1400
Wheel base, mm	1450
Track rear, mm	1190
Engine	Benz, 1 cyl., 0,95 l, 0,9 hp
Max. Speed, km/h	16

CAUTION!

Read the instructions thoroughly prior to assembly. Each component is numbered. Adhere to specified sequence of assembly. Tools required: knife and file for removal of components from frame; rubber bond, adhesive tape and clothes pegs for clamping components together after applying adhesive. Clean plastic components in a mild detergent solution and allow to air-dry so that paint and transfers adhere better. Prior to applying adhesive, check to see whether the components fit together; apply adhesive sparingly. Remove chrome and paint from the contact surfaces. Paint small components before removing them from the frame. Allow paint to dry well, and only then continue to assemble. Cut out each transfer individually and immerse in warm water for approx. 20 seconds. Slide transfer off paper and into designated position, then press on with blotting paper.

ИСПОЛЬЗУЕМЫЕ КРАСКИ / USED COLORS:

	Revell	Tamiya		
A	107	X1	Черный, глянецвый	Gloss Black
B	302	X18	Черный, полуматовый	Semigloss Black
C	105	XF2	Белый, матовый	Flat White
D	331	XF7	Темно-красный, полумат.	Dull Red
E	188	XF57	Дерево	Wood

	Revell	Tamiya		
F	191	X32	Сталь	Steel
G	192	X33	Латунь	Brass
H	193	XF6	Медь	Copper
J	109	X10	Темный металл	Gunmetal

**[?] ПРОИЗВОЛЬНЫЙ ВЫБОР
OPTIONAL**

**[x2] СДЕЛАТЬ ДВЕ ДЕТАЛИ
MAKE 2 PCS**

**[X] НЕ КЛЕИТЬ
DO NOT CEMENT**

**[01] СТАДИЯ СБОРКИ
ASSEMBLY STEP**

**[03] СБОРОЧНАЯ ЕДИНИЦА
ASSEMBLY UNIT**

**[A] ИСПОЛЬЗУЕМАЯ КРАСКА
USED COLOR**

**[X] СДЕЛАТЬ САМОМУ
SCRATCH BUILD**

**[/] ОТРЕЗАТЬ
CUT OFF**

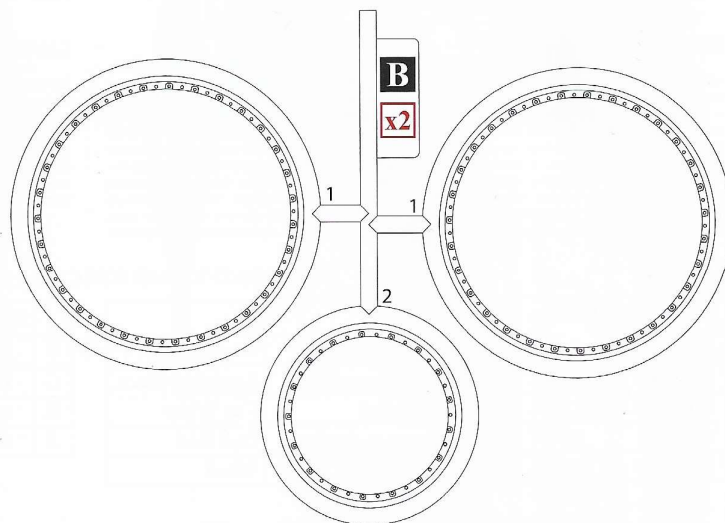
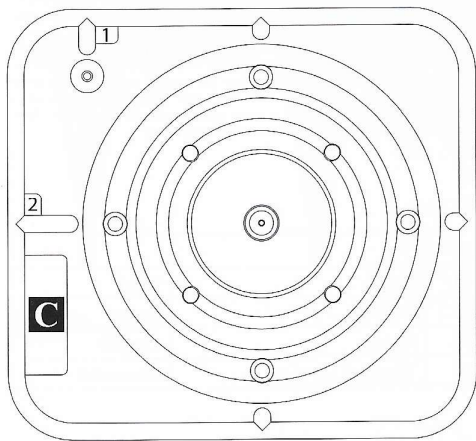
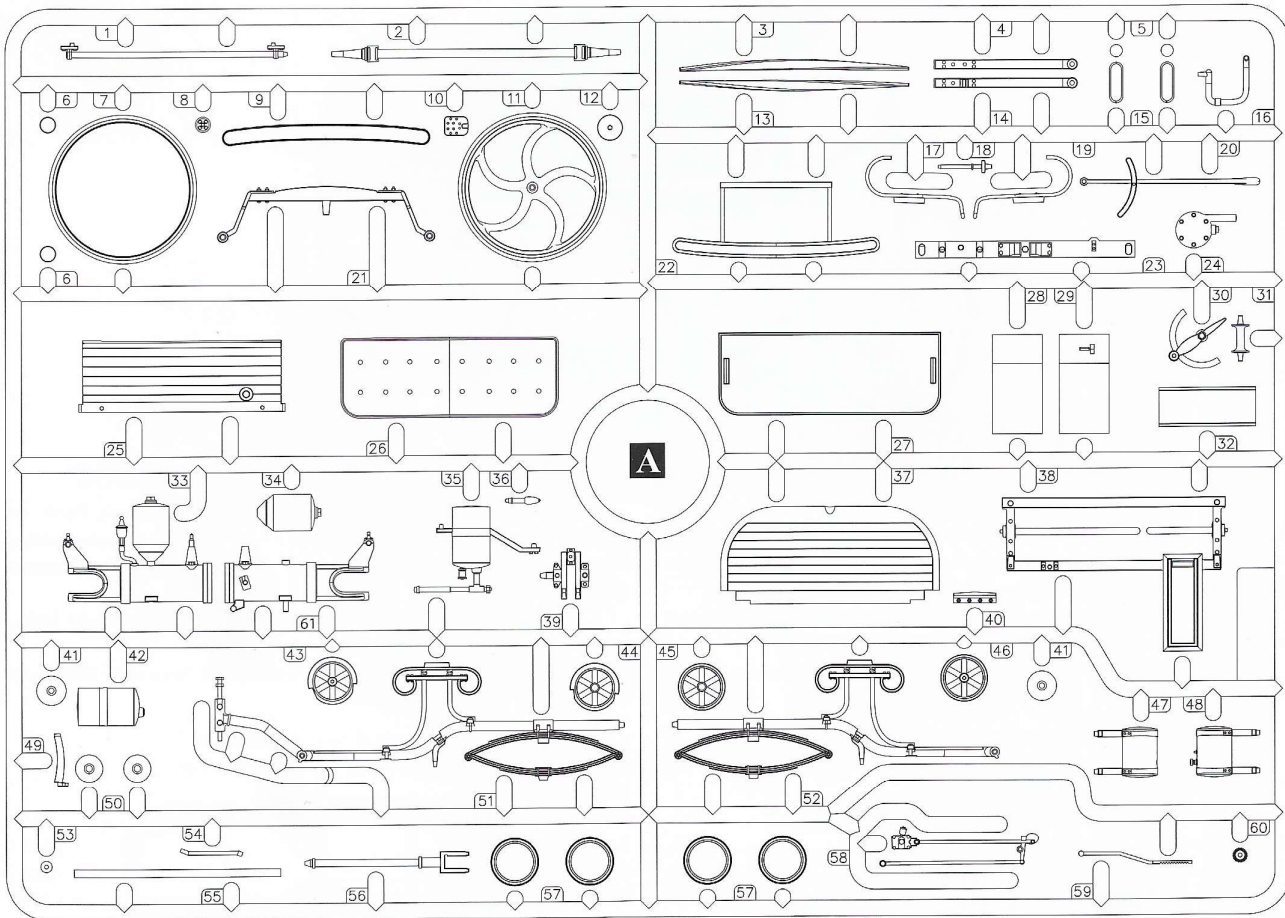

P

24040

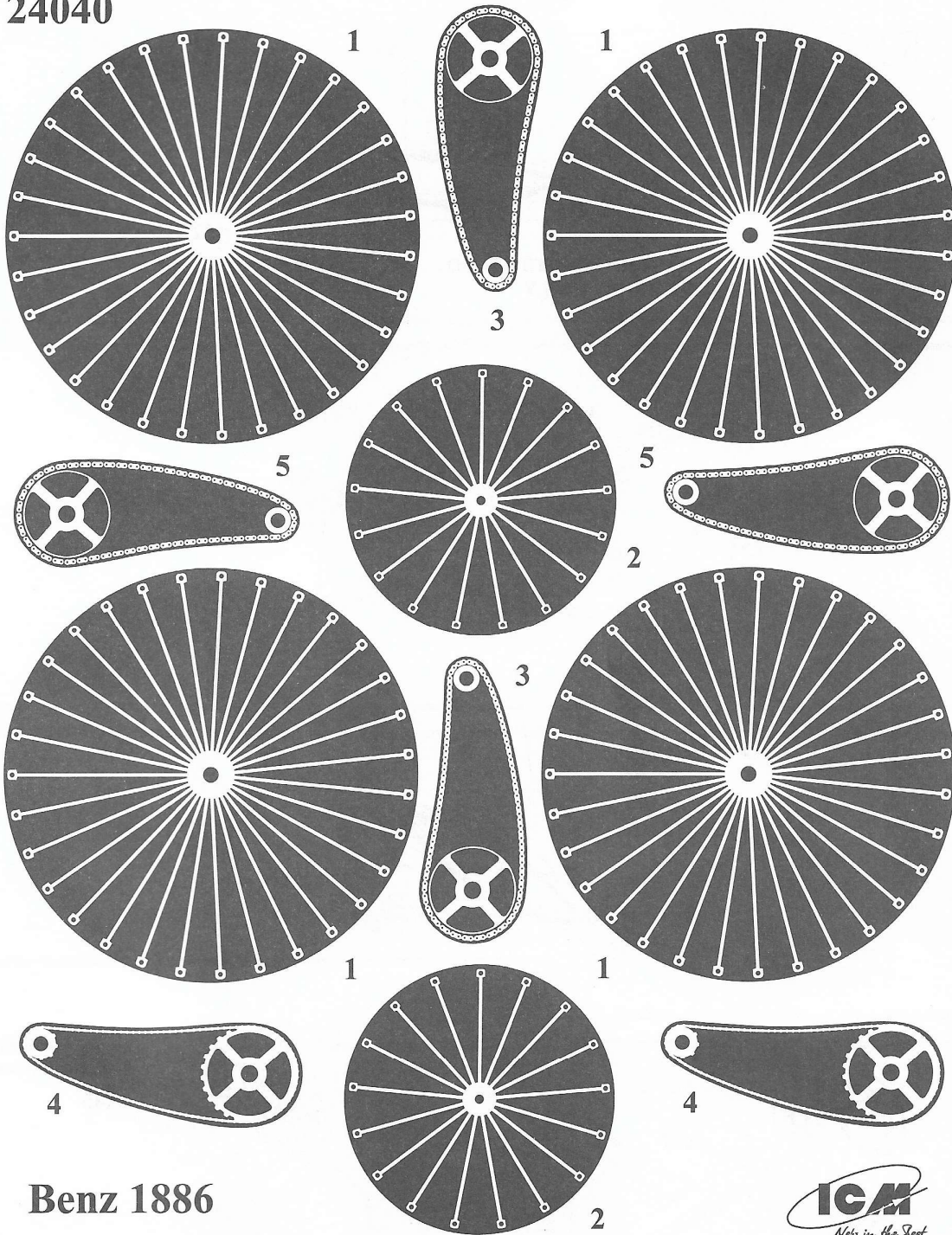

Benz 1886



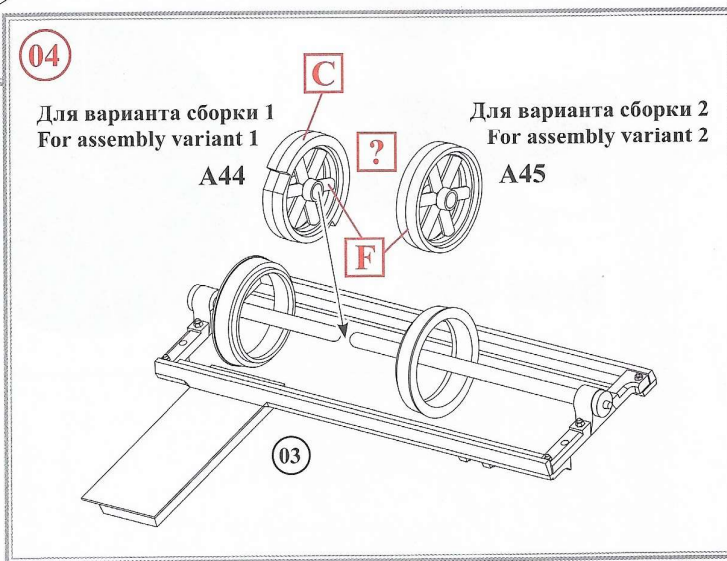
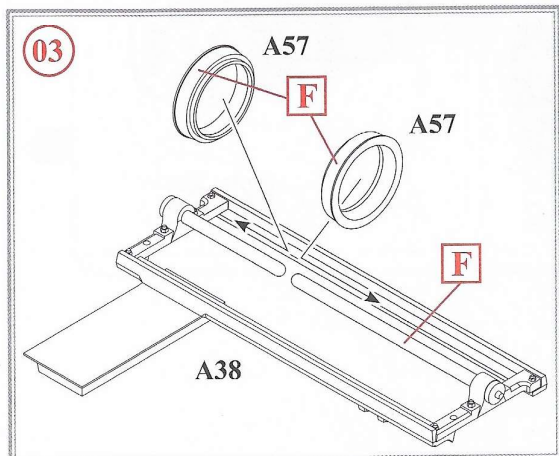
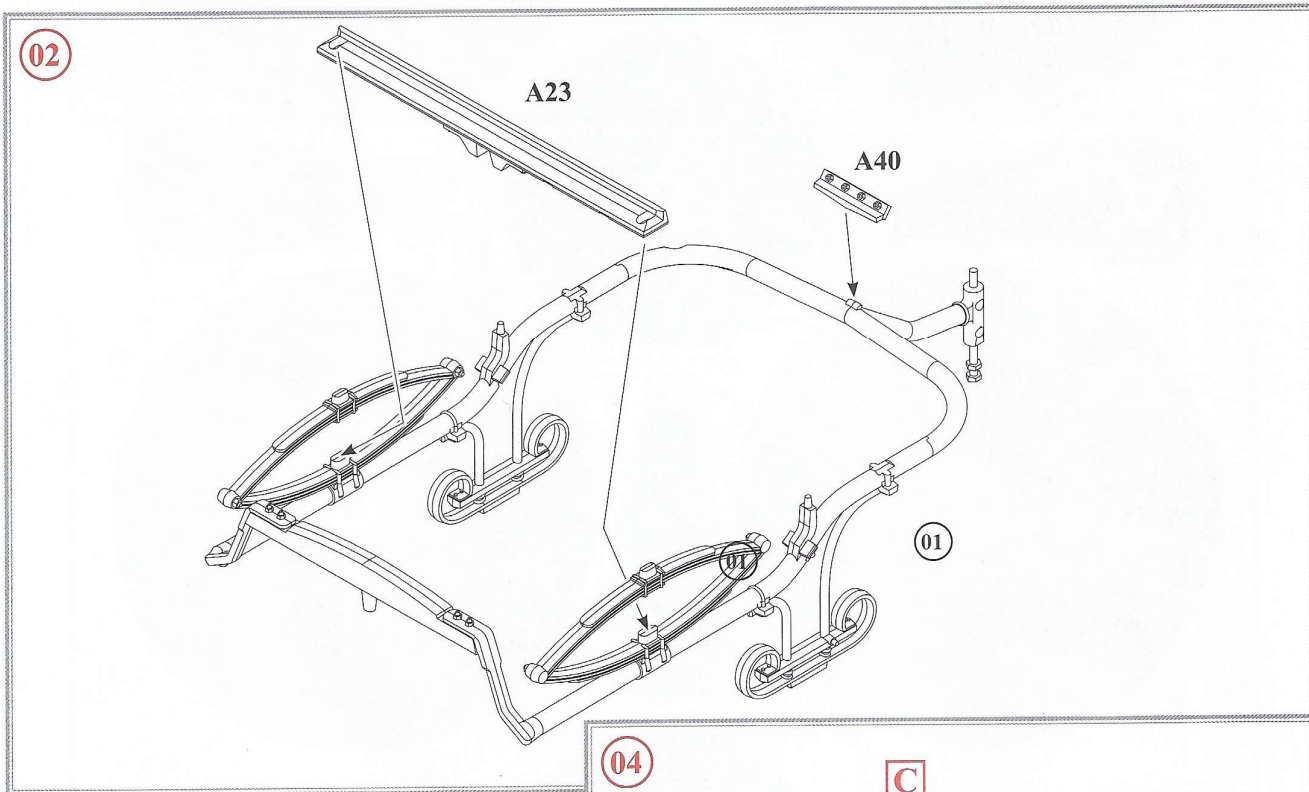
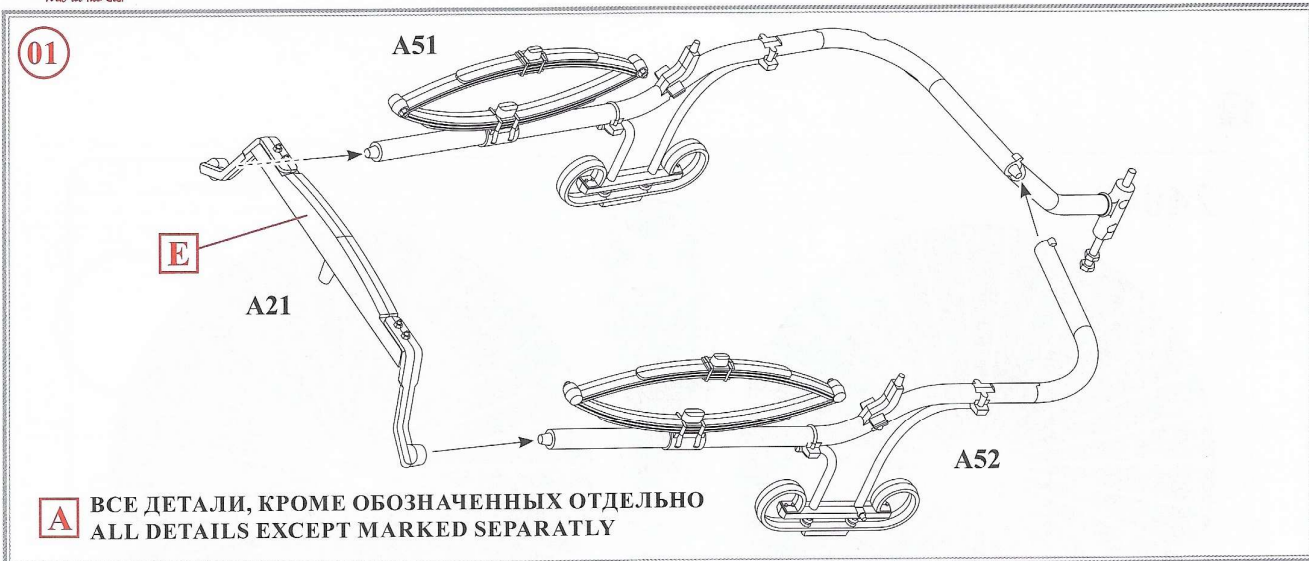

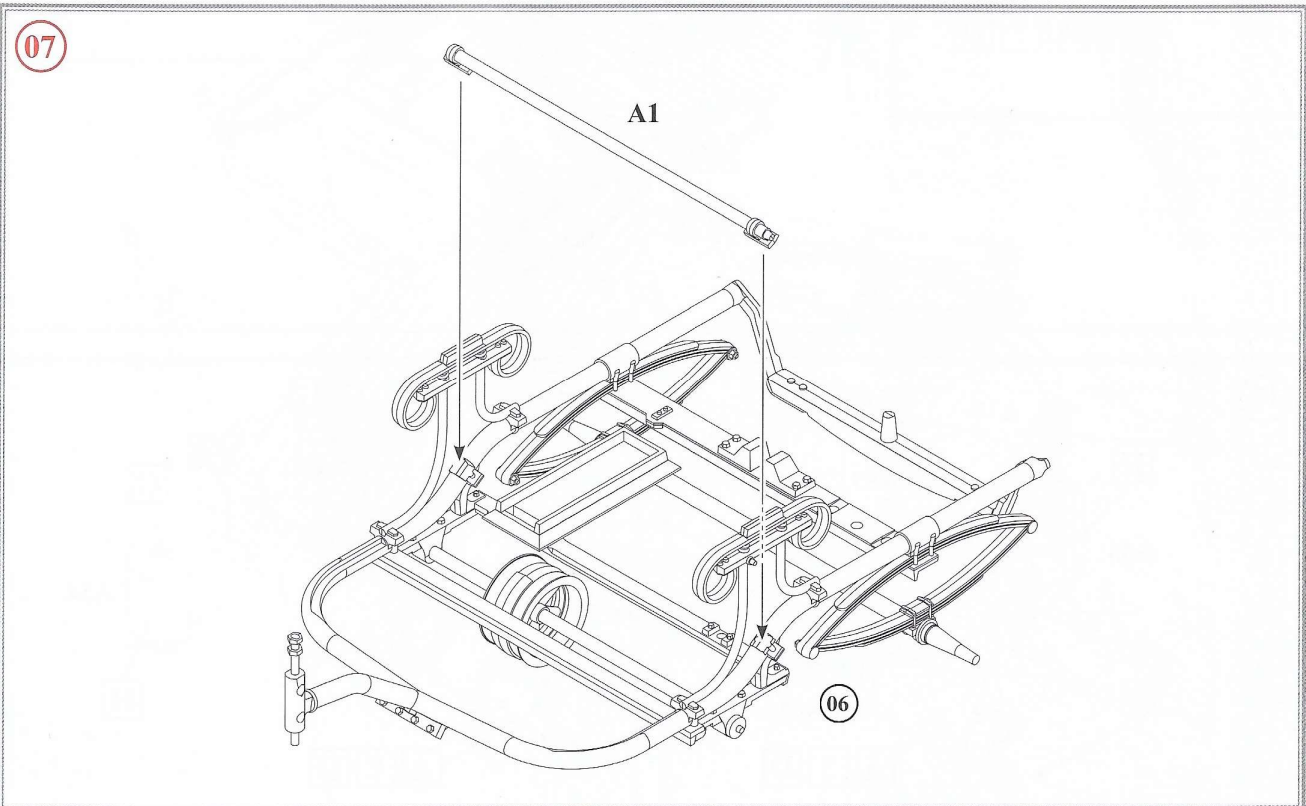
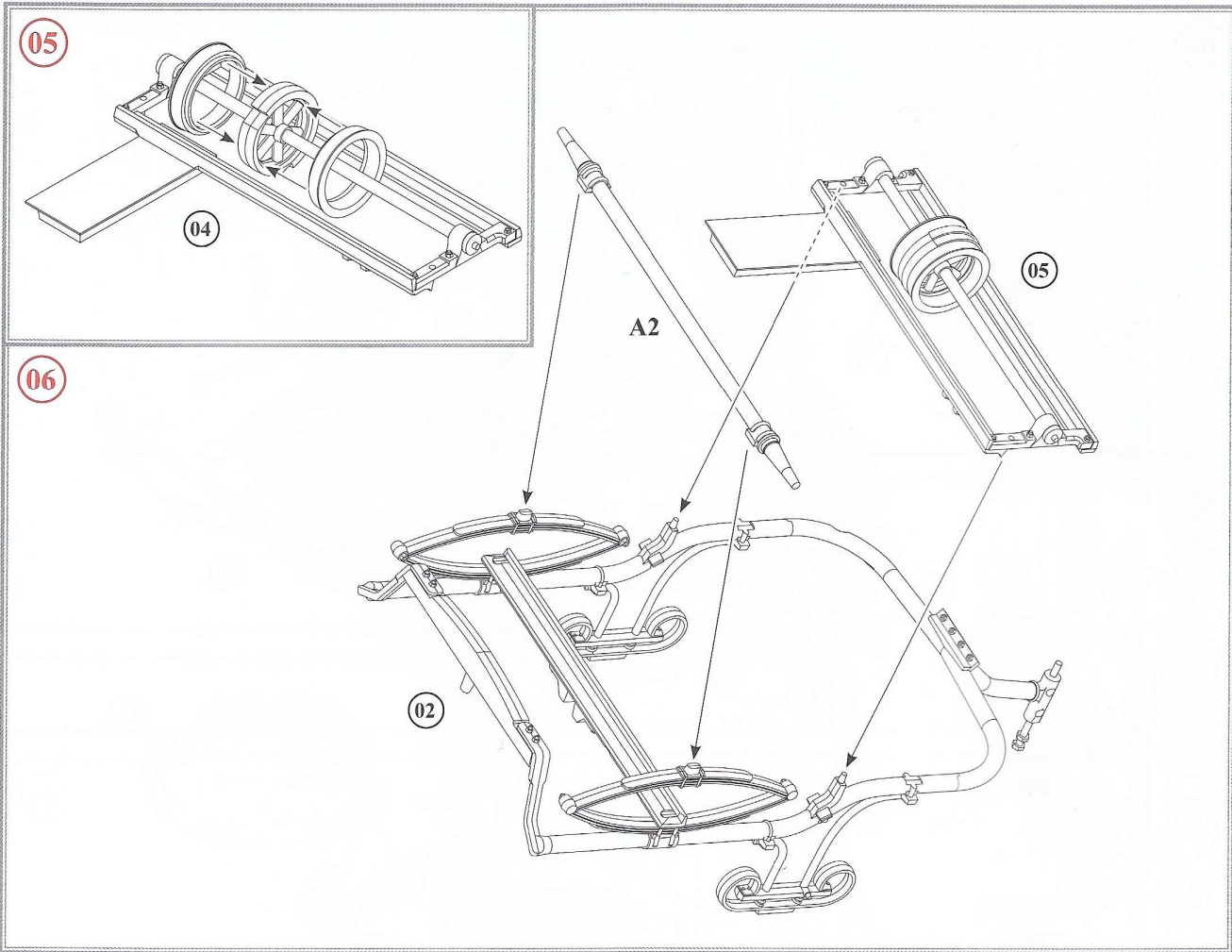

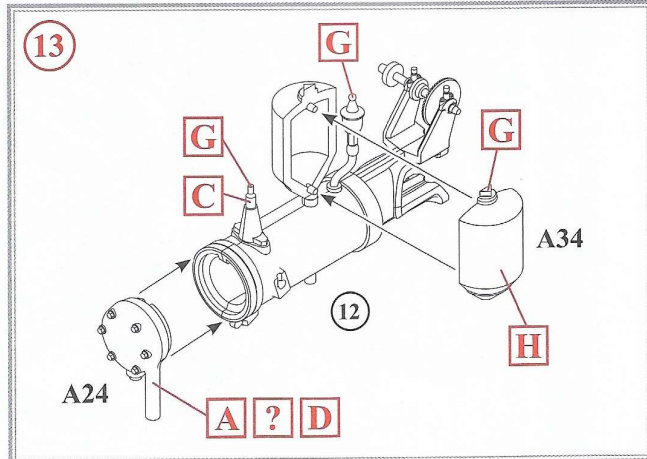
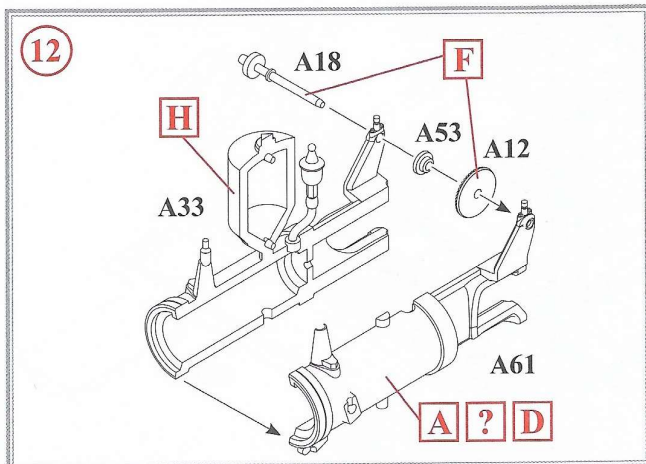
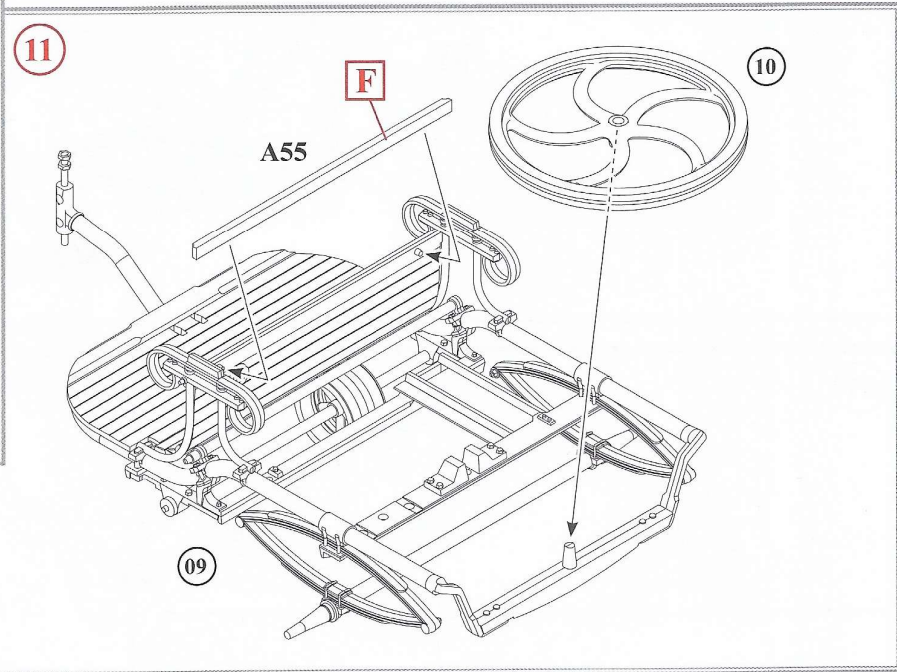
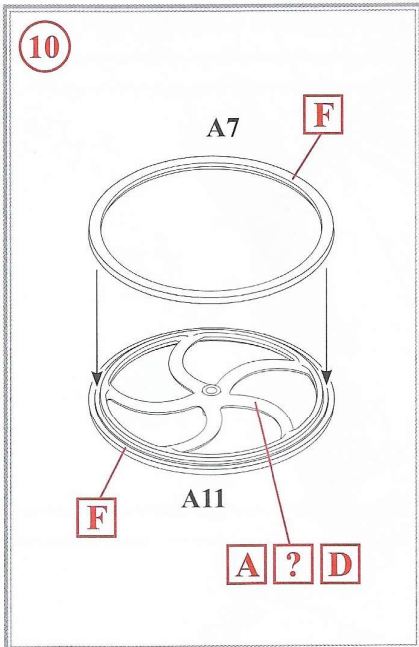
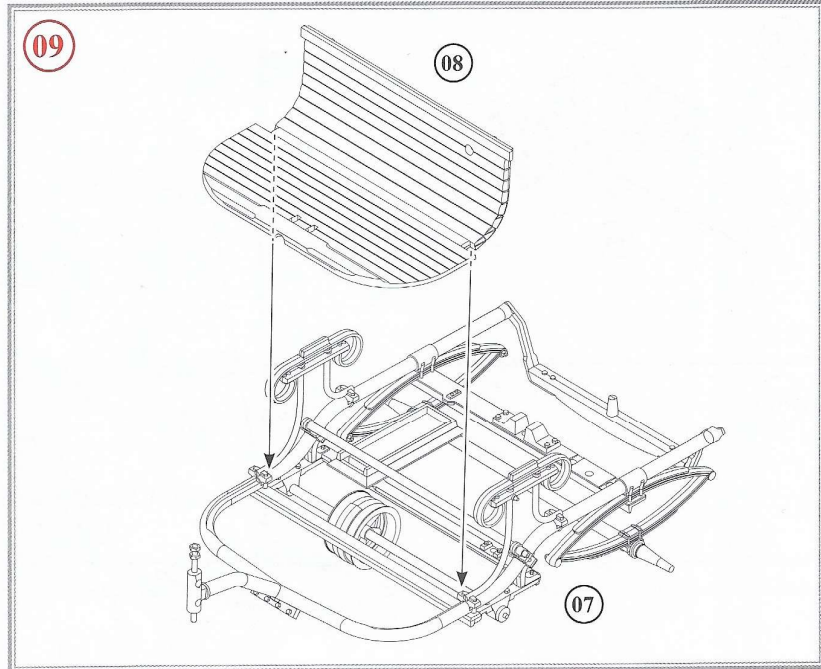
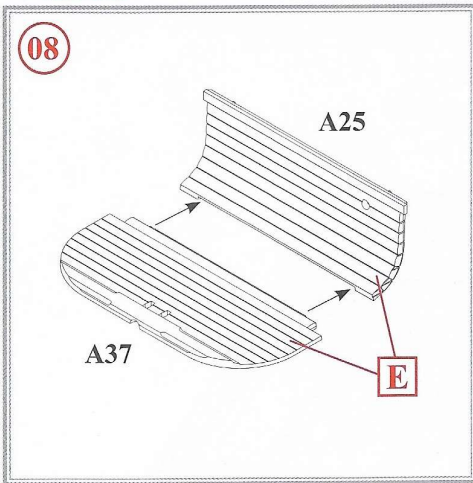

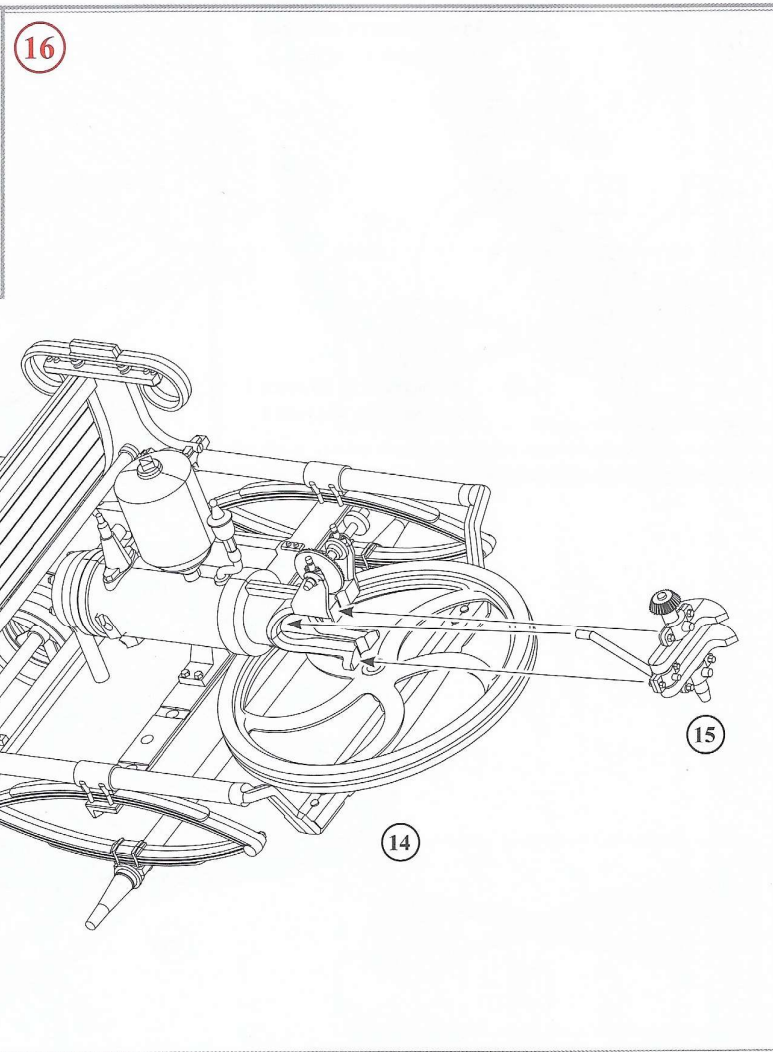
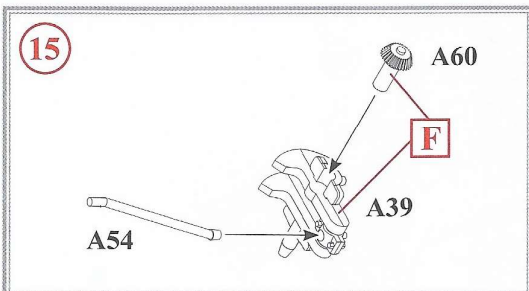
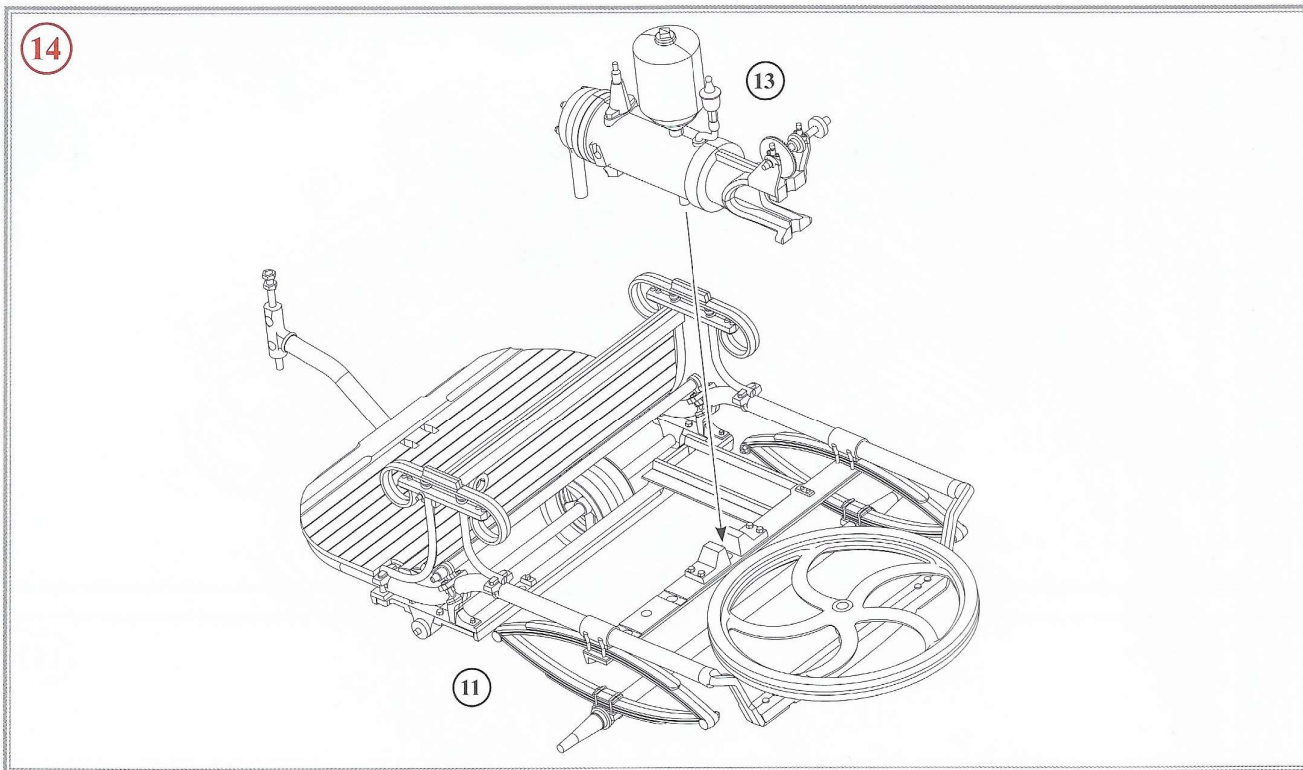

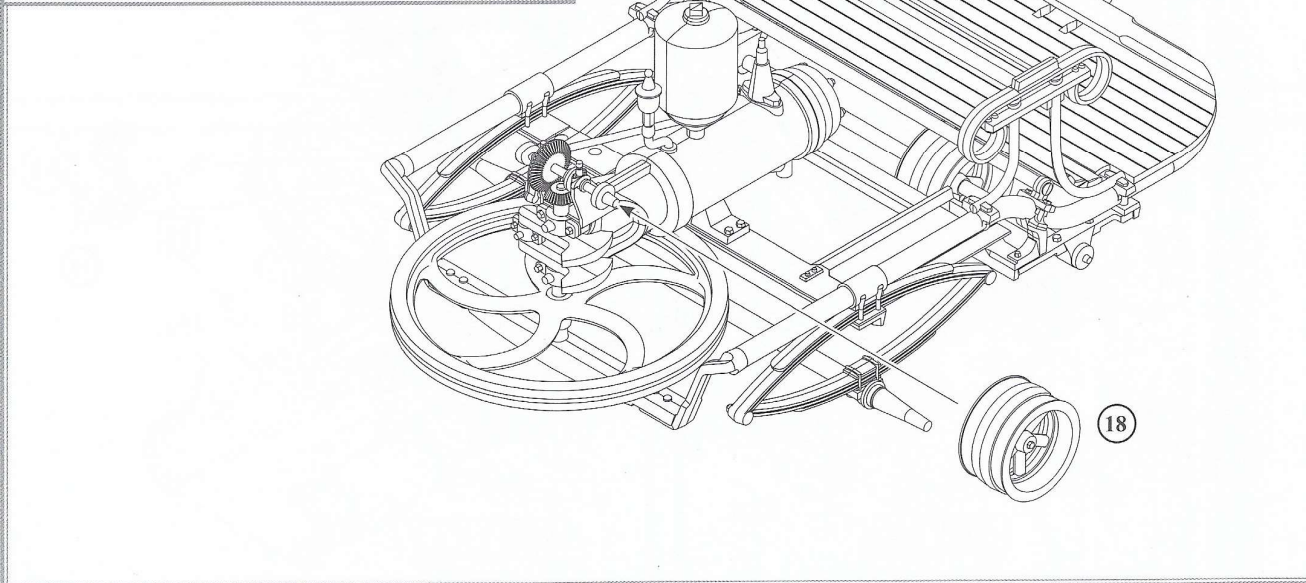
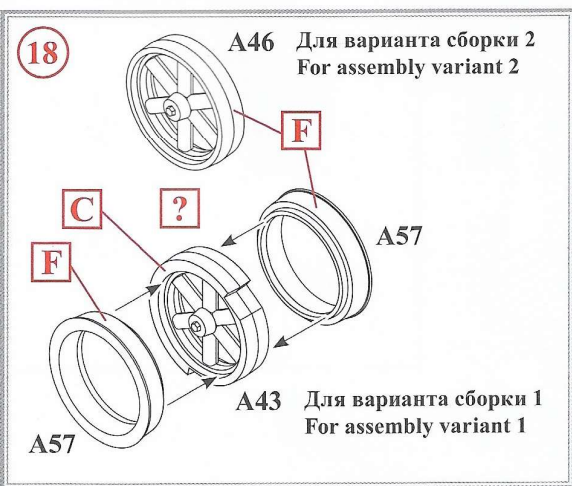
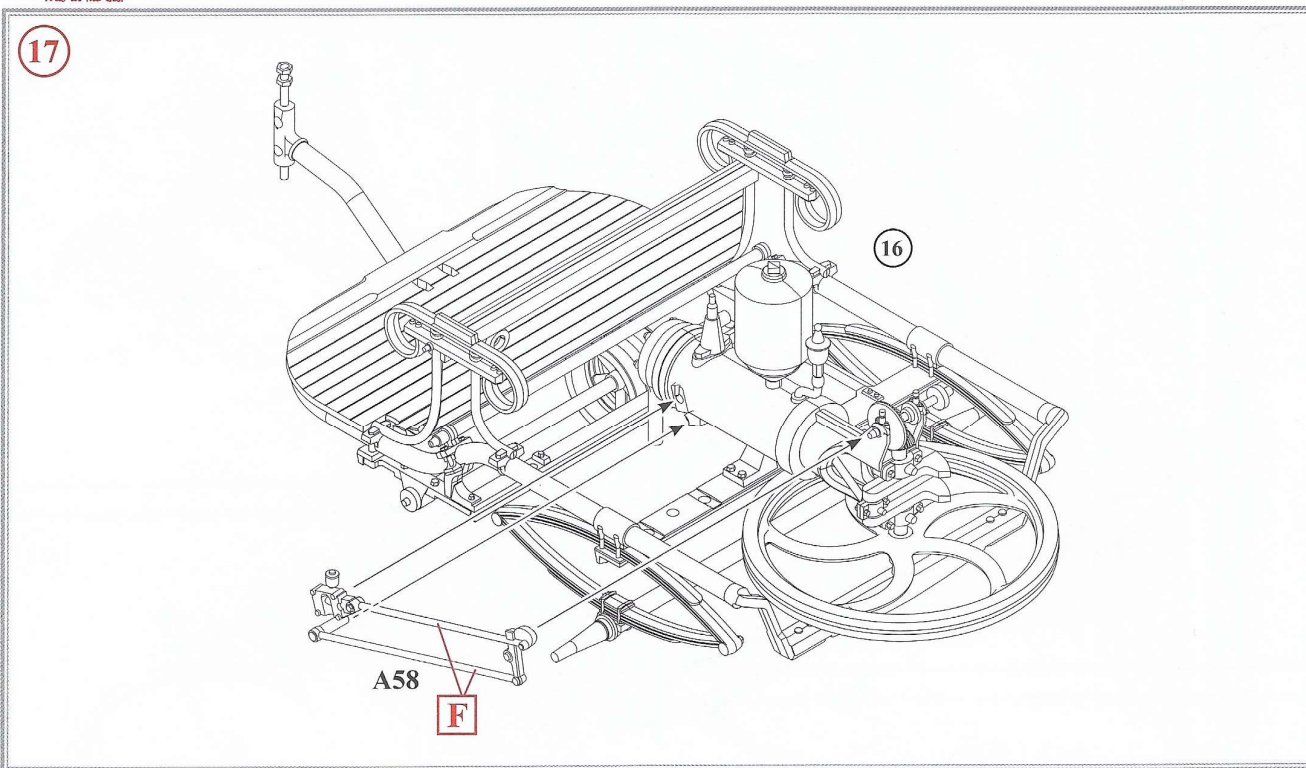

20 Вариант сборки 1
Assembly variant 1

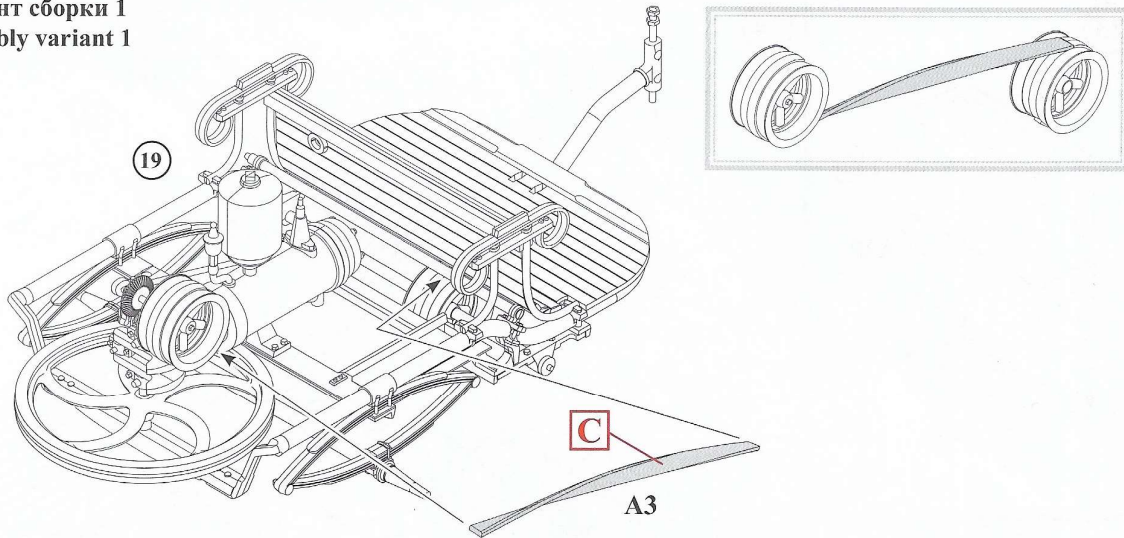

21

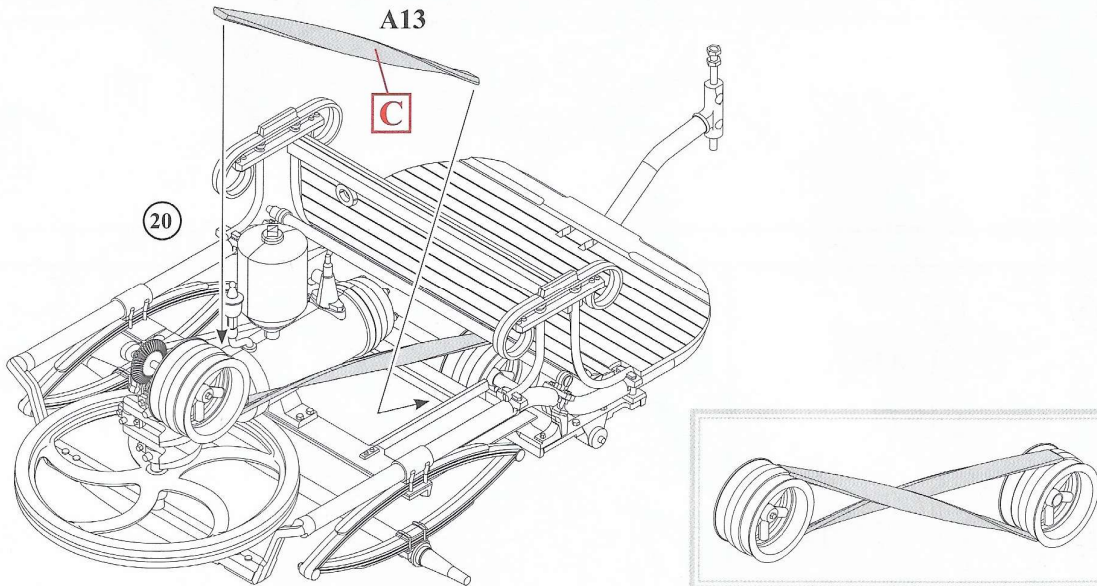

22 Вариант сборки 2
Assembly variant 2

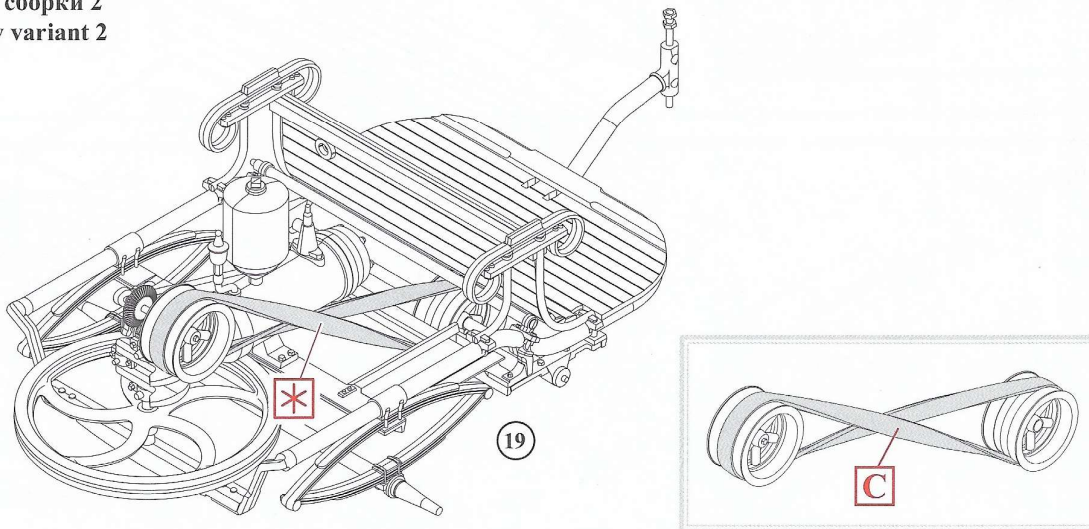

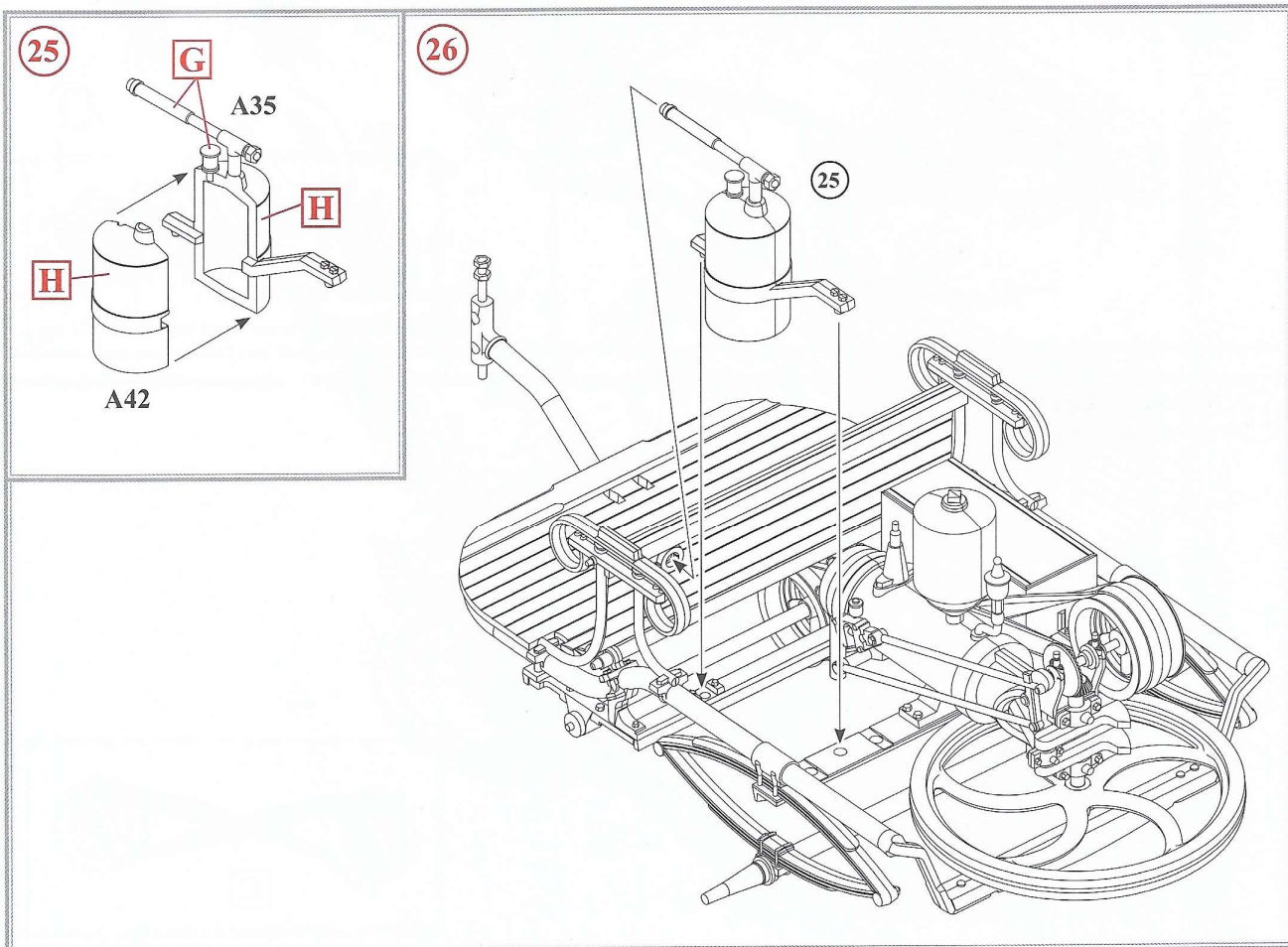
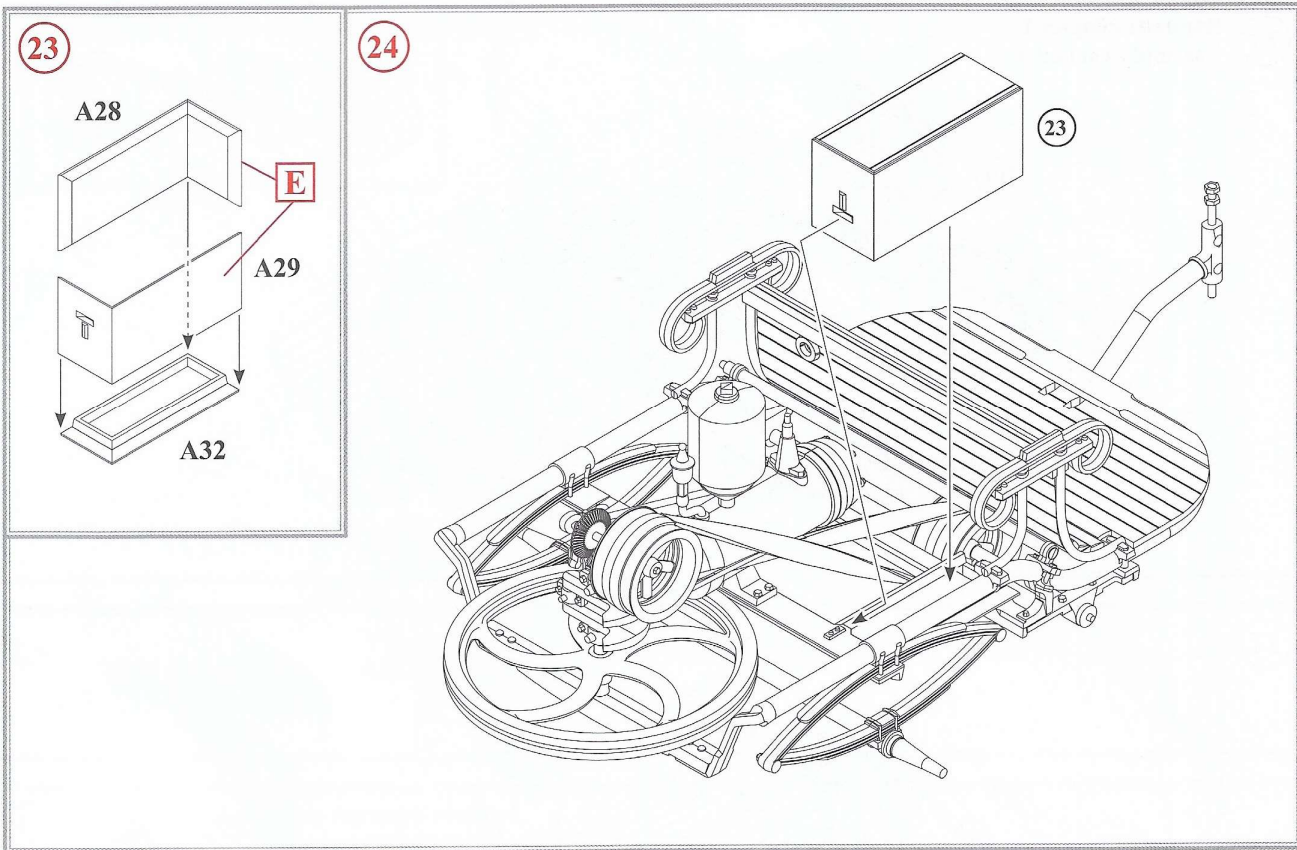

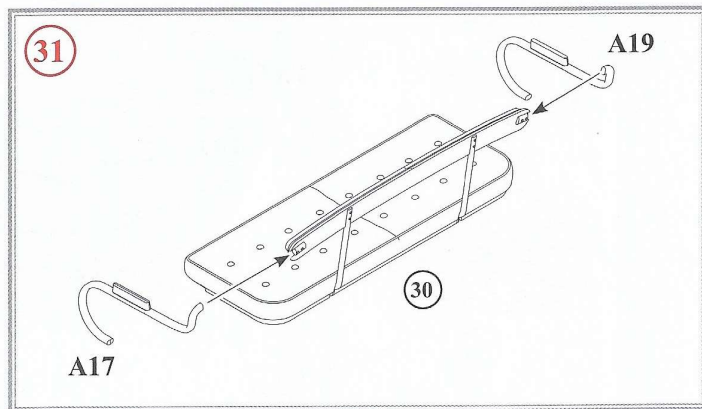
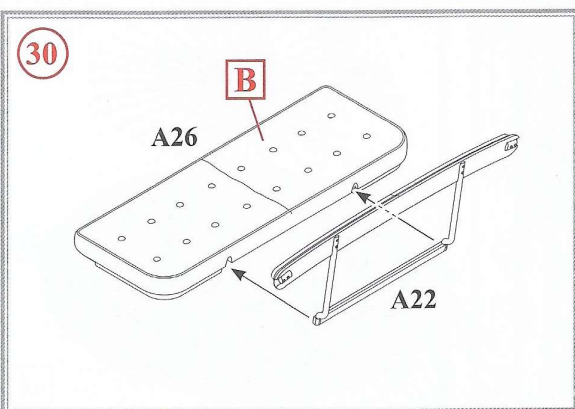
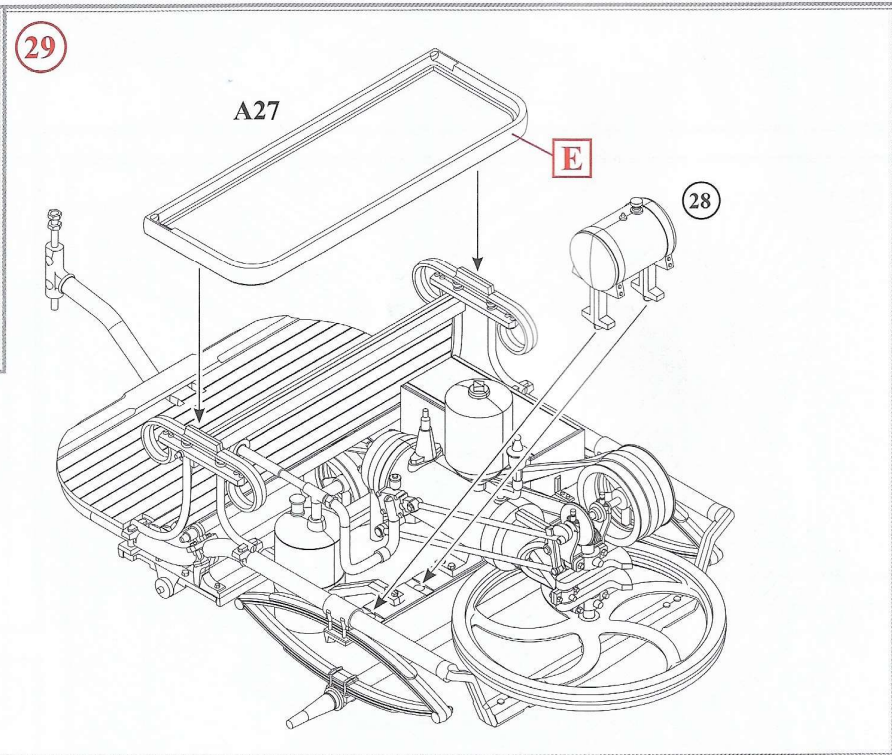
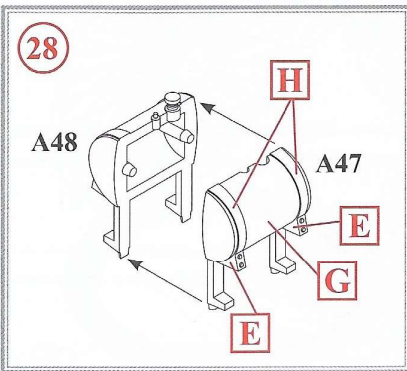
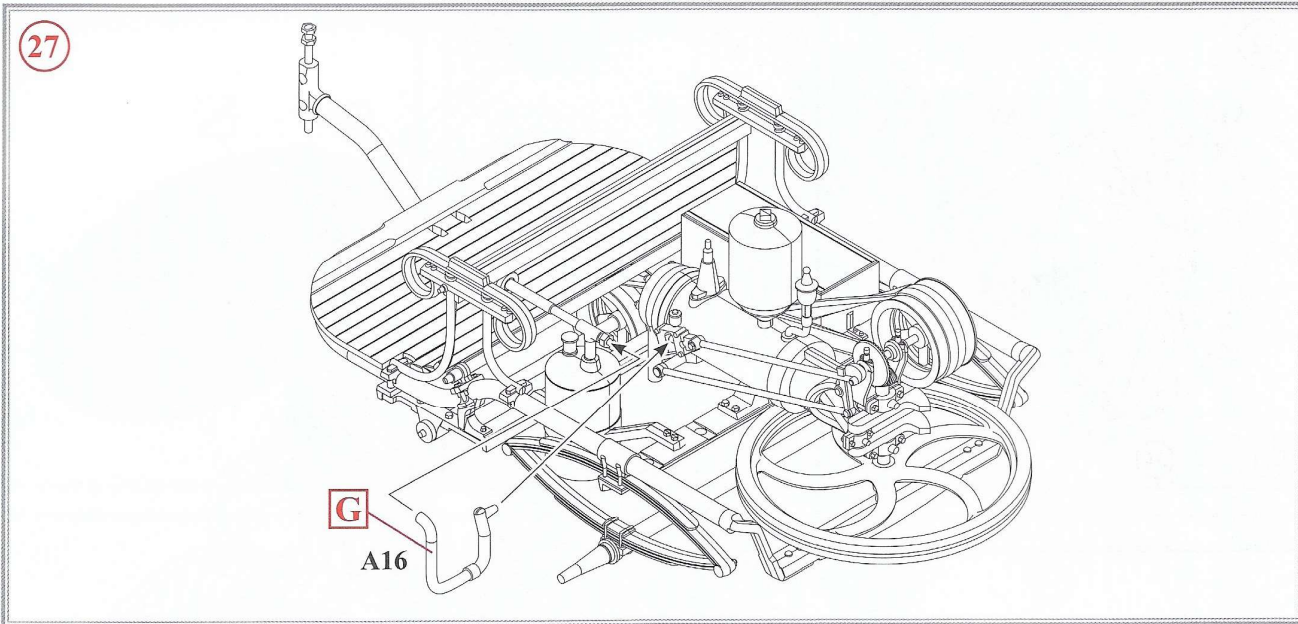

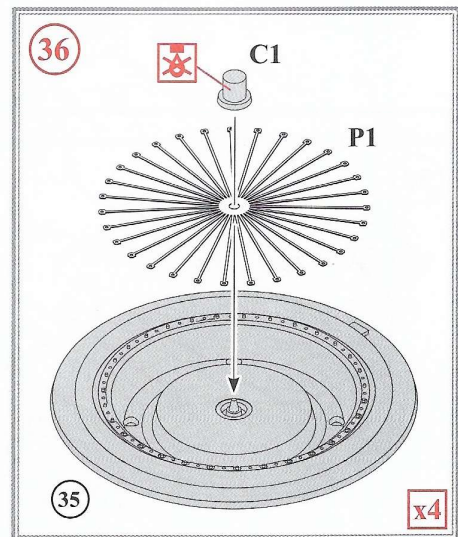
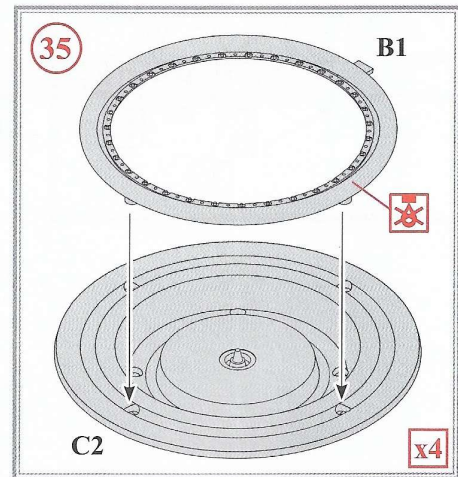
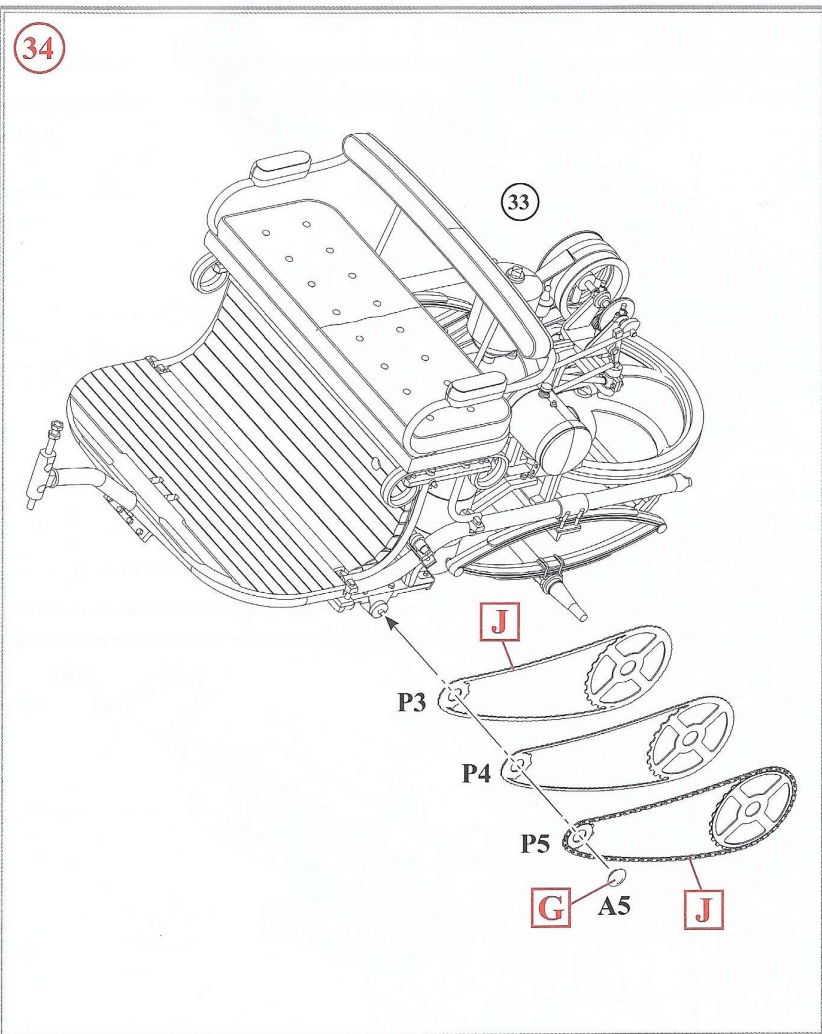
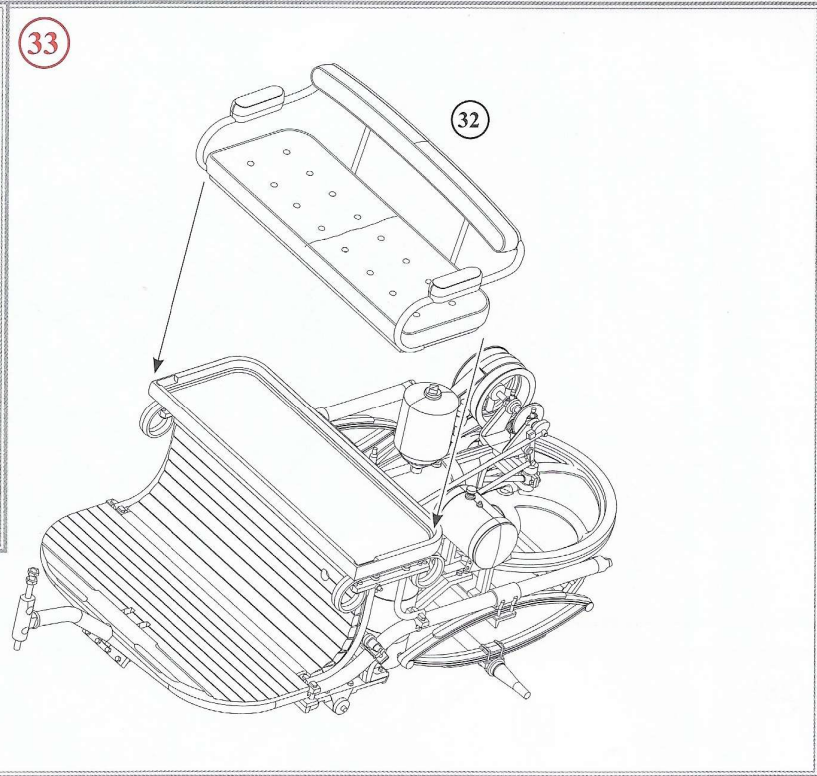
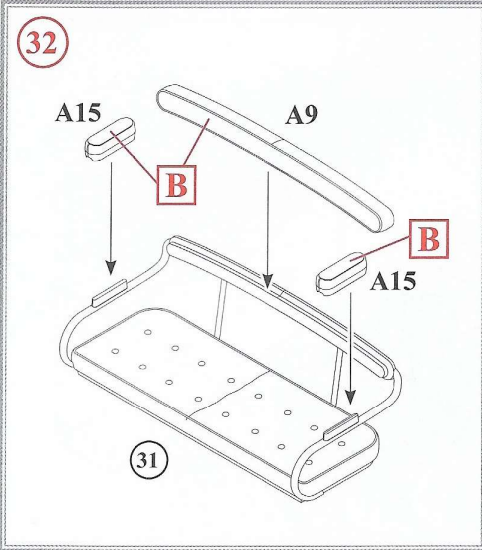

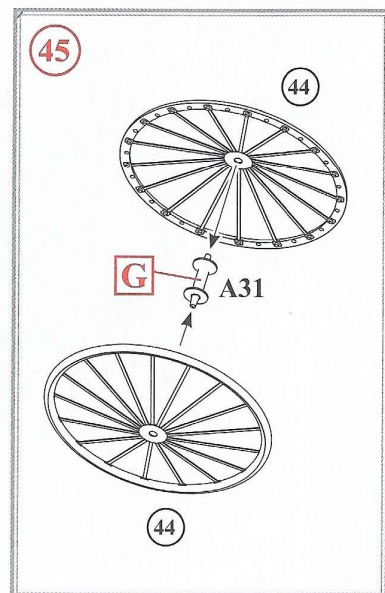
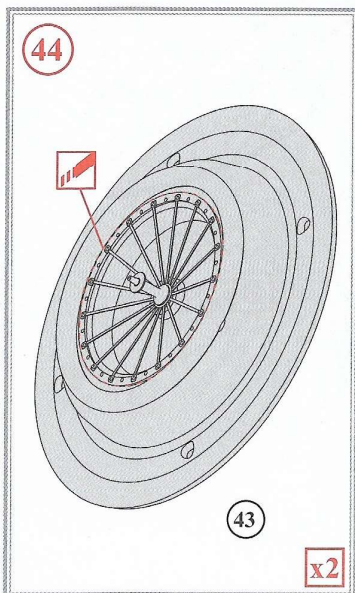
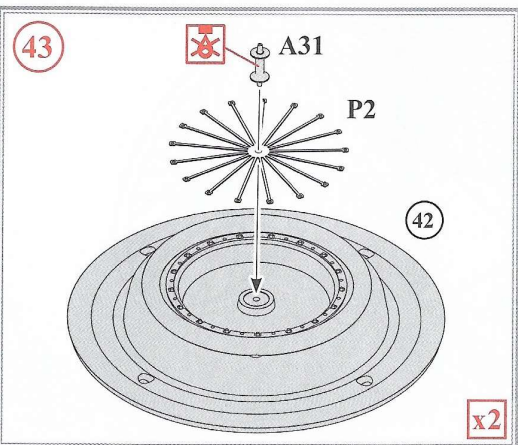
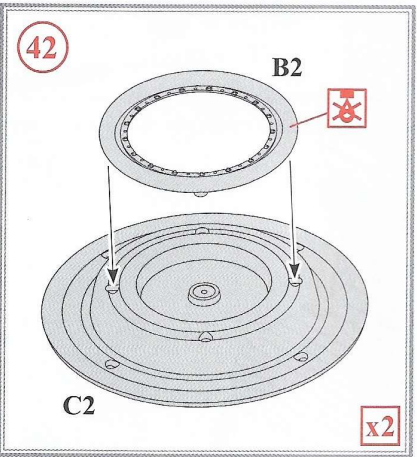
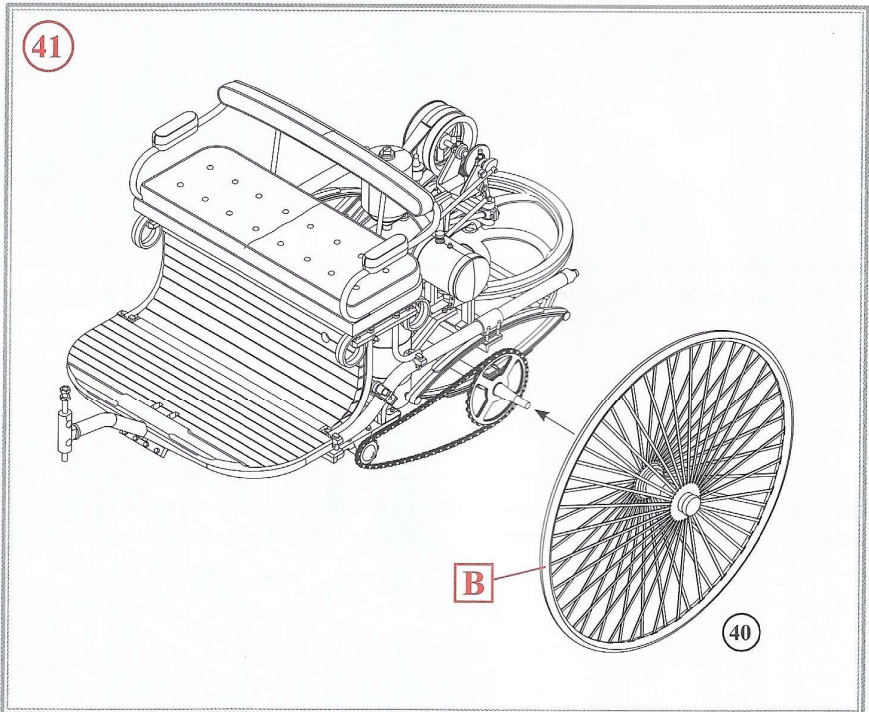
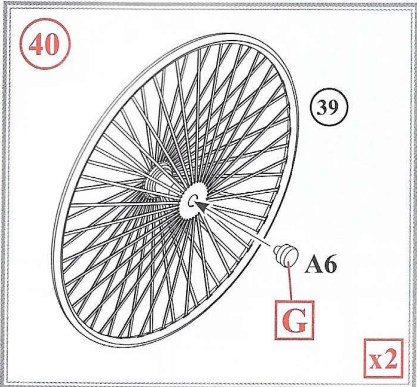
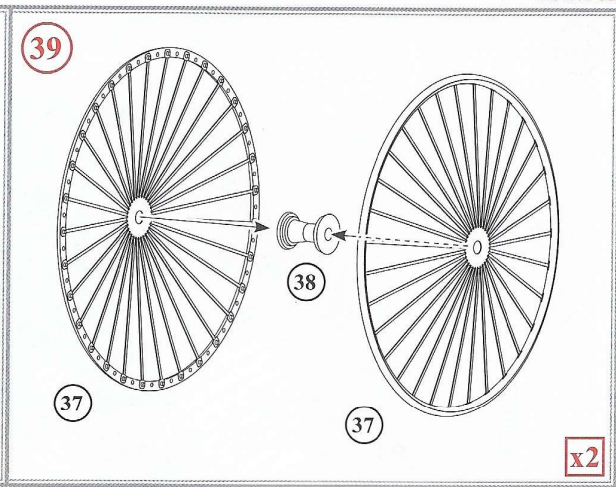
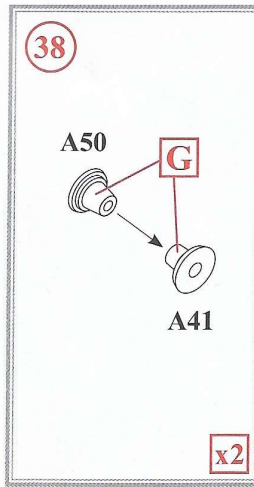
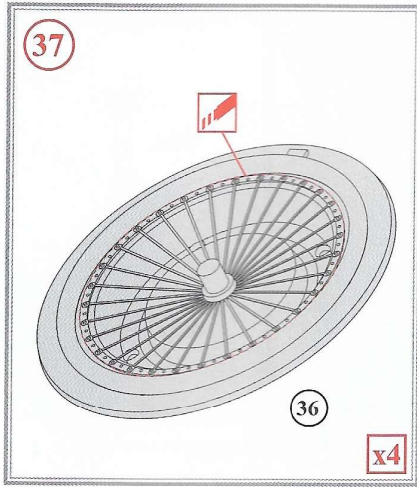

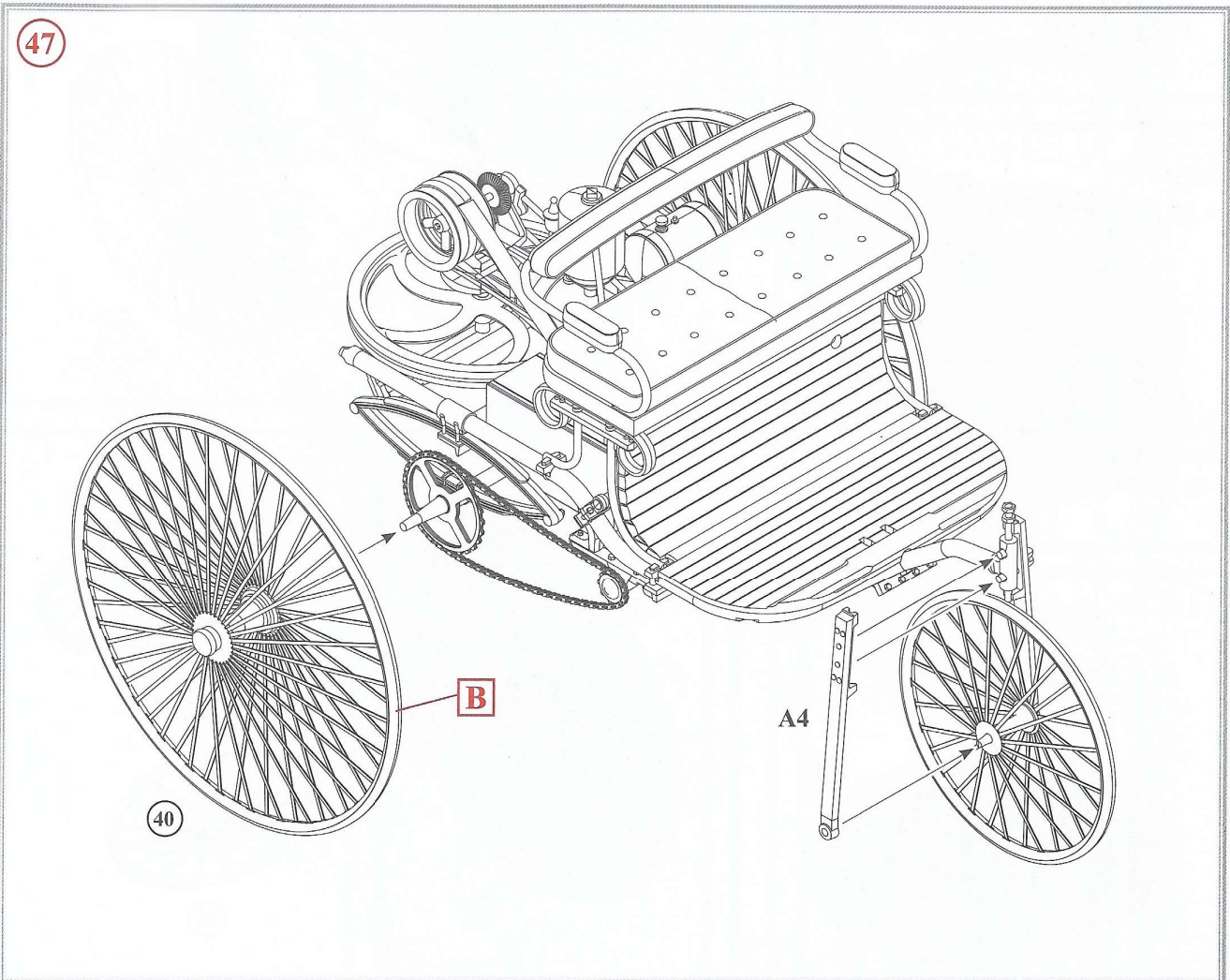
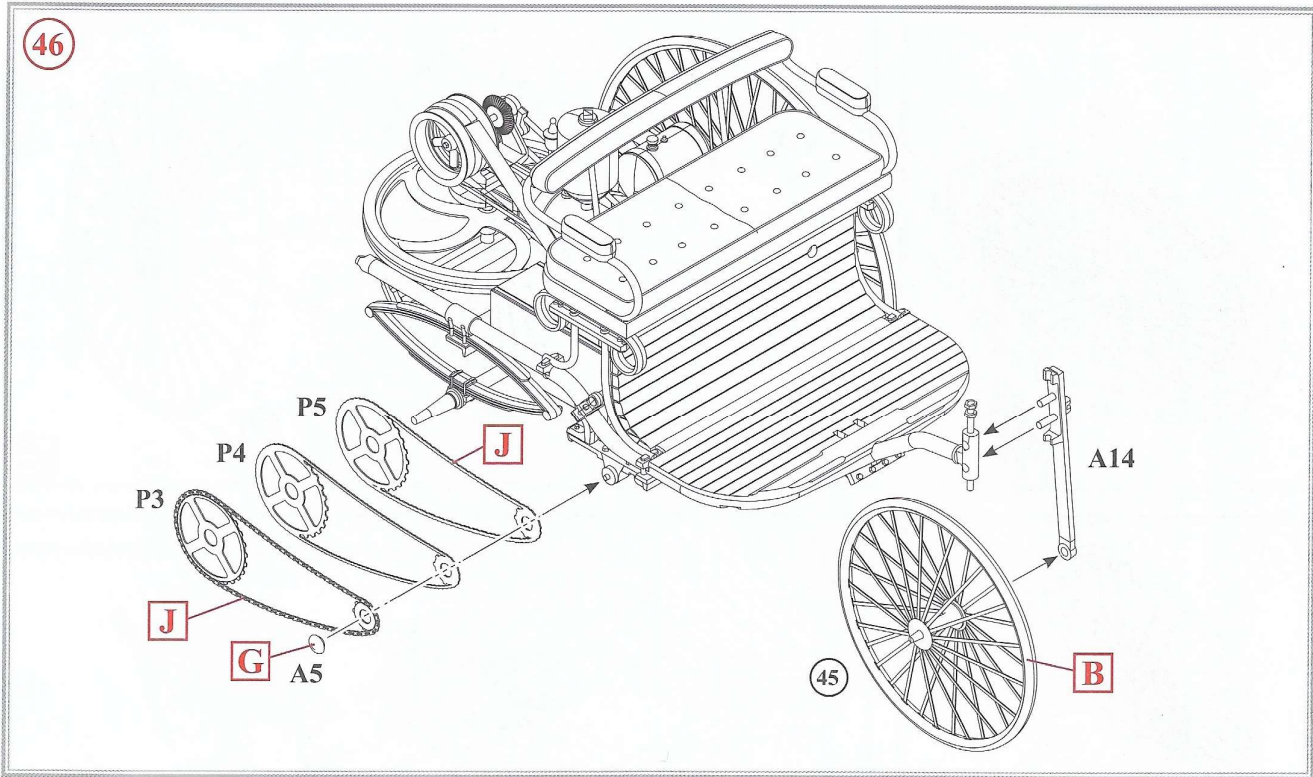

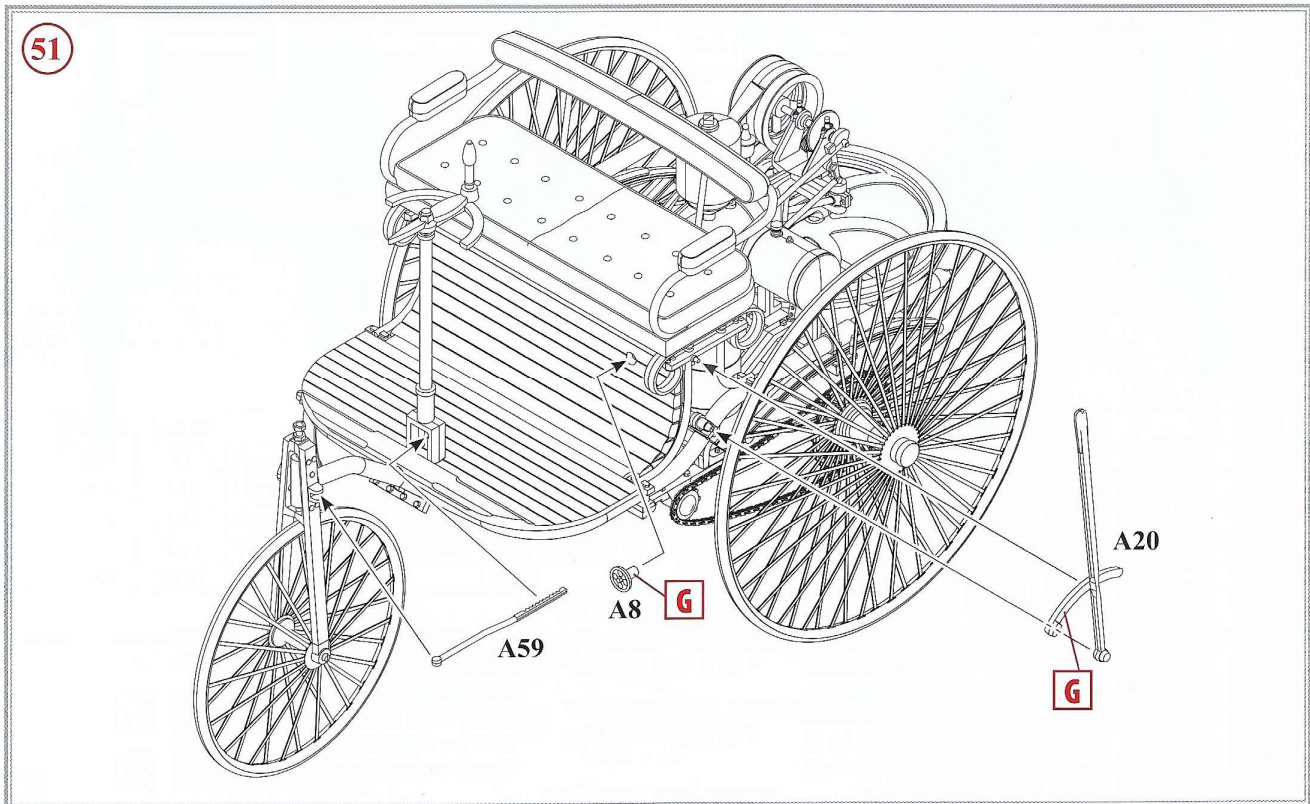
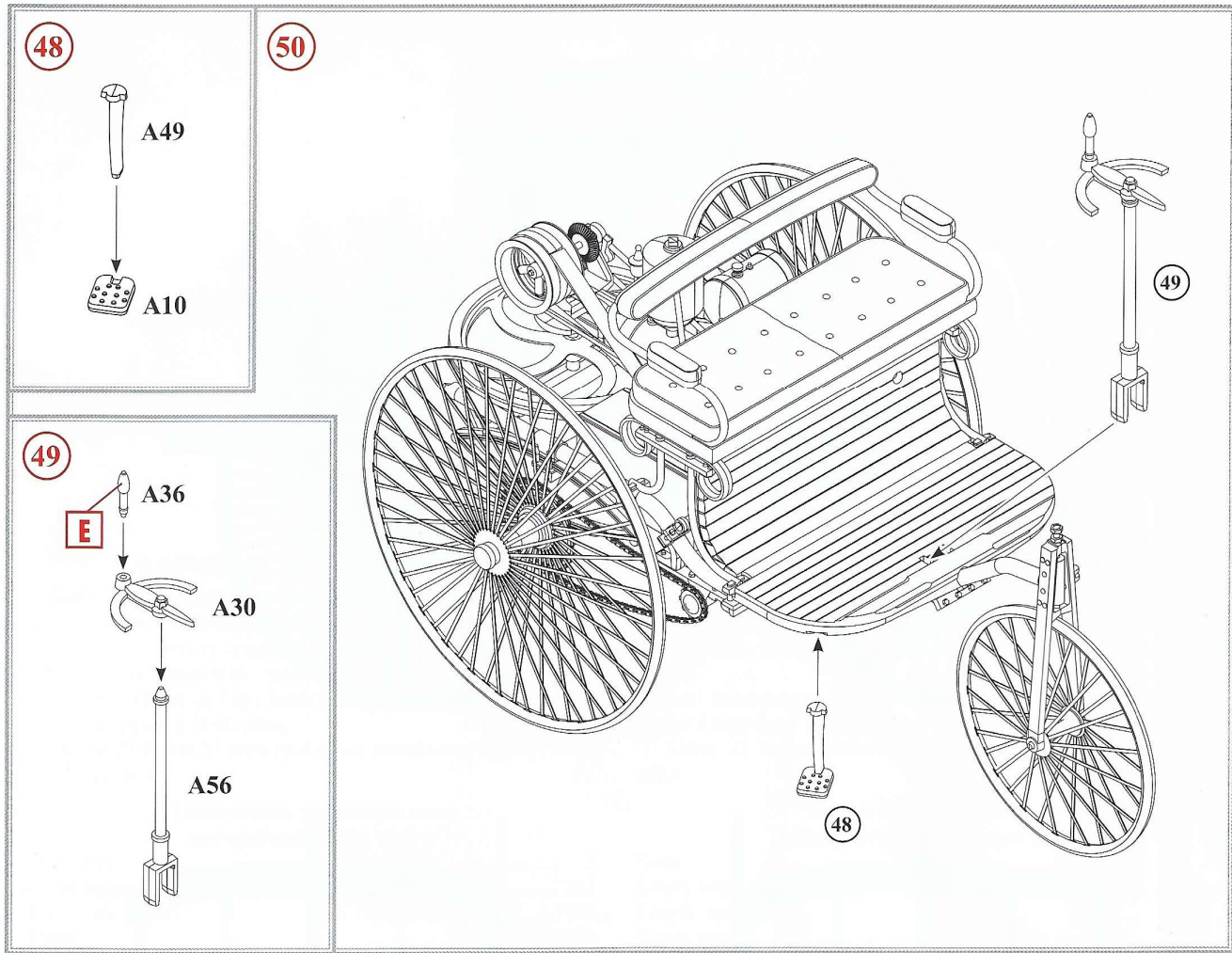

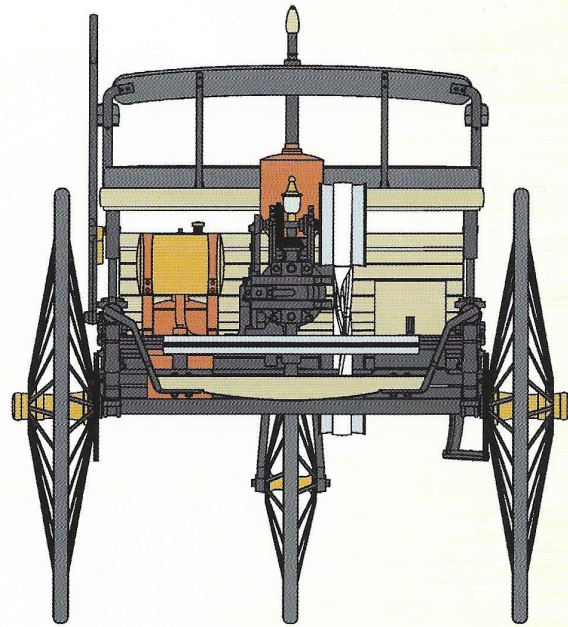
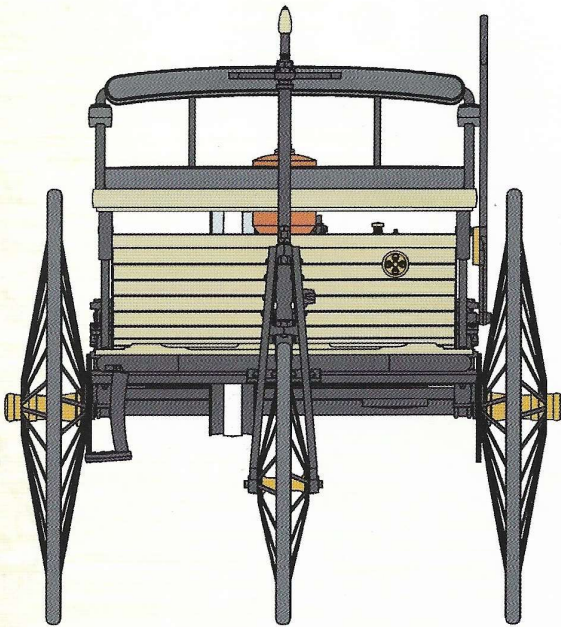
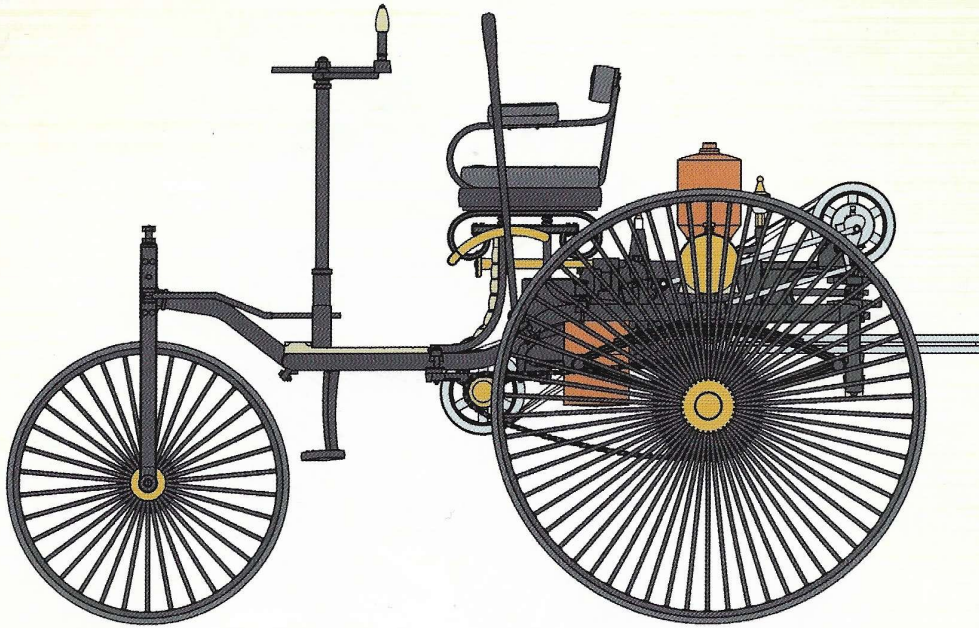

ООО ICM Холдинг
ул. Бориспольская 9, строение 64,
02099, Киев, Украина
Тел./факс: +38(044) 369 54 12
E-mail: export@icm.com.ua



www.icm.com.ua

ICM Holding
Borispolskaya, 9, build. 64,
02099, Kiev, Ukraine
Tel./Fax: +38(044) 369 54 12
E-mail: export@icm.com.ua

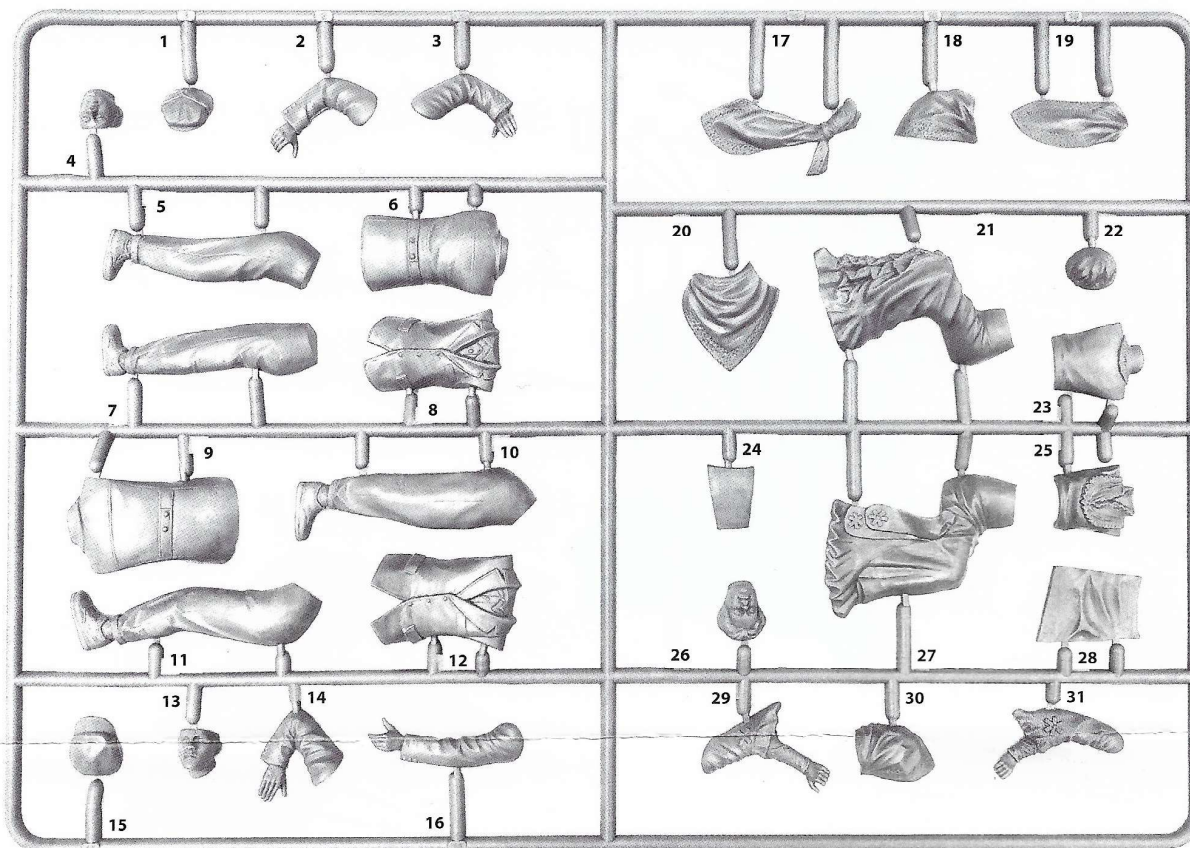

ИСПОЛЪЗУЕМЫЕ КРАСКИ / USED COLORS:

22 ДЕТАЛЬ
PART

A ИСПОЛЪЗУЕМАЯ КРАСКА
USED COLOR

? ПРОИЗВОЛЬНЫЙ ВЫБОР
OPTIONAL

	Revell	Tamiya		
A	105	XF2	Белый, матовый	Flat White
B	108	XF1	Черный, матовый	Flat Black
C	302	X18	Черный, полуматовый	Semigloss Black
D	157	XF53	Серый, матовый	Neutral Grey
E	155	XF21	Светло-зеленый, мат.	Light Green
F	178	XF63	Темно-серый, мат.	Dark Grey
G	179	XF50	Серо-голубой, мат.	Blue Grey
H	189	XF57	Бежевый, матовый	Beige
J	187	XF52	Темно-бежевый, мат.	Earth Brown
K	184	XF64	Кожа	Leather
L	135	XF15	Телесный, матовый	Flat Flesh

ВНИМАНИЕ!

Перед сборкой внимательно прочитайте руководство по монтажу. Каждая деталь пронумерована. Соблюдать последовательность монтажа. Необходимые рабочие инструменты: нож и напильник для зачистки деталей; резиновая лента, клейкая лента и зажимы для сушки белья для прижимания склеиваемых деталей. Детали из пластика очистить в растворе мягкого моющего средства и высушить на воздухе для того, чтобы краска и переводные картинки лучше прилипали. Перед приклеиванием проверить, подходят ли детали; клей наносить экономно. Хром и краску удалить с поверхностей склеивания. Небольшие детали покрасить перед тем, как они будут удалены из рамок. Краску необходимо хорошо просушить, только после этого продолжать сборку.

CAUTION!

Read the instructions thoroughly prior to assembly. Each component is numbered. Adhere to specified sequence of assembly. Tools required: knife and file for removal of components from frame; rubber bond, adhesive tape and clothes pegs for clamping components together after applying adhesive. Clean plastic components in a mild detergent solution and allow to air-dry so that paint and transfers adhere better. Prior to applying adhesive, check to see whether the components fit together; apply adhesive sparingly. Remove chrome and paint from the contact surfaces. Paint small components before removing them from the frame. Allow paint to dry well, and only then continue to assemble.

ООО ICM Холдинг
ул. Бориспольская 9, строение 64,
02099, Киев, Украина
Тел./факс: +38(044) 369 54 12
E-mail: export@icm.com.ua



ICM Holding
Borispolskaya, 9, build. 64,
02099, Kiev, Ukraine
Tel./Fax: +38(044) 369 54 12
E-mail: export@icm.com.ua

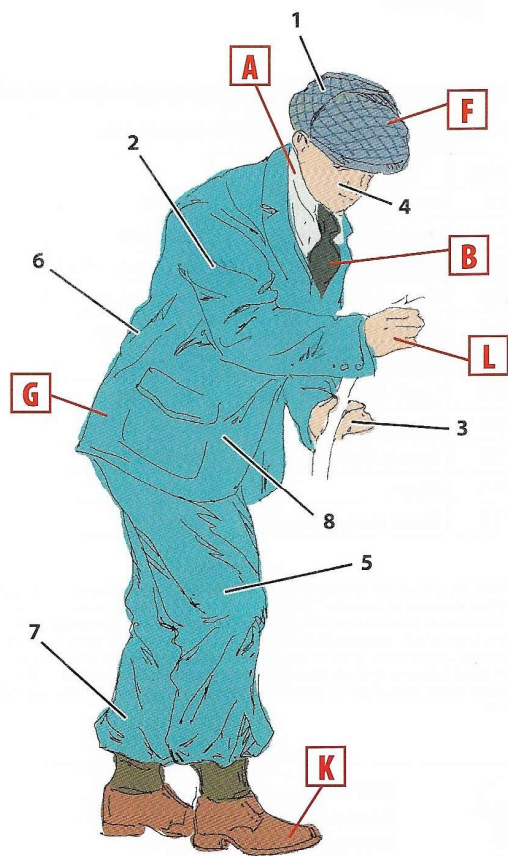
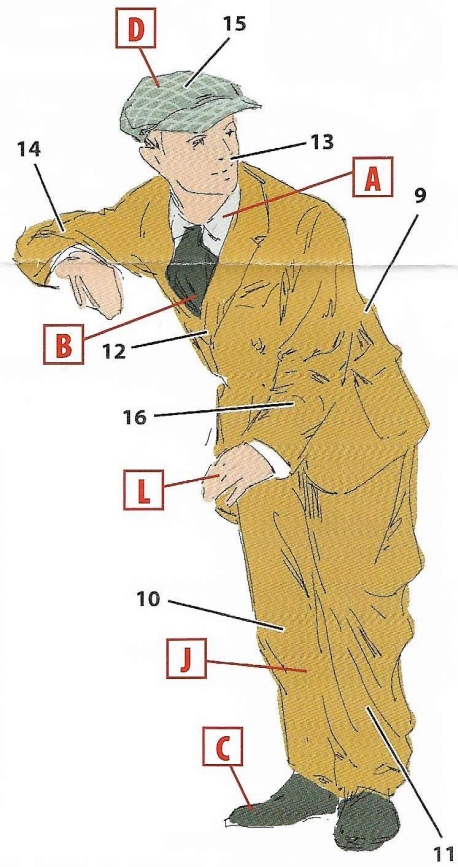
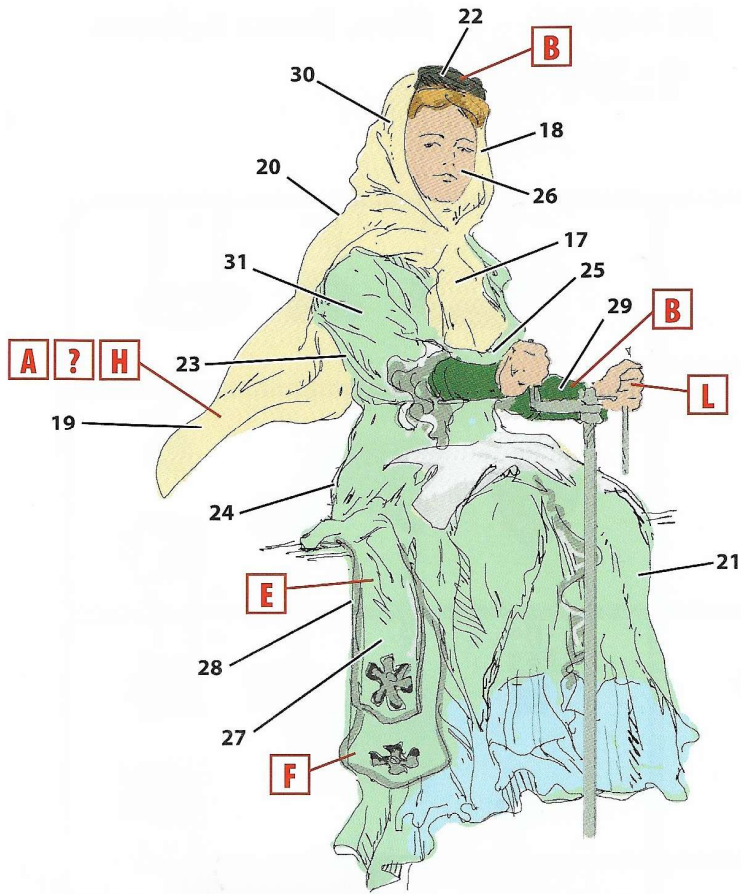

KAISERLICHES



PATENTAMT.

AUSGEBEN DEN 2. NOVEMBER 1886

PATENTSCHRIFT

— № 37435 —

KLASSE 46: LUFT- UND GASKRAFTMASCHINEN.

BENZ & CO. IN MANNHEIM.

Fahrzeug mit Gasmotorenbetrieb.

Patentirt im Deutschen Reiche vom 29. Januar 1886 ab.

