



# Curtiss Tomahawk IIB

**GB** The P-40B, in its various incarnations, served the United States Army Air Force throughout the Second World War, fighting in Europe, across Asia and in the deserts of North Africa. The first model to see active service, the P-40B proved to be an effective and tough low level fighter. While not as manoeuvrable as the Japanese Mitsubishi Zero, or as fast as the German Messerschmitt Bf109, the P-40B still proved to be a tough opponent. Pilots liked the fact it could often get them home after sustaining heavy damage, as well as

**F** Les différentes versions du P-40B opérèrent au sein de la USAAF (force aérienne de l'armée des États-Unis) pendant toute la Deuxième Guerre mondiale, prenant part aux combats en Europe, partout en Asie et au-dessus des déserts de l'Afrique du Nord. Le premier modèle opérationnel, le P-40B s'avéra être un chasseur à basse altitude performant et robuste. Même si moins manœuvrable que le Mitsubishi Zero japonais et moins rapide que le Messerschmitt Bf109 allemand, le P-40B avec ses six mitrailleuses était un

**D** Die P-40B diente der US Army Air Force in verschiedenen Versionen im gesamten Verlauf des Zweiten Weltkriegs und war an Kampfhandlungen in Europa, in weiten Teilen von Asien und im nordafrikanischen Wüstenkrieg beteiligt. Die erste aktiv eingesetzte Version P-40B bewährte sich besonders als effektives Jagdflugzeug bei Tiefflügen. Zwar nicht so wendig wie die japanische Mitsubishi Zero oder so schnell wie die deutsche Messerschmitt Bf109, erwies sich die P-40B dennoch als schlagkräftiger Gegner. Viele Piloten schätzten ihre Fähigkeit, auch nach schwerer Schadennahme für den Heimflug tauglich zu sein; mit ihrer aus sechs MG bestehenden Bewaffnung

**E** En sus distintas versiones, el P-40B se utilizó en las fuerzas aéreas del ejército estadounidense a lo largo de toda la Segunda Guerra Mundial, luchando en Europa, toda Asia y en los desiertos del norte de África. El primer modelo que entró en servicio activo fue el P-40B, que demostró ser un caza de baja altura de gran efectividad y resistencia. Aunque no tenía la maniobrabilidad del Mitsubishi Zero japonés ni la velocidad del Messerschmitt Bf109 alemán, el P-40B fue un duro oponente. Los pilotos apreciaban su capacidad

**S** I sina olika versioner användes P-40B av den amerikanska arméns flygvapen över Europa, Asien och Nordafrikas öknar under hela Andra världskriget. P-40B, den första modellen som användes i aktiv tjänst, visade sig vara ett effektivt och stridståligt jaktplan på låg nivå. P-40B var inte lika manöverbart som det japanska Mitsubishi Zero eller lika snabbt som det tyska Messerschmitt Bf109, men var ändå en tuff motståndare. Piloterna var speciellt tacksamma för planet förmåga att ofta kunna ta sig ända hem även när det

being able to inflict it with its armament of six machine guns. The P-40B became synonymous with the shark mouth motif, due to both its use with 112 Squadron and the American Volunteer Group in China. Today the P-40B continues to fly in the United Kingdom as well as its homeland of the United States of America.

Speed: 350 mph; armament: 4 x .30cal Browning machine guns, 2 x .50cal Browning machine guns; range: 730 miles.

adversaire formidable et très apprécié par ses pilotes grâce à sa capacité de les retourner à leur base même après avoir subi des dégâts lourds. Utilisé par l'escadron 112 et par le groupe de volontaires américains (les Tigres volants) en Chine, l'avion devint célèbre avec son motif de gueule de requin. De nos jours, le P-40B vole toujours au Royaume-Uni ainsi qu'aux États-Unis, son pays d'origine.

Vitesse : 560 km/h ; armement : 4 mitrailleuses Browning de 7,6 mm et 2 mitrailleuses Browning de 12,7 mm ; rayon d'action : 1200 km.

konnte sie feindlichen Flugzeugen empfindlichen Schaden zufügen. Die P-40B wurde weitgehend mit ihrem Haimaulmotiv identifiziert, das auf den Maschinen aufgemalt war, die vom Geschwader Nummer 112 und vom Freiwilligenverband „American Volunteer Group“ in China verwendet wurden. Die P-40B wird auch heute noch in Großbritannien wie auch in ihrem amerikanischen Heimatland geflogen.

Geschwindigkeit: 560 km/h; Bewaffnung: 4 Browning MG 7,6 mm, 2 Browning MG 12,7 mm; Reichweite: 1200 km.

para regresar a la base incluso después de haber sufrido importantes daños, así como la potencia de disparo de sus seis ametralladoras. El P-40B se identificó con el motivo de boca de tiburón, utilizado en el Escuadrón 112 y en el Grupo de Voluntarios Norteamericanos en China. En la actualidad el P-40B sigue volando en Reino Unido y en su país de origen, Estados Unidos de América.

Velocidad: 560km/h; armamento: 4 ametralladoras Browning de calibre 0,30 y dos ametralladoras Browning de calibre 0.50; autonomía: 1200km.

skadats svårt samt dess förmåga att åsamka fienden omfattande skador med sina sex kulsprutor. P-40B blev synonymt med ett hajkäftsmotiv under sin tjänstgöring i den 112:e divisionen och American Volunteer Group i Kina. Idag fortsätter P-40B att flygas i Storbritannien samt i sitt hemland USA.

Hastighet: 560 km/h; beväpning: 4 st. 0,30-kalibers Browning-kulsprutor och 2 st. 0,50-kalibers Browning-kulsprutor | räckvidd: 1 200 km.

**PLEASE NOTE :** Additional paints may be required to complete this model to a higher specification.  
Some parts in the kit may not be required to build the model.

1

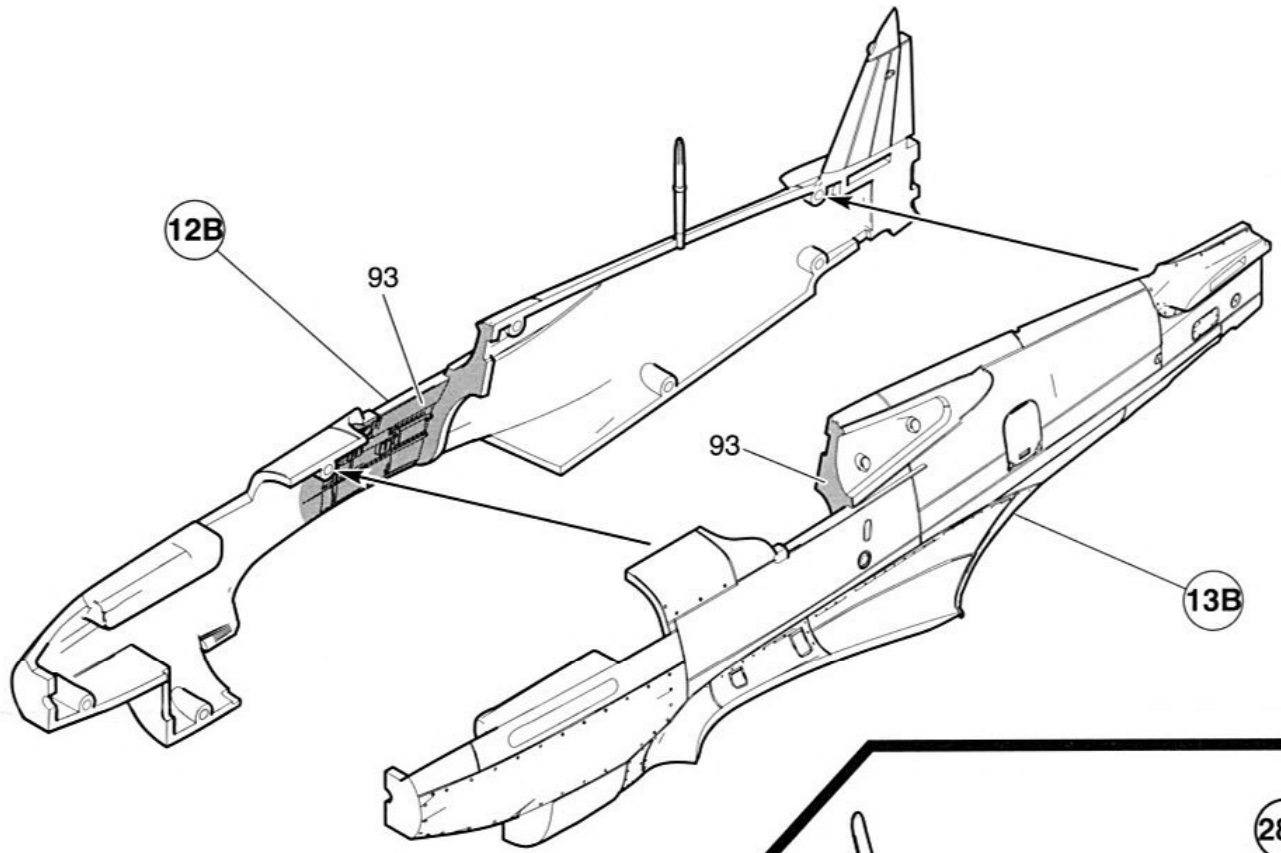

2

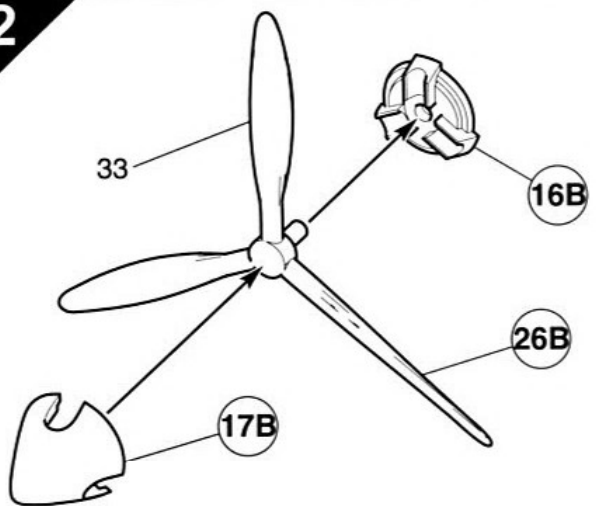

3

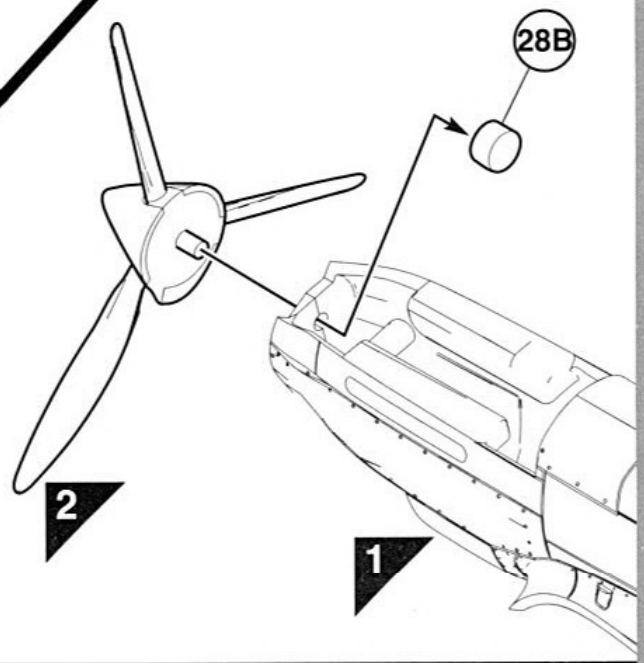

4

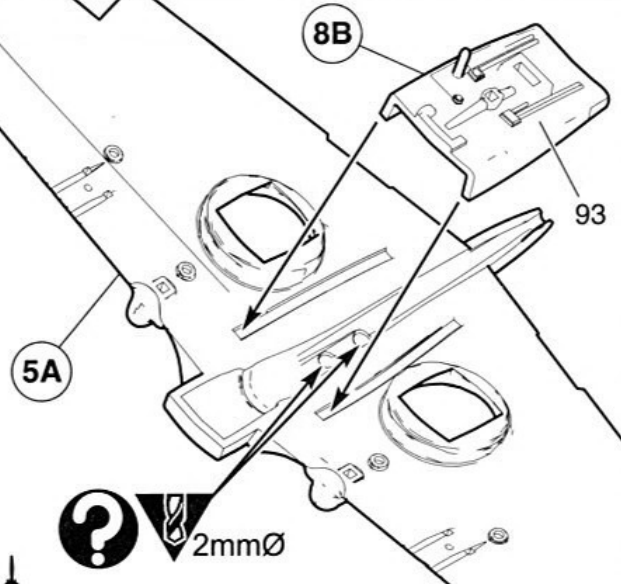

5

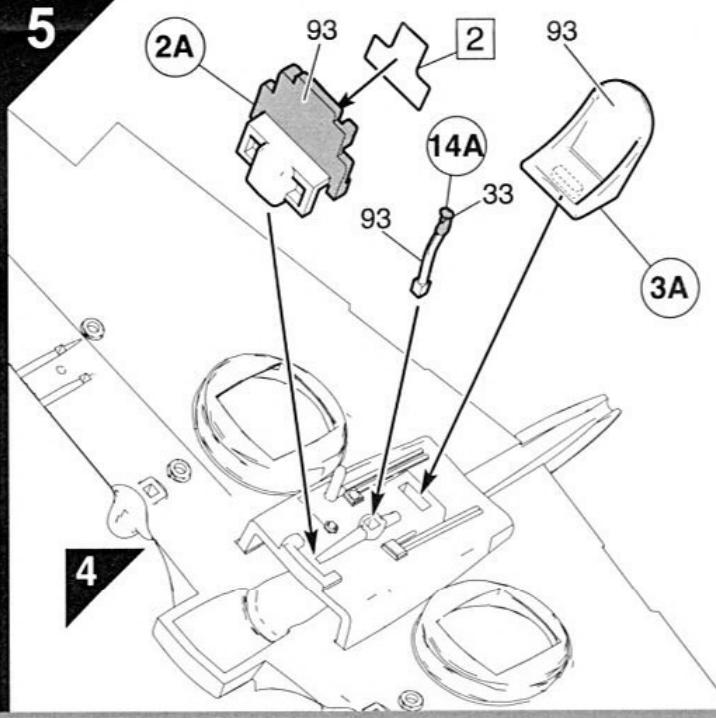

**?** 2mmØ



AF1006 AIRCRAFT STAND  
SOLD SEPARATELY

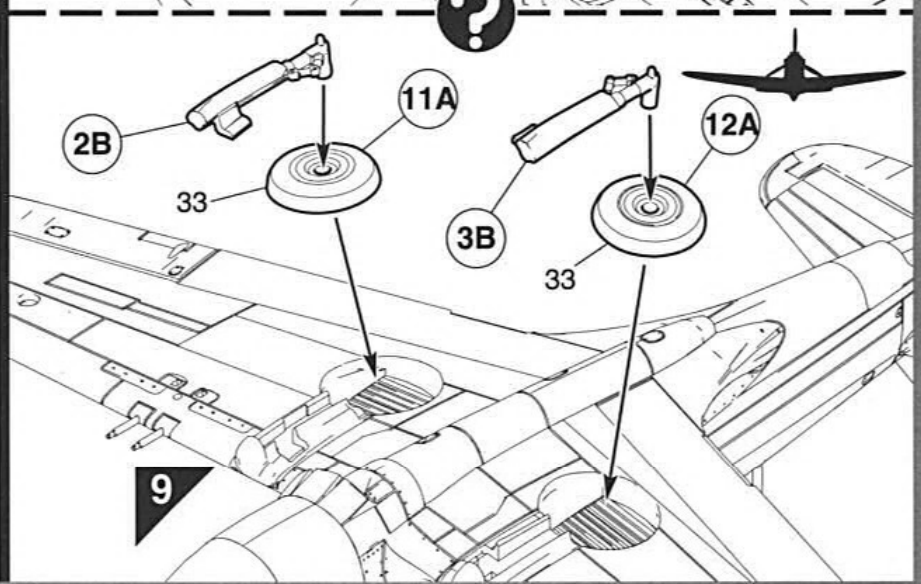
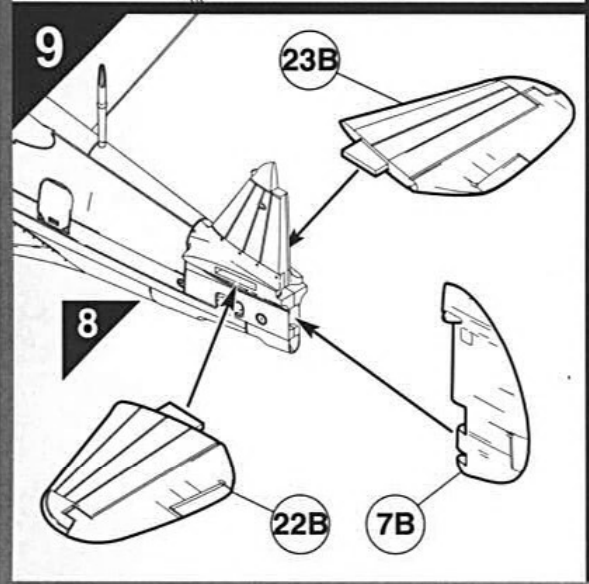
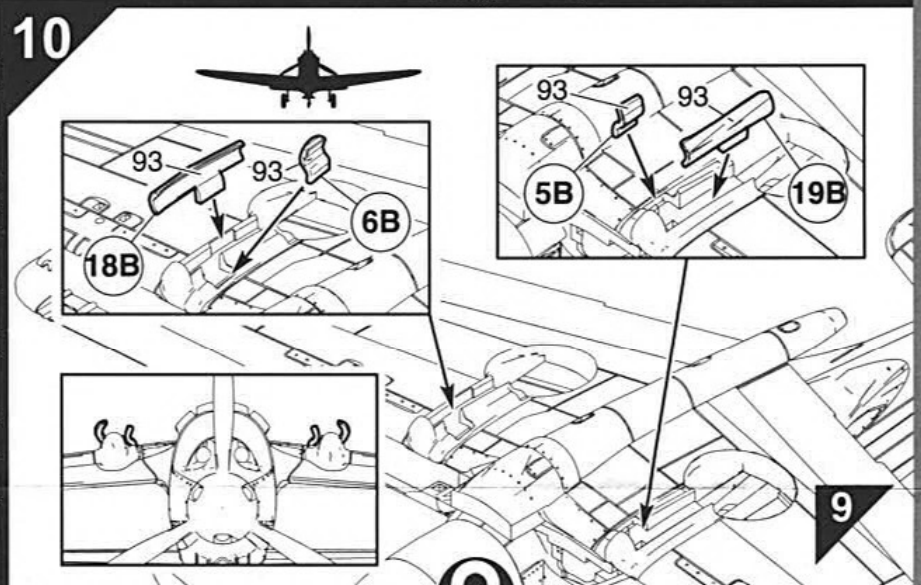
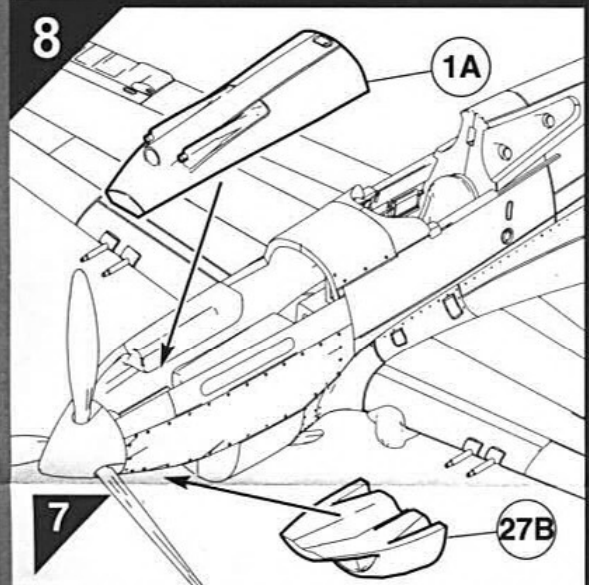
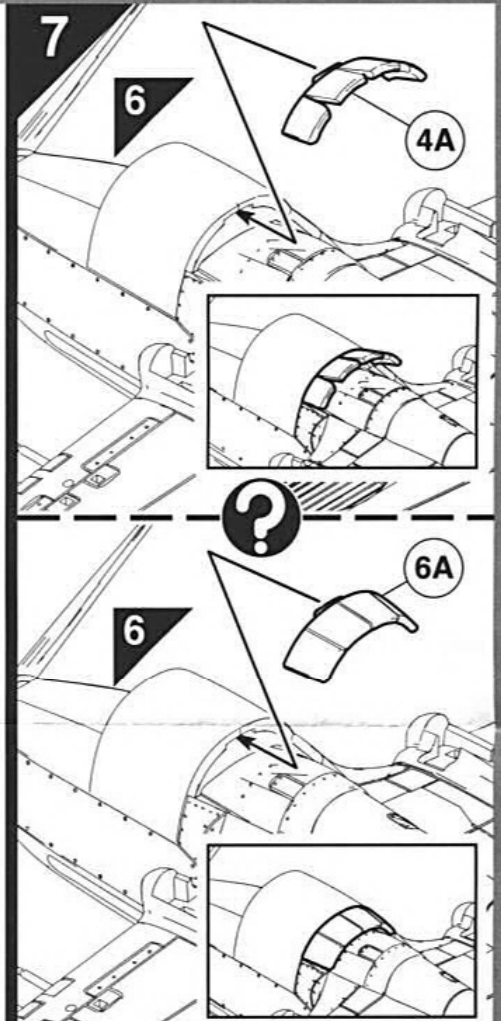
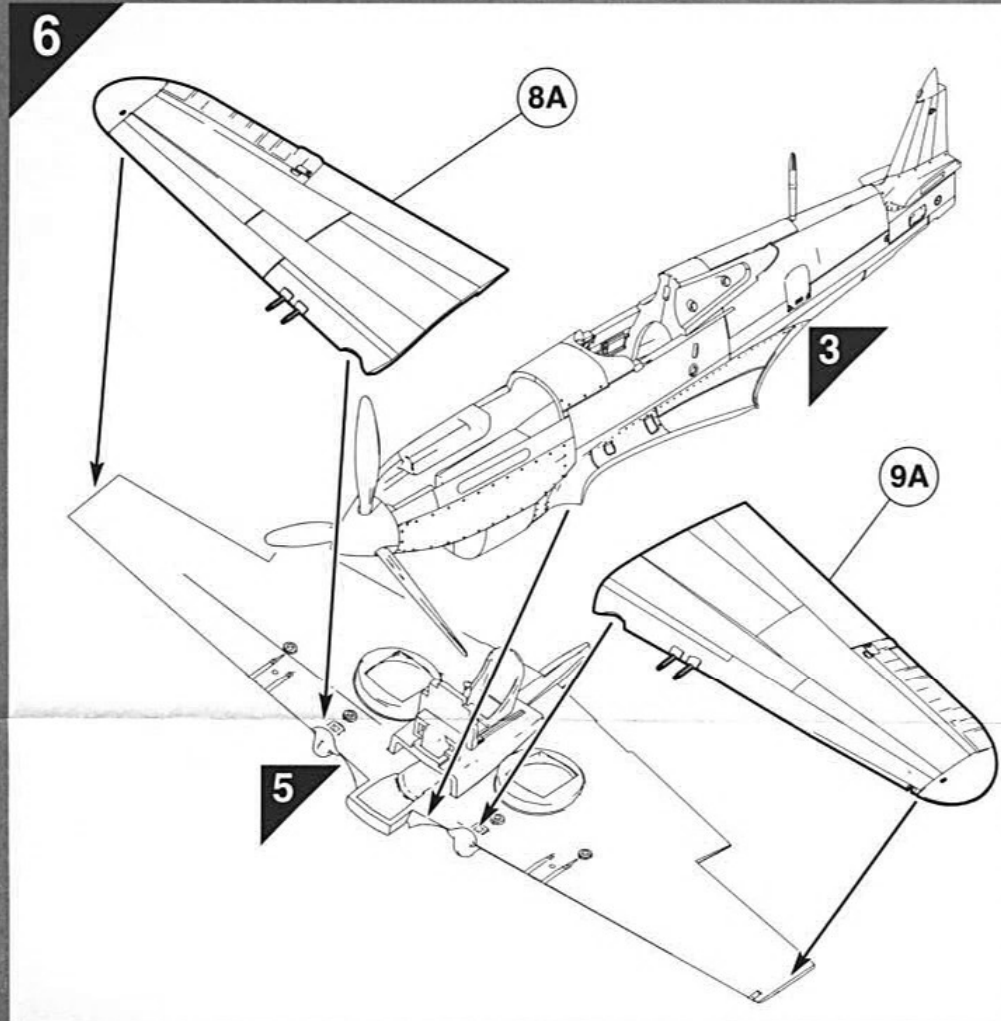

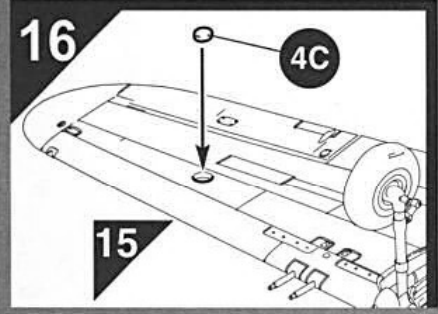
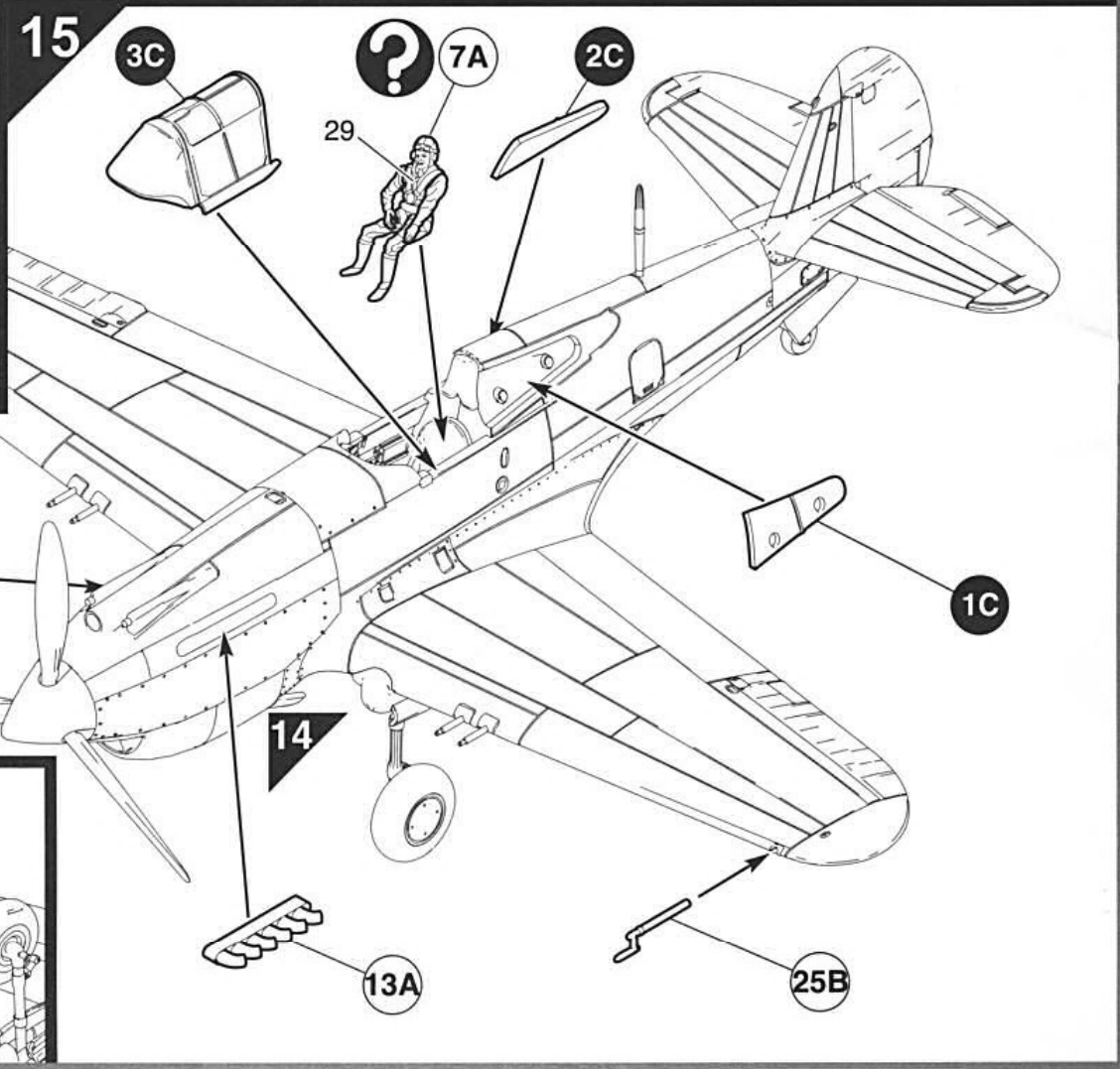
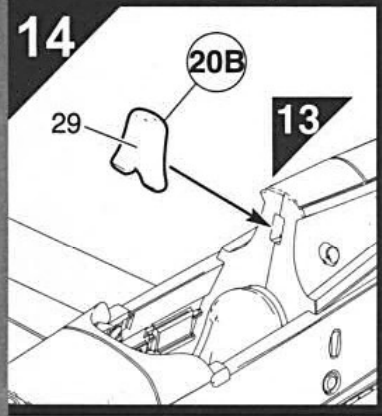
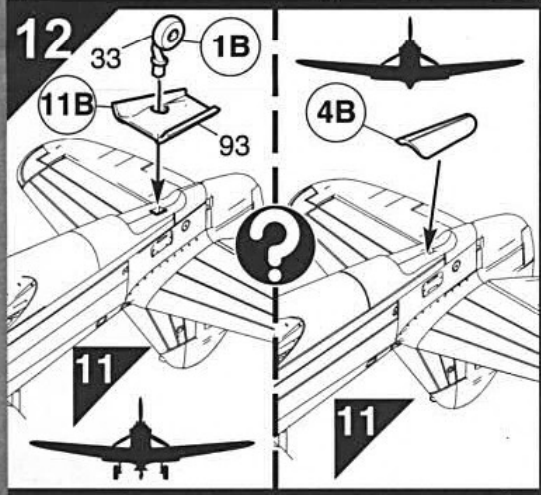
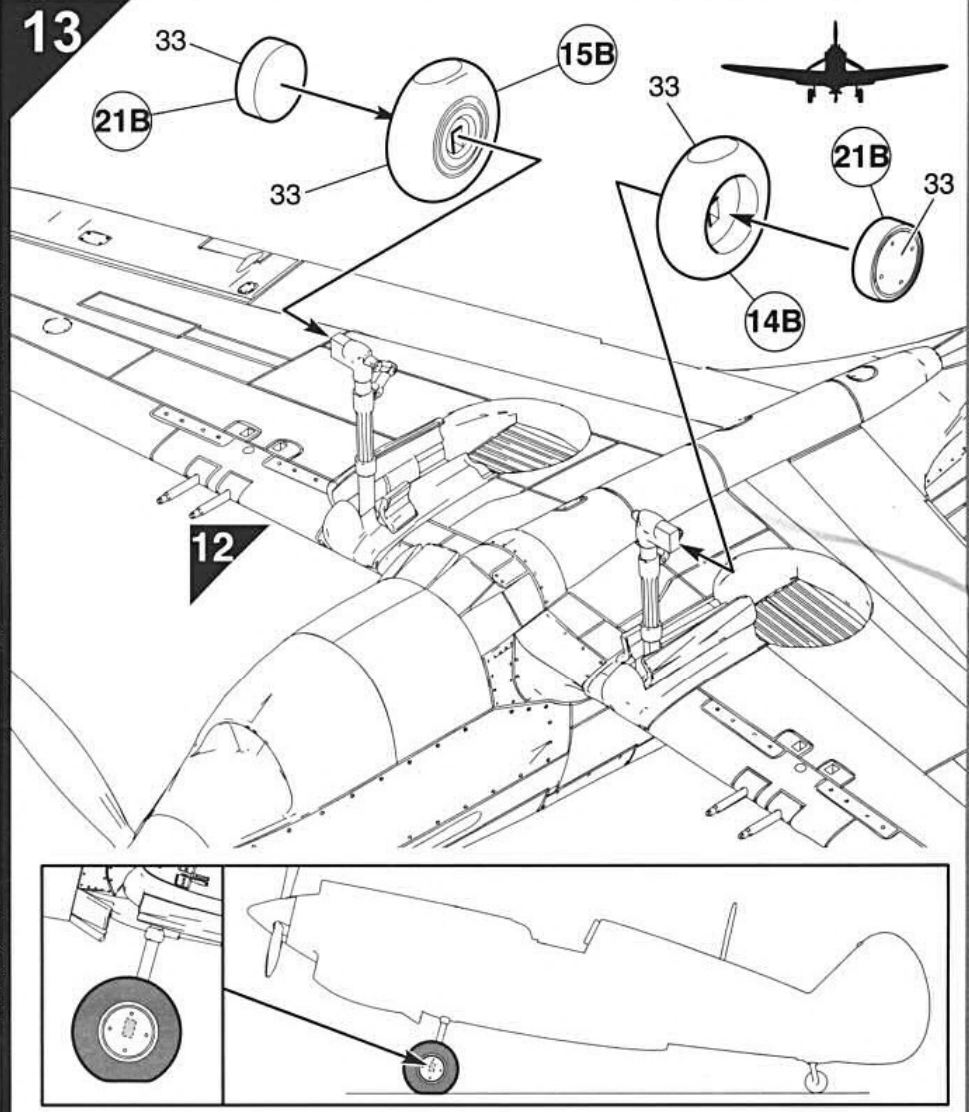
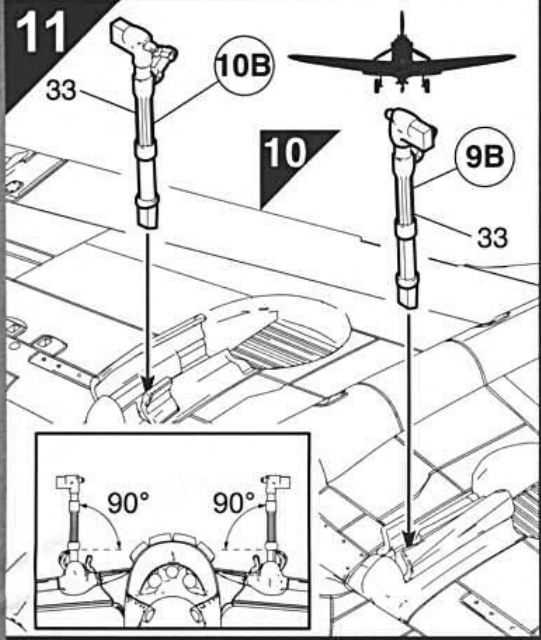

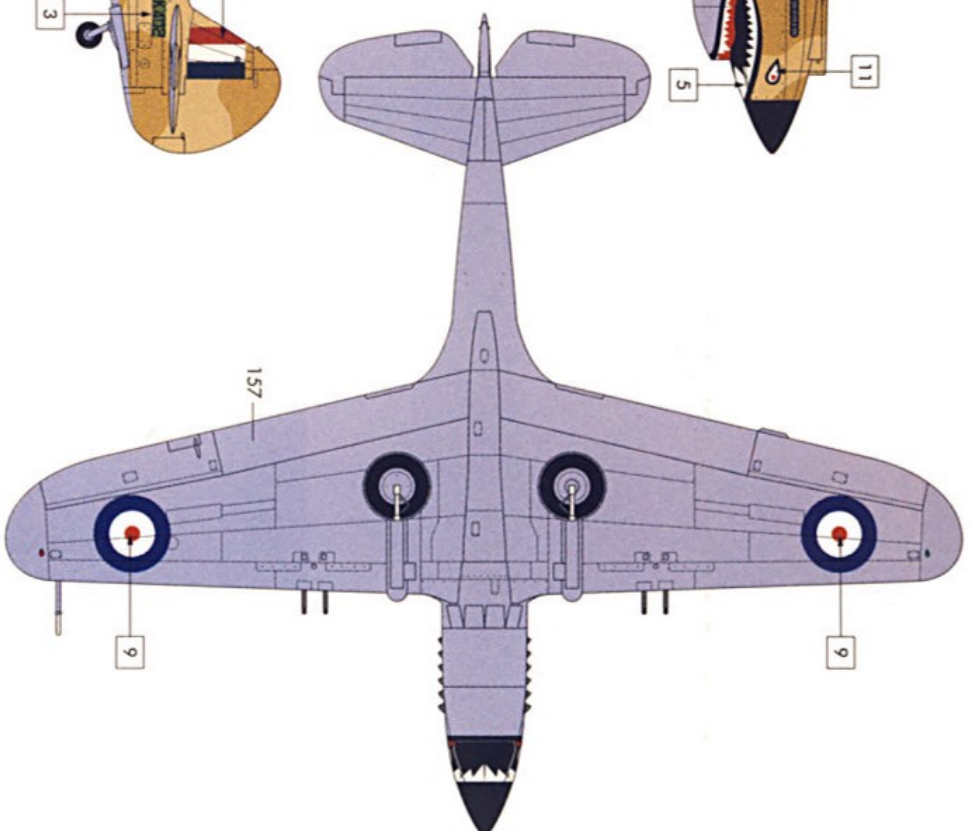
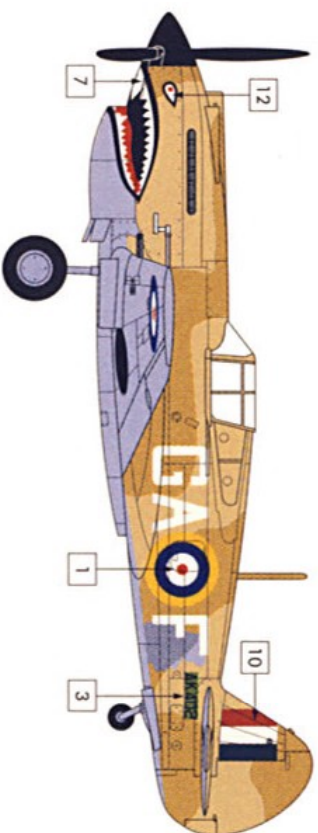
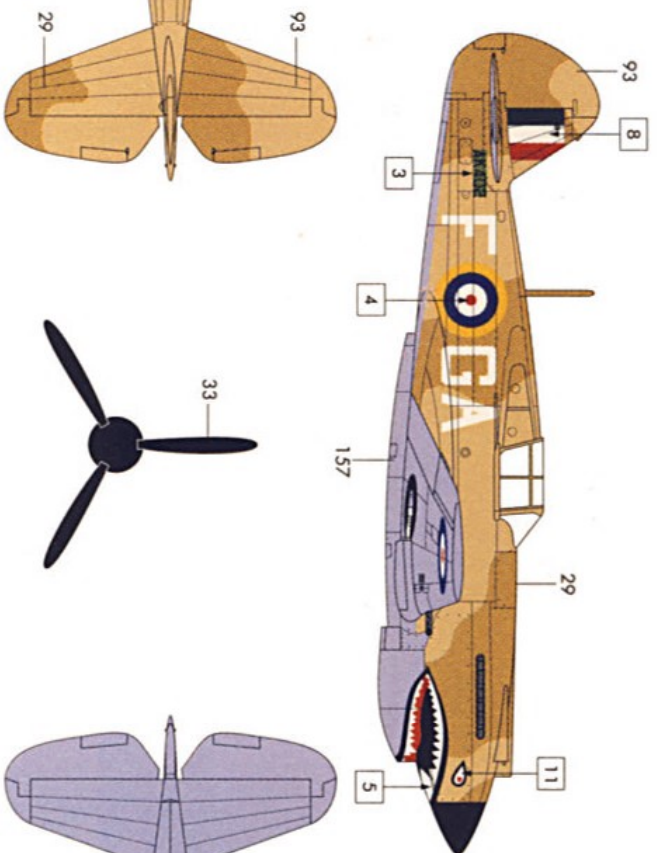
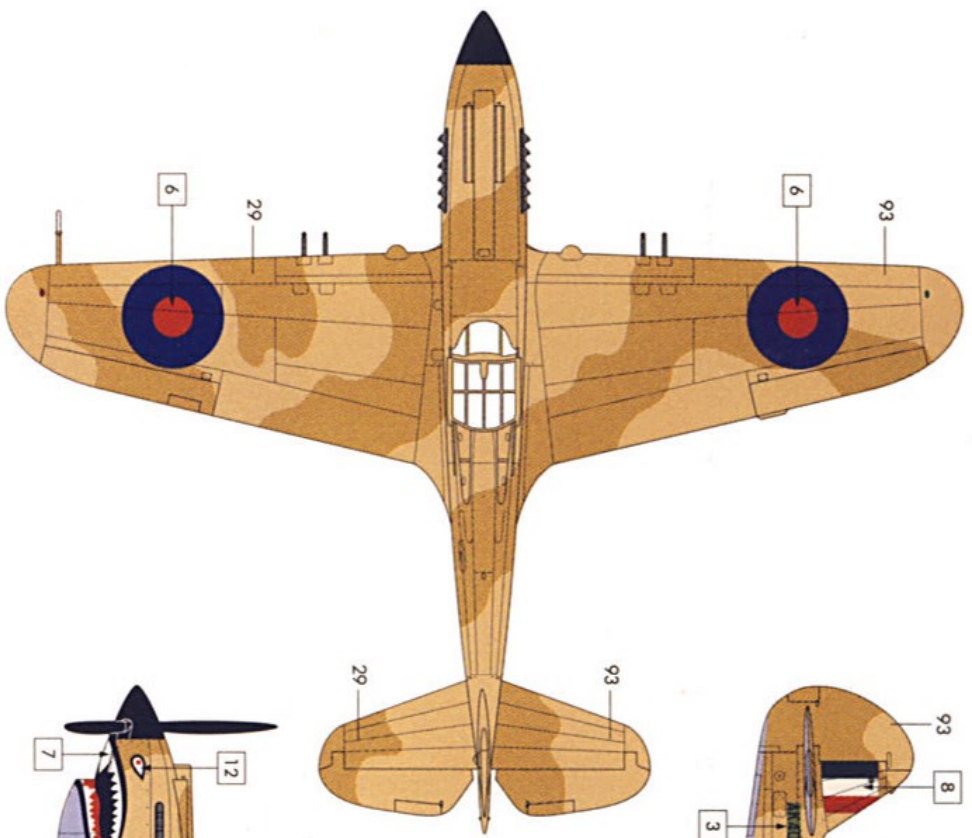

# PAINTING INSTRUCTIONS

**Curtiss Tomahawk II B**  
 Flown by Pilot Officer Neville Duke, No. 112 Squadron, Fort Maddalena, Libya, 1941.

