

Boeing 747-312 BIG TOP

SINGAPORE AIRLINES

1:200 シンガポール航空 ボーイング747-312 ビッグ・トップ

Hasegawa
Hobby kits



ボーイング社は、従来型 B747ジャンボジェット機の発達型として、より大きな収容力と自由なキャビン配置ができるように2階客室部分を7.11m後方に延長したB747-300SUD (ストレッチド・アッパー・デッキ)を開発しました。セミワイドボディの中型ジェット機なみの広さを持つ2階客室は、最大110の座席数がFAA (アメリカ連邦航空局)により認められています。また従来No.1ドア付近にあった螺旋階段は、No.2ドア付近に直接階段となって移動しました。このため、1階前方客室の居住空間も拡がり、すっきりとしたレイアウトになっています。初飛行は、1982年10月3日で、翌年から各エアラインで使用されています。

南国の美しい都市シンガポールを本拠地にするシンガポール航空は、B747-300を14機発注し、1983年4月に初号機を受領しました。ビッグトップの愛称をつけられたB747-300は、1983年5月5日にシンガポール—東京—ロサンゼルス線に就航しました。その他、アジアオーストラリア、中東/ヨーロッパ、アメリカの主要路線で活躍中です。

In June 1980, Boeing Company introduced a new 747-300 SUD (Stretched Upper Deck) extending the upper cabin tailward by 7.11m to accommodate larger number of passengers. The first 747-300 flight was made on October 3, 1982 and delivery began in 1983.

Singapore Airlines took delivery of its first of the fourteen 747-300 on order on April, 1983.

Dubbed the "Big Top", the first SIA Big Top 747 was put into service on the Singapore-Tokyo-Los Angeles service on May 5, 1983.

With a seating configuration of 36 First Class, 40 Business Class and 340 Economy Class, SIA Big Top 747s serve the major routes to Asia, Australasia, Middle East/Europe and United States.

Unter der Bezeichnung 747-300 SUD (Stretched Upper Deck) stellte die Firma Boeing im Juni 1980 ihren neuen Jumbo mit um 7,11m nach hinten verlängerter Oberdeck vor. Der Erstflug fand am 3. Oktober 1982 statt und die Auslieferung begann 1983.

Singapore Airlines erhielt die erste von 14 bestellten Maschinen im April 1983. Am 5. Mai 1983 startete der Linienverkehr auf der Route Singapore-Tokyo-Los Angeles. Mit einer Sitzaufteilung 36x 1. Klasse, 40x Business Class und 340x Touristenklasse bedienen diese Jumbos die Hauptstrecken nach Asien, Australien, Europa, U. S. A. und dem mittleren Osten.

Dans Juin 1980, Boeing Company introduire a nouveau 747-300 SUD (Stretched Upper Deck) prolonger le cabane supérieur arriere 7.11m sur accomode grand nombre du voyageur. Le premier 747-300 vol Octobre 3, 1982 et delivrer commencer 1983.

Singapore Airlines prendre livraison de son premier de le quatorze 747-300 dans ordre dans Avril, 1983. Nom le "Big Top", le premier SIA Big Top 747 etre placer dans service dans le Singapore - Tokyo - Los Angeles service sur Mai 5, 1983.

Avec a nombre de places assises configuration de 36 Premier Classe, 40 Affaire Classe et 340 Economie Classe, SIA Big Top 747s servir le majeur routes a Asie, Australasia, Milieu Est/Europe et Etats-Unis.

Nel giugno 1980, la Boeing Company ha introdotto una nuova copertura superiore allungata nell'aereo 747-300 (Copertura superiore allungata) che estende la poppa della cabina superiore di 7,11 m. per la sistemazione di un maggior numero di passeggeri. Il primo volo dell'aereo 747-300 è stato compiuto il 3 ottobre 1982 e la consegna è iniziata nel 1983. Le Linee Aeree di Singapore hanno avuto la consegna del loro primo aereo 747-300 dei quattordici ordinati, nell'aprile 1983. Raddoppiata la "Parte Superiore Grande", il Primo SIA Big Top 747 è stato messo in esercizio nel servizio di linea Singapore-Tokyo-Los Angeles il 5 maggio 1983. Con una struttura dei sedili di 36 della Prima Classe, 40 della Classe Commerciale e 340 della Classe Economica, il SIA Big Top 747s è in servizio sulle principali rotte per l'Asia, l'Australasia, il Medio Oriente / Europa e per gli Stati Uniti.

1980年6月、美國的波音飛機公司推出了一款新型的747-300SUD (延長上層甲板的英語簡稱)客機，這種型號的747上層甲板向後延長了7.11公尺以容納數量更多的乘客。747-300的第一次飛行舉行於1982年10月3日，到了1983年正式開始交貨。新架坡航空公司在1983年4月收到他們所訂購之14架747-300的第一架，將之特別命名為“BIG TOP”，第一架新架坡航空公司的BIG TOP 747在1983年5月5日投入服務，飛行新架坡—東京—洛杉磯之間的航線。新架坡航空公司的BIG TOP 747以她所擁有的36個頭等客位，40個商業客位及340個經濟客位服務於通往亞洲、澳洲、中東/歐洲及美國的主要航線上。

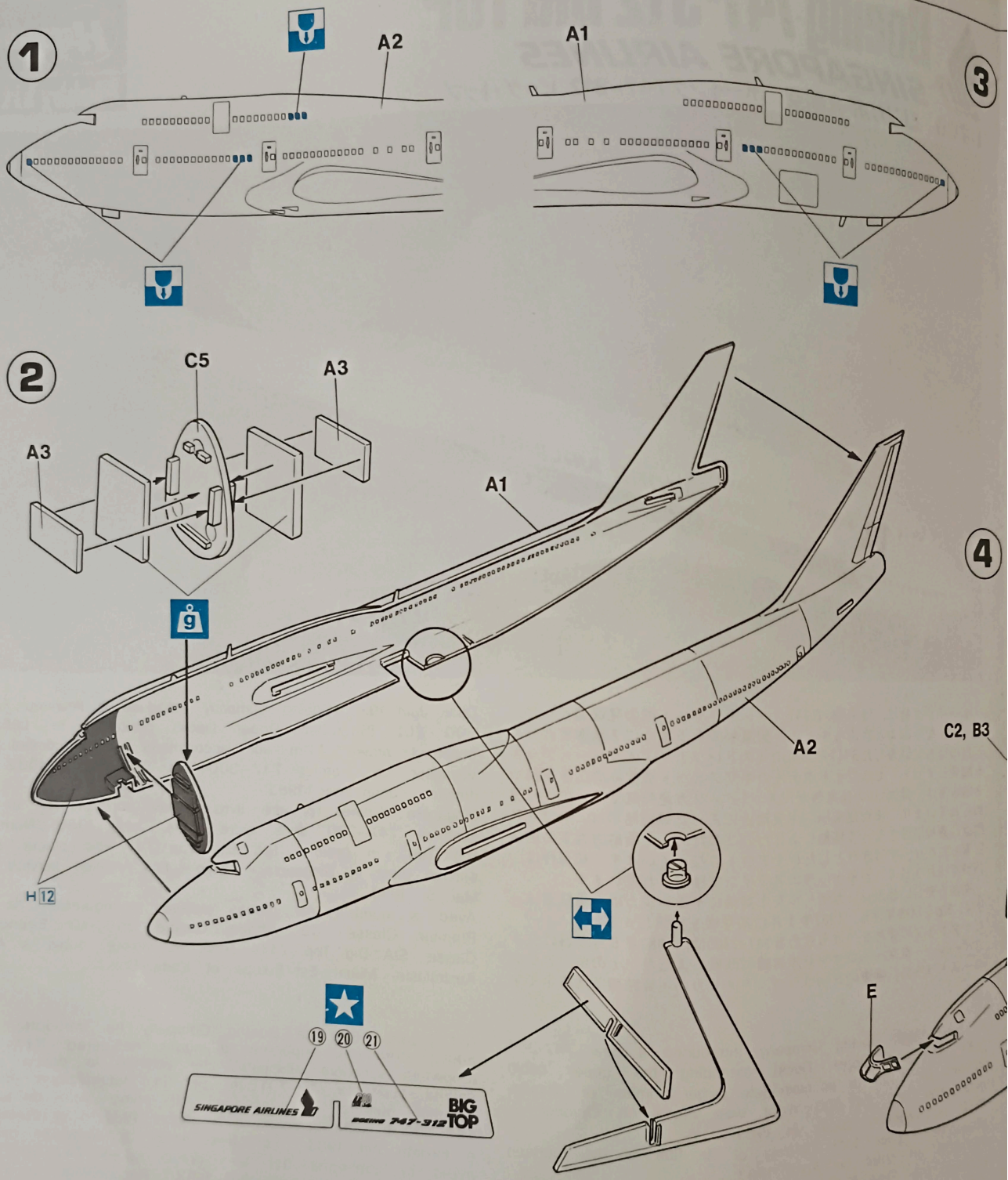

■楽しい工作のための4つのポイント
 ■Please keep to the following rules
 ■Bitte beachten Sie die folgenden Regeln

■Suivre attentivement les règles suivantes:
 ■Sequire le seguenti regole
 ■請緊記以下守則

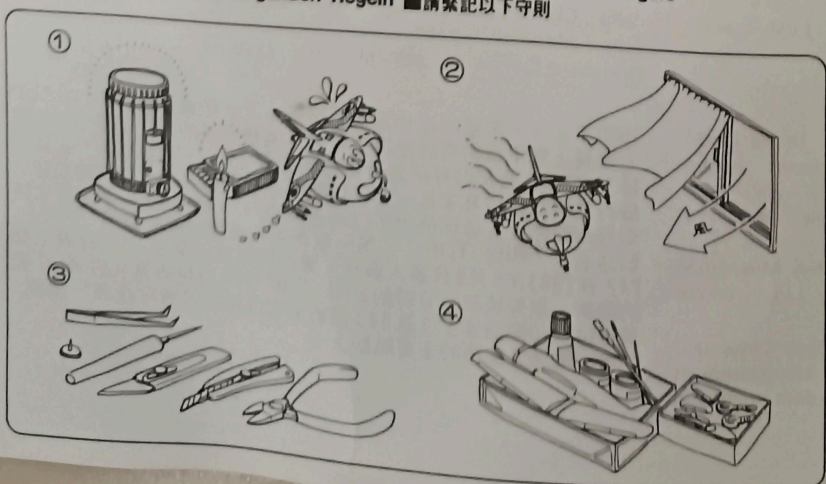

- ① 火の近くでは接着剤や塗料を使用しない。
- ② 接着剤や塗料を使うときは窓を開ける。残った接着剤や塗料はふたをして、幼児の手の届かない目かげに保存する。接着剤や塗料は有機溶剤を含んでいるため、吸うと有害でくせになり健康を害することがあるので故意に吸ってはけません。
- ③ ナイフや工具を正しく使おう。部品をランナーから切りはなす時は模型用ハサミを使用し、余分な部分はカッター、ヤスリ等で仕上げます。
- ④ 組立中でも整理整頓しましょう。

- ① Never use glue or paint near fire.
- ② Open window for fresh air when glue or paint is in use. Be sure to close cap tightly on glue and paint after use and keep them hidden from sun light, and away from reach of small children. Glue and most paints contain volatile solvent which is harmful to health if inhaled too much. Do not inhale solvent intentionally.
- ③ Use a modelling scissors to take the parts off from the runner and trim any excess plastics with a cutter or a file.
- ④ Keep all materials and tools neatly.

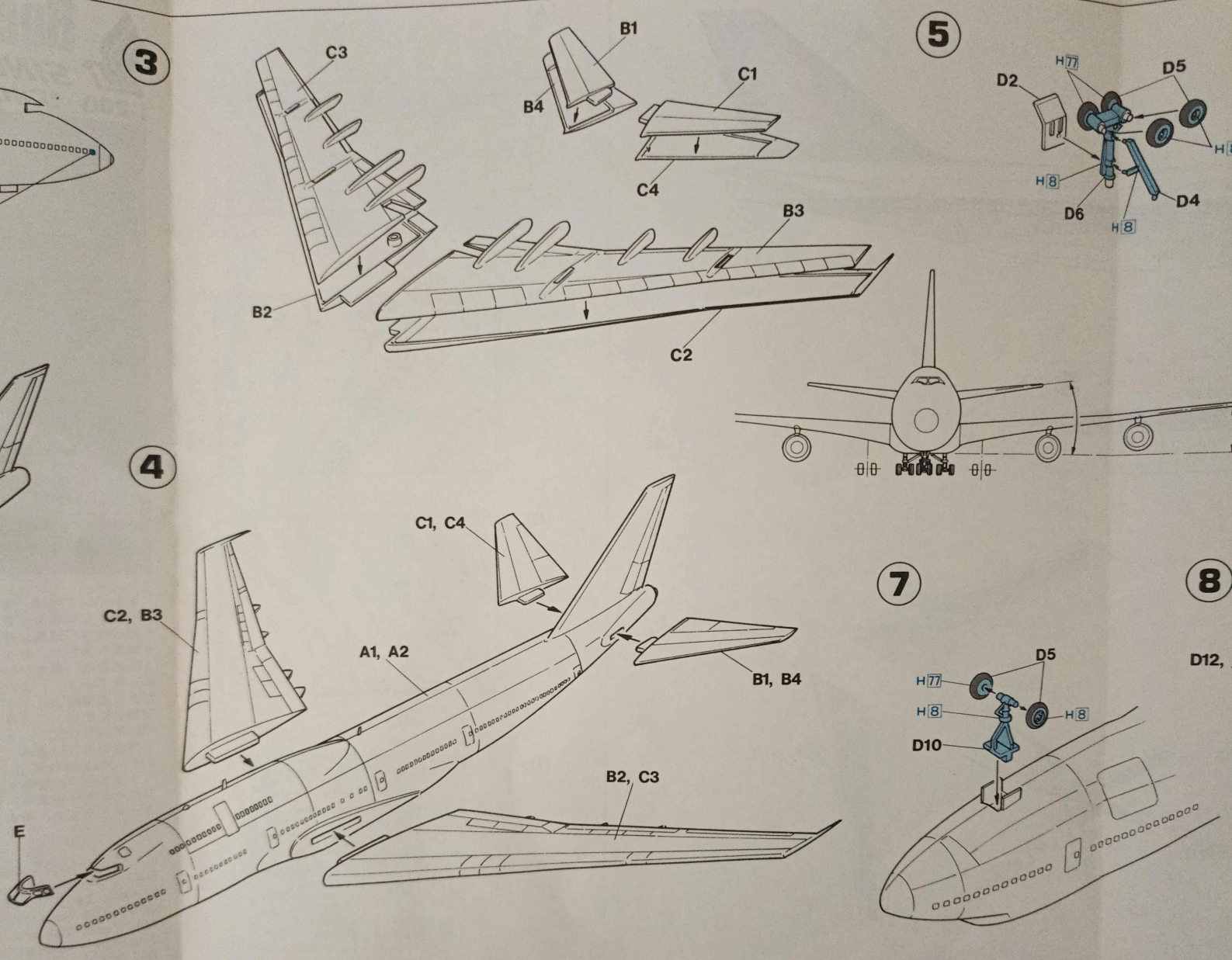

3

5

4

7

8

用しない。
開ける。
て、幼児の手の届かない
料は有機溶剤を含んでい
り健康を害することがあ
ん。
時は模型用ハサミを使用
ッスリ等で仕上げます。
う。
near fire.
when glue or paint is in
ightly on glue and paint
htly from sun light, and
den from sun light, and most
children. Glue and most
nt which is harmful to
Do not inhale solvent
take the parts off from
ess plastics with a cutter
neatly.

① Klebstoff und Farben niemals in der Nähe einer Flamme verwenden.
② Beim Arbeiten mit Klebstoff oder Farbe Fenster öffnen um die Zuluft von Frischluft zu gewährleisten. Nach Gebrauch Klebstoff und Farbe fest verschließen. Außerhalb der Reichweite von Kindern lagern und nicht der Sonne aussetzen. Klebstoff und die meisten Farben enthalten flüchtige Lösungsmittel, die der Gesundheit schaden, wenn sie zu stark inhaliert werden. Niemals Lösungsmittel absichtlich inhalieren.
③ Verwenden Sie eine Modellbauscherer oder einen Plastik-Zwicker um die Plastikteile von den Anspritzungen zu trennen. Säubern Sie die Teile von Gratzen mit einem Cutter oder Feile.
④ Alle Materialien und Werkzeuge ordentlich und übersichtlich bereithalten.
① Ne jamais utiliser colle ni peinture auprès d'une flamme.
② Ouvrir la fenêtre pendant l'utilisation de colle et de peinture. Bien refermer les pots de colle et de peinture après emploi et les mettre à l'abri du soleil et hors de portée des enfants. Ne pas respirer colle ou peinture intentionnellement.
③ Utiliser des ciseaux de modeliste pour découper les pièces des grappes et retirer tout excès de plastique à l'aide d'un cutter ou d'une lime.
④ Ranger tous les matériaux et outils avec soin.

① Non usare mai colla o vernice vicino a fonti di calore.
② Quando si usa colla o vernice lasciare aperte le finestre in modo che circoli aria fresca. Assicurarsi che il coperchio della colla e della vernice sia ben chiuso dopo l'uso, tenerli lontani dalla luce solare e dalla portata dei bambini. La colla e molte vernici contengono solventi volatili che sono dannosi per la salute se aspirati troppo a lungo. Non aspirare intenzionalmente il solvente.
③ Usare cesoie per modellisti per staccare le parti dalla intelaiatura e ripulire ogni eccesso di plastica con una lama o una lima.
④ Mantenere tutti i materiali e attrezzi in perfetto ordine.
1. 切不可在火的地方使用模型膠水或漆油。
2. 使用模型膠水或漆油時，應打開窗戶以確保新鮮空氣流通。模型膠水及漆油在使用後，應確保將蓋掩緊，放置在陰涼處避免陽光直射，並避免給幼童接觸到。模型膠水及大部份漆油都含有揮發性物質，吸入過量會對健康造成不良影響，更不可有意嗅索此等揮發性物質。
3. 使用模型製作用鉗把模型部件從膠架上剪下，再用模型刀或小鏢刮去或磨去多餘的塑膠口。
4. 保持工具及各種物料整潔。

塗料指定のH
はMr.カラー
は入っていま
H[1] in paint
Gunze Sangyo
that of Mr. Co
H[1] 1 ホワ
H[8] 8 シル
H[12] 38 つや
H[51] 11 ガル
H[57] 72 エア
H[76] 61 焼鉄
H[77] タイ
H[90] 47 クリ
塗料指定のH
はMr.カラー
は入っていま
H[1] in paint
Gunze Sangyo
that of Mr. Co
H[1] 1 ホワ
H[8] 8 シル
H[12] 38 つや
H[51] 11 ガル
H[57] 72 エア
H[76] 61 焼鉄
H[77] タイ
H[90] 47 クリ



塗料指定のH
はMr.カラー
は入っていま
H[1] in paint
Gunze Sangyo
that of Mr. Co
H[1] 1 ホワ
H[8] 8 シル
H[12] 38 つや
H[51] 11 ガル
H[57] 72 エア
H[76] 61 焼鉄
H[77] タイ
H[90] 47 クリ

5

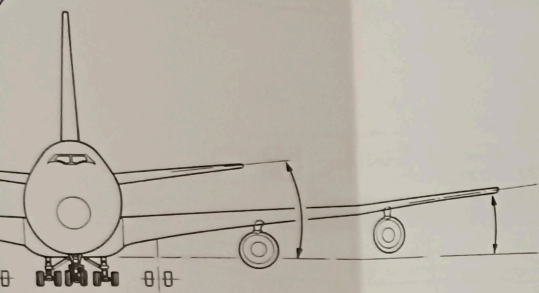
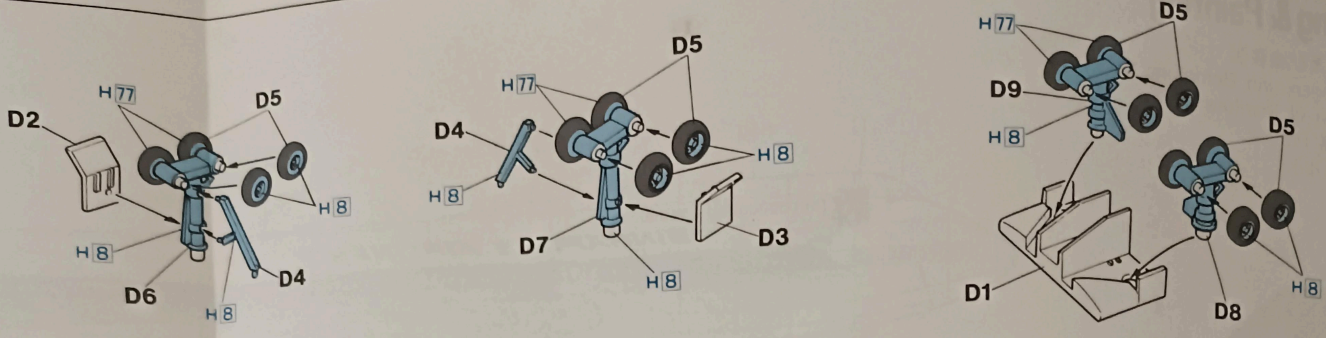

6

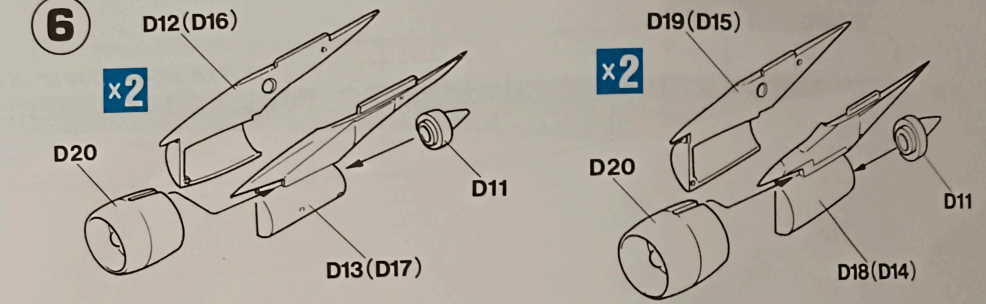

7

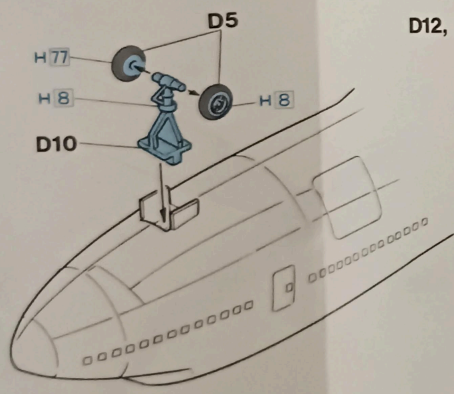

8

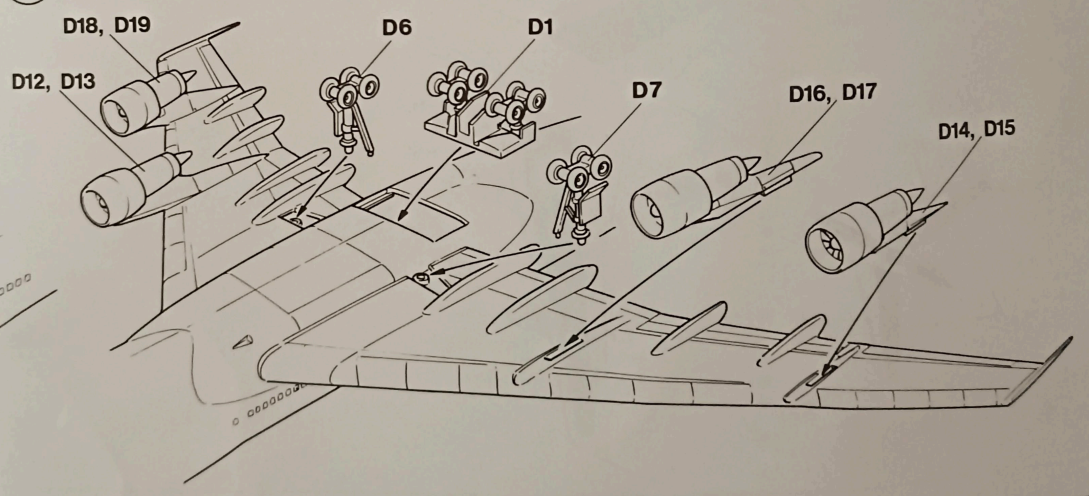

- 接着しては、セメントを固めるまで待つ。
CEMENT TOGETHER. WAIT UNTIL THE CEMENT IS SET.
ZUSAMMENKLEBEN. WARTEN BIS DAS ZEMENT FEST IST.
INCOLLARE INSIEME. ASPETTARE CHE IL CEMENTO SI INDURISCA.
- 接着は任意です。
OPTIONAL. NACH BELIEBEN. FACULTATIV. FACILITATIVO.
- 接着しないでください。
DO NOT CEMENT. NICHT KLEBEN. NICHT ZUSAMMENKLEBEN. NON INCOLLARE.
- 2セットが必要です。
2 SETS NEEDED. ZWEI SETS BENÖTIGT. DUE SETS NECESSARI. NECESSARIE 2 SERIE.
- 取り除いてください。
REMOVE BALLAST. ENTFERNEN. RETIRER. SEPARARE. 切込。
- 挿入してください。
INSERT BALLAST. EINSETZEN. ZUGEBEN. A LESTER. AGGIUNGERE. ZAVORNA. 挿入。
- 穴を開けてください。
OPEN HOLE. OFFENEN. FAIRE UN TROU. FORO APERTO.
- 貼ってください。
APPLY DECAL. HIER ABZEHLEN. ANBRINGEN. DECALCARE. APPLICARE. DECALCARE. 貼上。
- 穴を埋めてください。
FILL HOLE. SCHLIESSEN. BOUCHER. LE TROU. FORO PIENO.
- 注意してください。
BE CAREFUL. HIER VORSICHT. FAIRE ATTENTION. USARE ATTENZIONE.

塗料指定のH[]はGunze産業・水性ホビーカラー、
[]はMr カラーの番号です。このキットには接着剤
は入っていないので別にお求めください。

H[] in painting indication is the number of
Gunze Sangyo Aqueous Hobby Color, while [] is
that of Mr. Color. Glue is not included in this kit.

H[] bei Bemalungshinweisen ist die Nummer der
Aqueous-Hobby-Color von Gunze Sangyo, während []
den Ton der Farbserie Mr. Color anzeigt. Im Bausatz
ist kein Klebstoff enthalten.

Sur le guide de peinture, H[] correspond au numéro
de couleur GUNZE SANGYO AQUEOUS HOBBY
COLOR, alors que [] correspond à Mr. COLOR. La
colle n'est pas fournie dans ce kit.

H[] nella indicazione della pittura è il numero della
Gunze Sangyo del colore ad acqua per Hobby, mentre
[] è quello di Mr. Color. La colla non è inclusa nella
scatola di montaggio.

H[] 這個著色指示是代表都是出品水性模型漆的編
號，而 [] 則代表都是出品的樹脂漆模型漆的編
號，這份套件並沒有包括膠水。

H[]	[] ホワイト	WHITE	WEISS	BLANC	BIANCO	白色
H[]	[] シルバー	SILVER	SILBER	ARGENT	ARGENTO	銀色
H[]	[] ツヤ消しブラック	FLAT BLACK	MATTSCHWARZ	NOIR MAT	NERO OPACO	啞黑色
H[]	[] ガルグレー	LIGHT GULL GRAY	LIGHT GULL GRAY	GRIS AVION	GRIGIO GABBIANO CHIARO	淺海鷗灰色
H[]	[] エアクラフトグレー	AIRCRAFT GRAY	FLUGZEUGGRAU	GRIS AVION	GRIGIO AVIAZIONE	飛機灰色
H[]	[] 焼鉄色	BURNED IRON	GEBR. EISEN	FER BRULÉ	METALLO BRUNITO	燒鐵色
H[]	[] タイヤブラック	TIRE BLACK	REIFENSCHWARZ	NOIR DE PNEU	NERO DI PNEUMATICO	胎黑色
H[]	[] クリアレッド	CREAR RED	ROT, REIN	ROUGE CLAIR	ROSSO CHIARO	透明紅色

Marking & Painting

マーキング及び塗装
 Markierungen und Bemalung
 Decoration et Peinture
 Marchio & Pittura
 標貼及着色指示

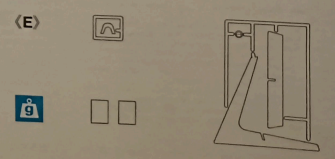
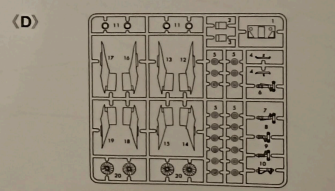
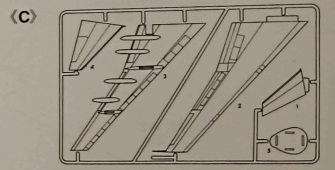
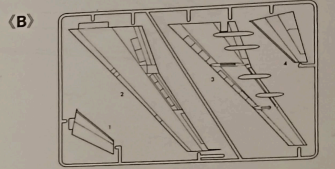
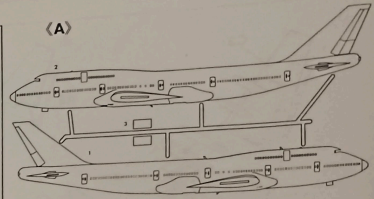
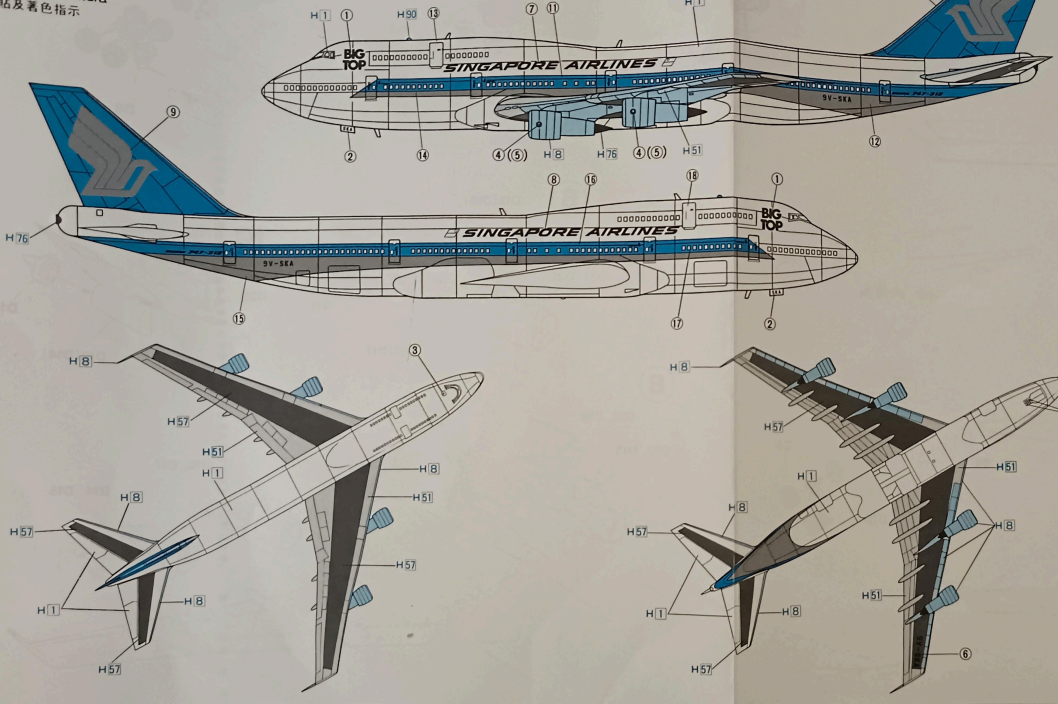

■デカールの正しい貼り方 ■Comment appliquer les décalcomanies correctement
 ■Correct Method for Applying Decals ■Modo esatto per applicare le decalcomanie
 ■Das korrekte Aufbringen der Abziehbilder ■貼上水印標貼的正確方法：

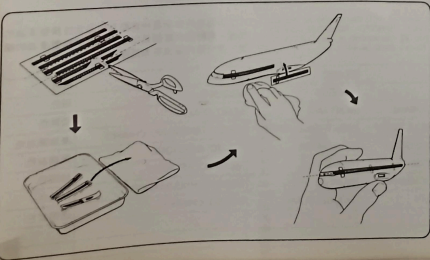

①デカールを貼るときのほこりや汚れを、ぬらした布できれいにふきとってください。
 ②貼りたいデカールを台紙ごとハサミで切りとり、1枚ずつ水またはぬるま湯に台紙を下にして20秒くらい浮かべます。
 ③水が出たら空手の上でのせて、指先でデカールが動くか確かめた後、貼るところにおいて静かに台紙をずらしよす。
 ④指先に少し水をつけて正確な位置にデカールを動かした後、ややわらく、よく水を掻く布でデカールを押し込み、内部の水分や気泡を押し出します。
 ⑤デカールが完全に乾いたら少し水をつけた布で、デカールのまわりのホコリをふきとります。
 ①Clean model surface with wet cloth.
 ②Cut each design out of decal sheet and dip them in warm water for 20 seconds.
 ③Check with finger tip if design is loose on base paper. If so, place it on proper position on model and slide off base paper leaving design on model.
 ④Move design to exact position with wet finger tip, and push out excess water and air bubbles under decal with soft cotton cloth.
 ⑤When decals get dry, wipe off with wet cloth excess glue left around decals.

①Oberfläche des Modells mit feuchtem Tuch reinigen.
 ②Jedes Motiv einzeln aus dem Bogen herausschneiden und 20 Sekunden in warmes Wasser tauchen.
 ③Mit dem Finger prüfen, ob sich das Motiv vom Trägerpapier gelöst hat. Wenn ja, so schieben Sie es vom Papier weg an seine genaue Position auf dem Modell.
 ④Korrigieren Sie die exakte Lage mit nasser Fingerspitze und drücken Sie Wasserblasen unter dem Abziehbild mit einem weichen Baumwolltuch weg.
 ⑤Entfernen Sie beim Antrocknen der Abziehbilder die Klebmittelsänder mit einem feuchten Tuch.
 ①Nettoyer la surface du modèle avec un chiffon humide.
 ②Découper chaque décalcomanie de sa planche et la plonger dans l'eau tiède pendant vingt secondes.
 ③Vérifier avec le pouce si le dessin se détache de son papier-support. Si oui, le positionner à sa place sur le modèle et retirer doucement le papier-support.
 ④Positionner la décalcomanie correctement avec un doigt humide et éponger tout restant d'eau et toutes bulles d'air sous la décalcomanie avec un chiffon doux.
 ⑤Lorsque les décalcomanies ont séché, retirer avec un chiffon humide tout excès de colle autour de la décalcomanie.

①Pulire la superficie del modello con un panno umido.
 ②Ritagliare ciascun disegno dal foglio decalcomanie e immergerli in acqua calda per 20 secondi.
 ③Controllare col polpastrello se il disegno è allentato sulla base di carta. In questo caso, applicarlo nella esatta posizione sul modello facendolo scivolare dalla base di carta.
 ④Spostare il disegno nella esatta posizione mediante il polpastrello umido, quindi togliere l'acqua in eccesso e le bolle d'aria sotto la decalcomania mediante un panno soffice di cotone.
 ⑤Quando le decalcomanie sono asciutte, togliere con un panno umido l'eccesso di colla intorno alla decalcomania stessa.
 1. 用湿布拭淨模型表面。
 2. 按照各種貼的形狀從標貼紙上切出，浸到溫水之中20秒。
 3. 用指尖試行觸摸以確定標貼是否已脫離底紙，如果屬實，則把標貼連底紙放到模型表面的適當位置上，小心地將底紙移去，把標貼留在模型表面。
 4. 以濕水的指尖把標貼移到正確的位置上，再用柔軟的綿質布料把標貼輕壓，以擠出標貼底下的氣泡和水份。
 5. 標貼乾後，用濕布輕拭標貼及其附近的模型表面，以洗去可能殘留在標貼附近的多餘膠水，確保效果完美。

HASEGAWA SEISAKUSHO CO., LTD. / 1193-2 Yagusu, Yaizu Shizuoka. 425 Japan.

©PRINTED IN JAPAN 1985 9

Marking & Painting

マーキング及び塗装図
 Markierungen und Bemalung
 Decoration et Peinture
 Marchio & Pittura
 標貼及著色指示

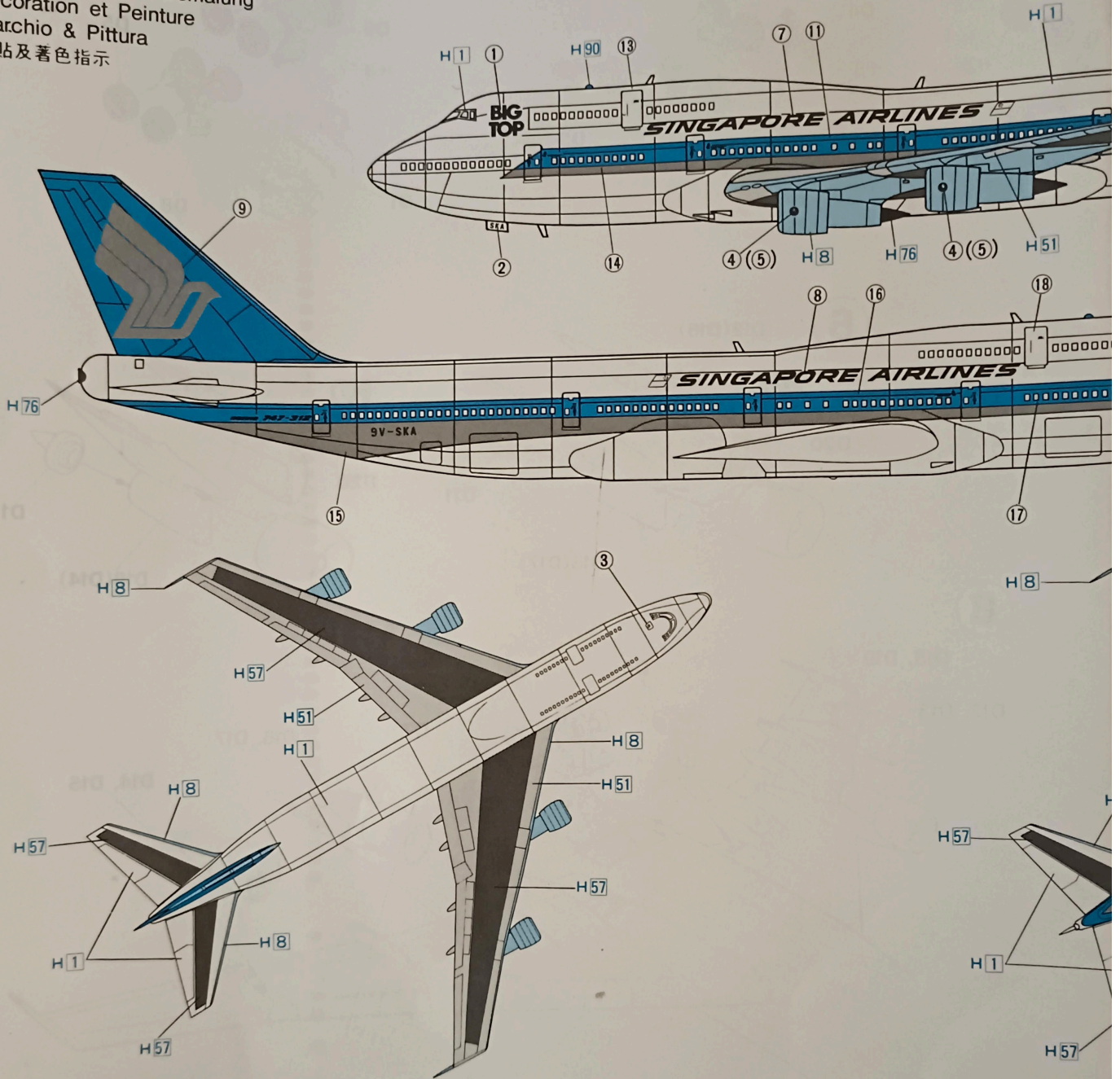

- デカールのじょうずな貼り方
- Correct Method for Applying Decals
- Das korrekte Aufbringen der Abziehbilder
- Comment appliquer les décalcomanies correctement
- Modo esatto per applicare le decalcomanie
- 貼上水印標貼的正確方法：

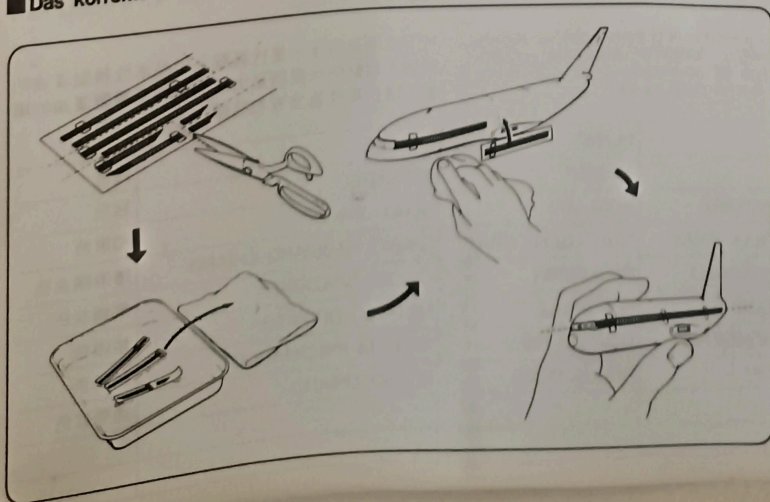

- ① デカールを貼るところのほこりや汚れを、ぬらした布できれいにふきとってください。
- ② 貼りたいデカールを台紙ごとハサミで切りとり、1枚ずつ水またはぬるま湯に台紙を下にして20秒ぐらい浮かべます。
- ③ 水から出したらタオルの上のせ、指先でデカールが動かないか確かめた後、貼るところにおいて静かに台紙をずらします。
- ④ 指先に少し水をつけて正確な位置にデカールを動かした後で、やわらかく、よく水を吸う布でデカールを押さえて内側の水分や気泡を押し出します。
- ⑤ デカールが完全に乾いたら少し水をつけた布で、デカールのまわりのノリをふきとります。

- ① Clean model surface with wet cloth.
- ② Cut each design out of decal sheet and dip them in warm water for 20 seconds.
- ③ Check with finger tip if design is loose on base paper. If so, place it on proper position on model and slide off base paper leaving design on model.
- ④ Move design to exact position with wet finger tip, and push out excess water and air bubbles under decal with soft cotton cloth.
- ⑤ When decals get dry, wipe off with wet cloth excess glue left around decals.

- ① Oberfläche des Modells sauber machen und 20 Sekunden in warmem Wasser einweichen.
- ② Jedes Motiv einzeln aus der Trägerpapier heraus schneiden und 20 Sekunden in warmem Wasser einweichen.
- ③ Mit dem Finger prüfen, ob das Motiv auf dem Trägerpapier fest sitzt. Falls nicht, das Motiv auf die richtige Position auf dem Modell verschieben und das Trägerpapier abheben.
- ④ Positionieren Sie das Motiv genau an der richtigen Stelle und drücken Sie es mit dem Finger fest an. Überschüssiges Wasser und Luftbläschen unter dem Motiv mit einem weichen Baumwolltuch abwischen.
- ⑤ Entfernen Sie das Klebemittel um das Motiv herum, wenn es trocken ist.

- ① Nettoyer la surface du modèle et laisser tremper pendant 20 secondes.
- ② Découper chaque motif individuellement et le plonger dans l'eau chaude pendant 20 secondes.
- ③ Vérifier avec le doigt si le motif est bien fixé sur le papier support. Si ce n'est pas le cas, le déplacer sur la bonne position du modèle et le faire glisser sur le papier support.
- ④ Positionner le motif exactement à l'endroit choisi et appuyer dessus avec le doigt humide et pousser l'excès d'eau et les bulles d'air sous le motif avec un chiffon doux.
- ⑤ Lorsque les motifs sont secs, nettoyer avec un chiffon humide l'excès de colle autour des décalcomanies.

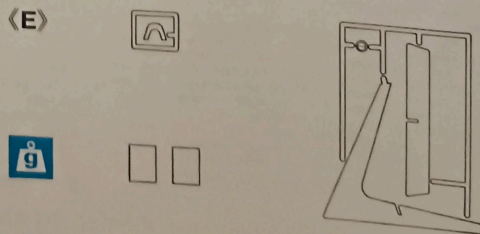
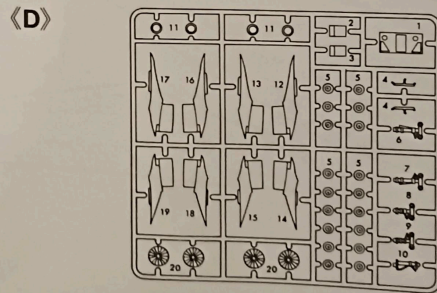
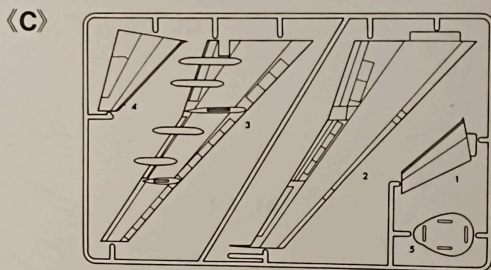
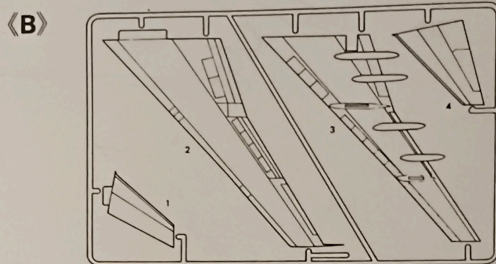
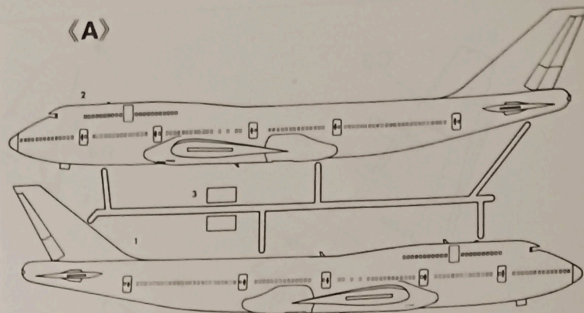
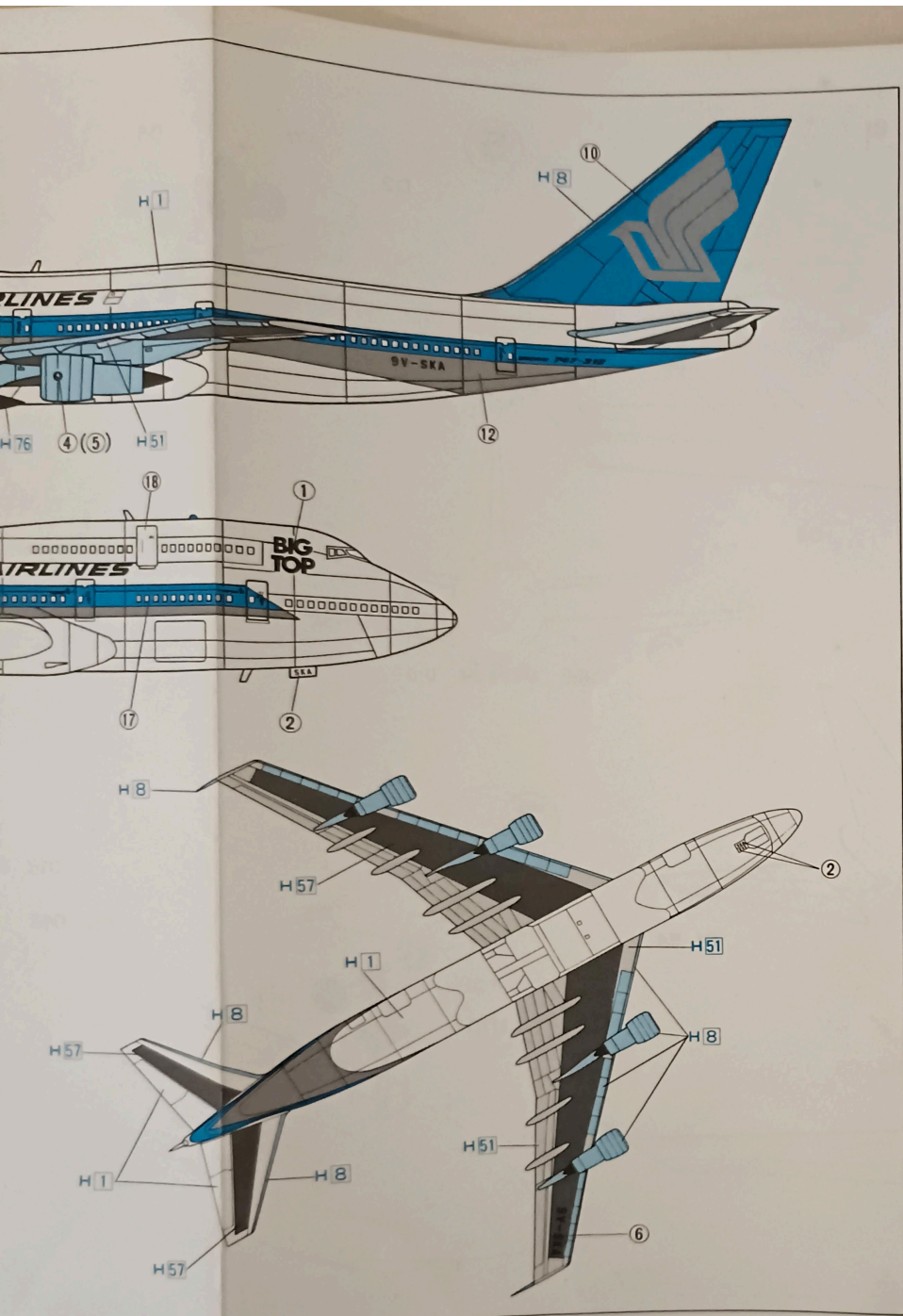

- した布で
、1枚づつ
浮かべます。
カールが動く
をずらしま
動かした後
を押さえて内
、デカール
dip them
on base
on model
on model
finger tip,
bles under
wet cloth
- ①Oberfläche des Modells mit feuchtem Tuch reinigen.
 - ②Jedes Motiv einzeln aus dem Bogen herausausschneiden und 20 Sekunden in warmes Wasser tauchen.
 - ③Mit dem Finger prüfen, ob sich das Motiv vom Trägerpapier gelöst hat. Wenn ja, so schieben Sie es vom Papier weg an seine genaue Position auf dem Modell.
 - ④Korrigieren Sie die exakte Lage mit nasser Fingerdem spitze und drücken Sie Wasserblasen unter dem Abziehbild mit einem weichen Baumwolltuch weg.
 - ⑤Entfernen Sie beim Antrocknen der Abziehbilder die Klebemittelränder mit einem feuchten Tuch.
- ① Nettoyer la surface du modèle avec un chiffon et humide.
② Découper chaque décalcomanie de sa planche et la plonger dans l'eau tiède pendant vingt secondes.
③ Vérifier avec le bout du doigt si le dessin se détache de son papier-support. Si oui, le positionner à l'endroit choisi sur le modèle et retirer doucement le papier-support.
④ Positionner la décalcomanie correctement avec un doigt humide et éponger tout restant d'eau et toutes bulles d'air sous la décalcomanie avec un chiffon doux.
⑤ Lorsque les décalcomanies ont séché, retirer avec un chiffon humide tout excès de colle autour de la décalcomanie.

- ①Pulire la superficie del modello con un panno umido.
- ②Ritagliare ciascun disegno dal foglio decalcomanie e immergerli in acqua calda per 20 secondi.
- ③Controllare col polpastrello se il disegno è allentato sulla base di carta. In questo caso, applicarlo nella esatta posizione sul modello facendolo scivolare dalla base di carta.
- ④Spostare il disegno nella esatta posizione mediante il polpastrello umido, quindi togliere l'acqua in eccesso e le bolle d'aria sotto la decalcomanie mediante un panno soffice di cotone.
- ⑤Quando le decalcomanie sono asciutte, togliere con un panno umido l'eccesso di colla intorno alla decalcomania stessa.

1. 用濡布拭乾淨模型表面。
2. 按照各標貼的形狀從標貼紙上切出，浸到溫水之中約20秒。
3. 用指尖試行觸摸以確定標貼是否已脫離底紙，如果屬實，則把標貼連底紙放到模型表面的適當位置上，小心地將底紙移去，把標貼留在模型表面。
4. 以濕水的指尖把標貼移到正確的位置上，再用柔軟的綿質布料把標貼輕壓，以擠出標貼底下的氣泡和水份。
5. 標貼乾後，用濕布輕拭標貼及其附近的模型表面，以洗去可能殘留在標貼附近的多餘膠水，確保效果完美。

■部品及びデカールを紛失したり、破損した場合は
実費でお付けします。料金及び送料については、
当社サービス係までお問い合わせください。
榎長谷川製作所 静岡県焼津市八幡1193-2 〒425
TEL 05462-8-8241