

made in Italy

1:48 scale**No 2735**

ES-3A Shadow

LOCKHEED MARTIN **EN**

The ES-3A Shadow has been derived directly from the famous twin-engines anti-submarine Lockheed S-3 Viking. It was designed as a carrier-based, subsonic, all-weather, long-range, electronic reconnaissance aircraft with the specific purpose to replace the aging EA-3B Skywarrior starting from the beginning of '90s. Basically the ES-3A was developed on modified S-3A where an extensive set of electronic and modern sensors and communication tools replaced the submarine detection and maritime surveillance equipment. The new operating configuration has not changed the flight performance of Lockheed "airframe". The ES-3A has in fact a good flight range and it is very reliable. Such features are very appreciate for its new mission profile to support the U.S. Navy fleet in the tactical communications of the various units of the battle group.

IT

Il progetto dell'ES-3A Shadow, derivato dal celebre bimotore antisom della Lockheed S-3 Viking, venne realizzato per consentire all'U.S. Navy di disporre di un aereo imbarcato per la ricognizione elettronica e la comunicazione. Sostanzialmente gli ES-3A Shadow vennero realizzati su Viking modificati ed hanno di fatto rimpiazzato i datati EA-3B Skywarrior all'inizio degli anni '90. Le apparecchiature utilizzate per le missioni di pattugliamento marittimo ed i sensori antisom del Viking vennero rimossi e sostituiti da un'avionica aggiornata e da un vasto set di strumenti di comunicazione e di sensori in grado di adempiere egregiamente al nuovo ruolo dello Shadow. La nuova configurazione operativa non ha modificato le prestazioni di volo della cellula della Lockheed. L'ES-3A ha infatti un buon raggio d'azione, una buona autonomia e una elevata affidabilità, caratteristiche molto apprezzate per il suo nuovo profilo di missione a sostegno delle operazioni di coordinamento tattico della flotta.

DE

Das Projekt der ES-3A Shadow, das aus dem berühmten zweimotorigen U-Bootjäger der Lockheed, S-3 Viking entwickelt wurde, wurde realisiert, um der US Navy zu ermöglichen, über ein auf einem Flugzeugträger stationiertes Flugzeug für elektronische Aufklärung und Kommunikation zu verfügen. Im Wesentlichen wurden die ES-3A Shadow nach modifizierten Vikings gebaut und ersetzt zu Beginn der 90-er Jahre die überholten EA-3B Skywarrior. Die Apparaturen, die für die Patrouillenflüge über das Meer verwendet wurden, sowie die U-Bootsensoren der Viking wurden entfernt und durch eine moderne Avionik und ein riesiges Set an Kommunikationsinstrumenten und Sensoren ersetzt, die für die neue Rolle der Shadow vorzüglich geeignet waren. Die neue operative Konfiguration hat an den Flugleistungen der Zelle von der Lockheed nichts geändert. Tatsächlich hat die ES-3A einen guten Aktionsradius, eine gute Autonomie, und ist hoch zuverlässig, Eigenschaften, die für ihr neues Missionsprofil sehr geschätzt werden, das darin besteht, die taktische Koordination der Flotte zu unterstützen.

FR

Le projet de l'ES-3A Shadow, dérivé du célèbre bimoteur anti-sous-marin de la Lockheed S-3 Viking, fut réalisé afin de permettre à l'U.S. Navy de disposer d'un avion embarqué pour la reconnaissance électronique et la communication. Les ES-3A Shadow furent essentiellement réalisés sur des Vikings modifiés et ont en effet remplacé les anciens EA-3B Skywarrior au début des Années 90. Les appareils utilisés pour les missions de patrouille maritime et les capteurs anti-sous-marins du Viking furent supprimés et remplacés par une avionique actualisée et par un grand ensemble d'outils de communication et de capteurs en mesure de remplir remarquablement le nouveau rôle du Shadow. La nouvelle configuration opérationnelle n'a pas modifié les prestations de vol de la cellule de la Lockheed. L'ES-3A possède en effet un bon rayon d'action, une bonne autonomie et une grande fiabilité, des caractéristiques très appréciées pour son nouveau profil de mission soutenant les opérations de coordination tactique de la flotte.

ES

El proyecto del ES-3A Shadow, derivado del famoso bimotor antisom de la Lockheed S-3 Viking, se realizó para que la U.S. Navy dispusiera de un avión embarcado para el reconocimiento electrónico y la comunicación. Básicamente, los ES-3A Shadow se realizaron sobre la base de Viking modificados y, a principio de los años '90, reemplazaron a los antiguos EA-3B Skywarrior. Los equipos usados para las misiones de patrulla marítima y los sensores antisom del Viking se eliminaron y se sustituyeron con una aviónica actualizada y una amplia gama de instrumentos de comunicación y de sensores capaces de desempeñar de forma excelente el nuevo papel del Shadow. La nueva configuración operativa no ha modificado las prestaciones de vuelo de la célula de la Lockheed. El ES-3A, de hecho, posee un buen radio de acción, una buena autonomía y una elevada fiabilidad, características muy apreciadas para su nuevo perfil de misión de apoyo a las operaciones de coordinación táctica de la flota.

NL

Het ontwerp van de ES-3A Shadow, afgeleid van het beroemde tweemotorige antisom-toestel (ter bestrijding van Russische onderzeeërs) van de Lockheed S-3 Viking, werd ontwikkeld zodat de U.S. Navy op haar vliegdekschepen over een vliegtuig kon beschikken voor elektronische verkenning en communicatie. De ES-3A Shadow vliegtuigen werden hoofdzakelijk ontwikkeld op basis van aangepaste Vikings en hebben de verouderde EA-3B Skywarriors aan het begin van de jaren '90 vervangen. De apparatuur gebruikt voor marinepatrouilles en de antisom-sensoren van de Viking werden verwijderd en vervangen door modernere luchtvaarttechnologie en door een ruim set instrumenten voor communicatie en sensoren. Hiermee kon het toestel voortreffelijk zijn rol van Shadow vervullen. De nieuwe operationele configuratie heeft de vliegprestaties van de constructie van de Lockheed niet gewijzigd. De ES-3A heeft een goede actieradius, een goede autonomie en een grote betrouwbaarheid, eigenschappen die zeer gewaardeerd werden voor zijn nieuwe profiel om missies uit te voeren ter ondersteuning van acties voor tactische coördinatie van de vloot.

EN WARNING: Model for adult collector age 14 and over
IT ATTENZIONE: Modello per collezionisti adulti di età superiore ai 14 anni
FR ATTENTION: Modèle pour modélistes de 14 ans et plus.
DE ACHTUNG: Modellbausätze Für Modellbauer über 14 Jahre.
NL WAARSCHWING: Geschikt voor 14 jaar en ouder.
ES ATENCION: Modelo para modelistas mayores de 14 años.



EN ATTENTION - Useful advice!

Study the instructions carefully prior to assembly. Remove parts from frame with a sharp knife or a pair of scissors and trim away excess plastic. Do not pull or parts. Assemble the parts in numerical sequence. Use plastic cement ONLY and use cement sparingly to avoid damaging the model. Black arrows indicate parts to be glued together. White arrows indicate on which frame the parts must be assembled WITHOUT using cement. These letters (A - B - C...) indicate on which frame the parts will be found. Paint small parts before detaching them from frame. Remove paint-where parts are to be cemented. Crossed out parts must not be used.

IT ATTENZIONE - Consigli utili!

Prima di iniziare il montaggio studiare attentamente il disegno. Staccare con molta cura i pezzi dalle stampe, usando un taglia-balsa oppure un paio di forbici e togliere con una piccola lima o con carta vetro fine eventuali sbavature. Mai staccare i pezzi con le mani. Montarli seguendo l'ordine delle numerazione delle tavole. Eliminare dalla stampata il numero del pezzo appena montato facendogli sopra una croce. Le frecce nere indicano i pezzi da incollare, le frecce bianche indicano i pezzi da montare senza colla. Usare solo colla per polistirolo. Le lettere (A - B - C...) ai lati dei numeri indicano la stampata ove si trova il pezzo da montare. I pezzi sbarrati da una croce non sono da utilizzare.

DE ACHTUNG - Ein nützlicher Rat!

Vor der Montage die Zeichnung aufmerksam studieren. Die einzelnen Montageteile mit einem Messer oder einer Schere vom Spritzling sorgfältig entfernen. Eventuelle Grate werden mit einer Klinge oder feinem Schmirgelpapier beseitigt. Keinesfalls die Montageteile mit den Händen entfernen. Bei der Montage der Tafelnummerierung folgen. Pfeile zeigen die zu klebenden Teile während die weissen Pfeile die ohne Leim zu montierenden Teile anzeigen. Bitte nur Plastikklebstoff verwenden. Die Buchstaben (A - B - C...) neben den Nummern zeigt, auf welchem Spritzling der zu montierende Teil zu finden ist. Die mit einem Kreuz markierten Teile sind nicht zu verwenden.

FR ATTENTION - Conseils utiles!

Avant de commencer le montage, étudier attentivement le dessin. Détacher avec beaucoup de soin les morceaux des moules en usant un massicot ou bien un pair de ciseaux et couper avec une petite lame avec de papier de verre fin ébarbagés éventuels. Jamais détacher les morceaux avec les mains. Monter les en suivant l'ordre de la numération des tables. Eliminer de la moule le numéro de la pièce qui vient d'être montée, en le bifant avec une croix. Les flèches noires indiquent les pièces à coller, les flèches blanches indiquent les pièces à monter sans colle. Employer seulement de la colle pour polystyrol. Les lettres (A - B - C...) aux côtés des numéros indiquent la moule où se trouve la pièces à monter. Les pièces marquées par une croix ne sont pas à utiliser.

NL OPGELET - Belangrijke bemerkingen!

Bestudeer zorgvuldig het montageplan voor het bouwen. Breek nooit onderdelen van het kader. Maak ze los met een scherp mes of kleine nageltang. Verwijder daarna al het overtollige plastic en pas de delen uitvoerend te lijmen. Gebruik allen lijm voor plastic modellen. Werk zorgvuldig en spaarzaam, teveel lijm zal uw model beschadigen. Zwarte pijlen duiden de te lijmen delen aan. Witte pijlen verwijzen naar bewegende delen welke niet mogen worden gelijmd. Deze letters (A - B - C...) geven de kaders aan waarin de onderdelen zich bevinden. Schilder de kleine onderdelen voor ze van het kader te snijden. Verwijder de verf van de te lijmen oppervlakten.

ES ATENCION - Consejos útiles!

Estudiar las instrucciones cuidadosamente antes de comenzar el montaje. Separar las piezas de las bandejas con un cuchillo afilado o un par de tijeras y retirar el exceso de plástico o rebada. No arrancar las piezas. Montar las piezas en orden numérico. Utilizar SOLAMENTE pegamento para plástico y en poca cantidad para evitar que se dane el modelo. Las flechas negras indican las piezas que se deben pegar juntas. Las flechas blancas indican las piezas que deben ensamblarse SIN usar pegamento. Las letras (A - B - C...) indican en que bandeja se encuentran las piezas. Pintar las piezas pequeñas antes de separarlas de la bandeja. Retirar la pintura de los lugares por donde se deban pegar las piezas.

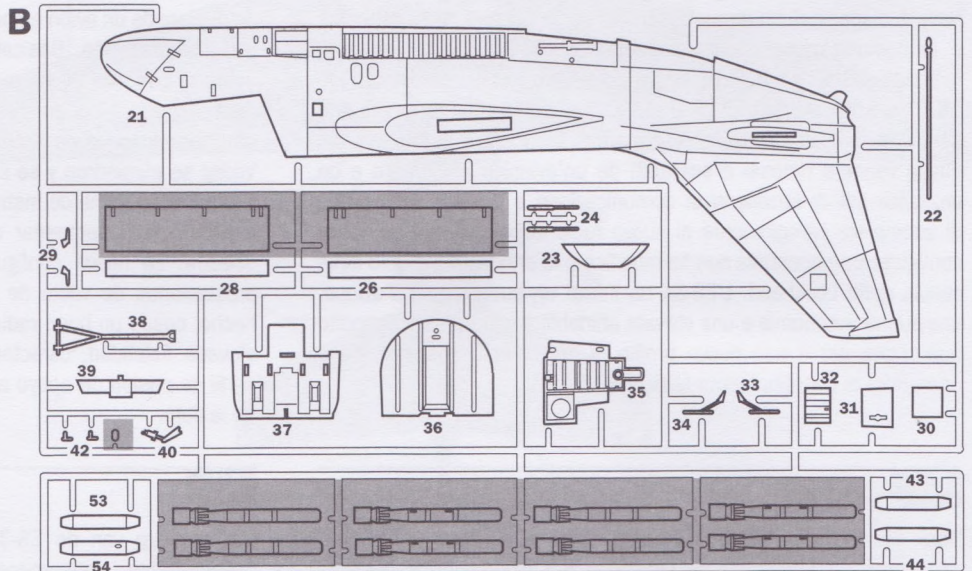
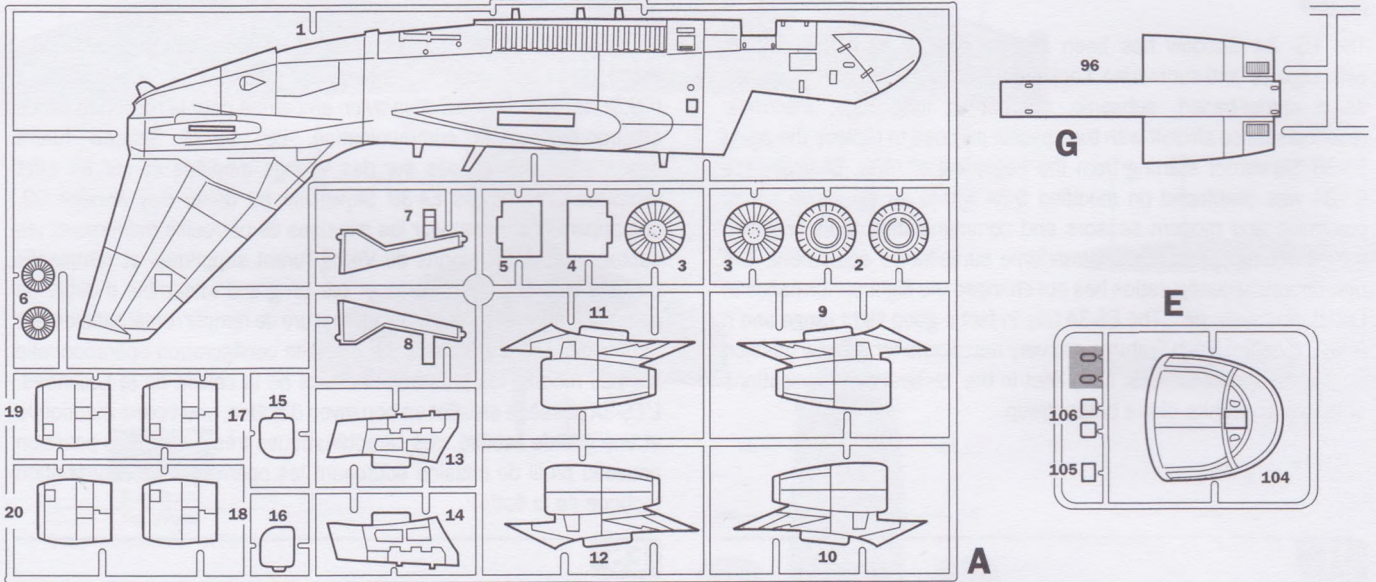

20GR
AGGIUNGERE ZAVORRA (PESO)
INSERT BALLAST
BALLAST ZUGEBEN
A LESTER

CUT
ENTFERNEN
RETIRER
SEPARARE

Parts not for use
Telle werden nicht verwendet
Parti da non utilizzare
Pièces à ne pas utiliser

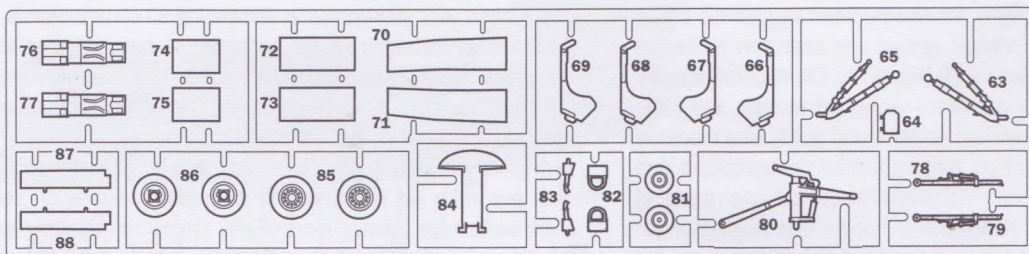

I numeri si riferiscono all'assortimento colori ITALERI ACRYLICPAINT
The indicated colour numbers refer to the ITALERI ACRYLICPAINT
Die angegebenen Farbnummern beziehen sich auf die ITALERI ACRYLICPAINT
Les références indiquées concernent les peintures ITALERI ACRYLICPAINT

A

FLAT OLIVE DRAB
F.S. 34084

ITALERI ACRYLICPAINT - 4728AP

B

FLAT GULL GRAY
F.S. 36622

ITALERI ACRYLICPAINT - 4763AP

C

FLAT LEATHER
F.S. 30100

ITALERI ACRYLICPAINT - 4674AP

D

FLAT BLACK
F.S. 37038

ITALERI ACRYLICPAINT - 4768AP

E

FLAT INSIGNA YELLOW
F.S. 33538

ITALERI ACRYLICPAINT - 4721AP

F

FLAT DARK GULL GRAY
F.S. 36231

ITALERI ACRYLICPAINT - 4755AP

G

GLOSS WHITE
F.S. 17875

ITALERI ACRYLICPAINT - 4696A

H

GLOSS RED
F.S. 11302

ITALERI ACRYLICPAINT - 4605AP

J

FLAT GUN METAL
F.S. 37200

ITALERI ACRYLICPAINT - 4681AP

K

METAL GLOSS SILVER
F.S. 17178

ITALERI ACRYLICPAINT - 4678AP

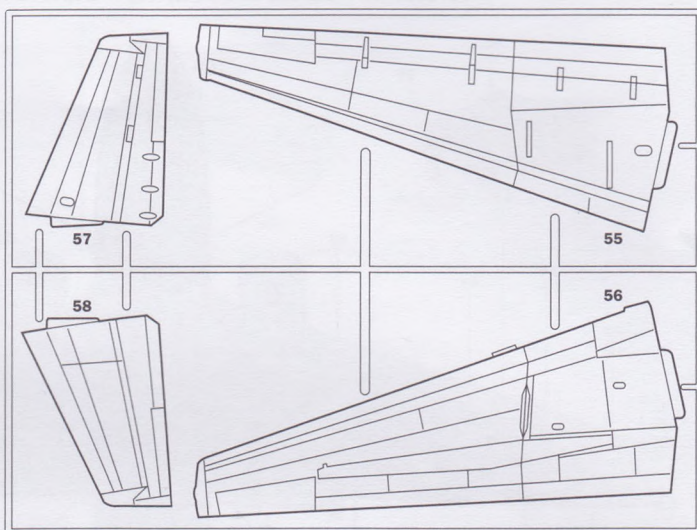
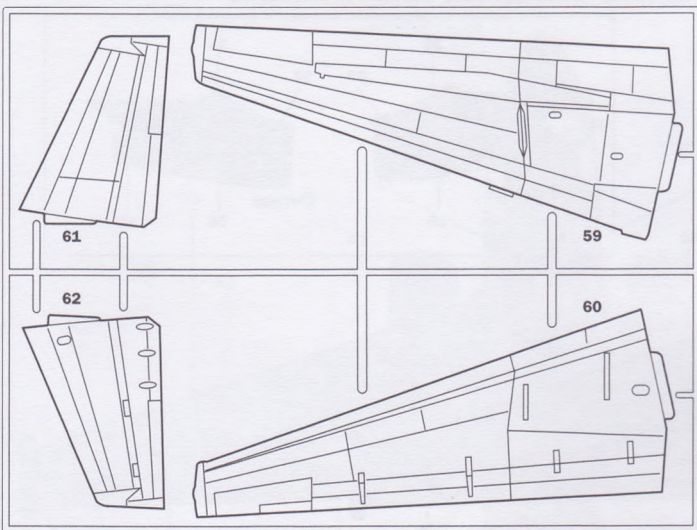

D

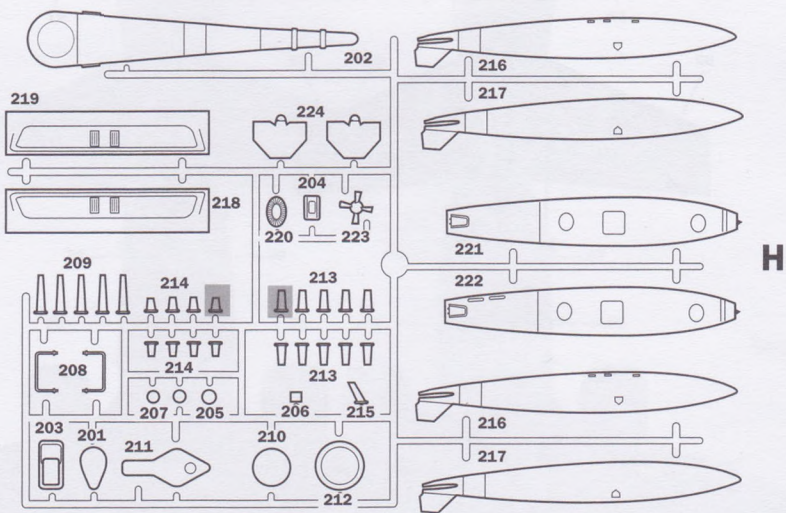

H

1

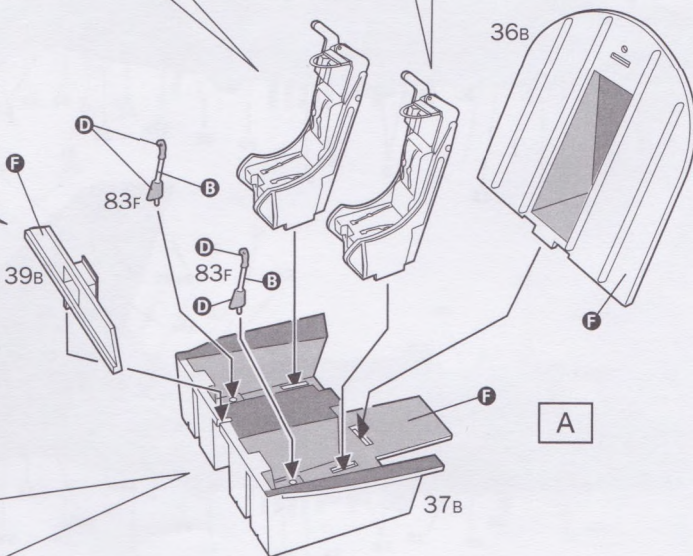
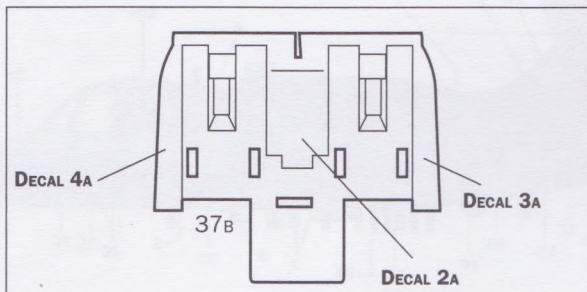
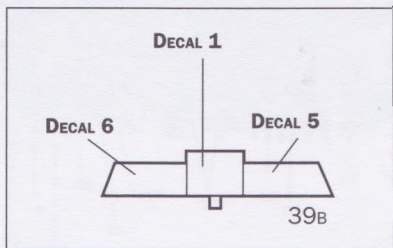
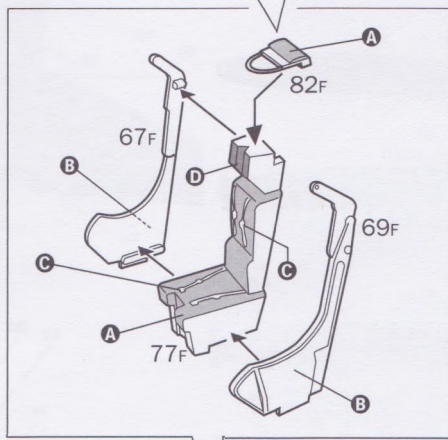
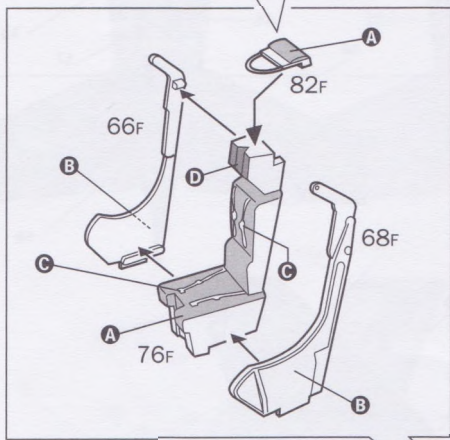
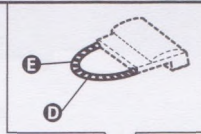
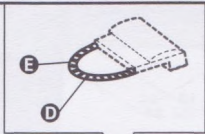

2

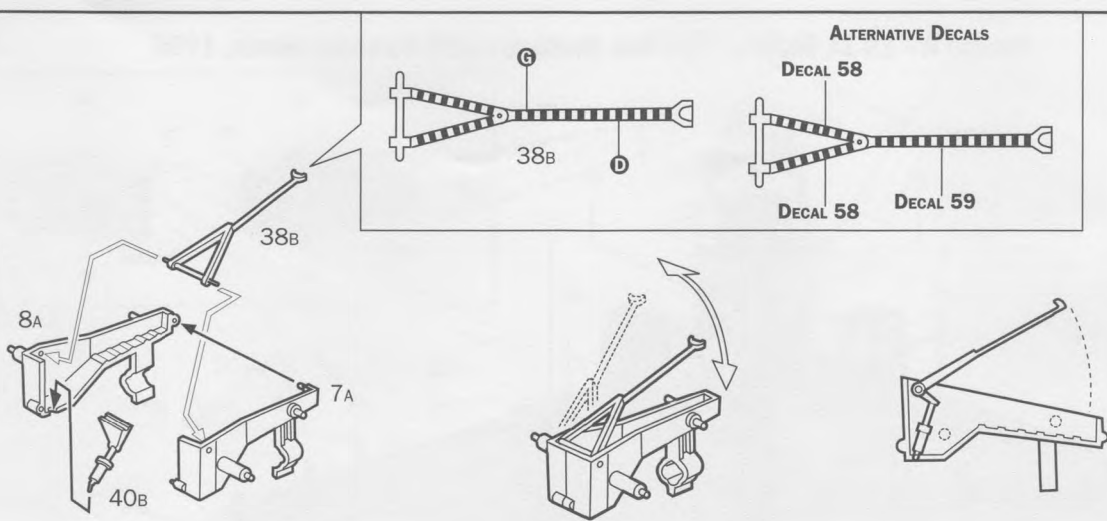

3

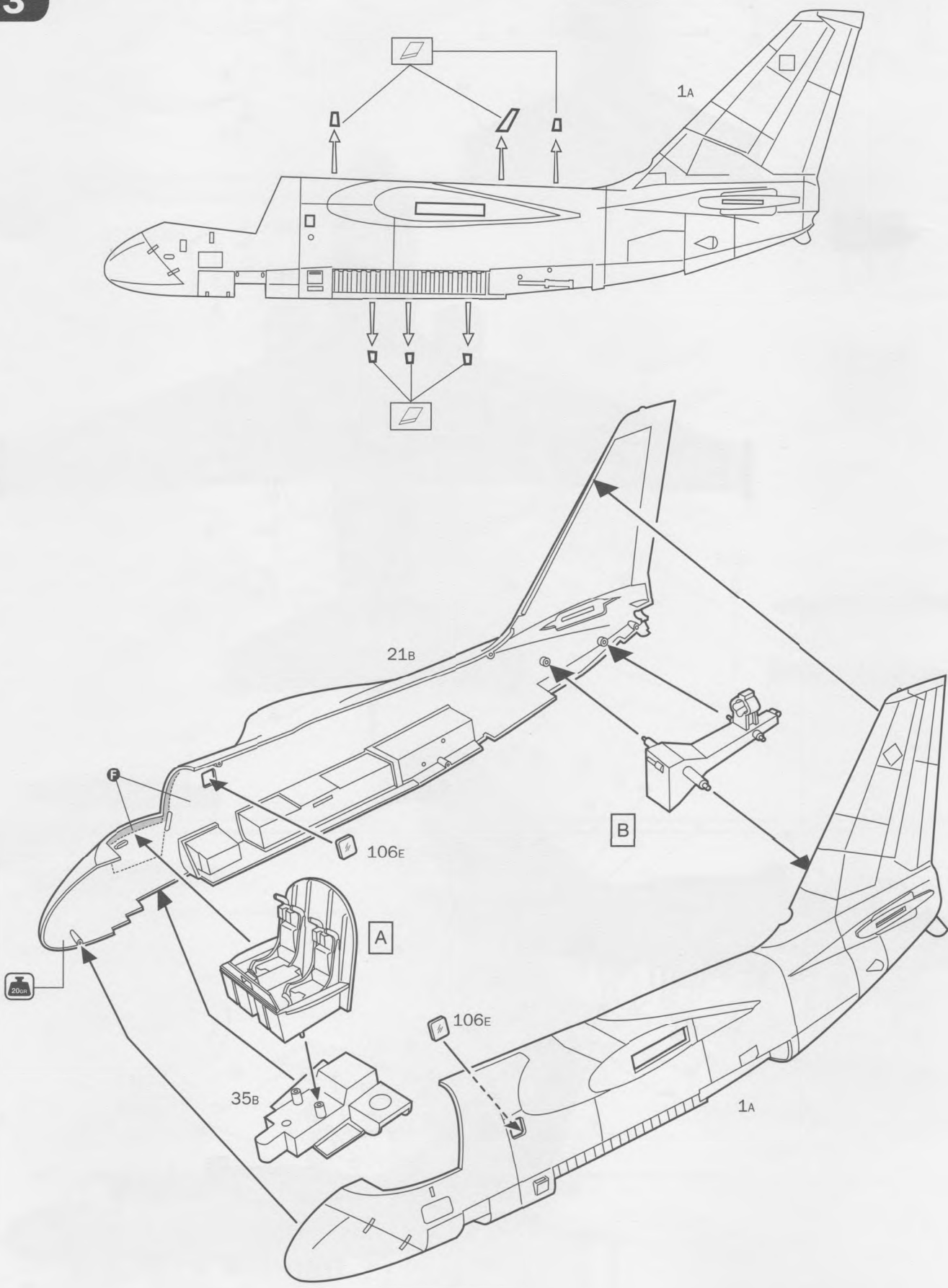

4

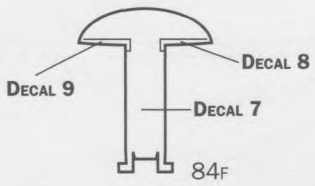
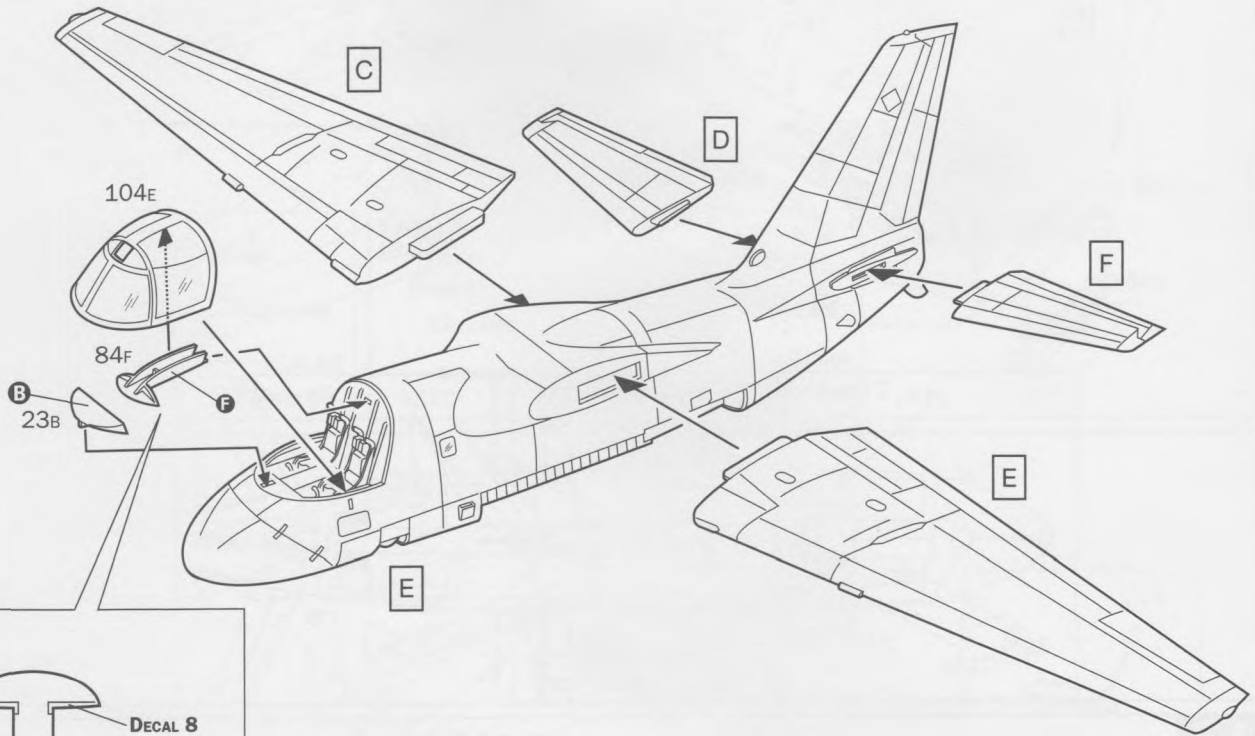
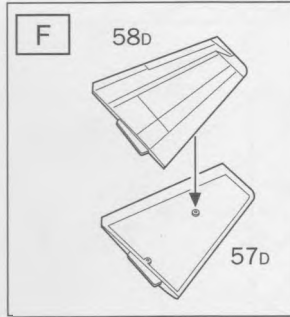
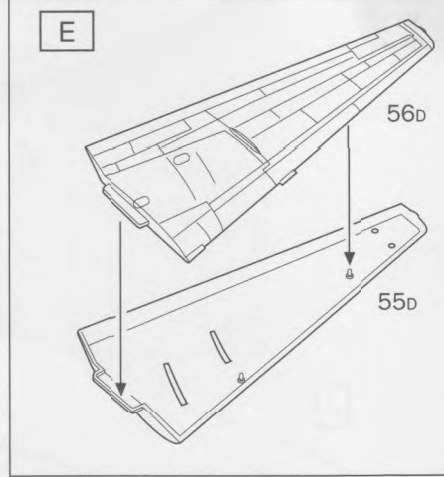
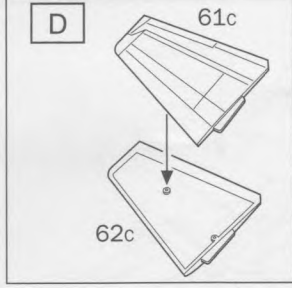
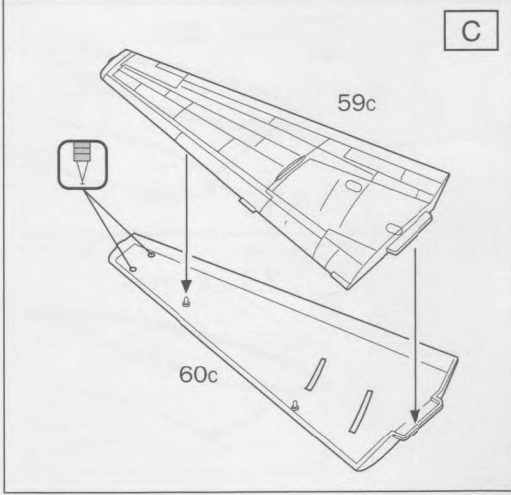

5

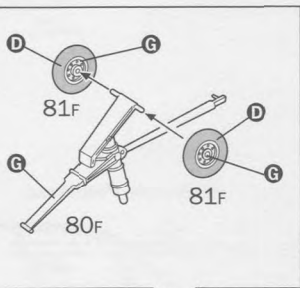
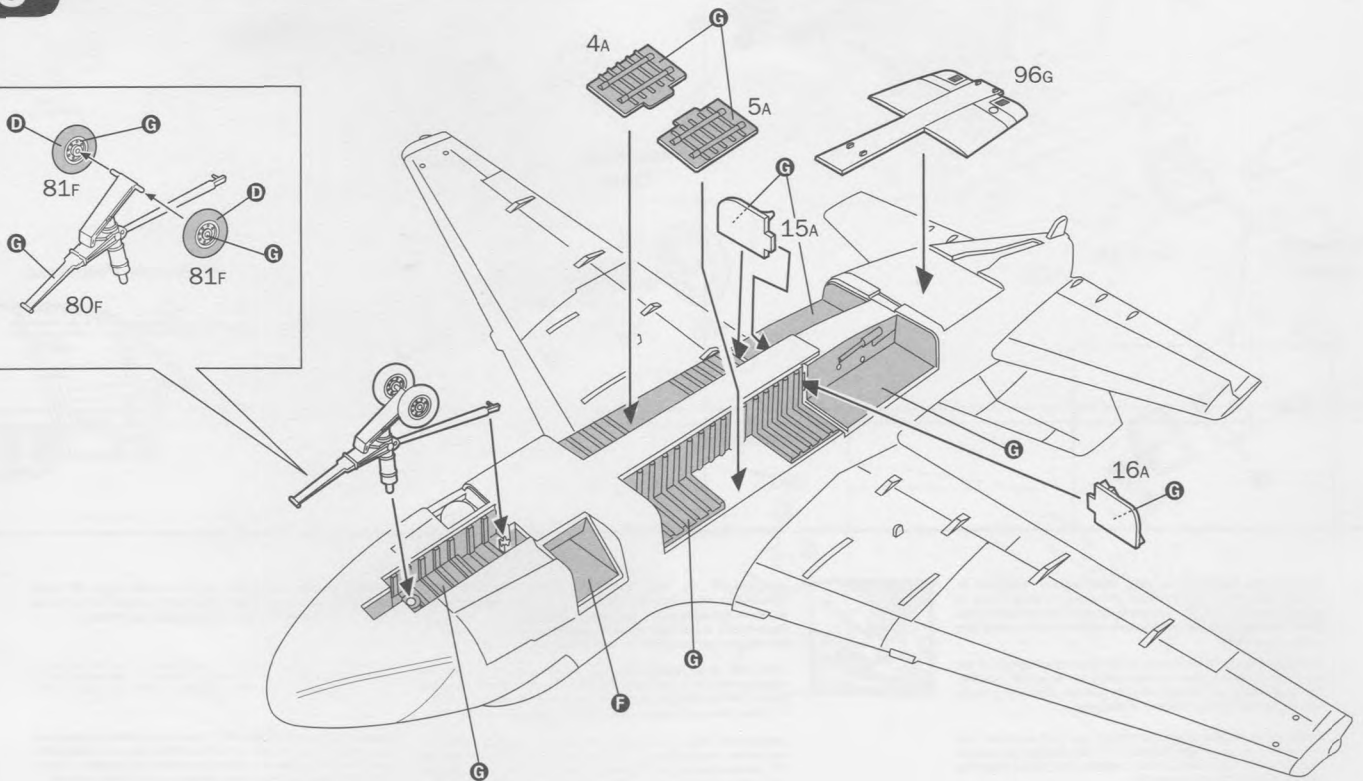

6

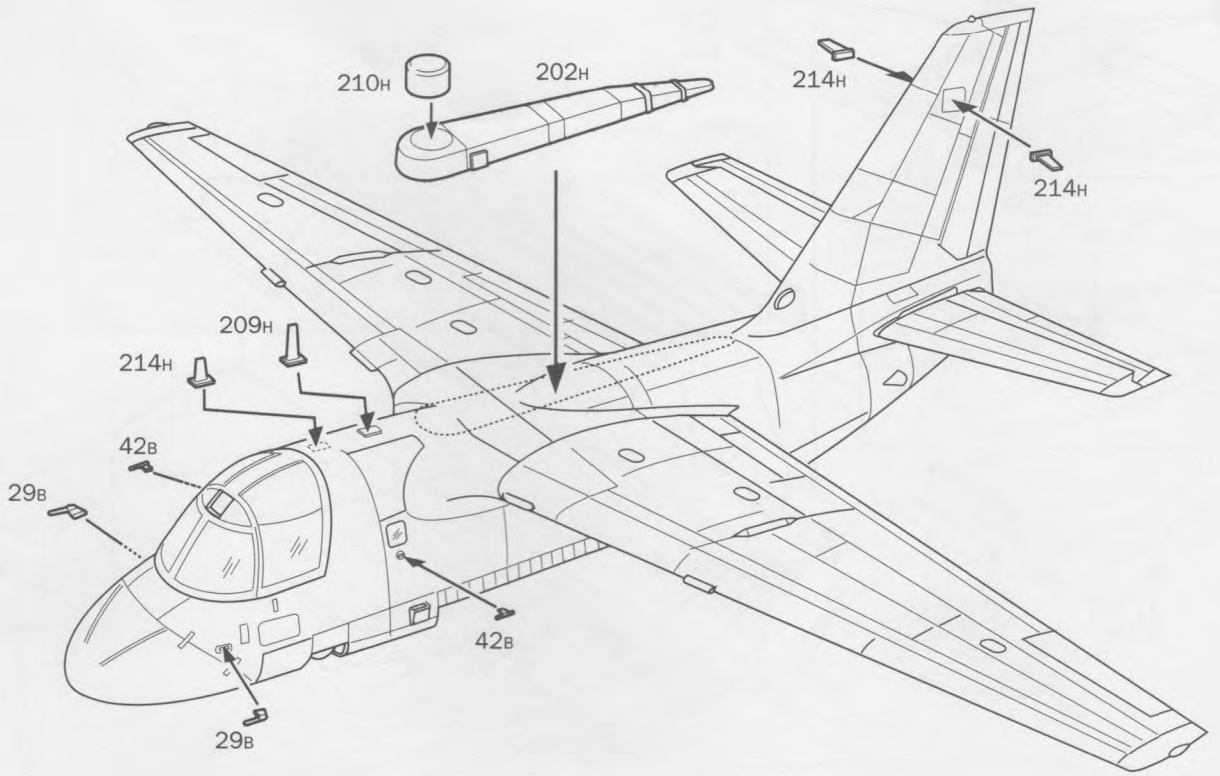

7

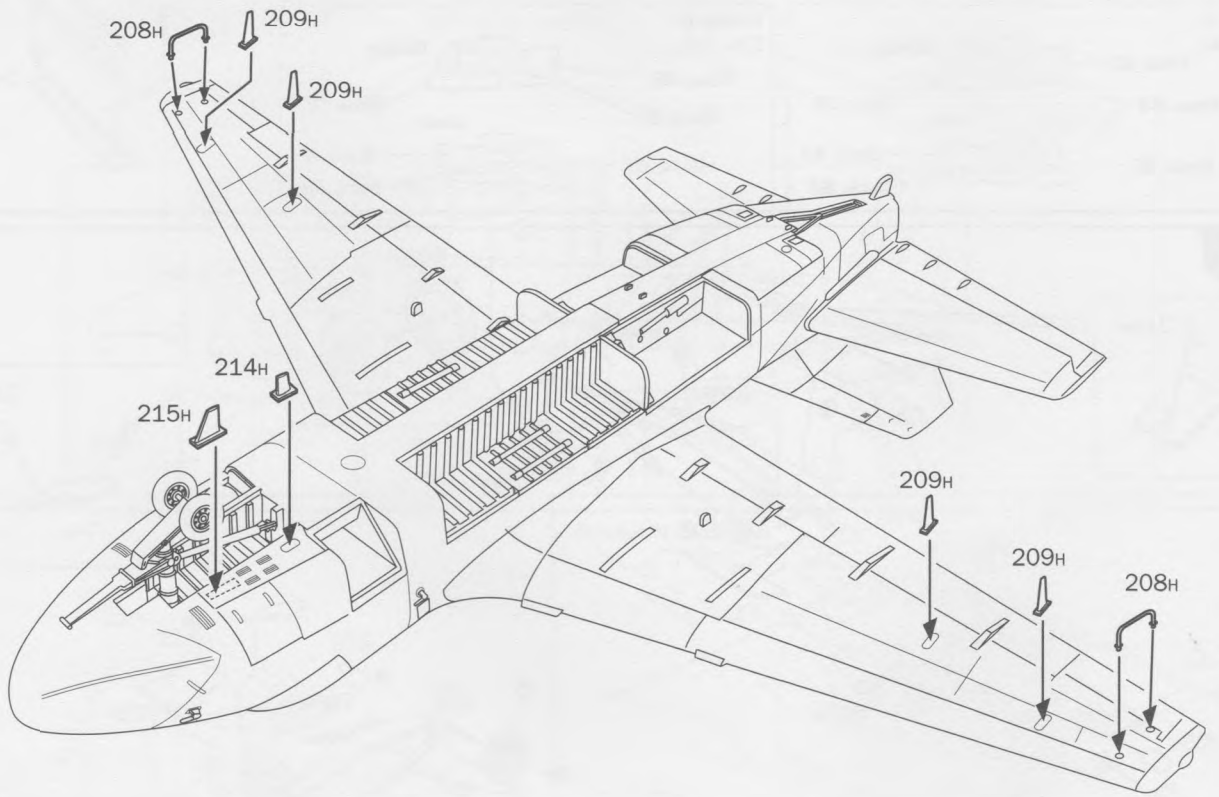

8

F

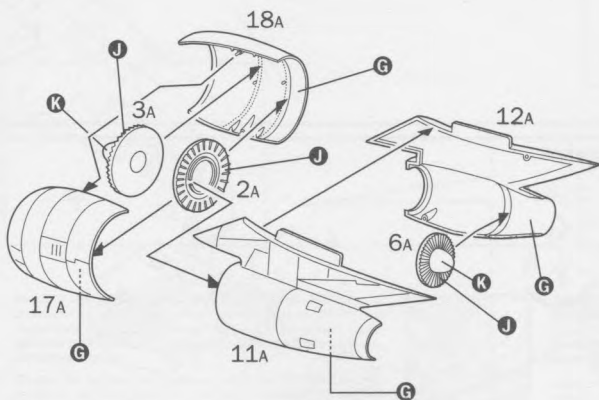

G

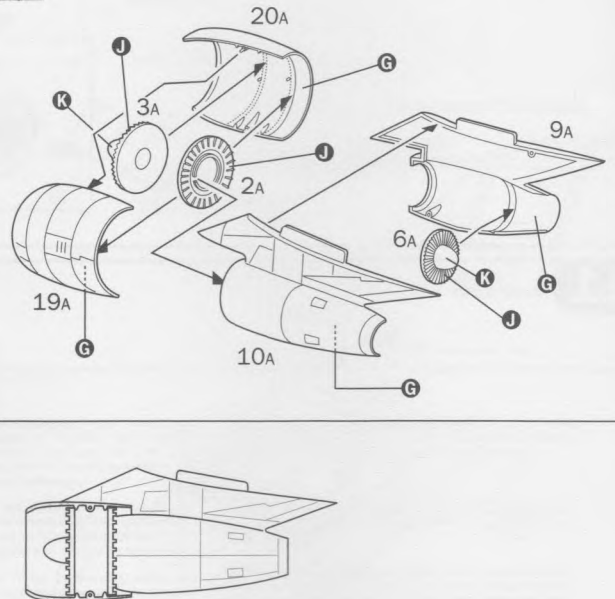

9

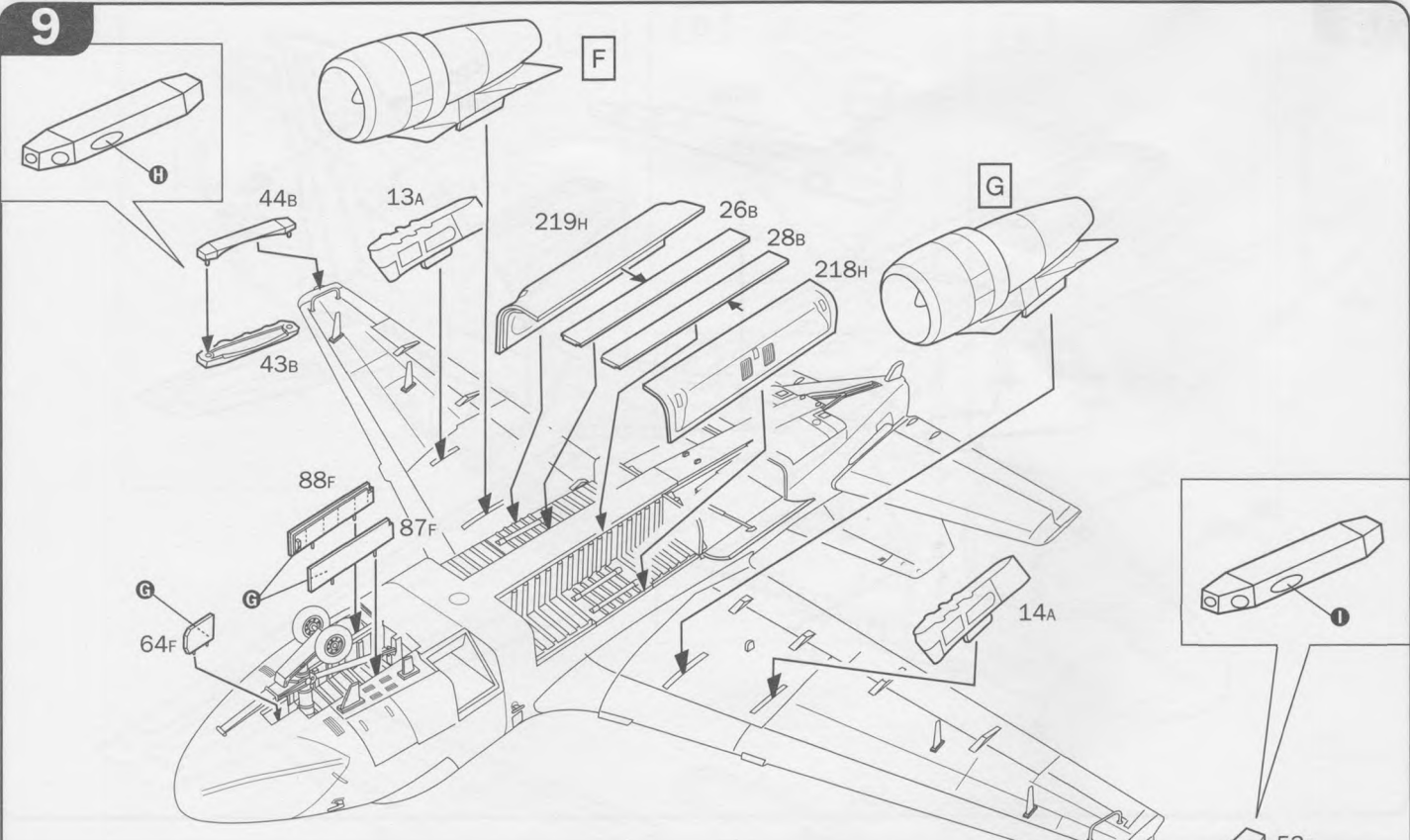

VERSION A
13A-14A

OUTSIDE
DECAL 65

INSIDE
DECAL 89

DECAL 83 DECAL 89
DECAL 89 DECAL 65
DECAL 83 DECAL 83

VERSION B
13A-14A

OUTSIDE
DECAL 65

INSIDE
DECAL 67

DECAL 65 DECAL 67
DECAL 66 DECAL 65
DECAL 67 DECAL 66

10

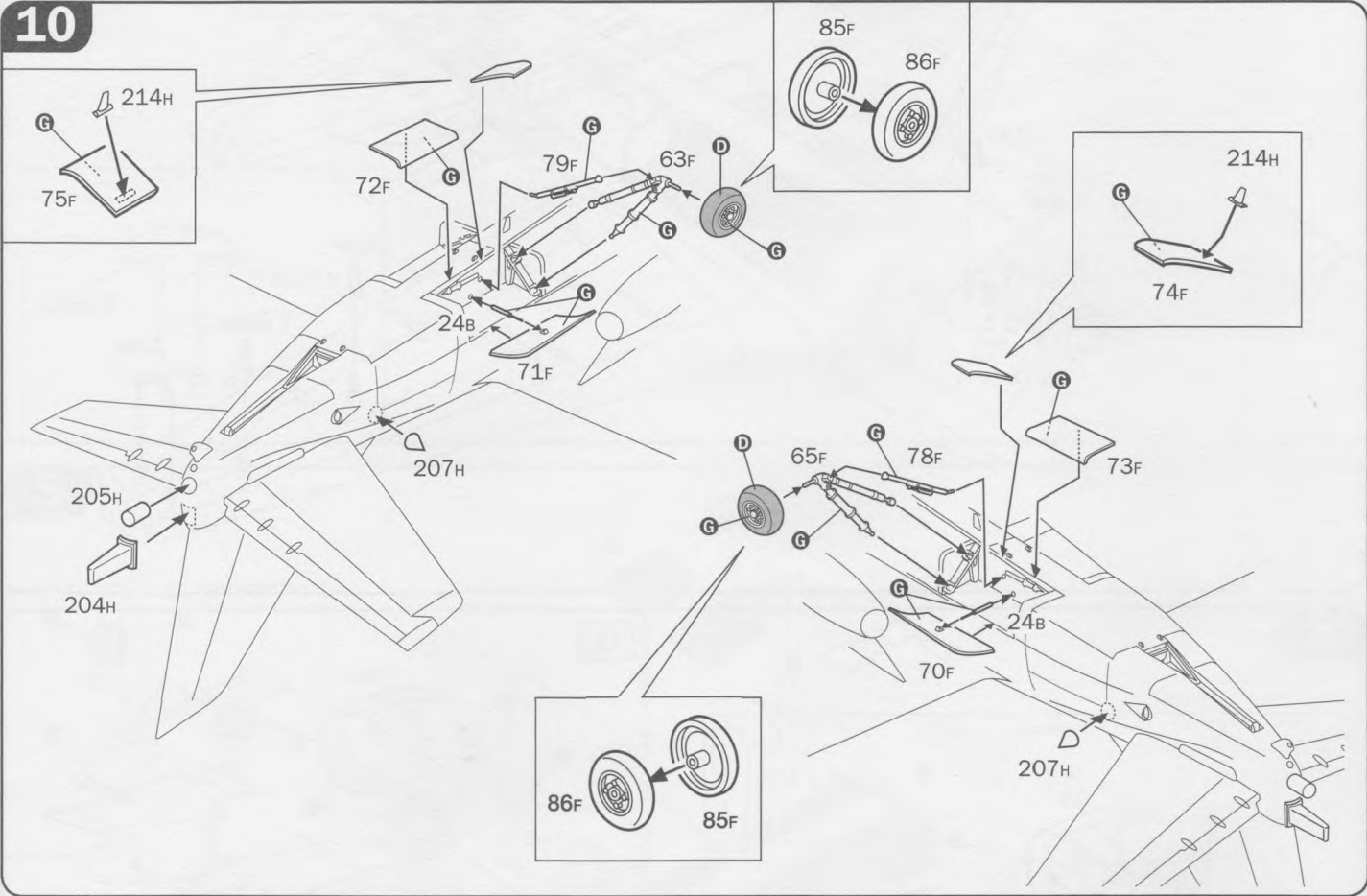

11

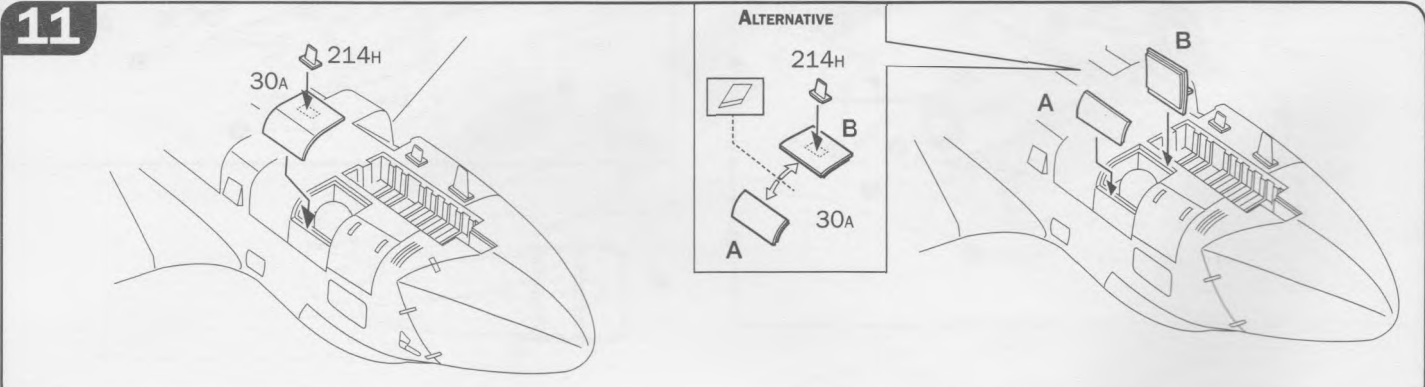

ALTERNATIVE

214H

A B 30A

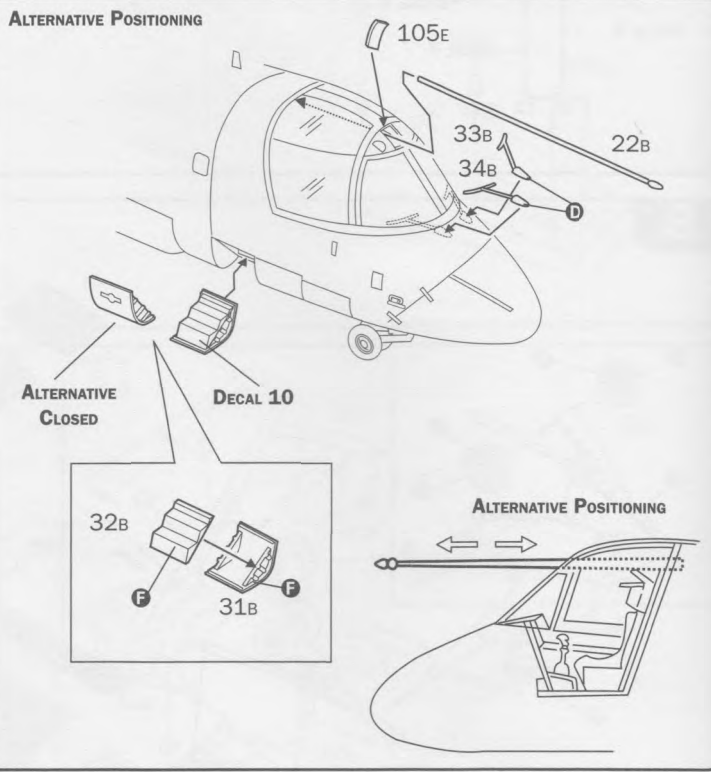
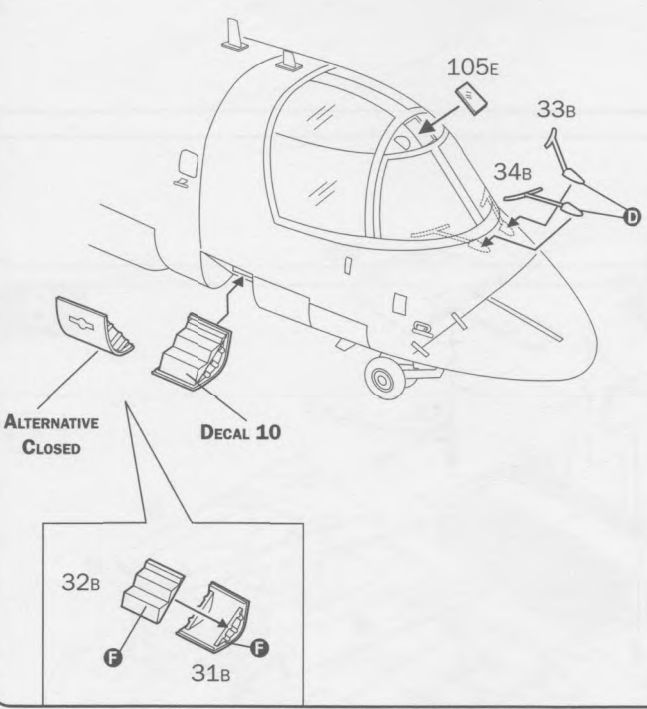
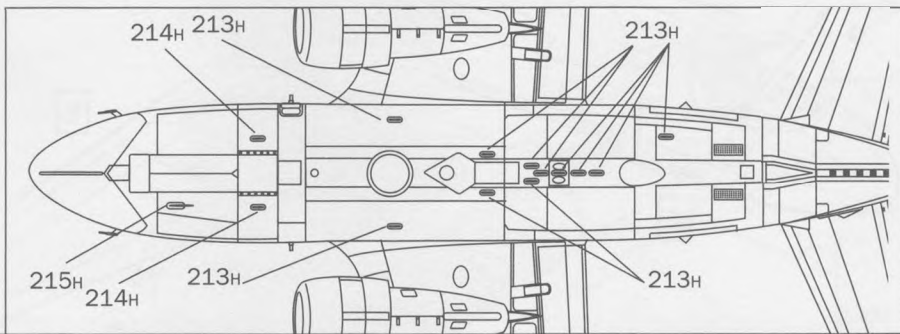
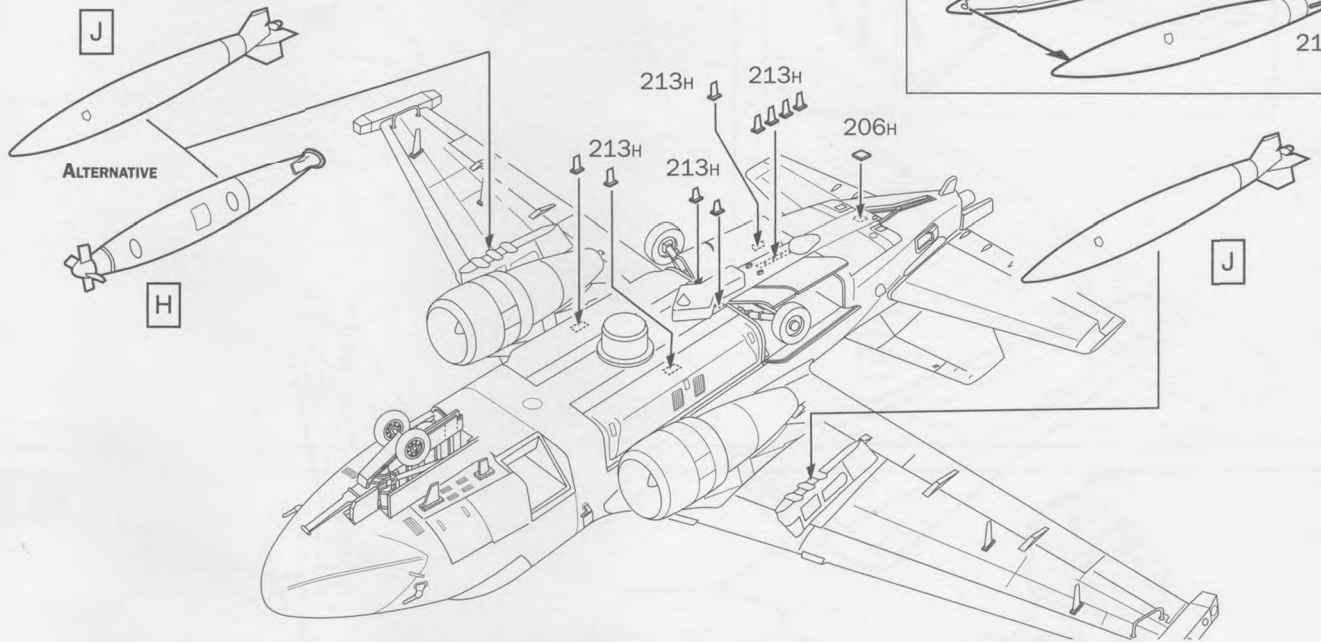
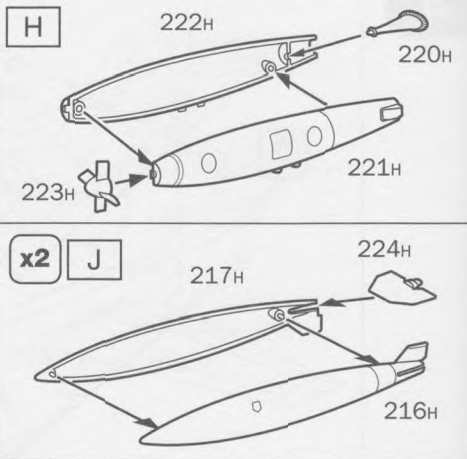
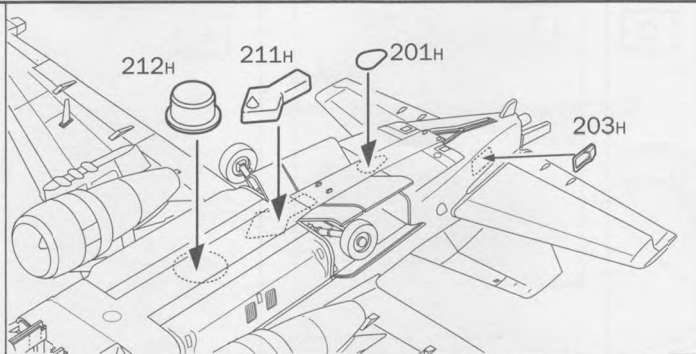

Istruzioni per l'applicazione delle decalcomanie. Ritagliare le decalcomanie occorrenti dal foglio, immergerle in un bicchiere di acqua pulita per circa 10", metterle in posizione sul modello e farle scivolare dalla carta: per una migliore aderenza comprimerle con una pezzuola pulita.

Direction for applying the decals: cut the required decals out of the sheet: dip the into a glass of clean water for about 10"; position the decals on the kit, letting them slide from the paper. For a better adesion, press them by means of a clean rag.

Påsättning av decalar: klipp ut den decal som skall användas och doppa den i ett glas vatten under en 10". Sätt decalen på plats på modellen och låt den sakta glida av pappret. För att den skall sitta ordentligt, tryck till med en torr duk.



Anweisungen für Abziehbilder-Anbringung: Die benötigten Abziehbilder vom Blatt abschneiden, in ein Glas reines Wasser für etwa 10" eintauchen, auf das Modell legen und dann vom Papierbogen abnehmen. Um eine bessere Haftung zu erzielen, die Abziehbilder mit einem reinen Tuch andrücken.

Instruction pour l'application des décalcomanies. Couper les décalcomanies choisies et les plonger environ 10" dans un peu d'eau propre. Les placer sur le modèle en les faisant glisser de leur feuille et presser avec un morceau de chiffon pour éliminer les bulles d'air.

Istrucciones Para la aplicación de las calcomanías: cortar las requeridas, sumergirlas en un recipiente de agua limpia durante 10", colocar las calcomanías sobre el modelo, haciéndolas deslizar sobre el papel. Para una mejor adherencia, presionarlas con un trapito limpio.

Transfers: knip het benodigde deel uit, dempel et ca. 10" onder water, oudt het transfer tegen het model en schuif het vanaf het papier op zijn plaats. Met een schoon doekje aandrukken.

デカール使用法 台紙から、それぞれのマークを切り取ります。ぬるま湯に20秒くらいつけて、引き上げます。マークをすべらすようにして台紙からとり、指定の位置にはってください。やわらかな布でワーク上を押して気泡を取ってください。マーク面には、かわくまで手をふれないでください。

Указания по применению декалей: Отрежьте нужную вам часть декали от общего листа, погрузите ее на 1/2 минуты в чистую воду; затем, выловив необходимое место на модели, переведите туда изображение, сдвинув его с бумажной основы. Для лучшего прилипания промокните декаль чистой тряпочкой.

Version A - ES-3A Shadow, VQ-5 Sea Shadows - USS Abraham Lincoln, 1999

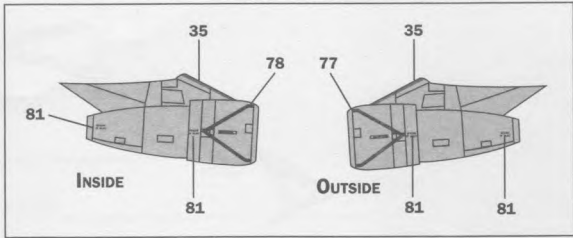
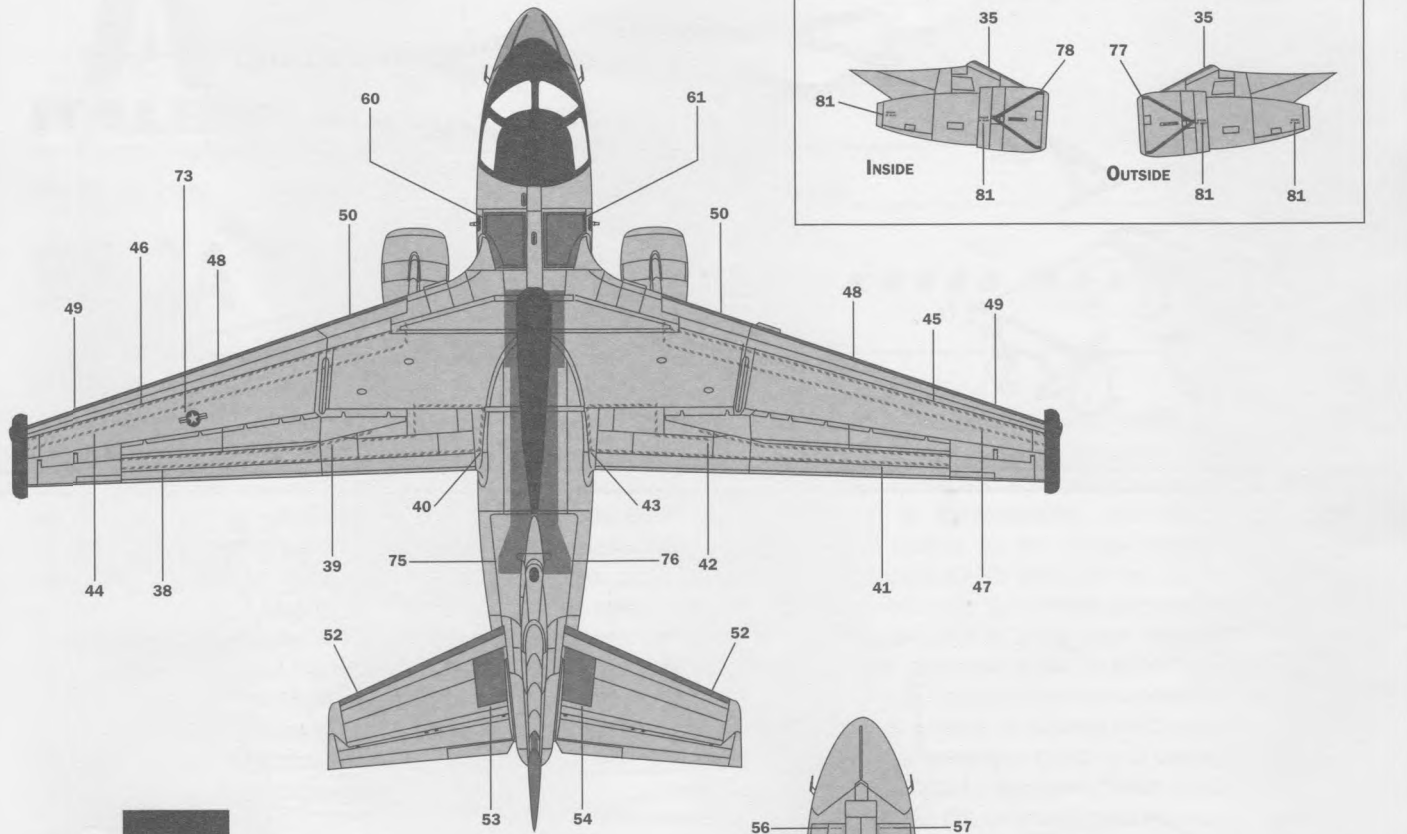

FLAT BLACK
 F.S. 37038
 ITALERI ACRYLICPAINT - 4768AP

FLAT GULL GRAY
 F.S. 36622
 ITALERI ACRYLICPAINT - 4763AP

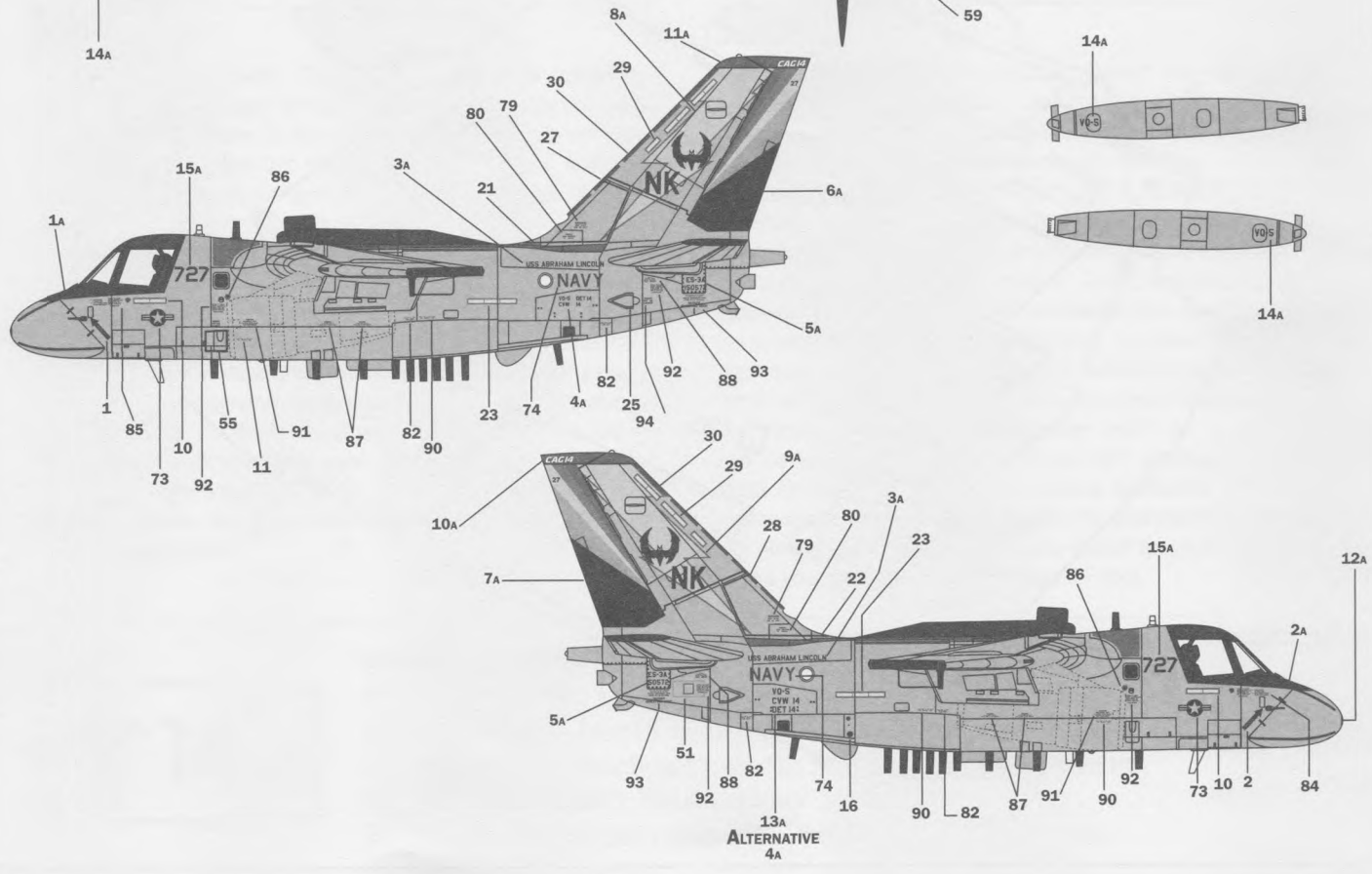
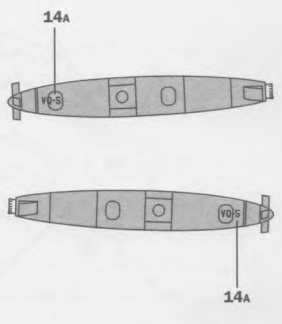
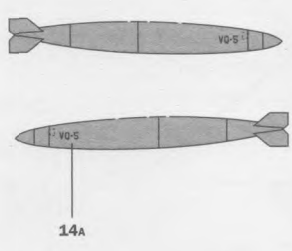
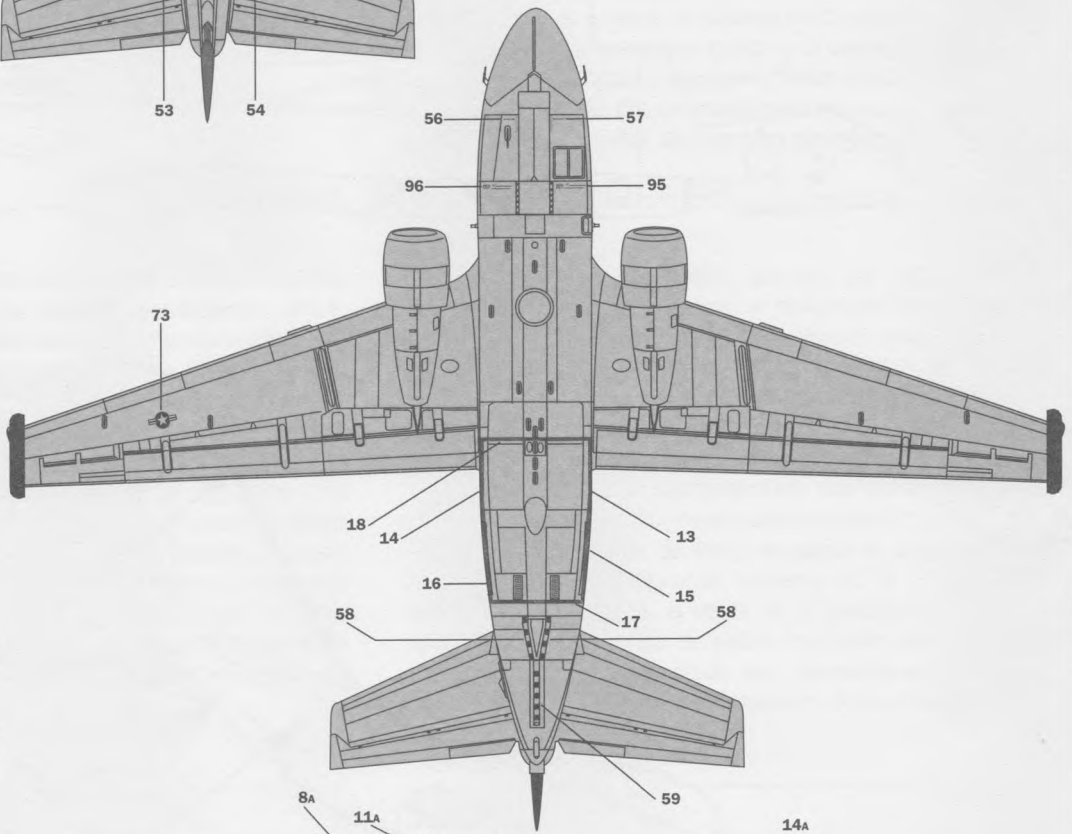

ALTERNATIVE
 4A

Version B - ES-3A Shadow, VQ-6 Black Ravens NAS - Jacksonville Florida USA, 1999

