

- A** HUMBROL 22  
WHITE  
БЕЛЫЙ
- F** HUMBROL 188  
YELLOW  
ЖЕЛТЫЙ
- G** HUMBROL 33  
BLACK  
ЧЕРНЫЙ
- H** HUMBROL 145  
MEDIUM GREY  
СРЕДНЕ СЕРЫЙ
- I** HUMBROL 24  
YELLOW  
ЖЕЛТЫЙ
- N** HUMBROL 53  
GUN METAL  
СТАЛЬНОЙ СЕРЫЙ

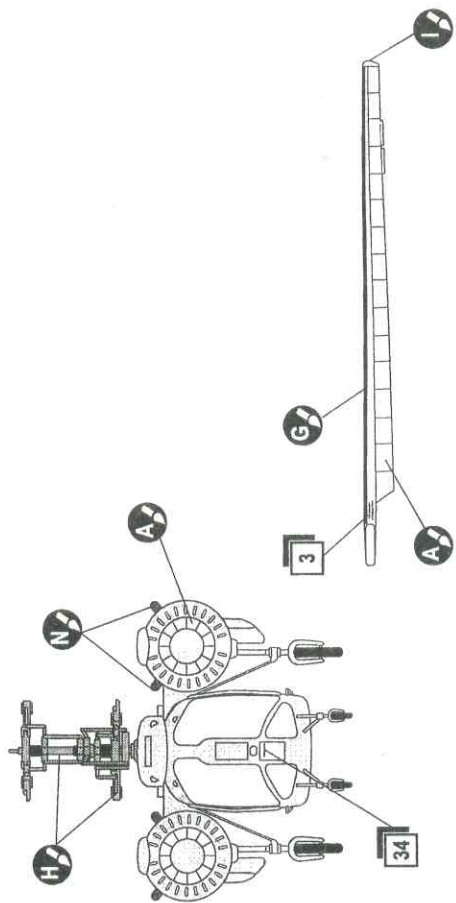

PLASTIC MODEL KITS  
LIMITED EDITION  
CAT.NO 7281

WIDTH : 50 mm  
LENGTH : 107 mm  
PARTS : 102 pieces  
SCALE:1/72

# Ka-26 THE SOVIET LIGHT HELICOPTER

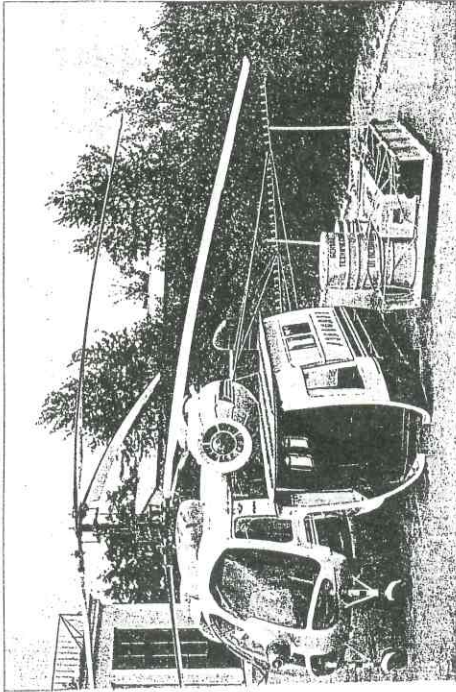

In January 1964 the Soviet government issued a directive on the creation of the multi-purpose Ka-26 in two versions: the agricultural version capable of carrying 600...700 kg of chemicals and the transport version for carrying passengers over distances of up to 400 km. The first circuit flight of the Ka-26 took place on August 18, 1966; the prototype was flown by test pilot V.V.Gromov. The State trials were successfully completed in the autumn of 1967 and production was launched in the town of Kumertau at a factory, which had been purpose-built in 1962.

The helicopter Ka-26 was first demonstrated at the autumn exhibition in Moscow in 1965. Thanks to its efficient construction the helicopter could be easily transformed from the passenger version. The helicopter was widely used in the national economy of the USSR and was exported into many countries.

Technical and tactical specifications of Ka-26 :

Length ..... 7,700 m      Maximum start weight ..... 3060 kg      Ceiling ..... 2100 m  
Width ..... 3,600 m      Maximum speed ..... 170 km/h



В январе 1964 г. вышло правительственное постановление о создании многоцелевого Ka-26 в двух вариантах: сельскохозяйственном и транспортном - для перевозки шести пассажиров на дальность 400 км. Первый полет Ka-26 по кругу состоялся 18 августа 1966 г. пилотировал его летчик-испытатель В.В.Громов. Осенью 1967 г. с положительными результатами завершились государственные испытания, и он был запущен в серийное производство в городе Кумертау.

Вертолет Ka-26 впервые был продемонстрирован на осенней выставке в Москве в 1965 году. Благодаря своей удачной конструкции и за счет съемных частей, вертолет легко переделывался из пассажирского варианта в сельскохозяйственный и в вариант с грузовой платформой. Вертолет нашел широкое применение в народном хозяйстве СССР и поставлялся на экспорт во многие страны.

Тактико-технические характеристики Ka-26 :

Длина ..... 7,700 м      Максимальный взлетный вес ..... 3060 кг      Потолок ..... 2100 м  
Ширина ..... 3,600 м      Максимальная скорость ..... 170 км/ч

The model is executed on technology short run and is intended only for experienced modelers  
Word-wide distributor for AMODEL kits : IBG,Warsawa,Poland  
Fax:(4822)842-56-29 ; E-Mail:ibgsc@ibg.com.pl

Модель выполнена по технологии short run и предназначена только для опытных моделистов  
Дистрибьютор моделей AMODEL : IBG,Варшава,Польша  
Факс:(4822) 842-56-29 ; E-Mail:ibgsc@ibg.com.pl



# USED SYMBOLS / ИСПОЛЬЗУЕМЫЕ СИМВОЛЫ

- 1** STAGES OF ASSEMBLY / ЭТАПЫ СБОРКИ
- 1** NUMBER PARTS / НОМЕР ДЕТАЛИ
- A** TO PAINT / ОКРАСИТЬ
- 1** APPLY DECALS / НАНЕСТИ ДЕКАЛЬ
- GLUE** КЛЕИТЬ
- DONT GLUE** НЕ КЛЕИТЬ
- VERSION** ВАРИАНТ
- MAKE A HOLE** ВЫПОЛНИТЬ ОТВЕРСТИЕ
- DETACH WITH KNIFE** ОТДЕЛИТЬ НОЖОМ
- SHAPE WITH HOT KNIFE** ФОРМОВАТЬ ГОРЯЧИМ НОЖОМ
- 2X** QUANTITY OF OPERATIONS (PARTS) / КОЛИЧЕСТВО ОПЕРАЦИЙ (ДЕТАЛЕЙ)
- ?** OPTIONAL / НА ВЫБОР



# USED PAINTS / ИСПОЛЬЗУЕМЫЕ КРАСКИ

- A** HUMBROL 22 WHITE / БЕЛЫЙ
- B** HUMBROL 47 SEA BLUE / ГОЛУБОЙ
- C** HUMBROL 19 BRIGHT RED / КРАСНЫЙ
- D** HUMBROL 40 PALE GREY / СЕРЫЙ
- E** HUMBROL 2 EMERALD / ЗЕЛЕНЬ
- F** HUMBROL 188 YELLOW / ЖЕЛТЫЙ
- G** HUMBROL 33 BLACK / ЧЕРНЫЙ
- H** HUMBROL 145 MEDIUM GREY / СРЕДНЕ СЕРЫЙ
- I** HUMBROL 24 YELLOW / ЖЕЛТЫЙ
- J** HUMBROL 64 LIGHT GREY / СВЕТЛО СЕРЫЙ
- K** HUMBROL 88 DECK GREEN / ЗЕЛЕНЬ
- L** HUMBROL 147 LIGHT GREY / СВЕТЛО СЕРЫЙ
- M** HUMBROL 119 LIGHT EARTH / СВЕТЛО КОРИЧНЕВЫЙ
- N** HUMBROL 53 GUN METAL / СТАЛЬНОЙ СЕРЫЙ

# COMPLETE SET / КОМПЛЕКТНОСТЬ

102 DETAILS FOR ASSEMBLY OF ONE MODEL  
 102 ДЕТАЛИ ДЛЯ СБОРКИ ОДНОЙ МОДЕЛИ

PARTS NOT FOR USE  
 ПРИ СБОРКЕ НЕ ИСПОЛЬЗУЮТСЯ

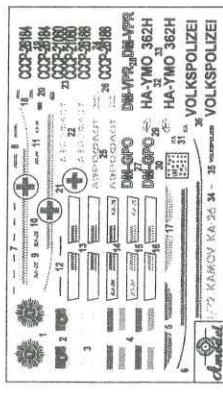

DECALS FOR FOUR VERSIONS OF COLOURING  
 ДЕКАЛЬ ДЛЯ ЧЕТЫРЕХ ВАРИАНТОВ ОКРАСКИ

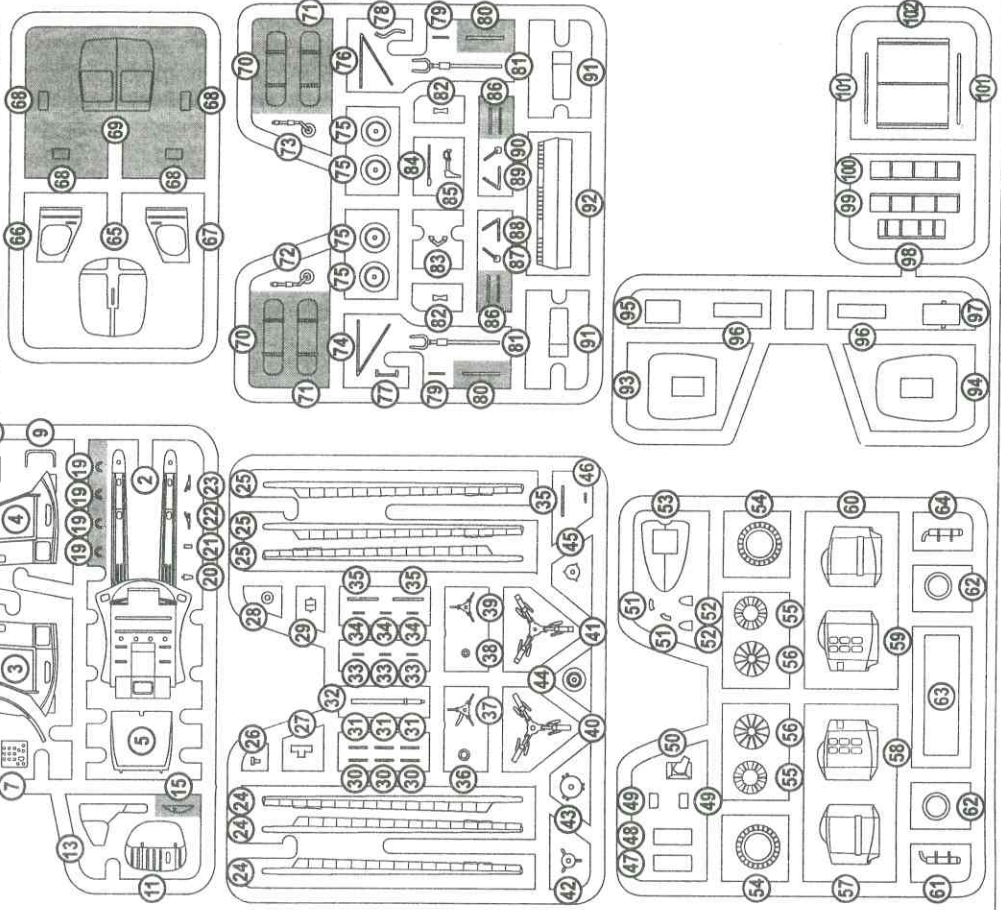

*Handwritten notes:*  
 22  
 24  
 26  
 28  
 30  
 32  
 34  
 36  
 38  
 40  
 42  
 44  
 46  
 48  
 50  
 52  
 54  
 56  
 58  
 60  
 62  
 64  
 66  
 68  
 70  
 72  
 74  
 76  
 78  
 80  
 82  
 84  
 86  
 88  
 90  
 92  
 94  
 96  
 98  
 100  
 102

**THE SCHEME OF ASSEMBLY / СХЕМА СБОРКИ**

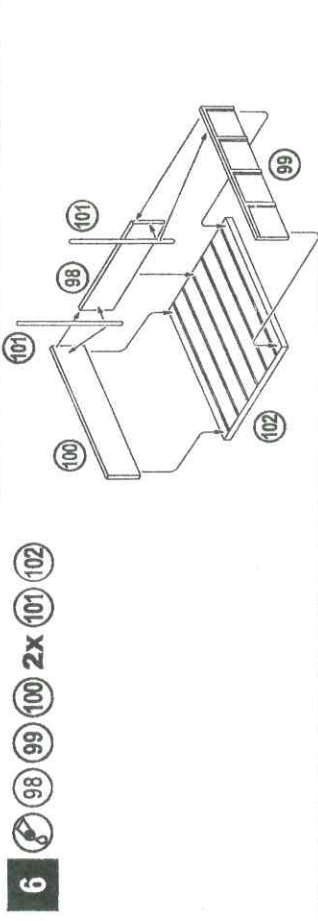
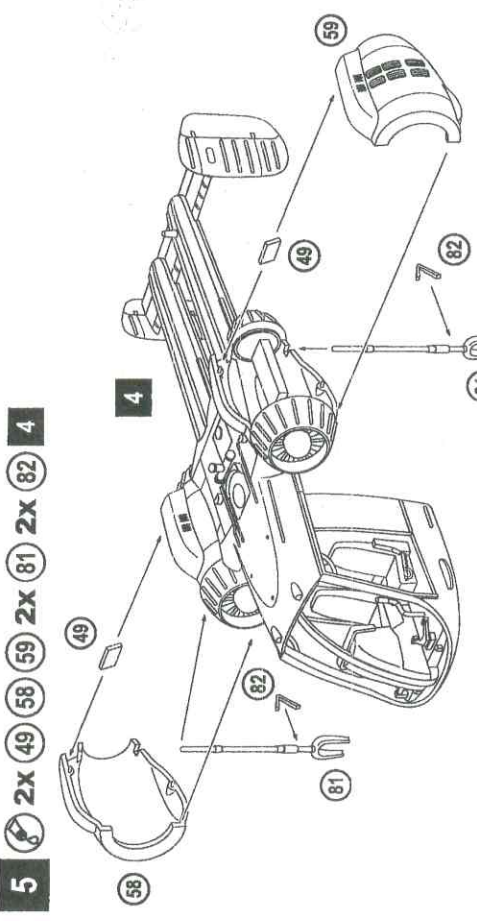
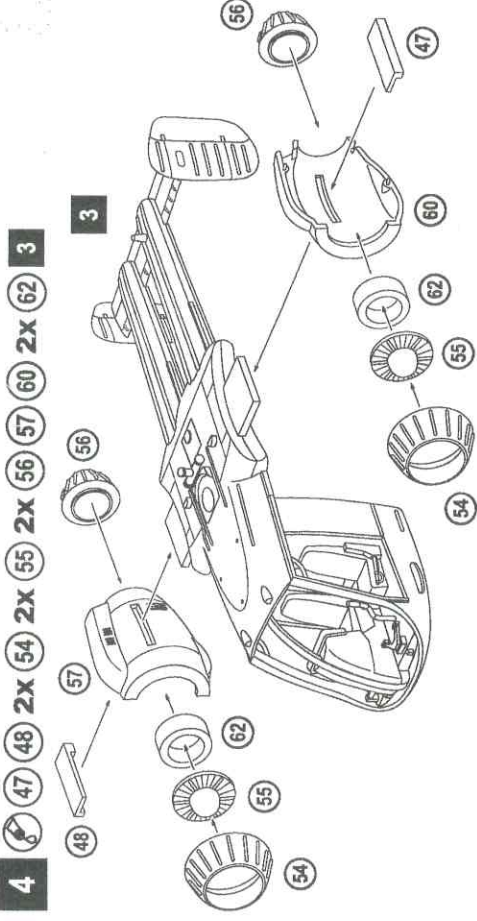
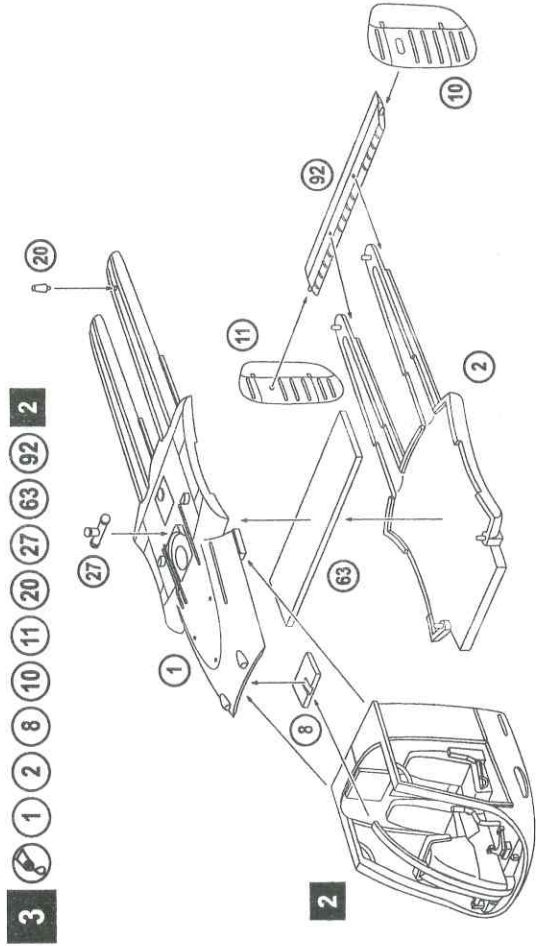
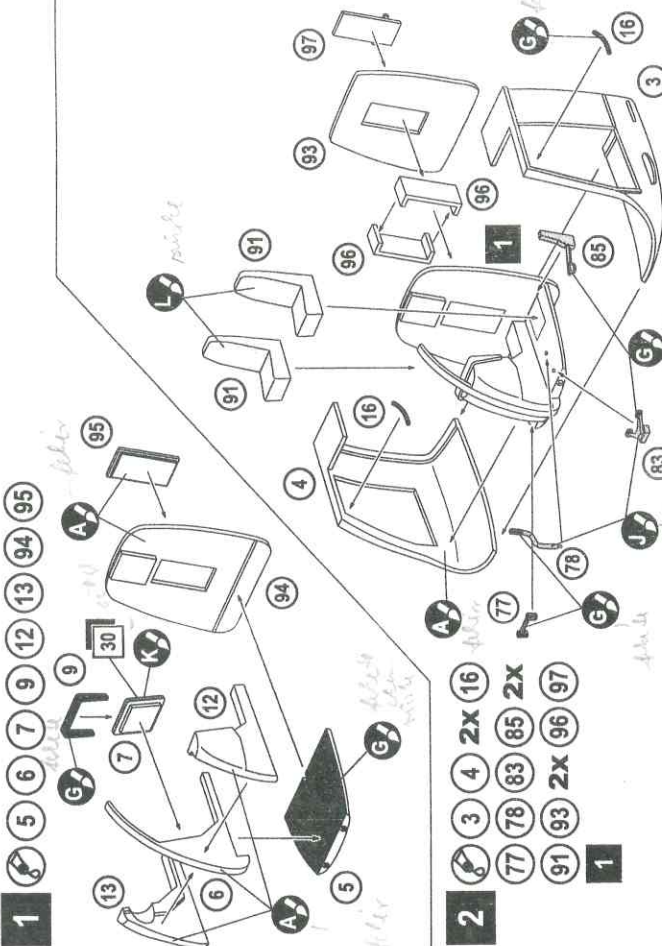

**7** **72** **73** **74** **76** **84** **88** **89** **5**

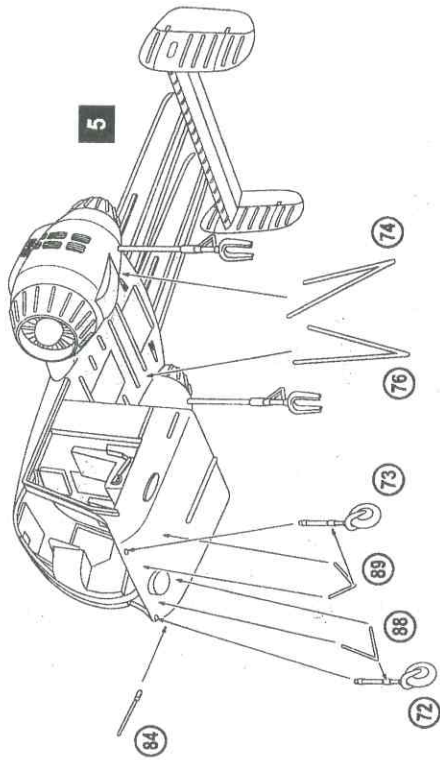

**8** **17** **50** **4x** **75** **2x** **79** **6** **7**

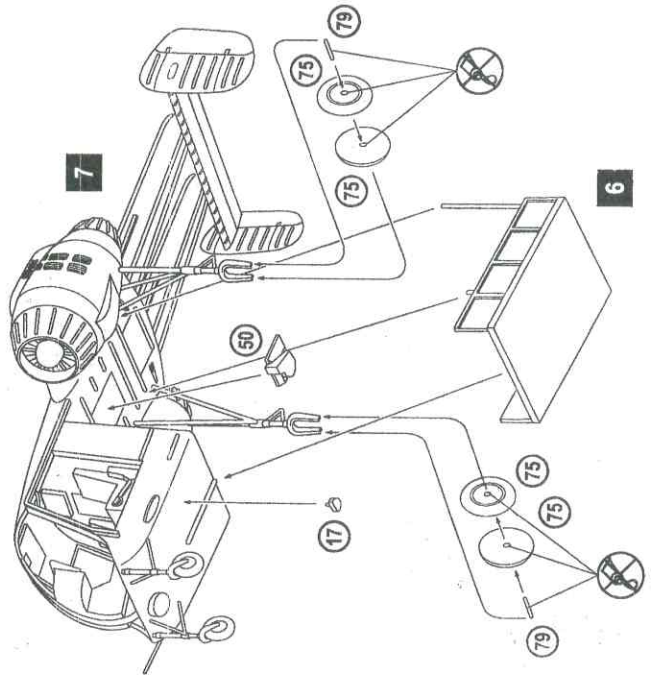

**9**

**24** **3x** **24** **3x** **25** **26** **28** **29** **30** **30** **31** **32** **3x** **33** **3x** **34**  
**3x** **35** **36** **37** **38** **39** **40** **41** **42** **43** **44** **45**

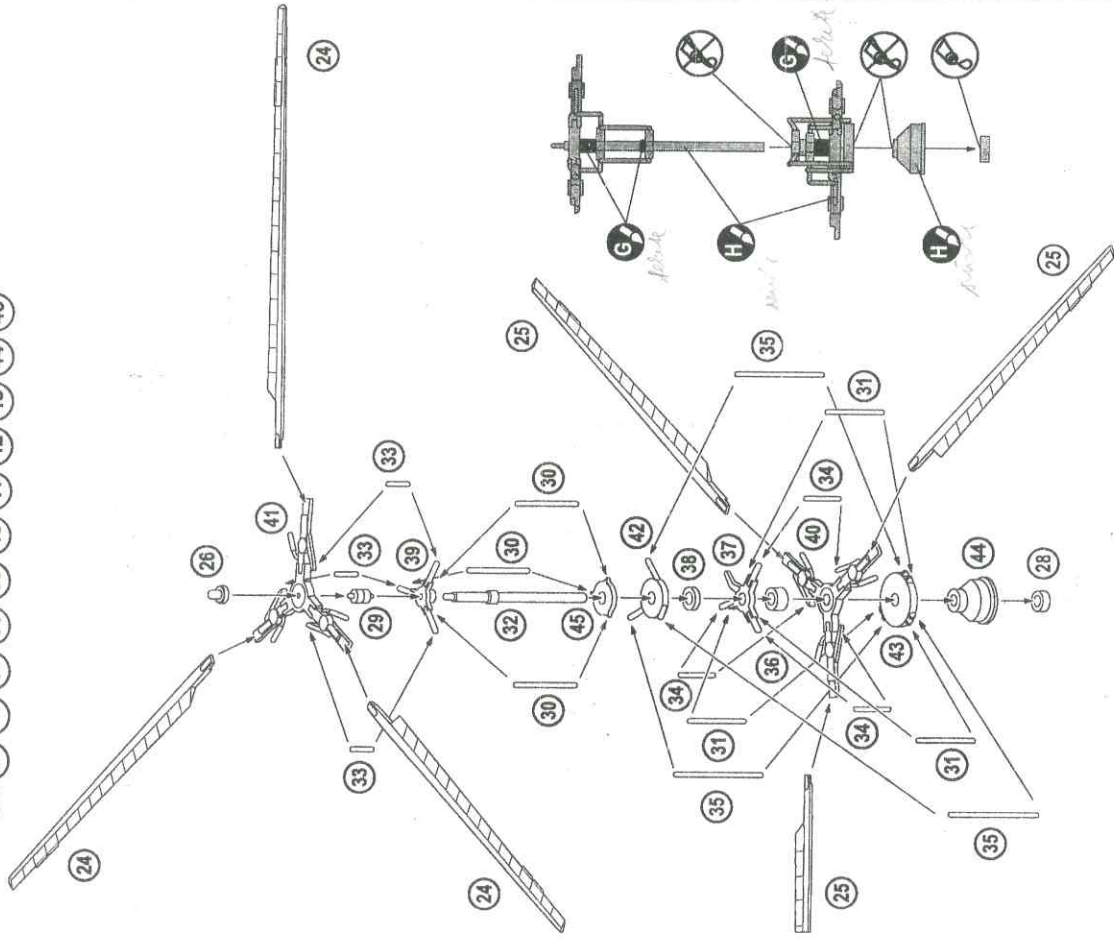

10 2x 18 22 23 2x 51 2x 52 53 61 64 65 66 67 87 90 8 9

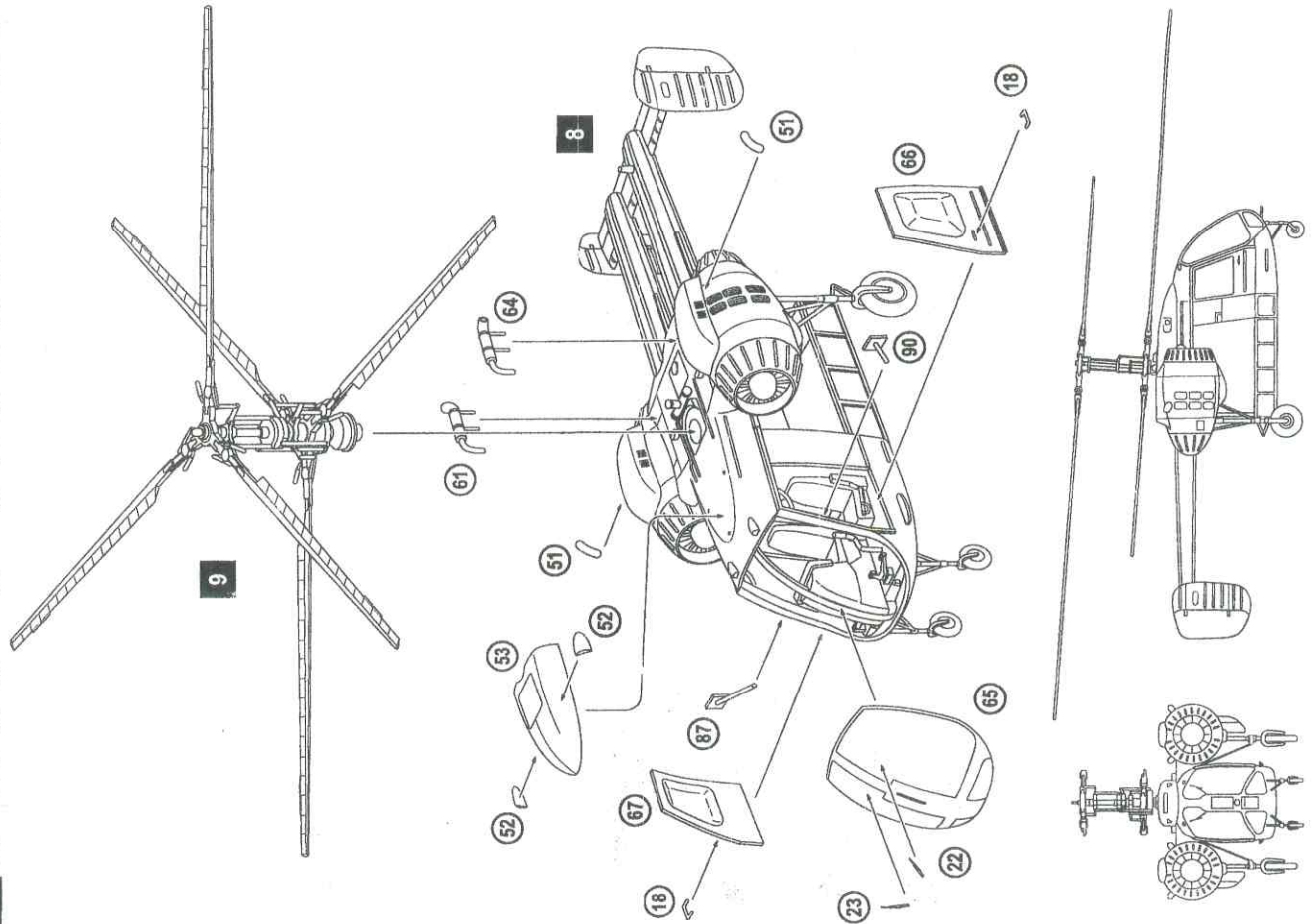

THE SCHEME OF COLOURING / СХЕМА ОКРАСКИ

Ka-26, Aeroflot USSR, 70th years / Ka-26, Аэрофлот СССР, 70-е года

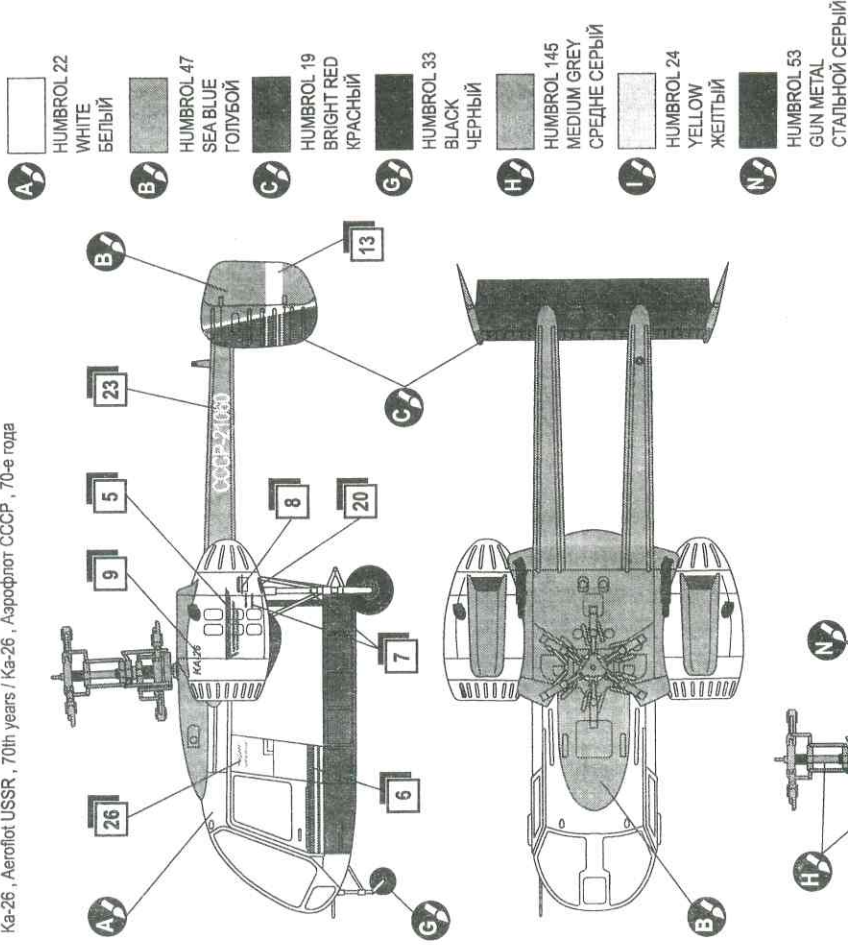

Ка-26, airline Interflug, DDR / Ka-26, авиаконгания Interflug, ГДР

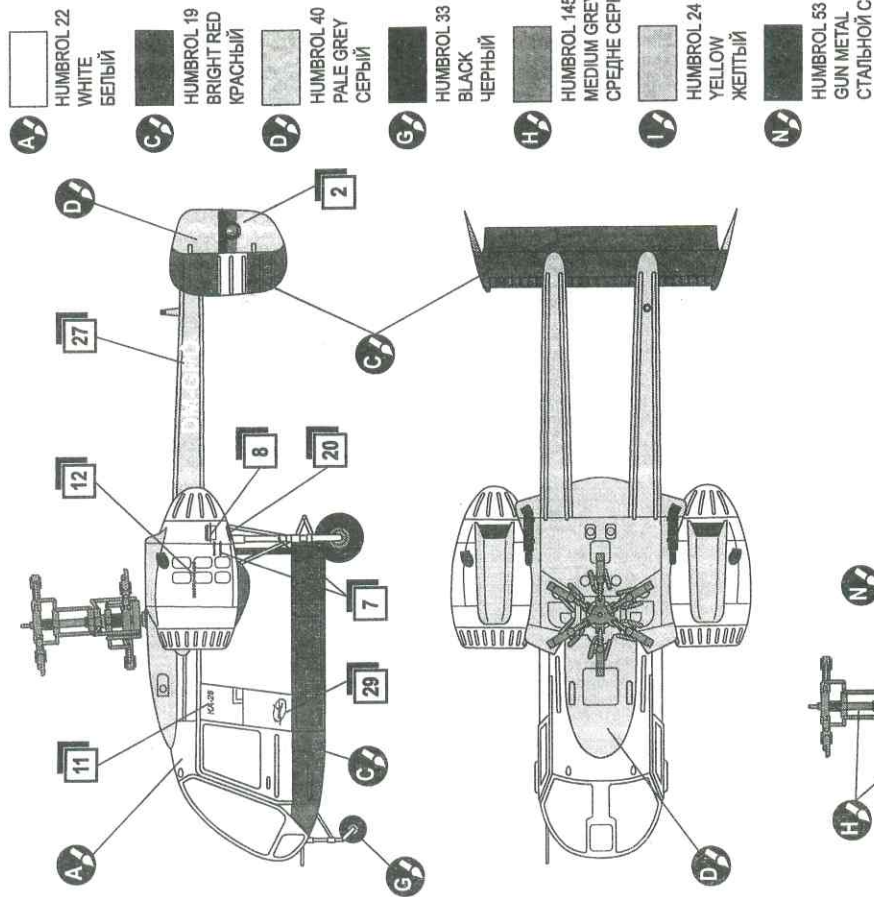

Ка-26, Aeroflot USSR, 70th years / Ka-26, Аэрофлот СССР, 70-е года

