

U.S. Air Force Sikorsky H-5G rescue helicopters (s/n 48-511) in Korea, 1952

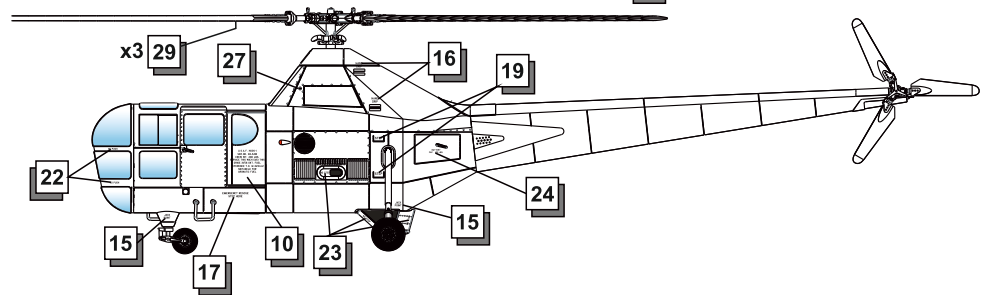

1/72 SCALE MODEL CONSTRUCTION KIT Sikorsky R-5/S-51 Ambulance

72012

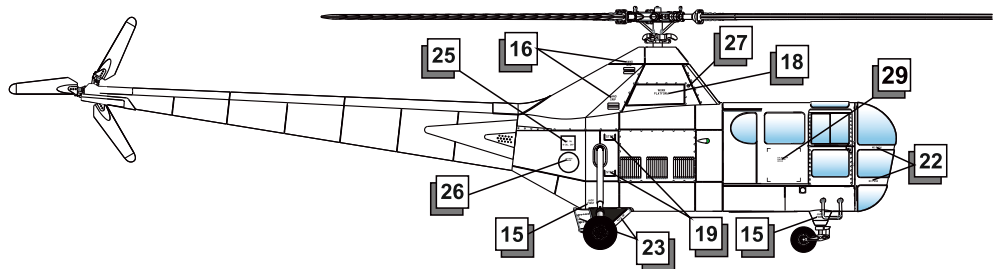
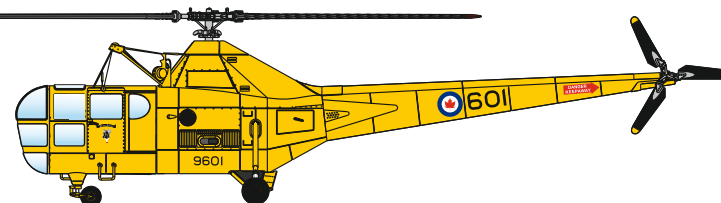

Перший серійний вертоліт Сікорського -R-5 спочатку був двомісним тандемом. Перший із п'яти прототипів, оснащений 450-сильним радіальним двигуном Wasp Junior, злетів 18 серпня 1943 року. Далі було побудовано 25 передсерійних гелікоптерів YR-5A, два з яких були отримані військово-морським флотом під позначенням HO2S-1. Серія R-5A становила 34 одиниці. П'ять з них торимали спарене керування і звались R-5E. Принаймні 20 R-5A були оснащені новим двигуном Wasp Junior (600 л.с.), стали зватись R-5D.

Саме ця модифікація і стала новим S-51, що мав збільшену чотиримісну кабіну. Перший комерційний вертоліт, розроблений Сікорським, вперше злетів 16 лютого 1946 року і був сертифікований місяцем пізніше Агенцією цивільної авіації. В Серпні цього ж року перші експлуатанти отримали нові машини. Ними стали United Air Lines та Los Angeles Airways.

Всього було побудовано 300 S-51, деякі з 450-сильними двигунами, інші з 600-сильними та роторами більшого діаметру. Військові версії були позначені як R-5F (11 отримали USAF), H-5G (38 рятувальних, оснащених підйомником), H-5H (17 одиниць для експлуатації з водних поверхонь), HO3S-1 та S-2 (90 одиниць загалом, це морська рятувальна версія). У S-51 був трилопасний несучий ротор, лопаті якого можна було скласти назад, для зменшення габариту. Перший літак мав ручне управління, яке пізніше було замінено гідравлічним. Розмір кабіни також збільшився.

У 1947 році британська Westland придбала ліцензію на будівництво S-51 і випустила 139 вертолітів до 1953 року. Британська версія мала назву Dragonfly.

Технічні характеристики / Technical specifications:

Довжина/Length - 17,39 м; Діаметр ротора/Rotor diameter - 19,61 м; Висота/Height - 3,86 м; Злітна вага (макс.)/ Loaded weight - 2261 kg; Дальність польоту/Range - 441 км; Крейсерська швидкість/Cruising speed - 130 км/ч; Макс. висота польоту/Ceiling - 4511 м; Кількість пасажирів/Number of passengers - 3.

СПЕЦІАЛЬНІ СИМВОЛИ/USED SYMBOLS



КОЛЬОРИ ФАРБ/USED PAINTS

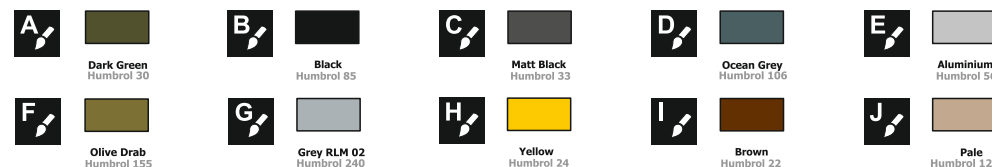

PARTS OF THE MODEL

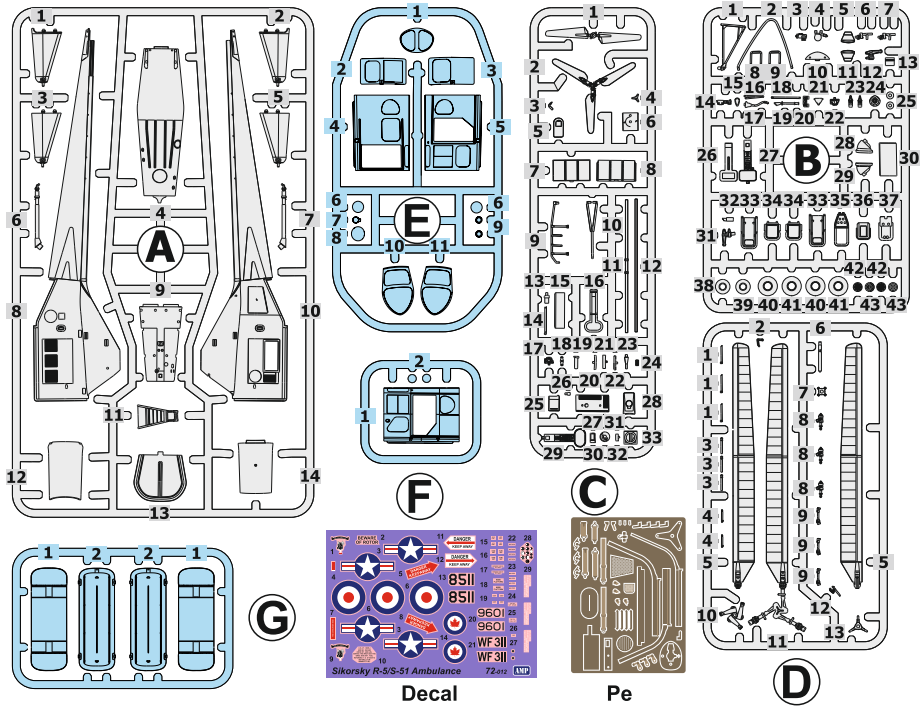

ASSEMBLY INSTRUCTION

- 1** B26, B27, Pe7 x3, Dec
- 2** x2 B23, Pe13, Pe14
- 3** B35, B36, B37, B6, B7
- 4** Pe23 x2, Pe24, Pe25
- 5** F1, B14, B13, Pe21

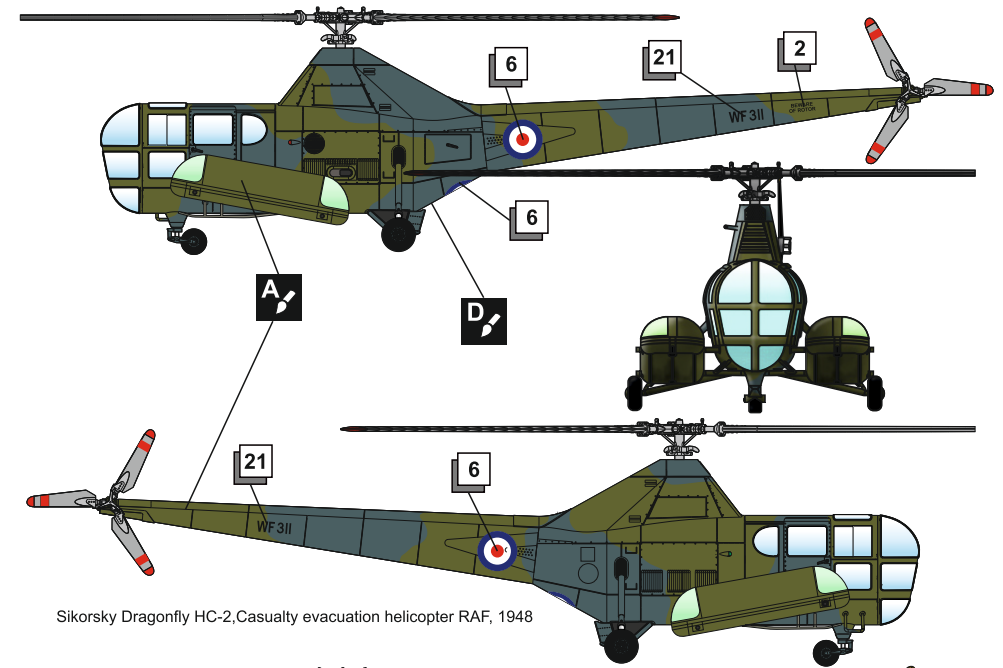

Sikorsky Dragonfly HC-2, Casualty evacuation helicopter RAF, 1948

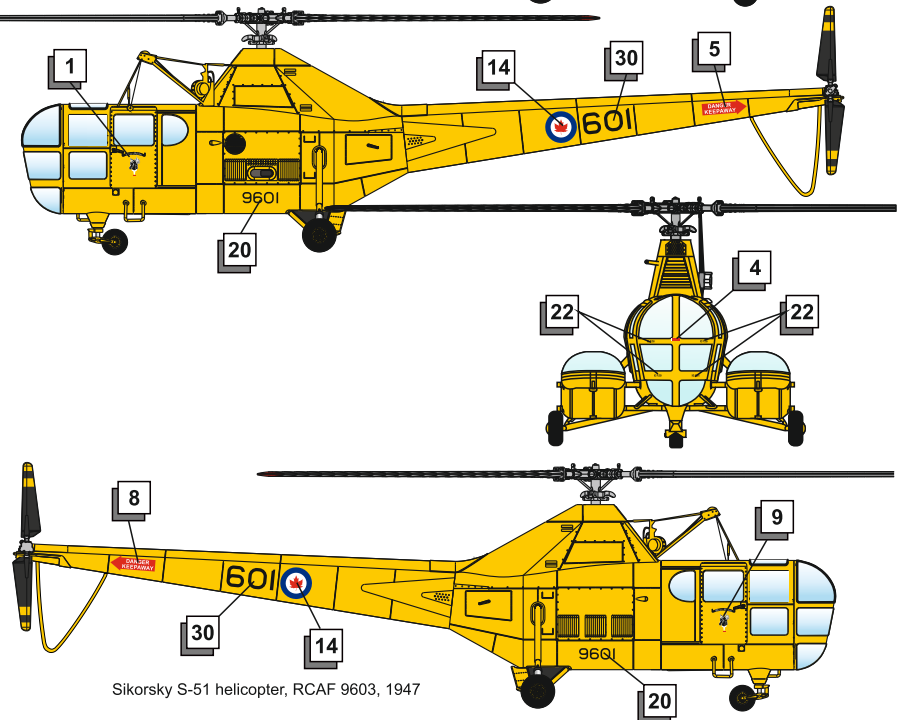

Sikorsky S-51 helicopter, RCAF 9603, 1947

27 🔧 D8, D9, D10, D11

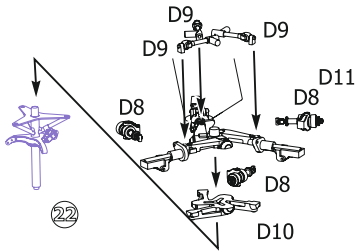

28 🔧 D1, D5 x2, Pe19 x3

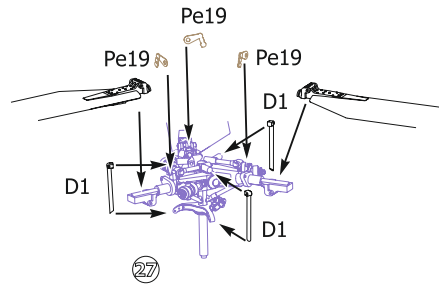

29 🔧 C1, C18, Pe6 x2

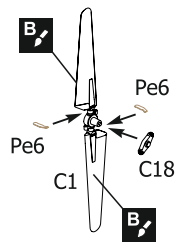

30 🔧 B2, C17, C23

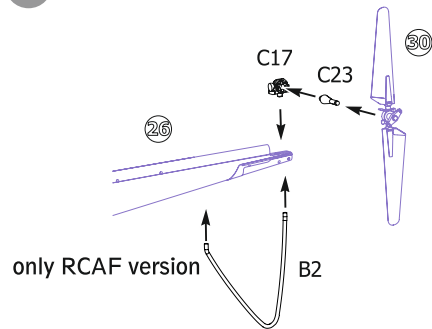

31 🔧

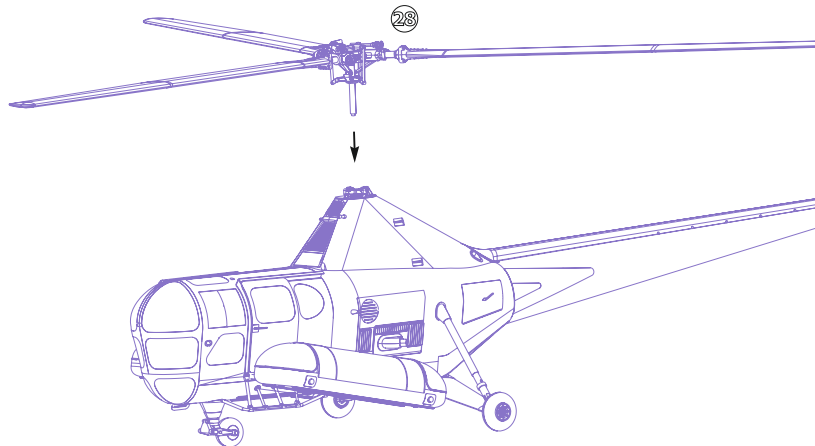

6 🔧 E4, B13, B20

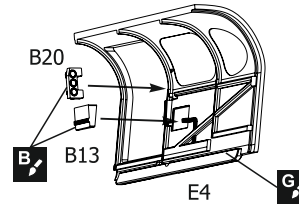

7 🔧 C6, C31, D2

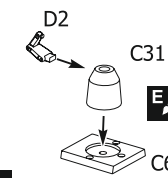

8 🔧 B19, Pe8, Pe9

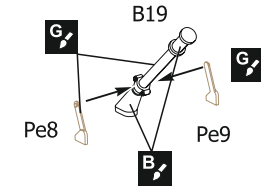

9 🔧 B28, B29

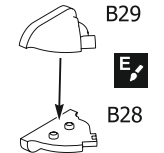

10 🔧 A4, A8, A10, A11, A12, A13

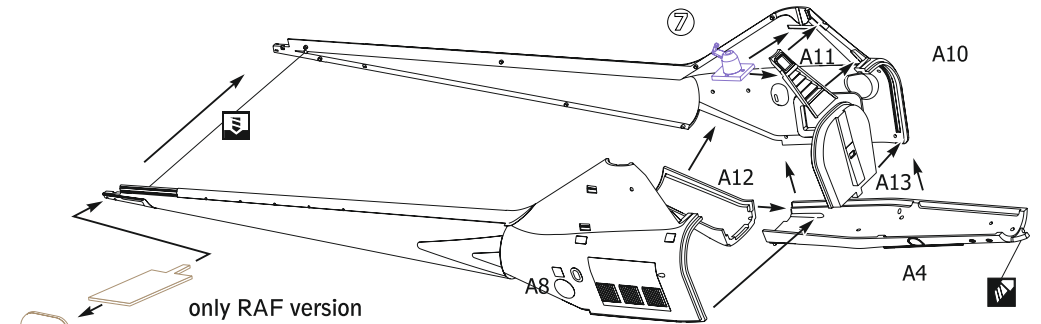

11 🔧 C7, C8, C15

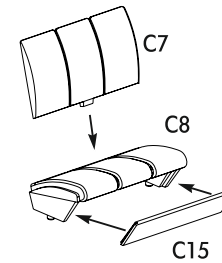

12 🔧 A9, B10

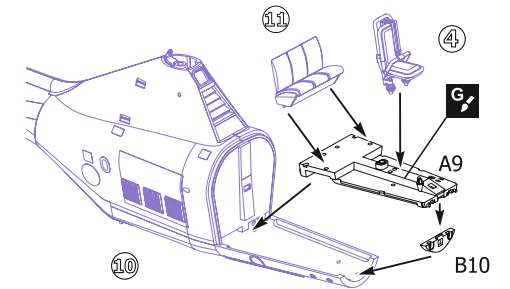

13 🔧 D3 x3, D7

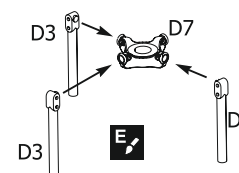

14 🔧 C2, C4, Pe

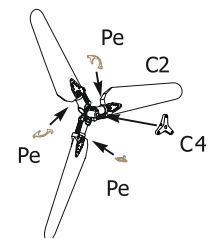

15 B17

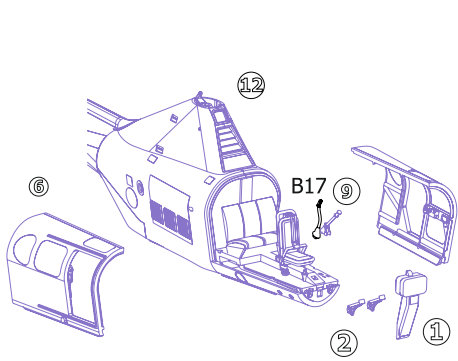

16 B32, C3, E1, E2, E10, E11, Pe5

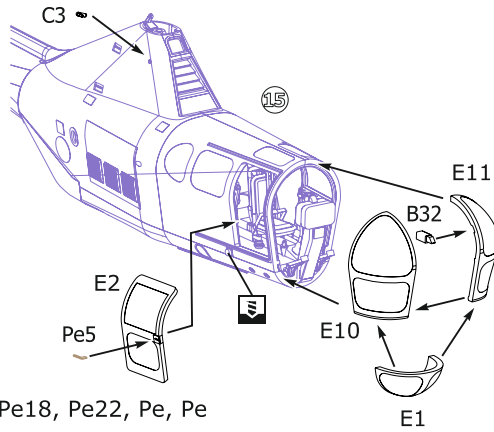

17 B15, B30, E3, Pe5, Pe11, Pe12, Pe18, Pe22, Pe, Pe

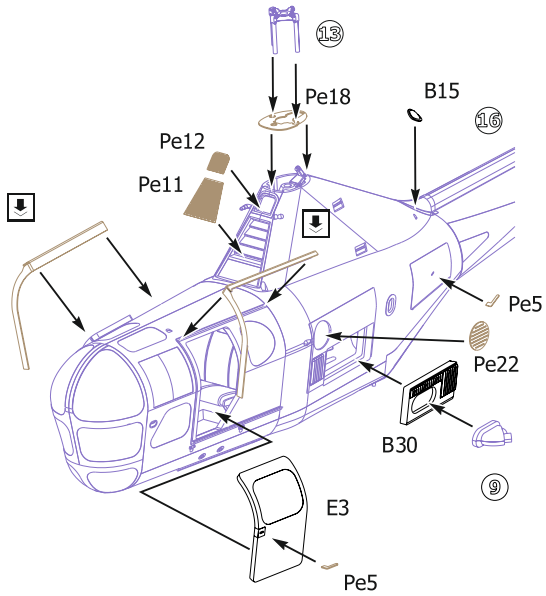

18 B25 x2, B38, B39

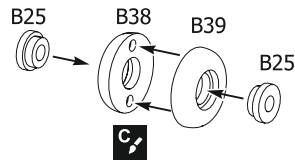

19 B5, B11

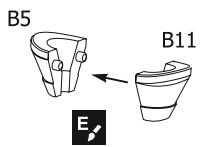

20 B12, B21, B31

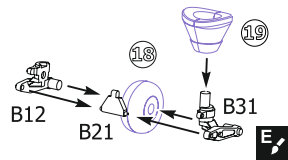

21 x2 G1, G2

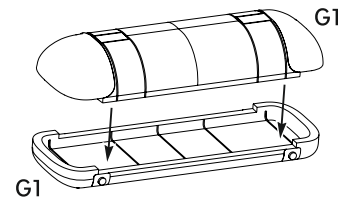

22 D4 x2, D6, D12, D13, Pe1

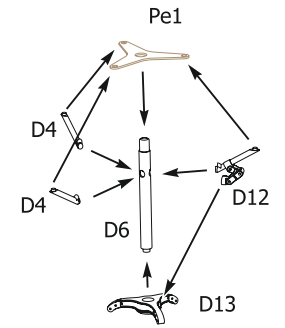

23 x2 B40, B41, B42, B43

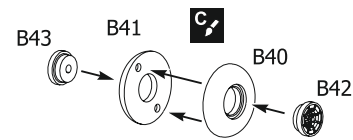

24 A1, A2, A6, A7, B8, B9, C12

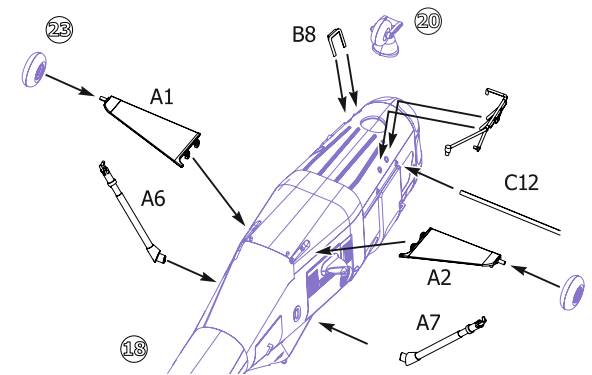

25 C11

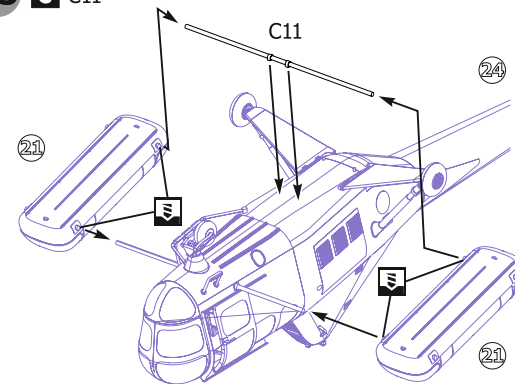

26 C10, C14, C17, C23

