

- a - Brown (brązowy)**
- b - Light Grey (jasnoszary)**
- c - Black (czarny)**
- d - Light Green (jasnozielony)**
- e - Rusty (rdzawy)**
- f - Yellow (żółty)**
- g - Dark Green (ciemnozielony)**
- h - Pale Blue (błękitny)**
- i - White (biały)**
- j - Red (czerwony)**



Wybrać wersję modelu do sklepania
Choose the model to make



Łączyć klejem
Glue together



Łączyć bez kleju
Stick without glue



Spęczyć gorącym nożem
Upset using a hot knife



Malować emalią olejną błyszczącą
Oil paint glossy



Malować emalią olejną matową
Oil paint matt

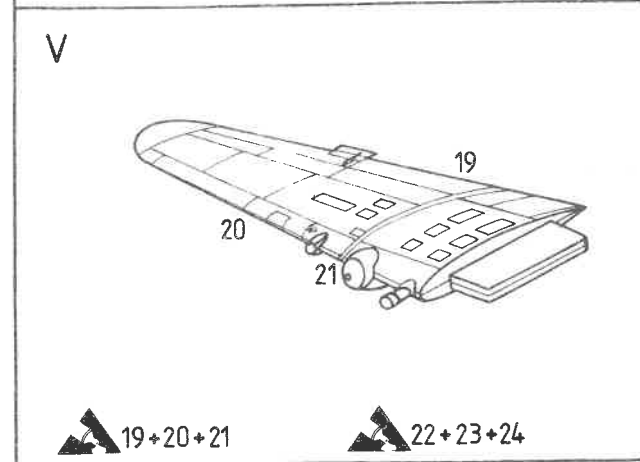
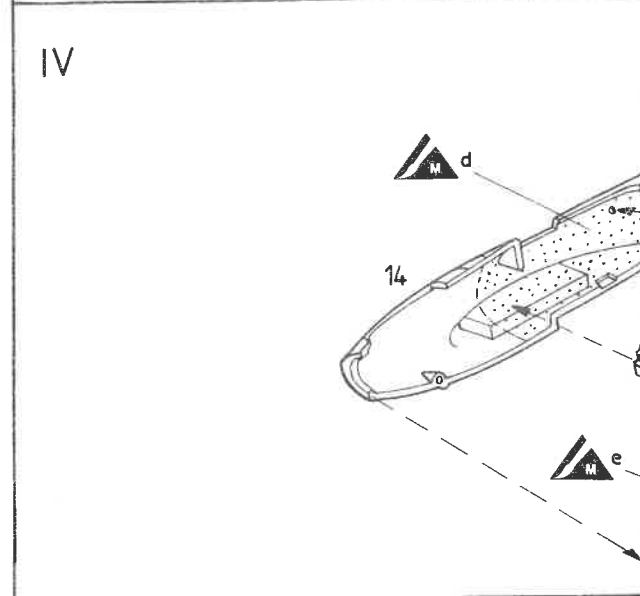
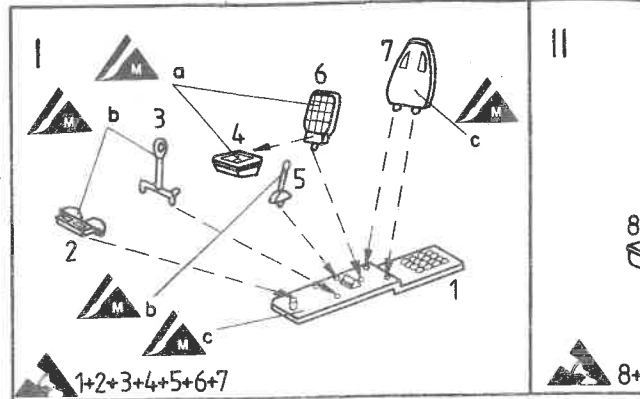
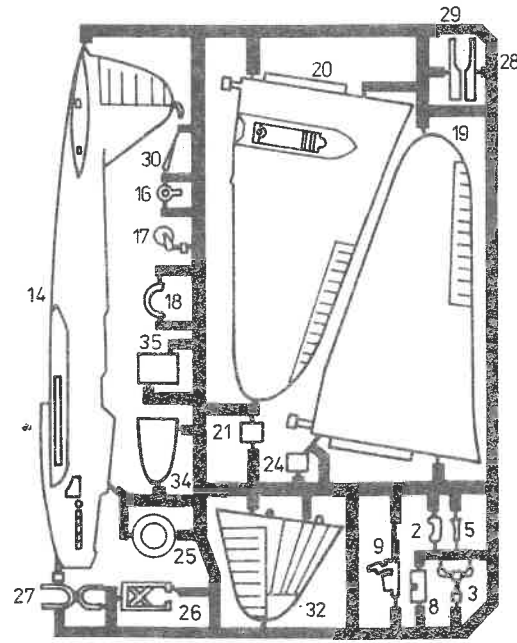
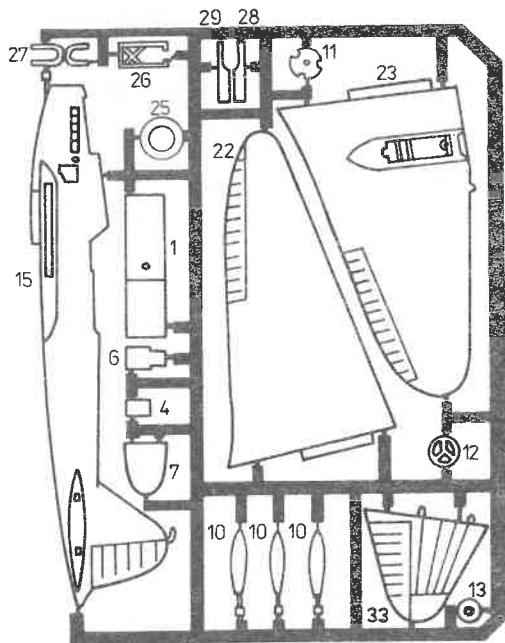

o sklejanie
(e)

łyszcząca

natową

3

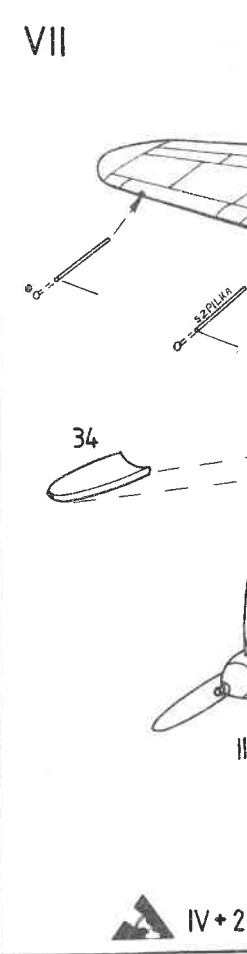
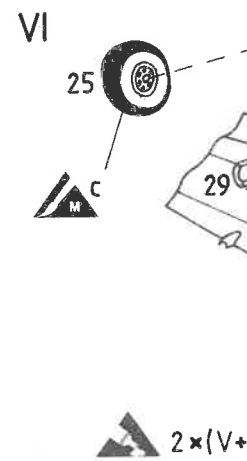
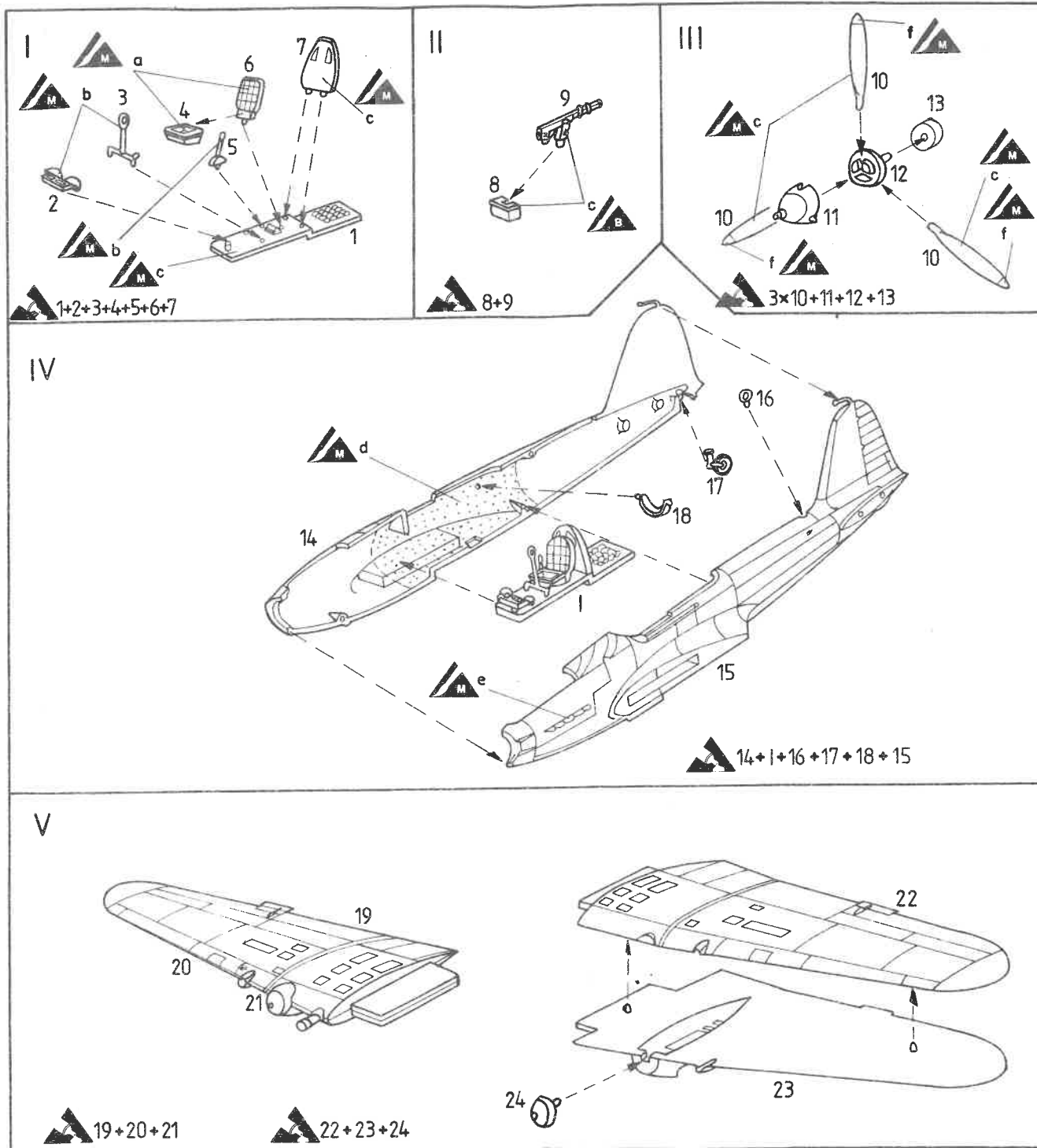
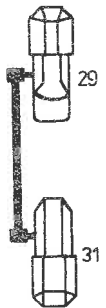

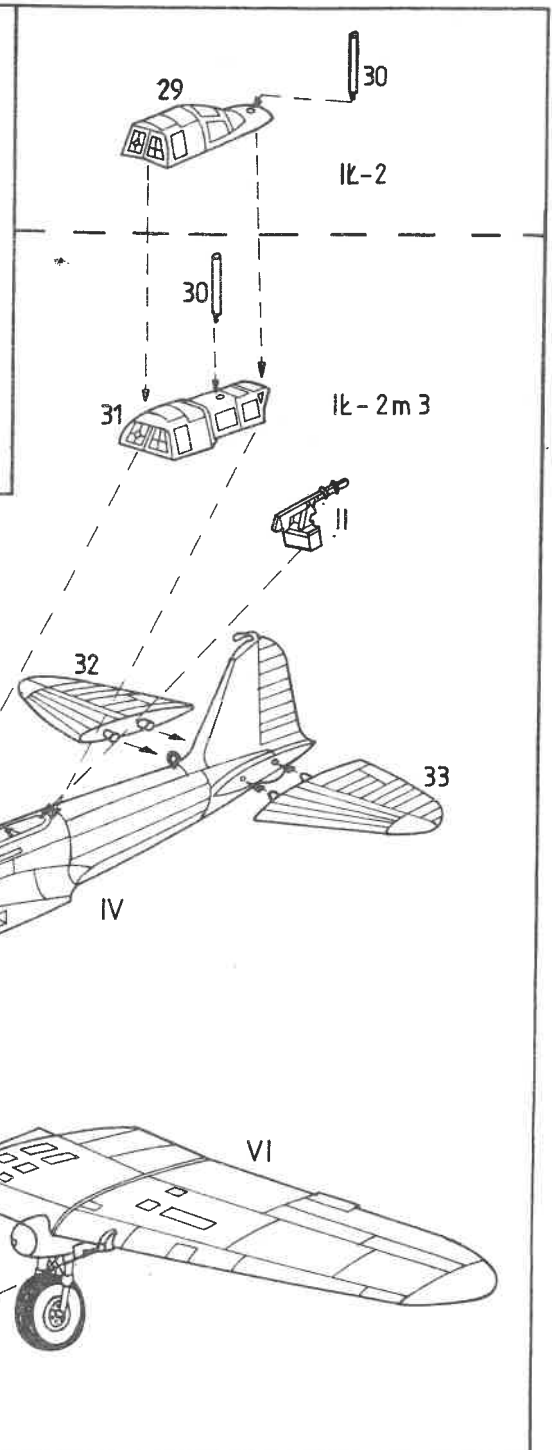
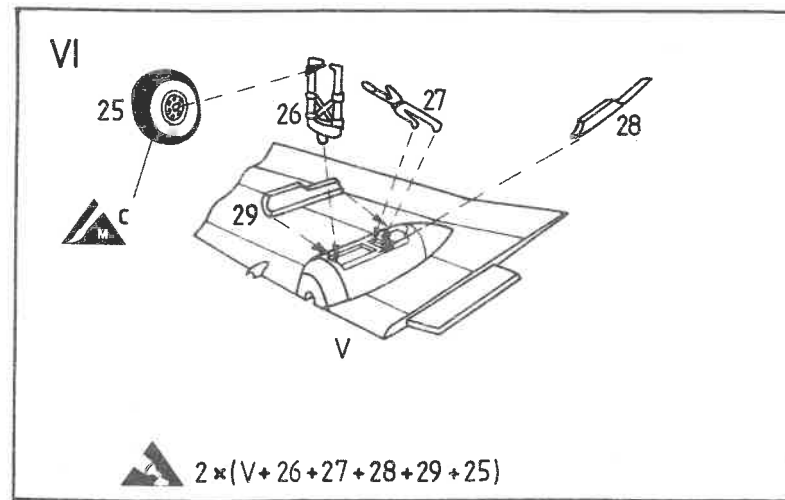
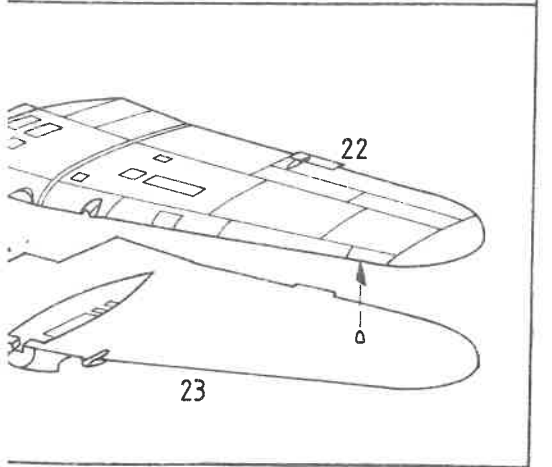
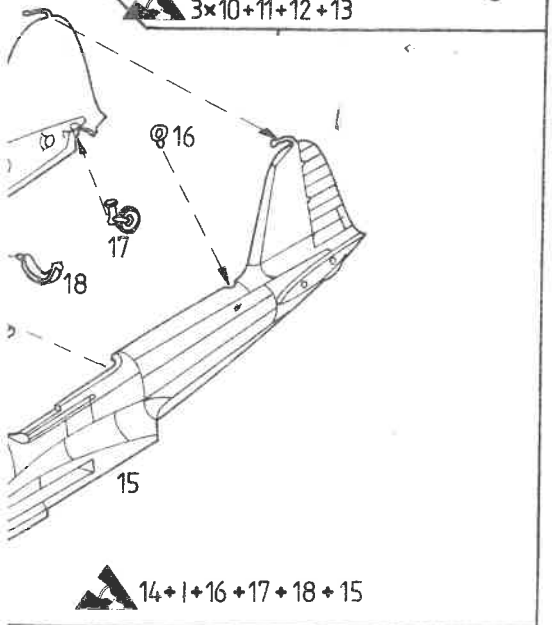
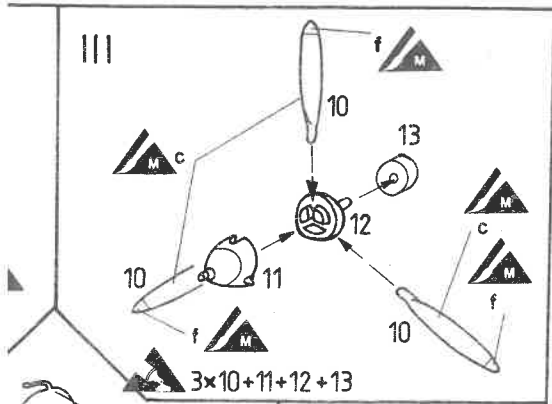

Drobne przedmioty
chwytać pincetą.

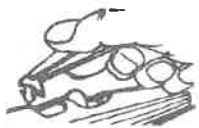

Koła i śmigła montować przez
rozpłazczenie (spęczanie) końca
osi, gorącym nożem lub innym
metalowym przedmiotem.

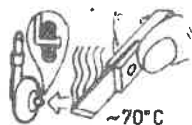

Rysowanie plam maskujących
zwanym kamuflażem. Rysować
ostrym ołówkiem twardość HB.

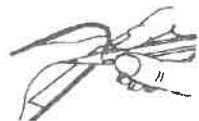

Malowanie pasów na modelu.
Taśmy nie nalepiać na
pomalowane powierzchnie,
grozi to zerwaniem emalii z modelu.



Kalkomania sucha. Odciać znak,
zdjąć dolny papier ochronny,
przyłożyć stroną bez papieru do
modelu i docisnąć, zamazując
miękkim ołówkiem górny papier ochronny.



Zdjąć ostrożnie zamazany papier.



Kalkomania mokra. Odciać znak
i zanurzyć w wodzie. Wyjąć
i odczekać 2 min.

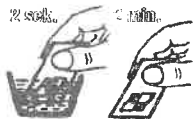

Przyłożyć znak papierem do modelu
w miejscu pokazanym na rys. zgodnie
z numerem podanym przy znaku lub
napisie. Wysunąć papier.



OSTRZEŻENIE!

Użytkowanie wyłącznie pod opieką dorosłych. Kleić z dala od źródeł ognia w pomieszczeniach wentylowanych.

Przechowywać w miejscu niedostępnym dla dzieci w wieku do lat 3. Trzymać z dala od źródeł zapłonu. Dzieci poniżej wskazanej granicy wiekowej i zwierzęta trzymać z dala od obszaru czynności zabawowych.

Myć ręce po czynnościach zabawowych. Wyczyścić cały sprzęt po użytkowaniu. Nie używać sprzętu, który nie był dostarczony z zestawem lub nie był zalecany w instrukcji użytkowania.

Nie jeść, nie pić i nie palić w obszarze czynności zabawowych.

PIERWSZA POMOC

Zanieczyszczone oczy przemyć natychmiast dużą ilością letniej wody i zasięgnąć pomocy lekarza. Zanieczyszczoną skórę wytrzeć szmatką i przemyć dużą ilością letniej wody.

ZACHOWAJ OPAKOWANIE!

IŁ-2m3

ZESTAW UMOŻLIWIA SKLEJENIE JEDNEJ Z DWÓCH WERSJI SAMOLOTU

Samolot IŁ-2 został zaprojektowany w biurze konstrukcyjnym Iljuszyna. W marcu 1941 roku został oblatany pierwszy samolot typu IŁ-2 pochodzący z seryjnej produkcji. Do momentu wybuchu wojny niemiecko-radzieckiej wyprodukowano 249 samolotów. Wsławiły się one, jako skuteczny przeciwnik niemieckich czołgów. W lipcu 1942 roku zakończyły się próby nowego modelu - dwumiejscowego, silniej uzbrojonego, z mocniejszym silnikiem. W nowym samolocie, oznaczonym IŁ-2m3, zastosowano szereg zmian i ulepszeń wynikających z doświadczeń dotychczasowych walk. W sierpniu 1944 roku Armia Radziecka przekazała do dyspozycji Dowództwa Wojska Polskiego 611 Pułk Lotnictwa Szturmowego wyposażony w 32 samoloty IŁ-2. Radziecki personel pułku był stopniowo zastępowany polskim, szkolonym w kilku ośrodkach na terenie ZSRR. Samoloty pułku brały udział w walkach 1 Armii Wojska Polskiego. Po wprowadzeniu w polskim lotnictwie jesienią 1944 nowej organizacji 611 pułk został przemianowany na 3 Pułk Lotnictwa Szturmowego. W ofensywie zimowej 1945 roku pułk brał udział w w przełamywaniu Wału Pomorskiego, w walkach o Kołobrzeg, atakował wyrzutnie V-2 na Wolinie. Ostatnie loty bojowe wykonały polskie IŁ-2m3, 3 maja 1945 roku atakując oddziały niemieckie między Hawelą a Łabą.

Dane techniczne:

Rozpiętość	14,60	m
Długość	11,65	m
Wysokość	3,40	m
Masa własna	4320	kg
Prędkość maksymalna	404	km/h
Pułap	4000	m
Zasięg	465-765	km

Uzbrojenie: 2 działka WI kalibru 23mm, 2 karabiny maszynowe SzKAS kalibru 7,62mm, 1 karabin maszynowy ruchomy UBT kalibru 12,7mm, 400-600 kg bomb lub 4-8 pocisków raketowych RS-82 lub RS-132.



ZTS PLASTYK

05-800 Pruszków
Sobieskiego 4

Tel./fax (022)758 71 14

www.modelarstwo.net.pl
e-mail: plastyk@modelarstwo.net.pl

1/72

OSTROŻNIE!

Przeczytaj dokładnie instrukcję przed użyciem, postępuj zgodnie z jej zaleceniem, trzymaj instrukcję zawsze w pobliżu. Nie doprowadzać do styczności kleju ze skórą, oczami i ustami. Nie połykać substancji. Nie wdychać wycieków.

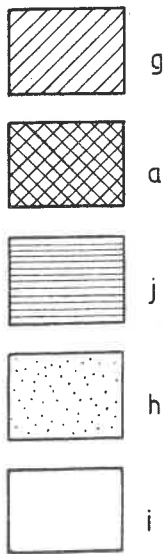
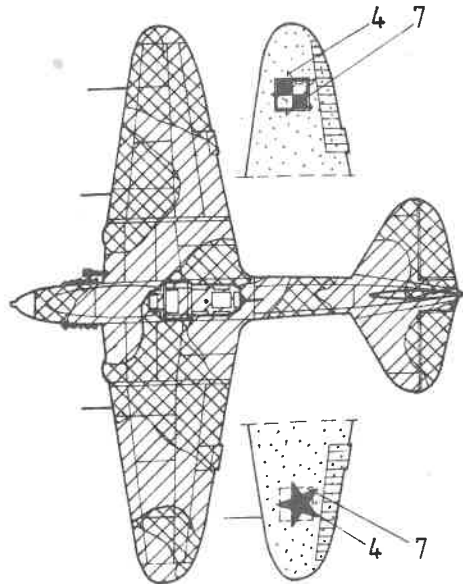
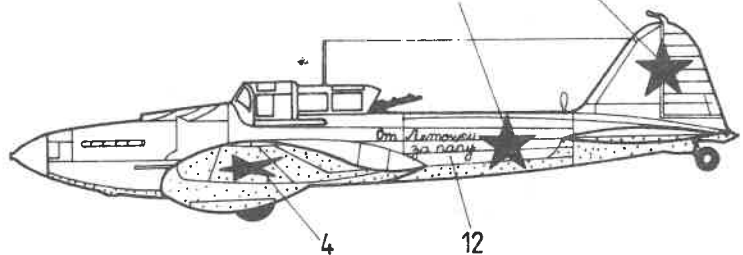
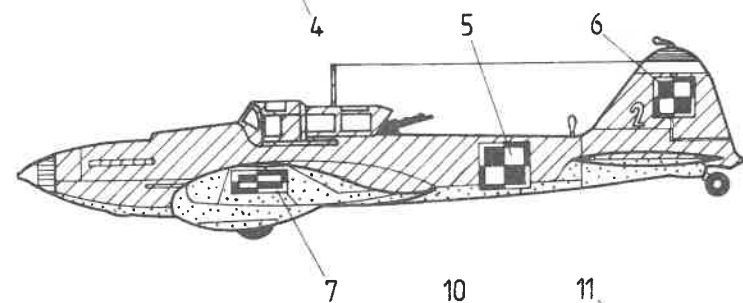
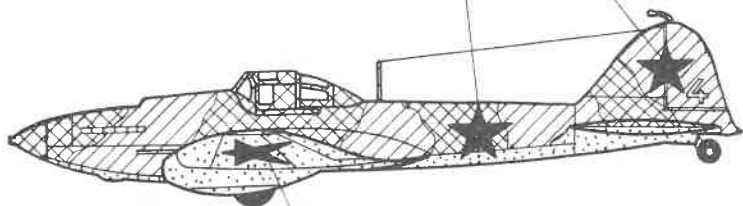
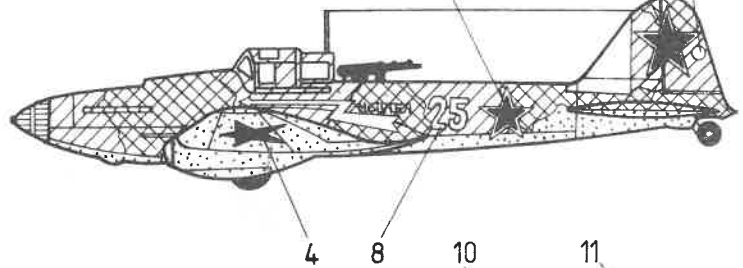
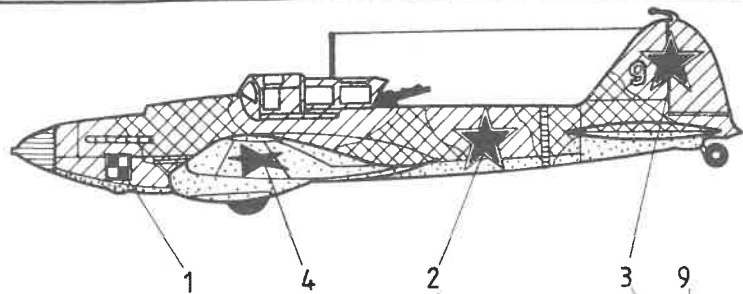

Odcinać części wg. kolejności montażu przedstawionej na instrukcji.



Przed klejeniem dopasować przy pomocy noża i igłaka części modelu przeznaczone do sklejania. Przygotować szmatkę do wycierania rąk z kleju.

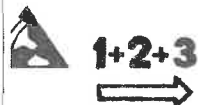

Model należy sklejać w kolejności podanej u dołu każdego rysunku na stronie MONTAŻ

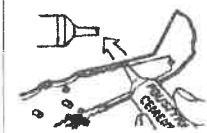

Klej nakładać tak, by nie wyciekał po złączeniu części.



Niewielkie ilości kleju nakładać szpilką lub końcem spinacza.



Po sklejeniu, kadłub oraz skrzydła, do wyschnięcia przytrzymać taśmą samoprzylepną lub gumką. Czas schnięcia kleju ok. 30 min.



Nożem usunąć delikatnie nadmiar kleju.



Po wyschnięciu złączeń oczyścić drobnym papierem ściernym nr 280, wygładzić ostatecznie papierem ściernym nr 600.