



## FIREBEE BQM-34A with transport cart

### Dron BQM-34A

S nástupem proudových letounů do služby, projevilo americké letectvo zájem o proudový cílový letoun který by mohl být vypouštěn jak z pevného stanoviště na zemi tak z letícího letounu. Ze soutěže vyšla vítězně firma Ryan a v roce 1951 začala vyrábět bezpilotní proudový, cílový letounek který dostal označení Q-2A Firebee a ten se stal základem pro dlouhou a širokou skupinu bezpilotních letounků – dronů. V roce 1960 začala firma Ryan vyrábět vylepšenou variantu která se odlišovala novým vstupem vzduchu, delším trupem, větším rozpětím a hlavně novým motorem J69-T-29. Tato varianta dostala označení Q-2C a brzy vystřídala v provozu starší verzi. V červnu 1963 bylo změněno označování z Q-2C na BQM-34A a toto označení platí dodnes. Ačkoliv byla výroba dronů ukončena v roce 1982 poptávka po nich nakonec vedla k obnovení výroby v roce 1986 a firma Teledyne Ryan začala dodávat vylepšenou variantu která dostala označení BQM-34S pro drony sloužící u USAF a MQM-34D pro drony u U.S.Army. Postupem času se jméno Firebee stalo označením pro celou rodinu bezpilotních letounů které slouží u USAF, ARMY, NAVY i MARINES ve všech možných variantách.

### Drone BQM-34A

After putting jet planes into service the US Air Force became interested in a jet powered gunnery target, that could be launched from the ground as well as from a flying plane. The contract was made with Ryan company and the production started in 1951. Q-2A Firebee was a jet propelled subsonic pilotless plane and it became a base for a long and broad series of drones. In 1960 Ryan started to produce an improved version with a new air intake, longer fuselage and wingspan and, which was the most important, with a new J69-T-29 jet engine. This version was marked Q-2C and it soon replaced the old version. In June 1963 the designation was changed from Q-2C to BQM-34A and this has been used to the present day. The drone production finished in 1982 but a strong demand continued so in 1986 the company Teledyne Ryan started to produce another improved version – BQM-34S for USAF drones and MQM-34D for U. S. Army ones. During the time the "Firebee" name became a designation of all the pilotless target planes used by USAF, ARMY, NAVY and MARINES in all possible versions.



## Návod ke stavbě

Při stavbě postupujte podle instruktážních obrázků.

## Instructions

Follow the instruction drawings the assembly.

1

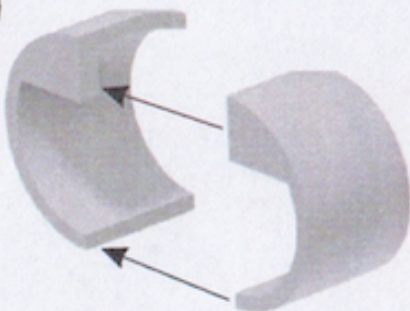

2

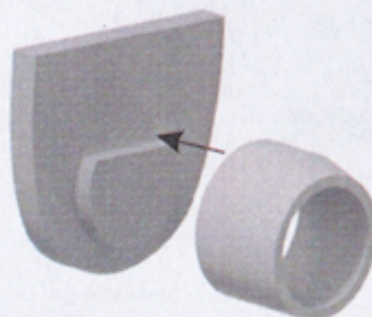

3

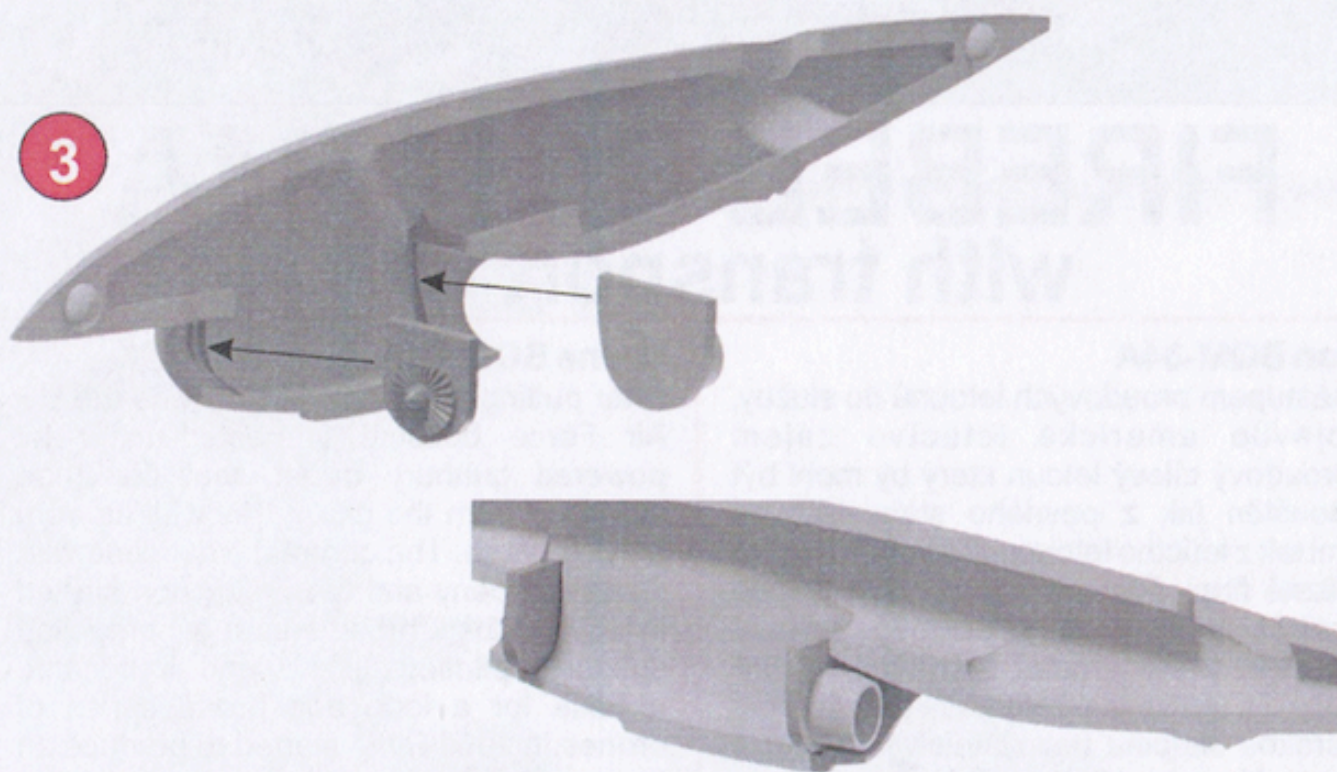

4

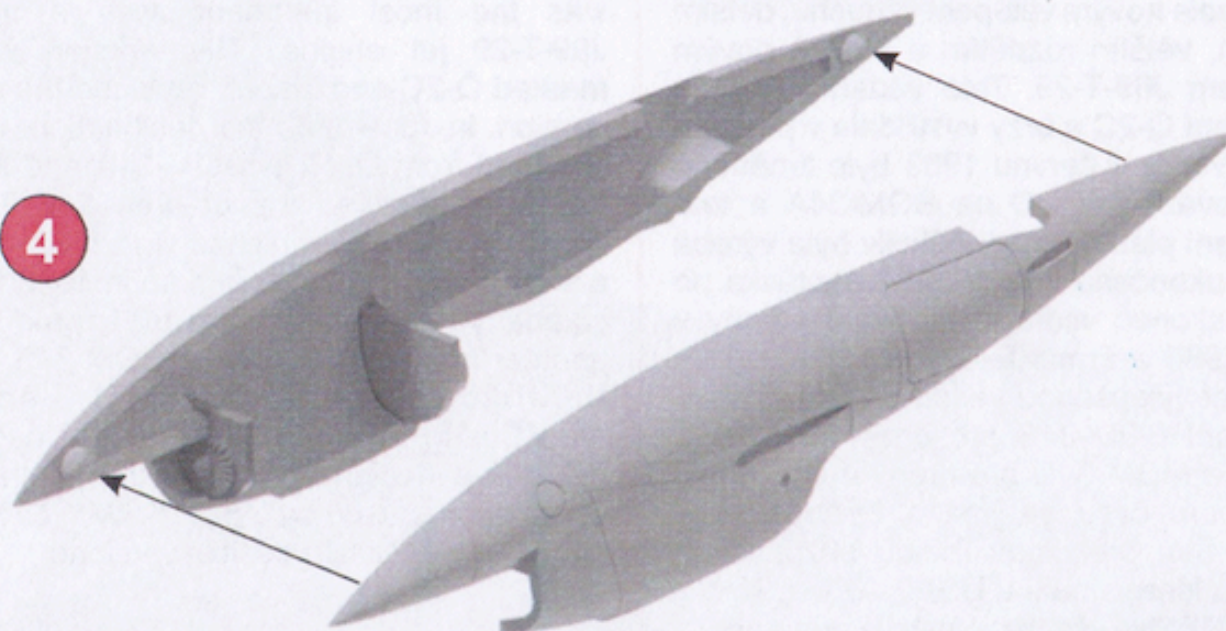



5

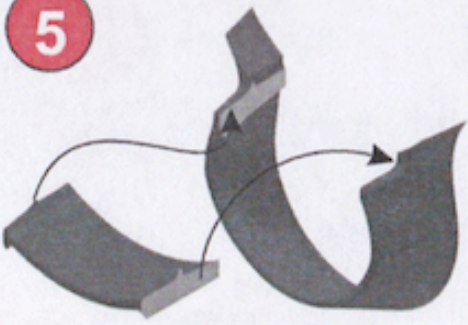

6

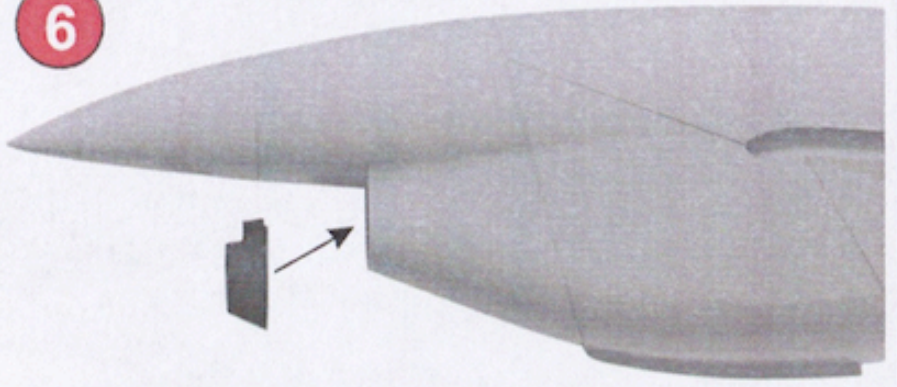

7

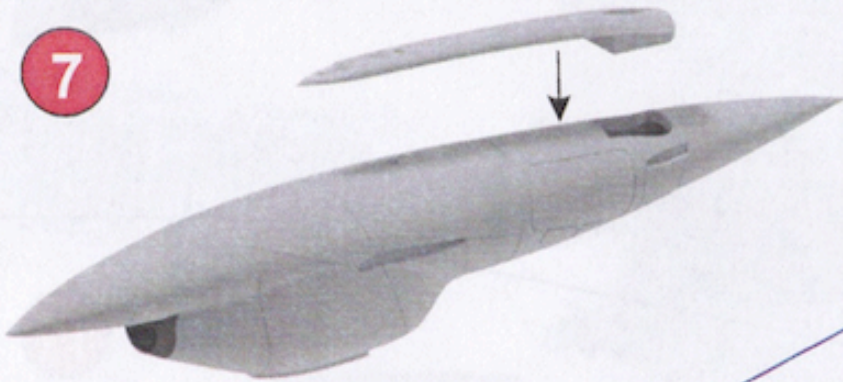

8

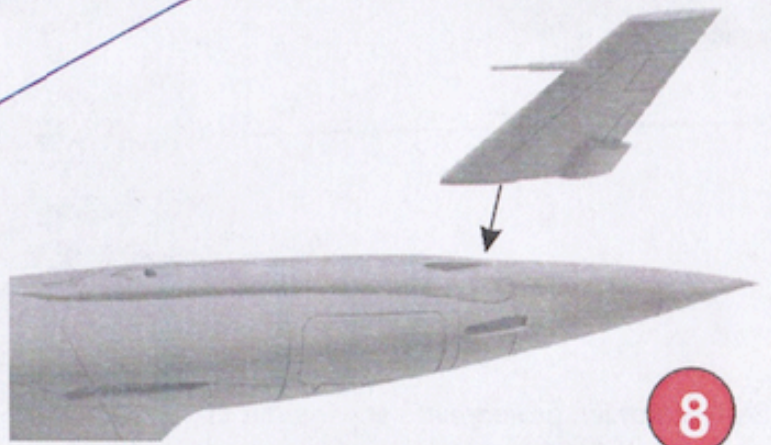

9

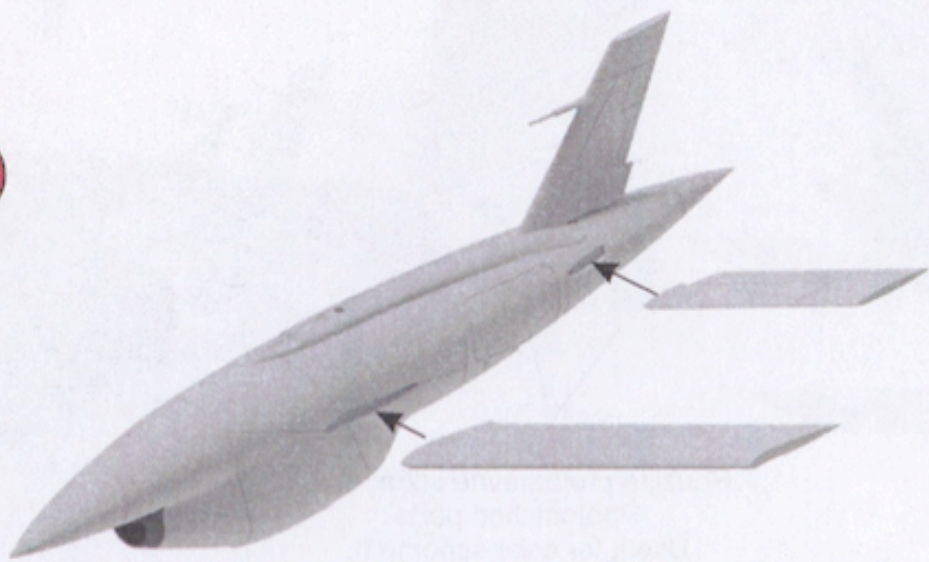



10

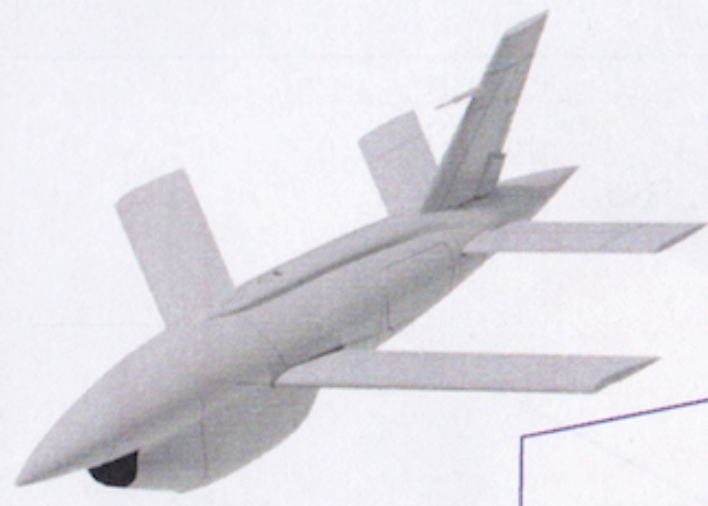
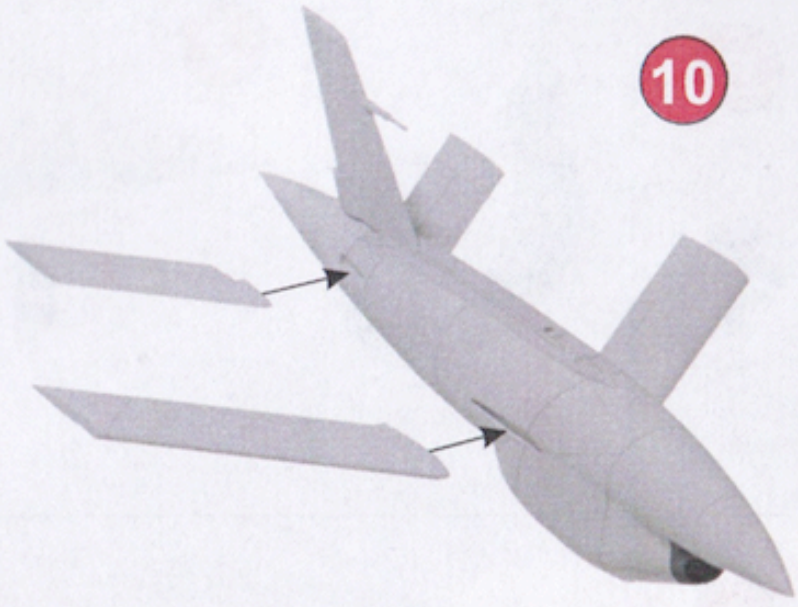

11

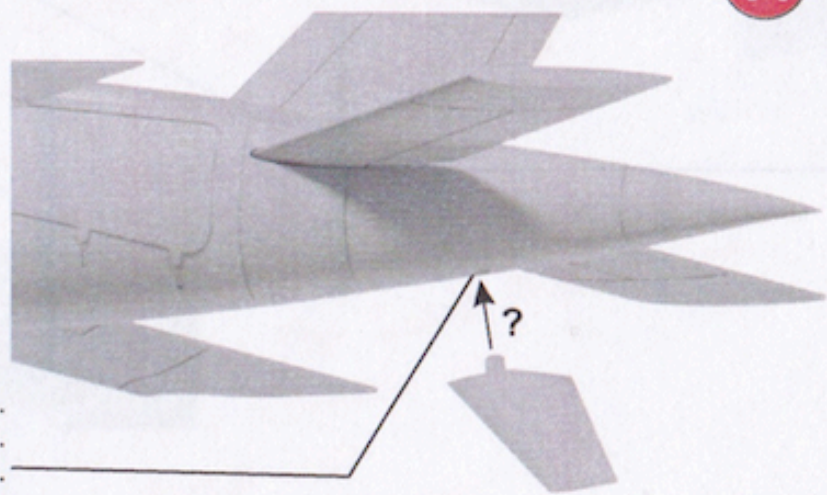

Stabilizátor jen pro barevné schéma I a III.  
 V případě použití vyvrtejte díрку.  
 Stabilizer only for color schemes I and III.  
 In case of use, drill a hole.

12

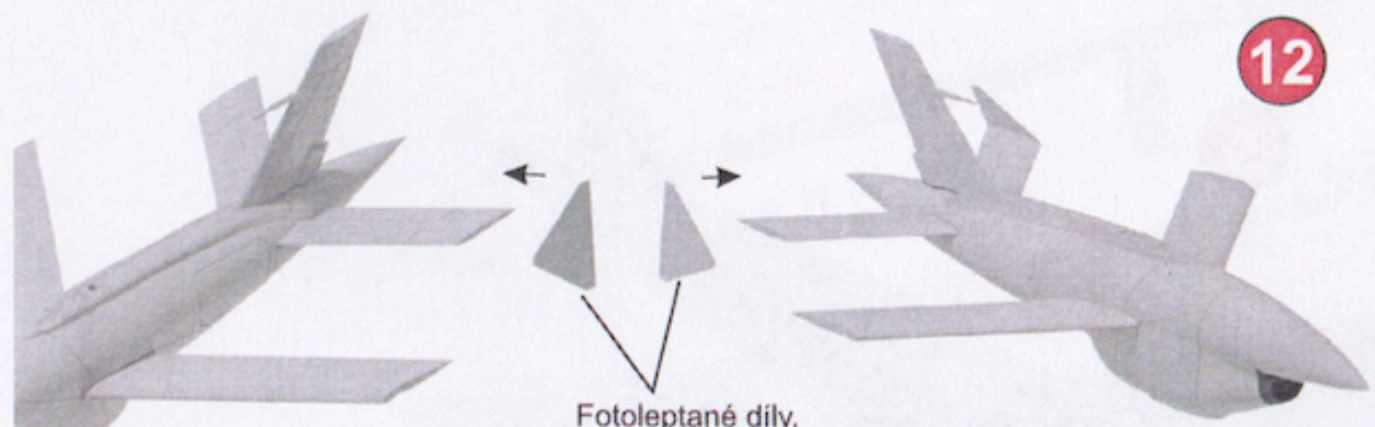

Fotoleptané díly.  
 Použijte pro barevné schéma II.  
 Photoetched parts  
 Use it for color scheme II.



## Sestavení vozíku / Build of cart

Červené - foteleptané díly  
Red - photoetched parts

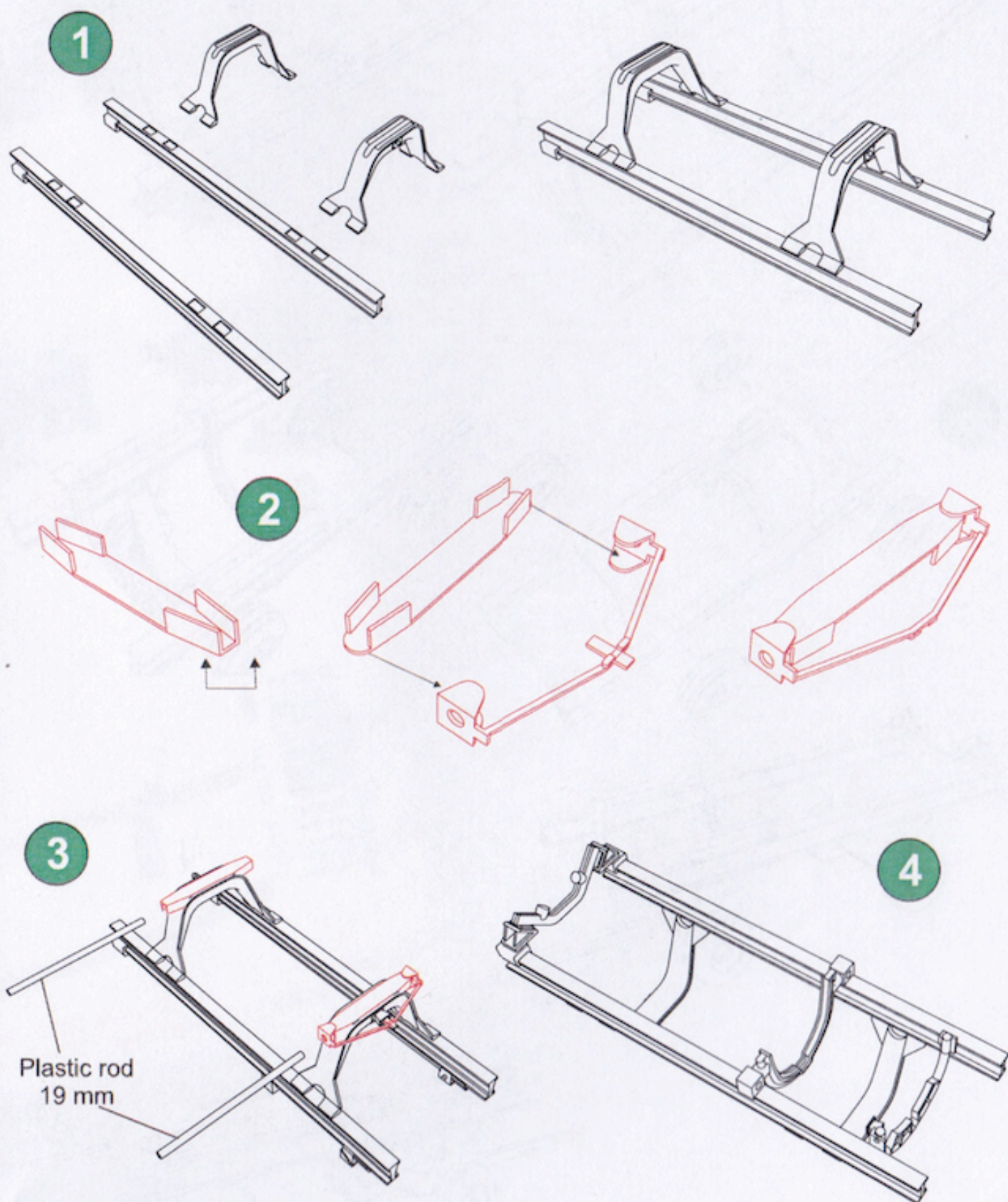



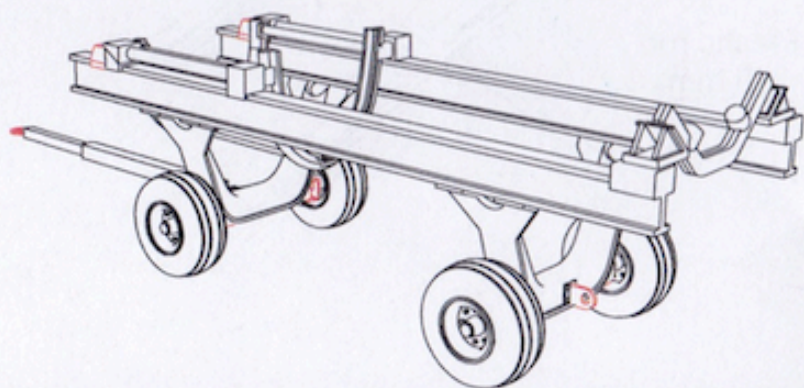
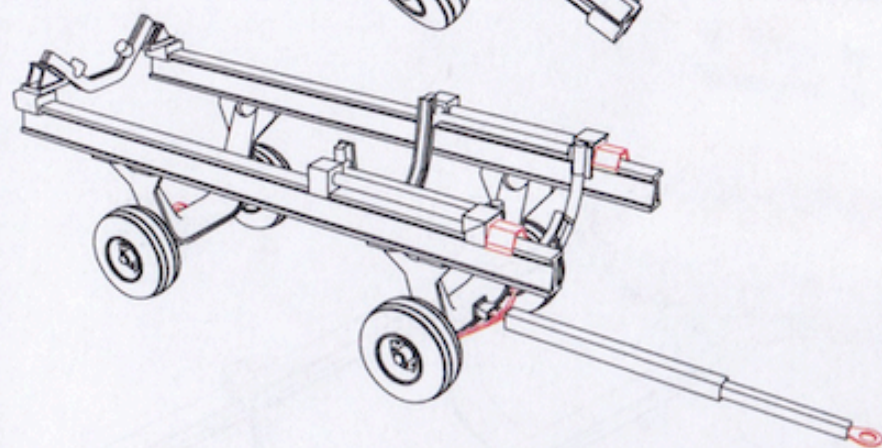
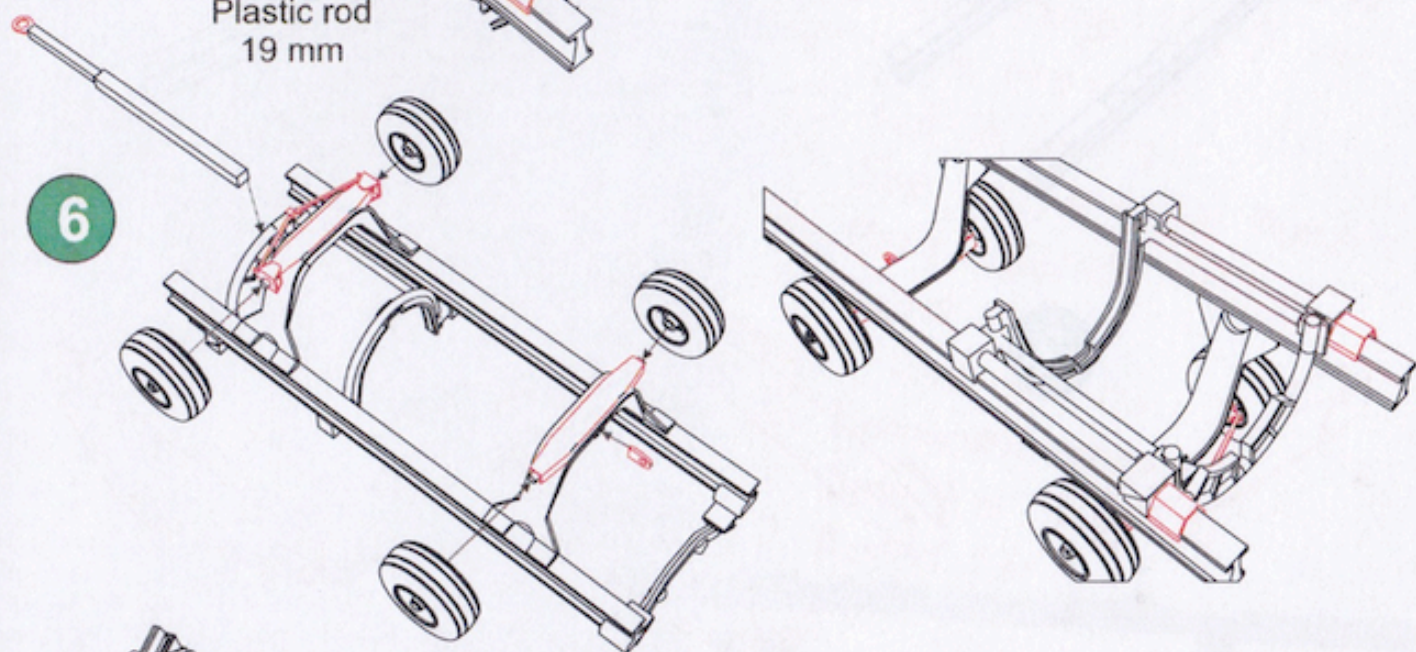
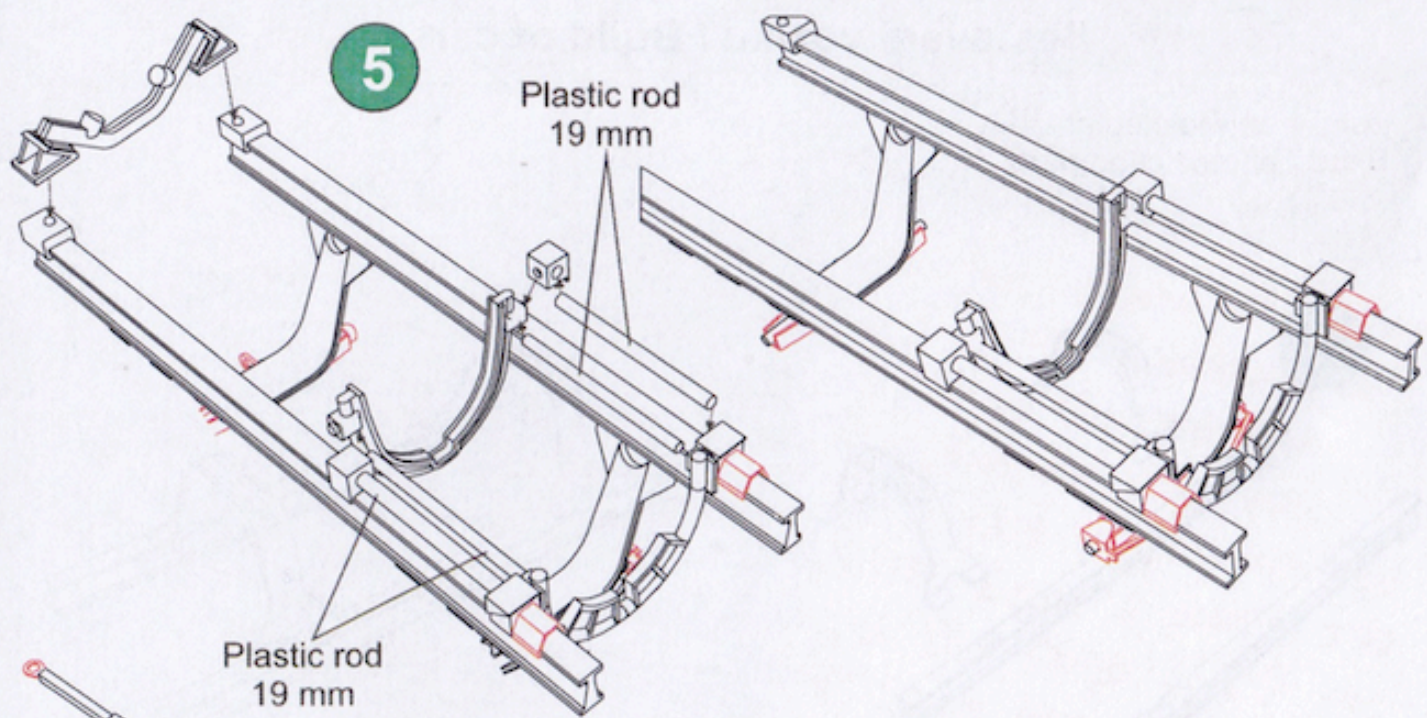



# Zbarvení a označení Colouring and markings

I

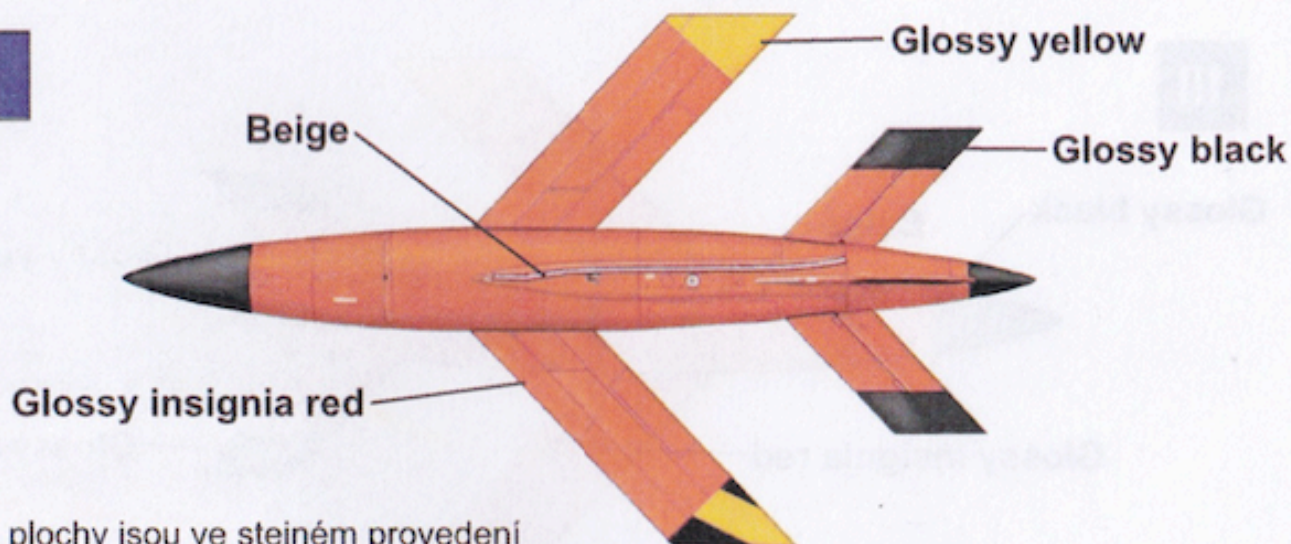

Spodní plochy jsou ve stejném provedení  
The lower surfaces are in the same design

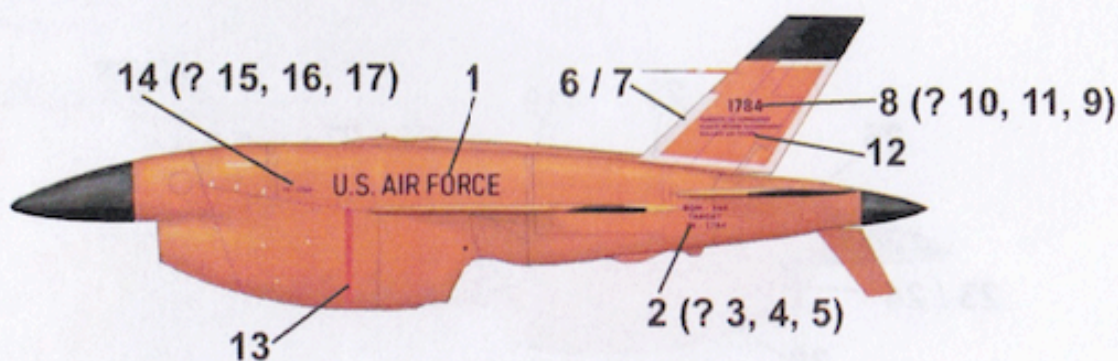

II

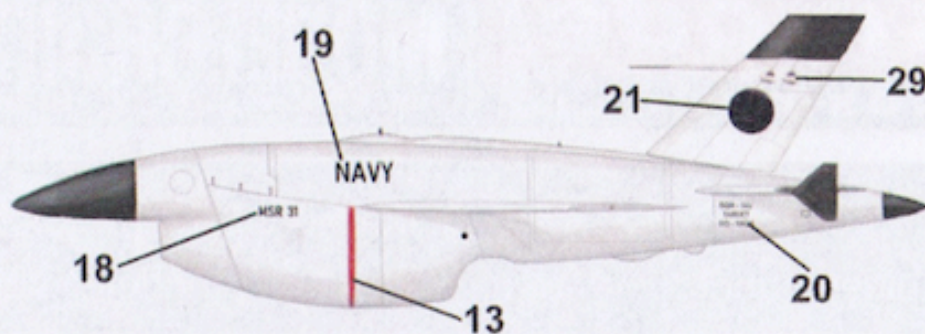
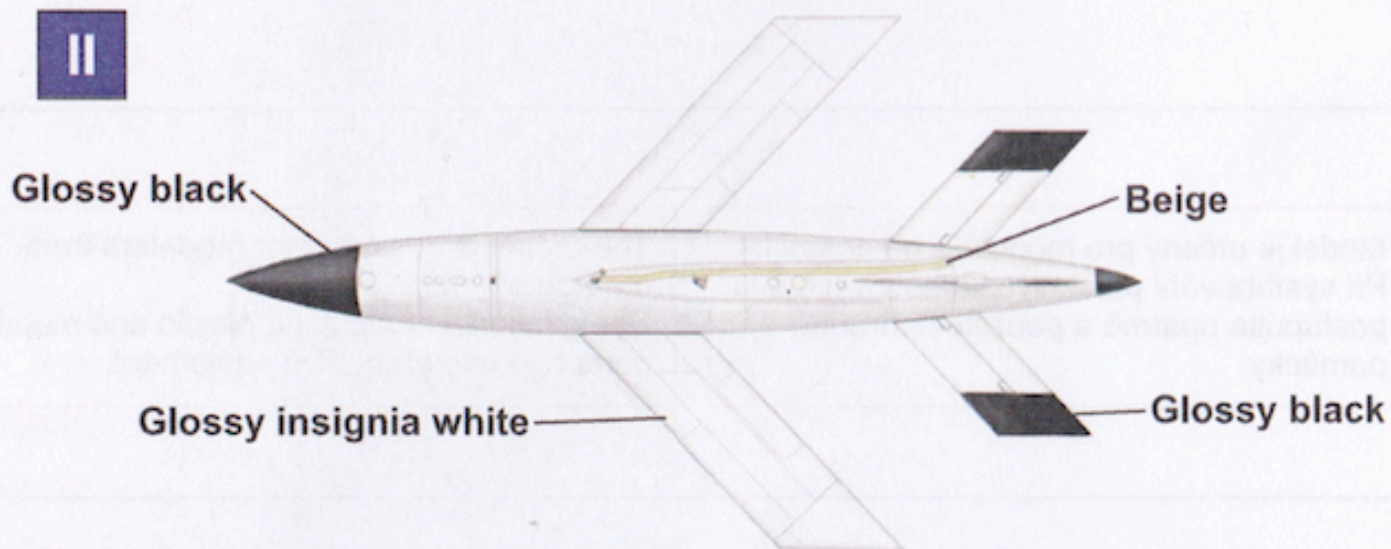



## Zbarvení a označení Colouring and markings

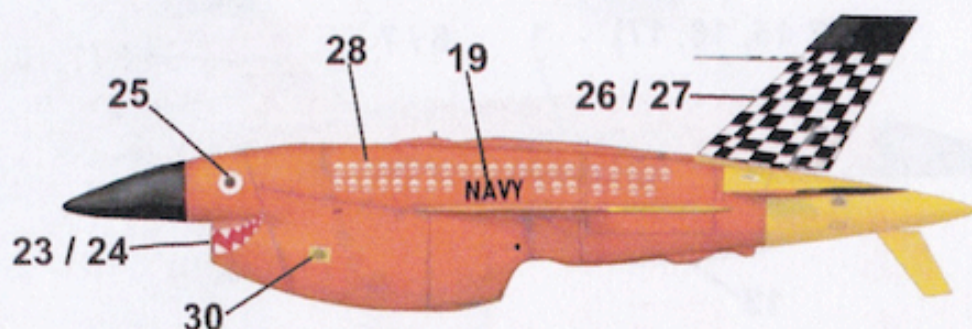
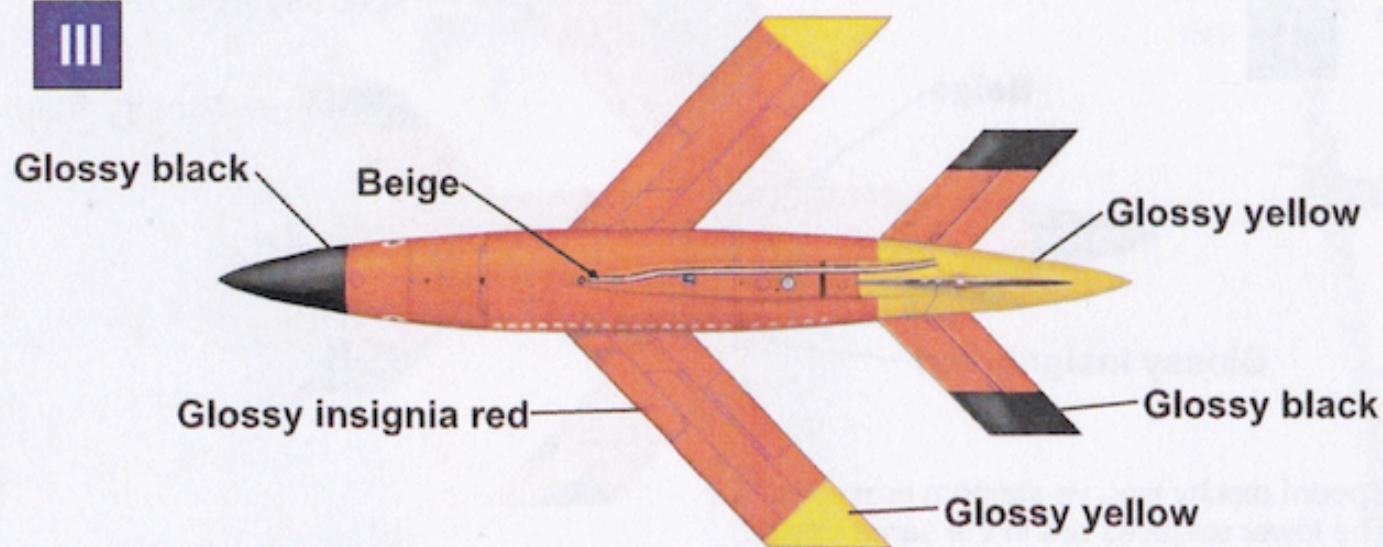

Model je určený pro modeláře od deseti let. Při vystřihování plastových a kovových dílů postupujte opatrně a použijte ochranné pomůcky.

The model is designed for modelers from the age of ten. Use caution when cutting plastic and metal parts and use protective equipment.

**plusmodel**  
[www.plusmodel.cz](http://www.plusmodel.cz)

**MODELCHOICE.NET**  
ORDER & BUY DIRECTLY FROM MANUFACTURERS

Plus Model s.r.o, Jižní 56, 370 10 České Budějovice, Czech Republic  
<http://www.plusmodel.cz> e-mail: [plusmodel@plusmodel.cz](mailto:plusmodel@plusmodel.cz)