

Як-9 Т истребитель

Yakovlev Yak-9 T soviet fighter

Яковлев Як-9Т (танковый)

ЯК-9Т основная модификация серийного ЯК-9 с двигателем М-105ПФ, винтом ВИШ-105СВ диаметром 3 м., и мощным пушечным вооружением (мотор-пушка НС-37 калибра 37мм.). При размещении большой и тяжелой пушки был усилен силовой каркас фюзеляжа и кабина пилота сдвинута назад на 400мм. По массе секундного залпа ЯК-9Т превосходил Me-109G-2 пятиточечный в 1,16 раза, FW-190А-8 в 1,09 раза, а по маневренности не уступал основному истребителю немецких ВВС Me-109G-2. С успехом самолет применялся на Черном море в борьбе с судами, а так же на всем советско-германском фронте. Серийно ЯК-9Т строился на заводе №153 с марта 1943г. по июнь 1945г. Всего выпущено 2748 шт.

ЯК-9К (крупнокалиберный) с двигателем ВК-105ПФ и винтом ВИШ-61П диаметром 3м., представлял собой модификацию ЯК-9Т от которого отличался более мощной мотор-пушкой НС-45 калибра 45мм. Для уменьшения отдачи ствол был снабжен дульным тормозом и выступал из кока винта на 370мм. В апреле-июле 44г. была построена войсковая серия из 53 истребителей, отлично проявил себя в боях на Донбассе, Витебско-Минской и Берлинской операциях, в массовое производство не запущался.

Yakovlev YaK-9T (antichar).

Le YaK-9T était la principale version de YaK-9 de série avec le moteur M-105PF, l'hélice VISH-105SV de 3 m de diamètre, et un armement puissant de canon (un canon moteur NS-37 de 37 mm de calibre). Lors du placement de ce grand canon lourd, on a renforcé la carosse de force du fuselage et la cabine du pilote a été déplacée en arrière de 400 mm. En ce qui concerne la masse de salve / sec., le YaK-9T dépassait le Me-109G-2 à cinq points de 1,16 fois, le FW-190A-8 - de 1,09 fois, et sa facilité de manoeuvre ne cédait en rien à celle du principal chasseur des forces aériennes allemandes Me-109G-2. On a utilisé cet avion avec succès pour la lutte anti-bateau sur la Mer Noire ainsi que sur tous les fronts soviéto-allemands. Le YaK-9T était construit en série à l'usine N° 153 de mars 1943 à juin 1945. En tout, on a sorti 2 748 avions.

Le YaK-9K (de gros calibre), possédant le moteur VK-105PF et l'hélice VISH-61P d'un diamètre de 3 m, se présentait comme une version du YaK-9T, dont il se distinguait par un canon moteur plus puissant NS-45 de 45 mm de calibre. Pour diminuer le recul on a pourvu le corps du canon, qui sortait de 370 mm du corps de l'hélice, d'un frein à tube. On a construit, du mois d'avril au mois de juin 1944, une série spéciale de 53 chasseurs qui se sont révélés façon excellents durant les batailles de Donbass et les opérations de Minsk et de Berlin. Il n'a pas été produit en série.

ПЕРЕД СБОРКОЙ ПРОЧИТАЙ!

- Прежде чем приступить к сборке, изучите инструкцию и схему сборки.
- Детали от литников отделяйте осторожно острым ножом или кусачками, стараясь наломать и не поцарапать деталь.
- Детали от литников отделяйте по мере сборки модели, облой на деталях можно удалить ножом или мелким напильником, внимательно следите за правильной установкой приклеиваемых деталей.
- Склейте модели производите полистирольным клеем ПС, СТИРОПЛАСТ или их зарубежными аналогами.
- Для склейки мелких деталей используйте пинцет. К последующему монтажу приступайте после полного высыхания склеиваемых деталей.
- Окрашку модели производите нитроэмалями НЭ (пр-ва ХСК) либо зарубежными эмалями пр-ва HUMBROL, TAMIYA или аналогичными. Для окраски можно использовать кисть либо краскопульт (АЭРОГРАФ).

ВНИМАНИЕ!

- Во избежании попадания мелких деталей в рот и дыхательные пути не давать набор детям младше 3-х лет.
- Соблюдайте осторожность при работе с режущим инструментом.
- Краски рекомендованные для окраски модели, могут быть использованы взрослыми модельстами.
- Набор клеем и красками не комплектуется.

Правила использования Деколей

Вырезать по контуру нужную часть деколей, положить в теплую воду на 1/2 минуты, наложить на указанную на схеме или рисунке поверхность модели и сдвинуть легким нажимом пальца. Переведенный рисунок аккуратно расправить влажной кисточкой, лишнюю влагу промокнуть мягкой тряпочкой.

Directions for applying the decals: Cut the required decals out of the sheet; dip them into a glass of clean water for about 1/2 minute; position the decals on the kit, letting them slide from the paper. For a better adhesion, press them by means of a clean rag.

Anweisungen für Abziehbilder-Anbringung: Die benötigten Abziehbilder vom Blatt abschneiden, in ein Glas reines Wasser für etwa 1/2 Minute eintauchen, auf das Modell legen und dann vom Papierboden abnehmen. Um eine bessere Haftung zu erzielen, die Abziehbilder mit einem Tuch andrücken.

Comment appliquer les decalcomanies correctement

- Decouper chaque decalcomanie de sa planche et la plonger dans l'eau tiède pendant vingt secondes.
- Vérifier avec le bout du doigt si le dessin se détache de son papier-support. Si oui, le positionner à l'endroit choisi sur le modèle et retirer doucement le papier-support.
- Positionner la decalcomanie correctement avec un doigt humide et éponger tout restant d'eau et toutes bulles d'air sous la decalcomanie avec un chiffon doux.

Изготовлено: "ДАКО-пласт" Быстров Россия Санкт-Петербург 192241 ая 110

Made by "DAKO-plast" Ltd. RUSSIA S-Petersburg 192241 P.O.Box 110 Мастер-модель: Козырев А

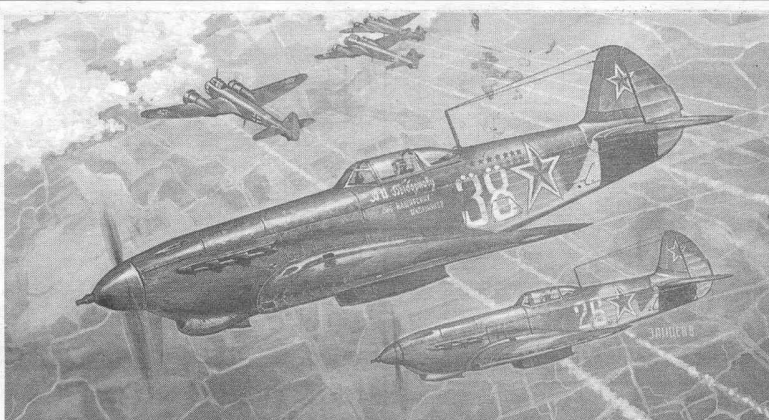

Jakowlew JAK-9T (gepanzert)

JAK-9T ist die Hauptmodifikation des serienmässigen JAK-9 mit dem Motor M-105PF, mit der Luftschaube WISCH-105SV, Durchmesser 3 m, und einer starken Kanonenbewaffnung (Motor-Kanone NS-37 Kaliber 37 mm). Bei der Unterbringung einer grossen und schweren Kanone wurden das Triebwerkgerüst des Rumpfes verstärkt und die Flugzeugführerkabine um 400 mm zurueckversetzt. Nach der Masse der Sekundensalve uebertraf JAK-9T den Fuenfpunkt-Me-109G-2 auf das 1,16-fache, den FW-190A-8 auf das 1,09-fache und nach Wendigkeit gab es dem Hauptjagdflugzeug der deutschen Luftstreitkraefte Me-109G-2 keinen Vorzug. Erfolgreich wurde das Flugzeug am Schwarzen Meer bei der Bekaeämpfung der Schiffe sowie an der ganzen sowjetisch-deutschen Front eingesetzt. Serienmaessig wurde JAK-9T im Werk Nr. 153 vom Maerz 1943 bis Juni 1945 gebaut. Insgesamt sind 2748 St. produziert worden.

Der grosskalibrige JAK-9K mit dem Motor WK-105PF und der Luftschaube WISCH-61P, Durchmesser 3 m, stellte eine Modifikation des JAK-9T dar, von welchem er sich durch eine staerkere Motor-Kanone NS-45 Kaliber 45 mm unterschied. Zur Rueckschlagreduzierung wurde der Lauf mit einer Muendungsbremse ausgestattet und stand der Luftschaubenkappe um 370 mm vor. Im April/Juli 1944 wurde eine Truppendserie von 53 Jagdflugzeugen gebaut. Das Flugzeug hat sich bei den Schlachten im Donbass, den Witebsk-Minsk und Berliner Operationen hervorragend gezeigt, wurde jedoch nicht in den Massenfertigungsprozess eingeschleust.

Jakovlev YAK-9T (anti-tank)

YAK-9T is the basic modification of serial YAK-9 with an engine M-105PF, propeller VISH-105CB with a diameter of three m, and equipped with a powerful gun armament (motor-gun NC-37 of 37 mm calibre). The fuselage casing was reinforced, and the pilot's cabin was moved back 400 mm to place this large and heavy gun. In the terms of fire mass per second, YAK-9T prevailed over the five-point Me-109G-2 by 1,16 times, FW-190A-8 by 1,09 times, and it did not yield to Me-109G-2, which was the most powerful fighter adopted by the German Air Forces in manoeuvrability. This aircraft was successfully used at the Black Sea to fight with the Navy ships, as well as in all battles between Soviet and German troops. YAK-9T was constructed in series at Plant No. 153 from March 1943 to June 1945. A total of 2748 aircraft of this type were constructed.

YAK-9K (large-calibre) with the engine VK-105PF and propeller VISH-61P (three m diameter) represented a modification of YAK-9T, from which it differed by a more powerful motor-gun NC-45 (calibre 45 mm). The barrel was equipped with a mouth brake, and jettied out of the propeller cock for 370 mm to reduce kick. From April to July 1944, a lot of 53 fighters was constructed. These fighters have shown their worth at Donbass, Vitebsko-Minskaya and Berlin battles. The fighters of this type have never been constructed in series.

ACHTUNG: Vor dem Zusammensetzen die Bauanleitung gut durchlesen. Jedes Teil ist nummeriert, Reihenfolge der Montageschritte beachten. Benötigte Werkzeuge: Messer und Feile zum Entfernen und Entgraten der Teile, Gumminband, Klebband und Waschkammern zum Zusammenhalten der geklebten Einzelteile. Plastikteile in einer milden Waschmittellösung reinigen und an der Luft trocknen, damit der Farbanstrich und die Abziehbilder besser haften. Vor dem Ankleben prüfen, ob die Teile passen; Klebstoff spersam auftragen. Kleine Teile abstreichen, bevor sie vom Rahmen entfernt werden. Farben gut durchtrocknen lassen, erst dann den Zusammenbau fortsetzen.

ATTENTION: lire soigneusement la fiche d'instructions avant d'assembler. Chaque piece est numerotee. Suivre la succession des etapes de montage. Outils necessaires: couteau et lime pour detacher et ebarber les pieces, elastiques, papier adhesif et pinces a linge pour maintenir ensemble les pieces apres collage. Laver le plastique dans une solution detergente legere, rincer et laisser secher a l'air libre pour une meilleure adherence de la peinture et des decals. Ajuster les pieces ensemble avant de coller. Utiliser tres peu de colle a chaque fois. Peindre les petites pieces sur le support avant de les detacher. Laisser la peinture secher totalement avant de continuer l'assemblage.

ATTENTION: Carefully read instruction sheen before assembling. Each part is numbered. Consider succession of assembly steps. Required tools: knife and file to remove and trim parts; rubber bend, adhesive tape and clothes pegs to hold parts after cementing. Wash plastic in mild detergent solution, rinse and let air dry for better paint and decal adhesion. Paint small parts on runner before removing. Allow paint to dry thoroughly before continuing assembly.

CAUTION

- Toy not suitable for children under 3 years. Small parts may be swallowed or inhaled.
- When you use glue or paint, do not use near open flame, and use in well ventilated room.
- Glue and paint are not included.

ZUR BEACHTUNG

- Nicht geeignet für Kinder unter 3 Jahren wegen Vorhandensein von Kleinteilen.
- Kleber und Farbe nicht nahe von offenem Feuer verwenden und das Fenster von Zeit zu Zeit zur Belüftung öffnen.
- Kleber und Farbe sind nicht enthalten.

ATTENTION:

- Jouet ne convenant pas aux enfants de moins de 3 ans. Les petites pieces pourraient etre avalees ou inhalees.
- Ne pas utiliser de colle ou de peinture a proximite d'une flamme, et aerer la piece de temps en temps.
- La colle n'est pas fournie dans ce kit.

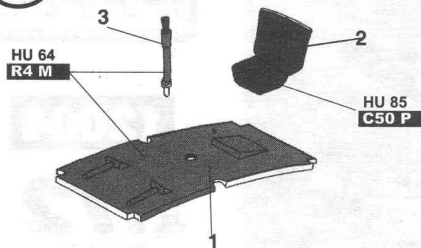
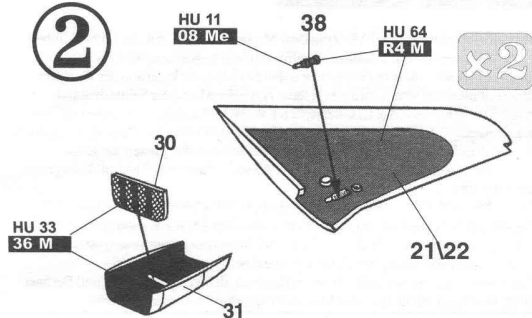
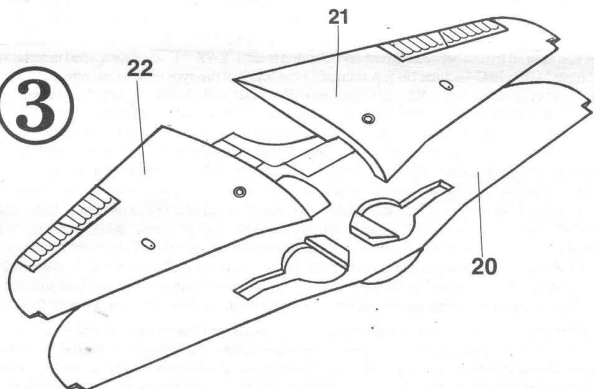
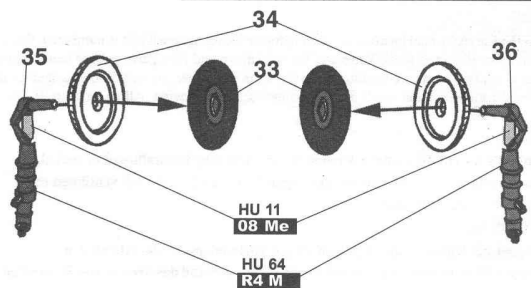
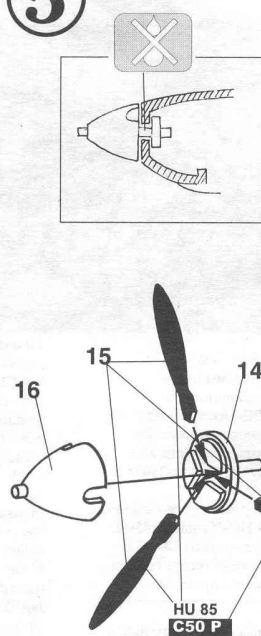
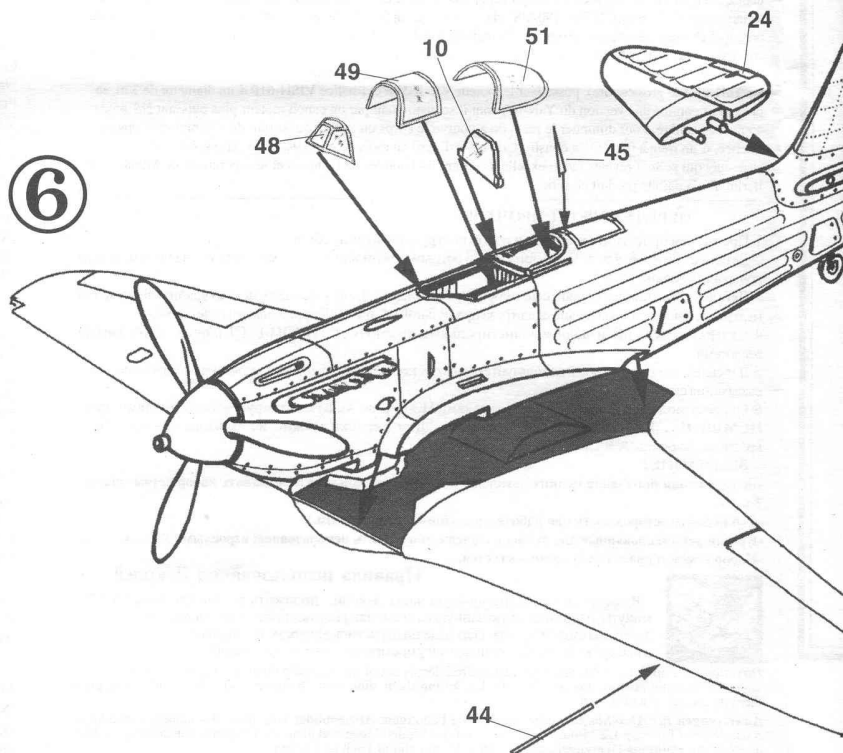
1**2****3****4****5****6**

Клеить здесь
Cement together
Zusammenkleben



Не клеить
Do not cement
Niht Kleben

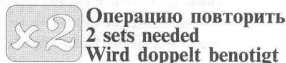

Операцию повторить
2 sets needed
Wird doppelt benötigt



Вырезать; Разрезать
Remove
Entfernen



Сделать отверстие
Open hole
Offnen



Вариант
Version

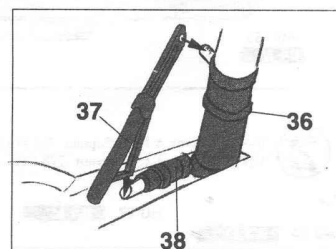
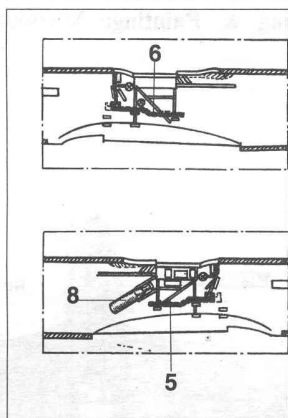
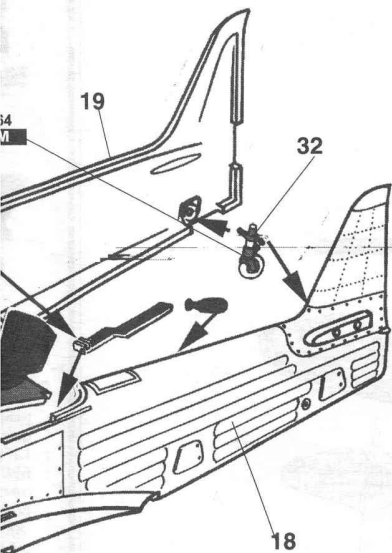

7

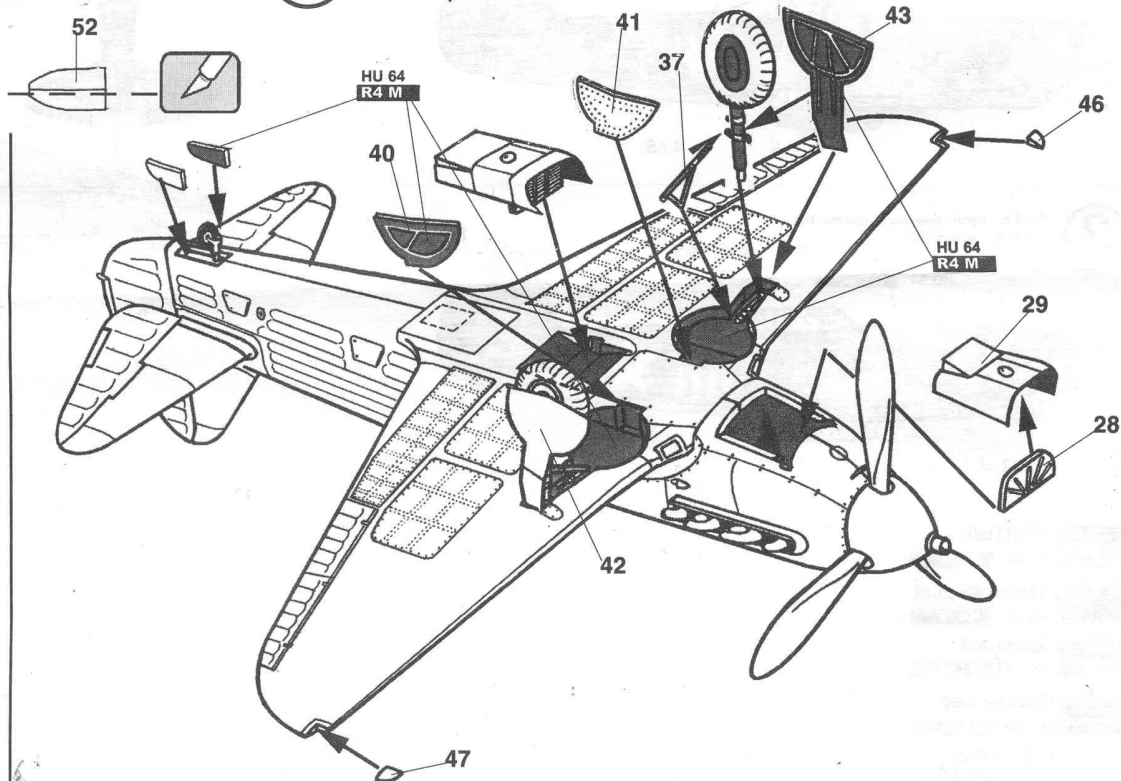
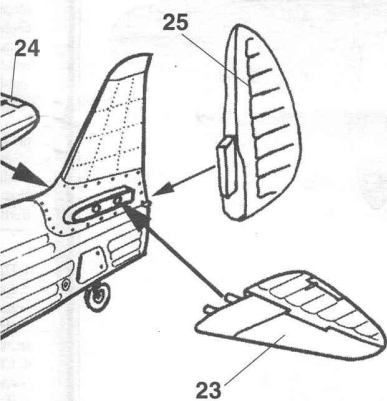

Варианты
Version

HU 11
08 Me Серебро/Сталь

HU 53
32 Me Оруж.металл

HU 85
C50 P Черный полуматовый

HU 33
36 M Черный

HU 64
R4 M Серый

HU 113
29 M Ржавчина

Схема окраски и нанесения деколей

Marking & Painting; Markierungen und Bemalung

1 Як-9 ДД принадлежность неизвестна
Yak-9 DD not identified

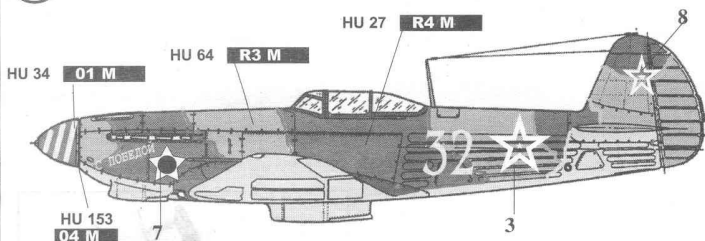

2 Як-9 Т пилот А.И.Выборнов 728 ИАП, июнь 1945г.
Yak-9 T pilot A.I. Vybornov 728 IAP June 1945.

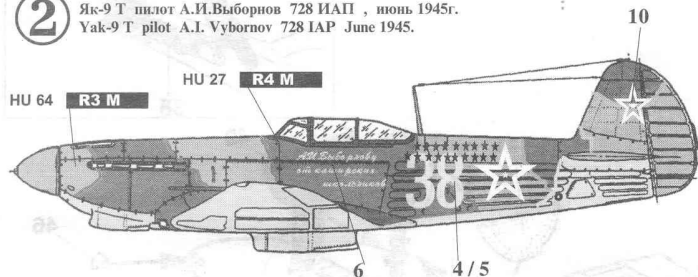

3 Як-9 К принадлежность неизвестна
Yak-9 K not identified

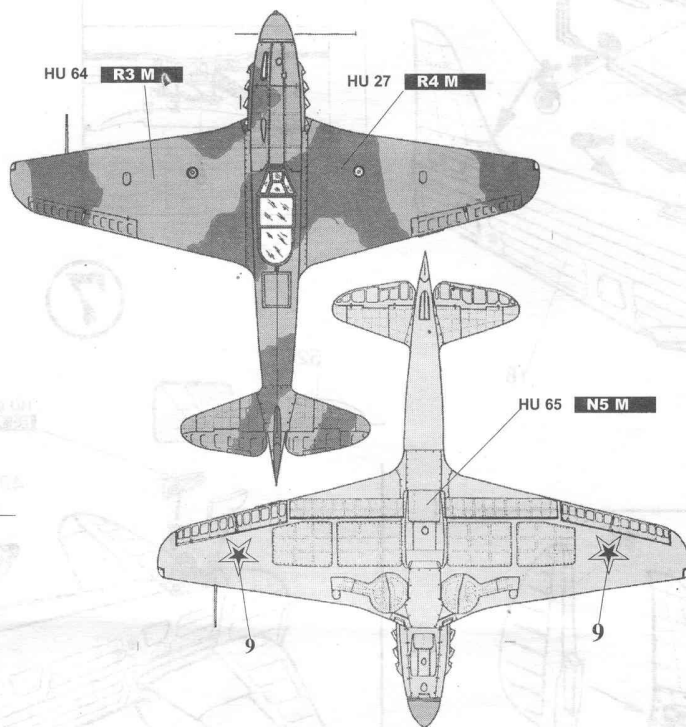
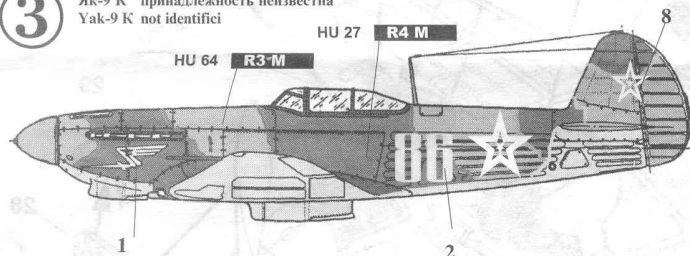

- ЖЕЛТЫЙ**
HU 24 02 M
- Темно Серый**
HU 27 R4 M
- Красный**
HU 153 04 M
- Светло Серый**
HU 64 R3 M
- ГОЛУБОЙ**
HU 65 N5 M
- БЕЛЫЙ**
HU 34 01 M

HU	AGAMA				
HU 34	01 M	White	Белый	Blanc	Weiß
HU 33	07 M	Black	Черный	Noir	Schwarz
HU 11	08 Me	Silver	Серебро	Argent	Silber
HU 53	32 Me	Gunmetal	Оруж.металл	Gris métal	Metallgrau
HU 34	29 M	Rust	Ржавчина	Rouille Mat	Matt-Rost
HU 64	R3 M	Grey	Серый	Gris Clair Mat	Matt-Hellgrau
HU 65	N5 M	Light Blue	Голубой	Bleu Avion	Flugzeugblau
HU 27	R4 M	Grey	Серый	Gris	Grün
HU	R	Brown	Коричневый	Brun	Brown
HU 56	46 Me	Aluminium	Аллюминий	Aluminium	Aluminium

■ HU 11 Данное обозначение соответствует краскам производства "HUMBROL Ltd.", обозначение 01 M краскам "AGAMA", и является приблизительным.

■ HU 11 in painting indication is the number of enamel "HUMBROL Ltd.", while 01 M is that "AGAMA".

■ HU 11 bei Bemalungshweisen ist die Nummer der HUMBROL Ltd., während 01 M den Ton der Farbserie "AGAMA".

■ Sur le guide de peinture, HU 11 correspond au numero de couleur "HUMBROL Ltd.", alors que 01 M correspond à "AGAMA".

Як-9
Як-9
диам
разм
сдви
1,16
ВВС
совет
Всег
Як-9
собор
Для
апре
Дон
Yako
Le Ya
de di
place
dépla
à cin
prin
anti-
à l'us
Le Ya
présé
45 m
l'heï
chass
Berli

1. Пр
2. Де
под
3. Де
мелк
4. С
анал
5. Д
выс
6. О
HUM
крас
В
-Vo
3-х л
-Соб
-Кра
-На
Direc
about
them
Anw
reine
eine
Com
-Dec
-Veri
sur le
-Pos
d'air

Изр
Mад