

Expeditor II

Британский пассажирский самолет II MB

Одним из самых удачных и знаменитых самолетов в истории мировой авиации был Beech Model 18, прозванный Twin Beech. Он был разработан как легкий двухмоторный 6-8 местный пассажирский самолет. Первый полет состоялся в январе 1937 г.

Со вступлением США во Вторую мировую войну ВВС армии стали испытывать потребность в легком военно-транспортном самолете.

В 1943 году фирме Beechcraft был выдан заказ на производство 1522 самолетов усовершенствованной модели C18S, получивших армейское обозначение UC-45F. С декабря 1944 г. обозначение было изменено на C-45F.

Эти самолеты использовались как на территории США, так и за ее пределами.

В 1944-1945 г.г. 348 самолетов C-45F получили по программе ленд-лиза британские Королевские ВВС и Королевский флот под названием Expeditor II.

Тактико-технические характеристики Expeditor II

Экипаж, чел.	2+5
Длина, м.	10,41
Размах крыла, м.	14,53
Взлетный вес, кг.	3400
Двигатели.	2 x Pratt&Whitney R-985-AN-1, 2 x 450 л. с.
Максимальная скорость, км/ч.	360
Потолок, м.	7930
Дальность, км.	1900

ВНИМАНИЕ!

Перед сборкой внимательно прочитайте руководство по монтажу. Каждая деталь пронумерована. Соблюдать последовательность монтажа. Необходимые рабочие инструменты: нож и напильник для зачистки деталей; резинчатая лента, клейкая лента и зажимы для сушки беглые для прижимаемых деталей. Детали из пластика очистить в растворе мягкого моющего средства и высушить на воздухе для того, чтобы краска и переводные картинки лучше прилипали. Перед приклеиванием проверить, подходят ли детали; клей наносить экономно. Хром и краску удалить с поверхностей склеивания. Небольшие детали покрасить перед тем, как они будут удалены из рамок. Краску необходимо хорошо просушить, только после этого продолжать сборку. Каждую соответствующую переводную картинку отдельно вырезать и примерно на 20 секунд окунуть в теплую воду. На обозначенном месте картинку отделить от бумаги и прижать промокательной бумагой.

ИСПОЛЬЗУЕМЫЕ КРАСКИ / USED COLORS:

	Model Master		
A	1711	Оливковый, матовый	Olive Drab
B	1597	Черный, полуматовый	Semigloss Black
C	1713	Зеленый, матовый	Medium Green
D	1710	Темно-зеленый, матовый	Dark Green
E	1701	Коричневый, матовый	Military Brown
F	2034	Темно-серый, матовый	Engine Gray
G	1584	Желто-зеленый, полумат.	Chromate
H	1781	Алюминий	Aluminium

Expeditor II

WWII British Passenger Aircraft

One of the most successful and famous aircraft in the world aviation history was the Beech Model 18 nicknamed Twin Beech. It was designed as light twin-engine 6-8-seat light passenger aircraft. The maiden flight was in January 1937.

With the entry of the US into World War II Army Air Force began to feel the need in a light military transport plane.

In 1943, the company Beechcraft was issued an order for the production of 1522 improved C18S model aircraft, which received army designation UC-45F. Since December 1944 the designation was changed to C-45F.

These aircraft were used both in the US and abroad. In 1944-1945 348 C-45F aircraft were received under Lend-Lease by the British Royal Air Force and Royal Navy as Expeditor II.

Tactical and Technical Specifications of Expeditor II

Crew, men	2+5
Length, m	10,41
Wingspan, m	14,53
Start Weight, kg	3400
Engines	2 x Pratt&Whitney R-985-AN-1, 2 x 450 hp
Max. Speed, km/h	360
Service Ceiling, m	7930
Range, km	1900

CAUTION!

Read the instructions thoroughly prior to assembly. Each component is numbered. Adhere to specified sequence of assembly. Tools required: knife and file for removal of components from frame; rubber bond, adhesive tape and clothes pegs for clamping components together after applying adhesive. Clean plastic components in a mild detergent solution and allow to air-dry so that paint and transfers adhere better. Prior to applying adhesive, check to see whether the components fit together; apply adhesive sparingly. Remove chrome and paint from the contact surfaces. Paint small components before removing them from the frame. Allow paint to dry well, and only then continue to assemble. Cut out each transfer individually and immerse in warm water for approx. 20 seconds. Slide transfer off paper and into designated position, then press on with blotting paper.

01 СТАДИЯ СБОРКИ
ASSEMBLY STEP

03 СБОРОЧНАЯ ЕДИНИЦА
ASSEMBLY UNIT

✂ ОТРЕЗАТЬ
CUT OFF

A ИСПОЛЬЗУЕМАЯ КРАСКА
USED COLOR

***** СДЕЛАТЬ САМОМУ
SCRATCH BUILD

x2 СДЕЛАТЬ ДВЕ ДЕТАЛИ
MAKE 2 PCS

? ПРОИЗВОЛЬНЫЙ ВЫБОР
OPTIONAL

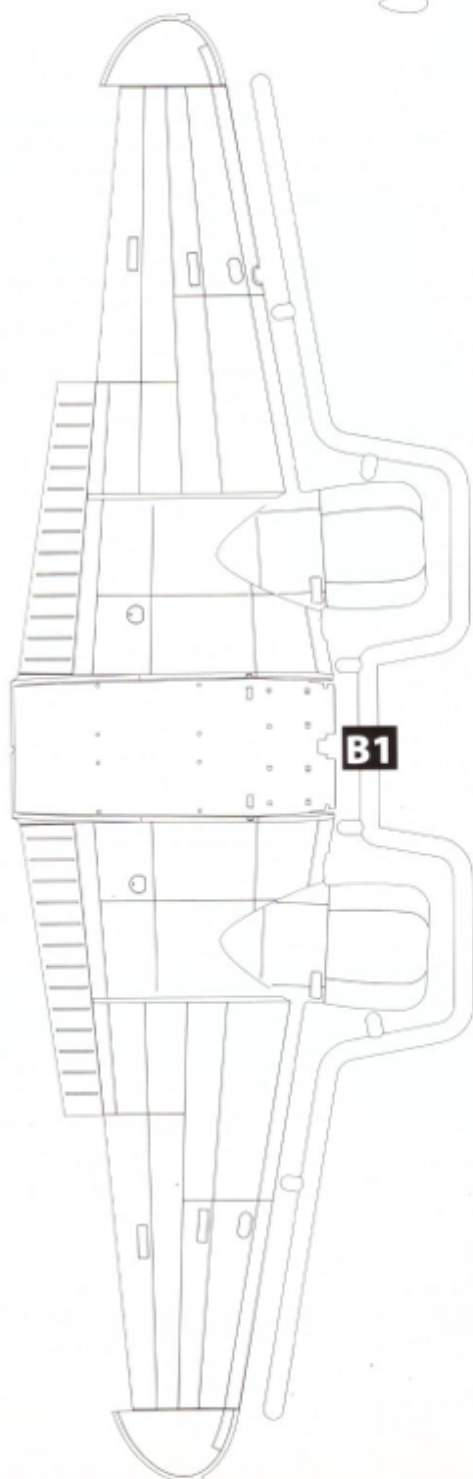
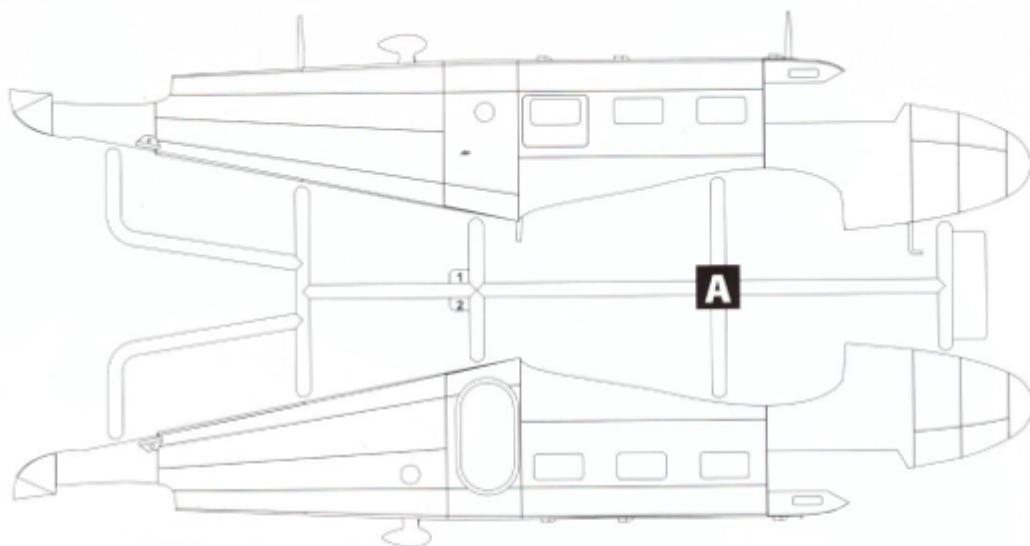

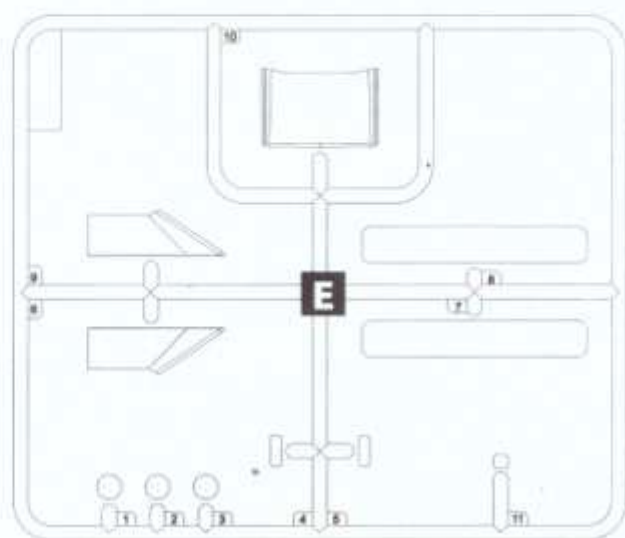
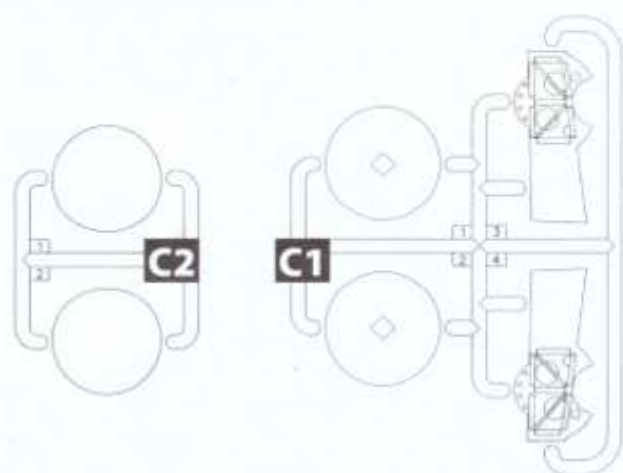
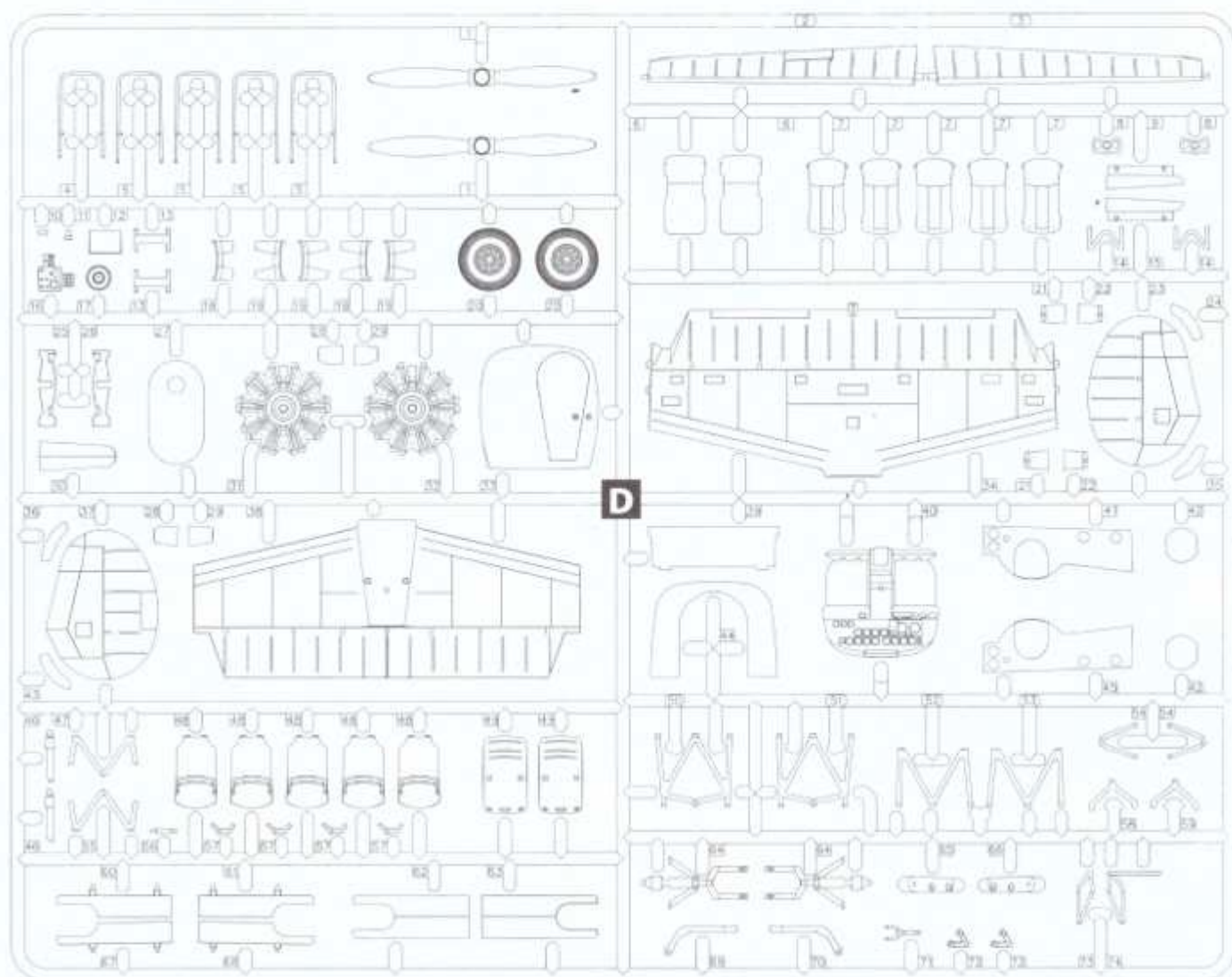

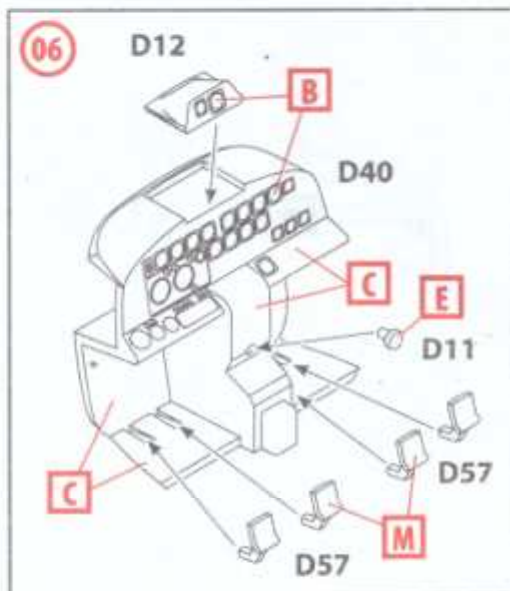
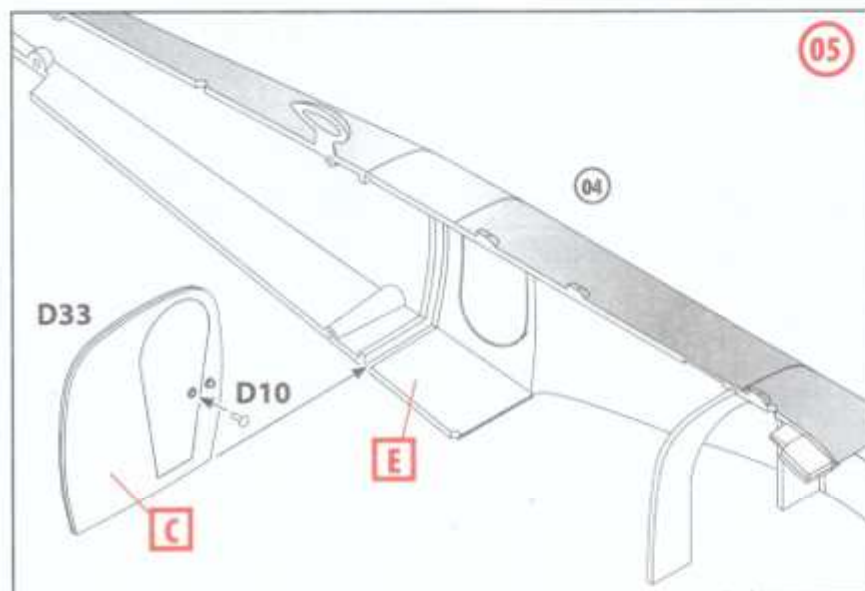
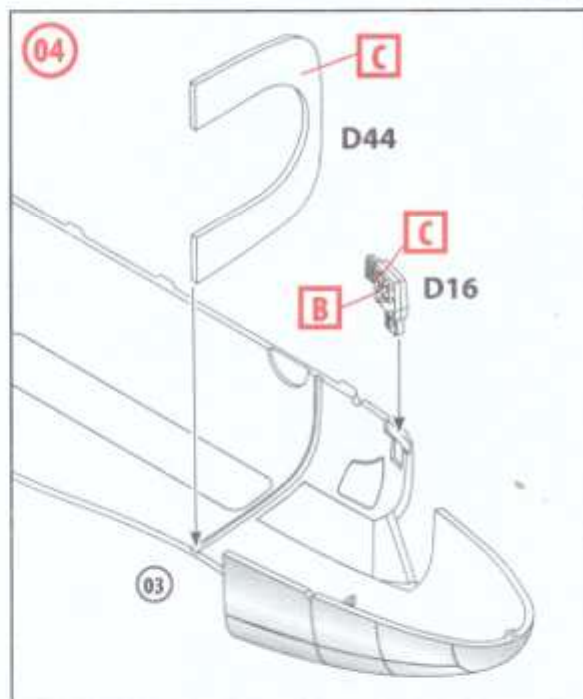
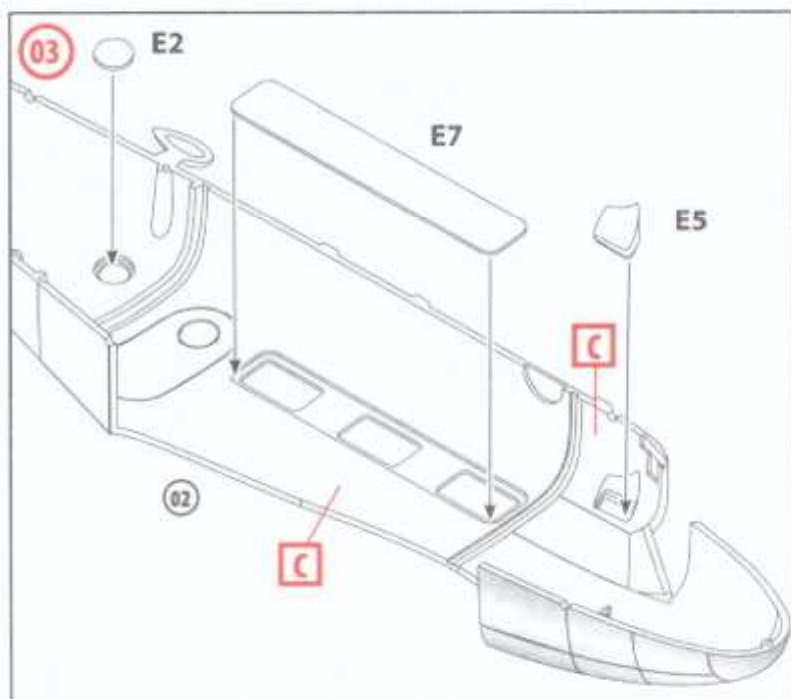
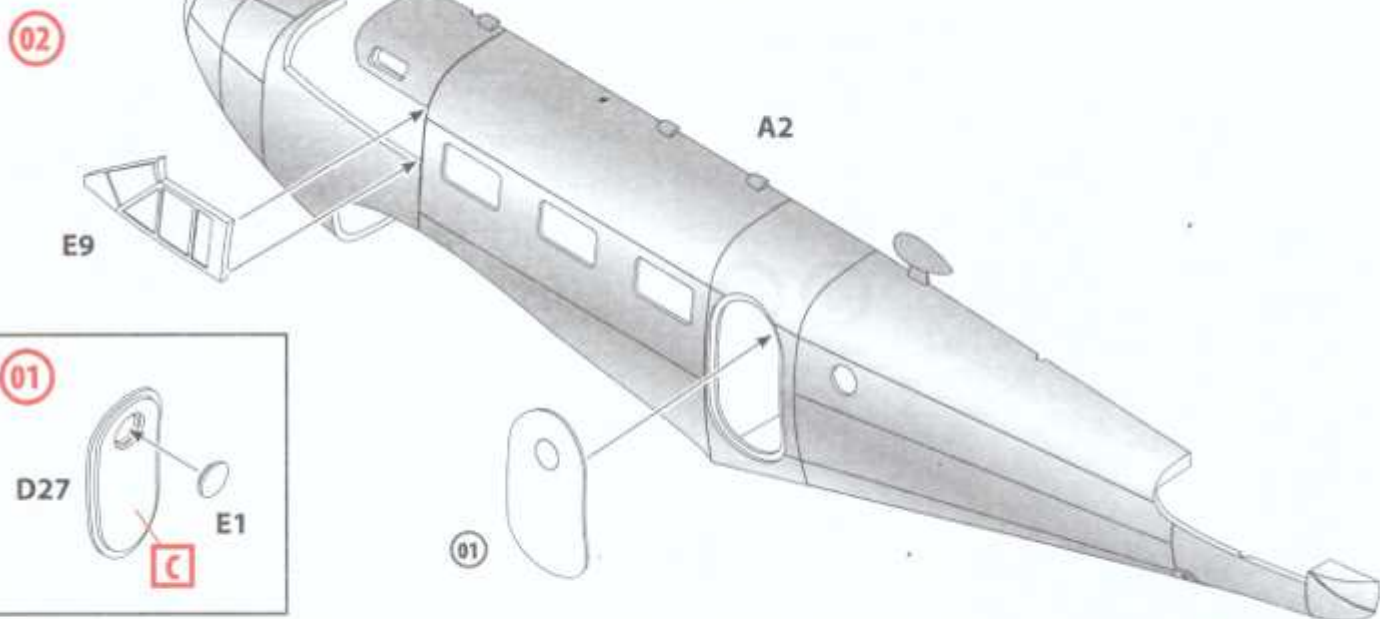

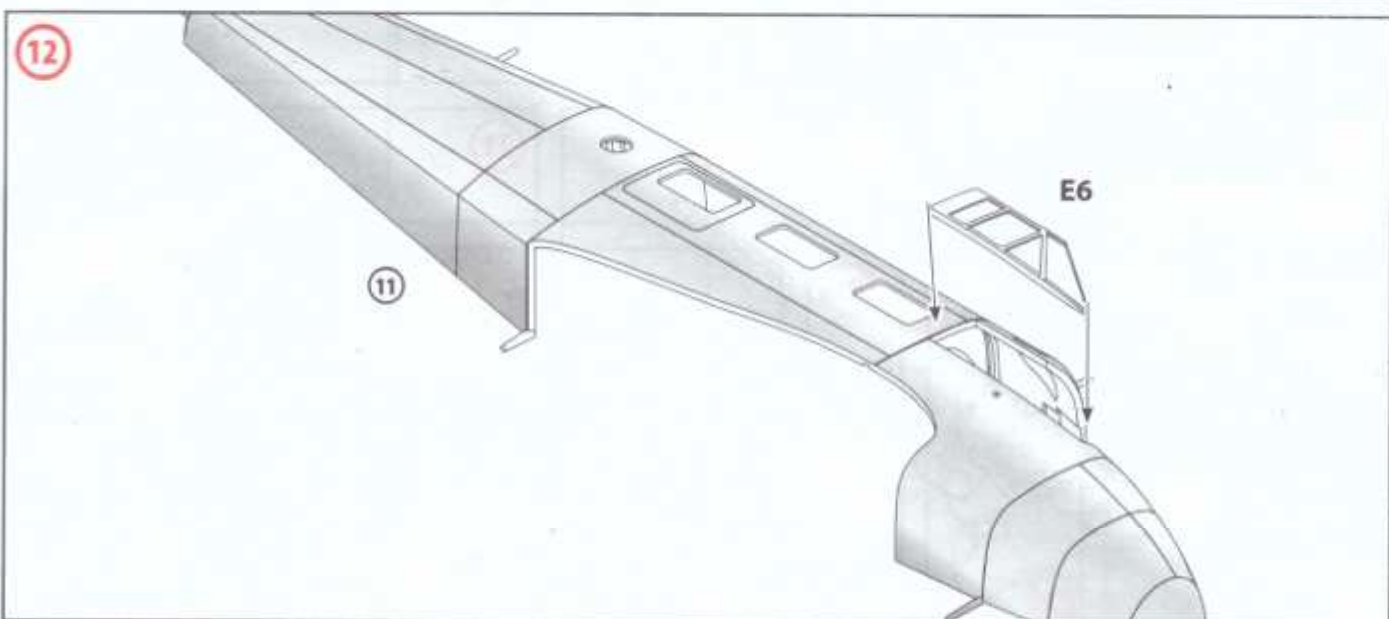
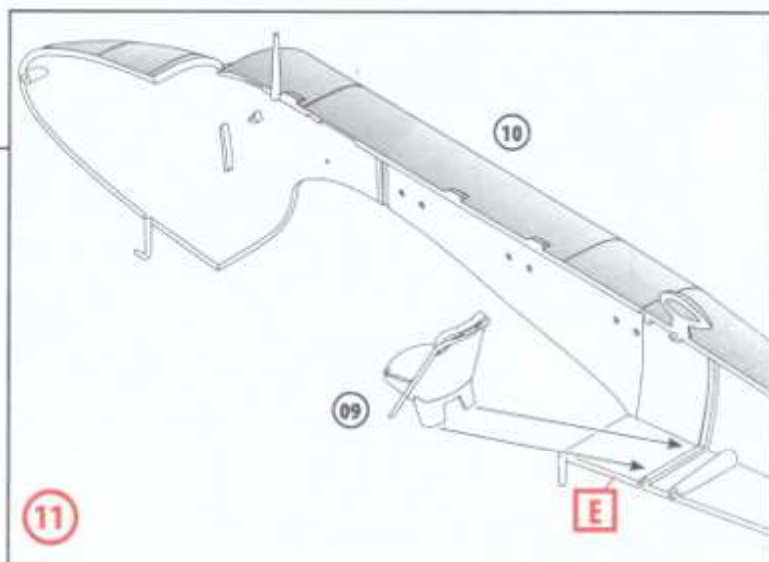
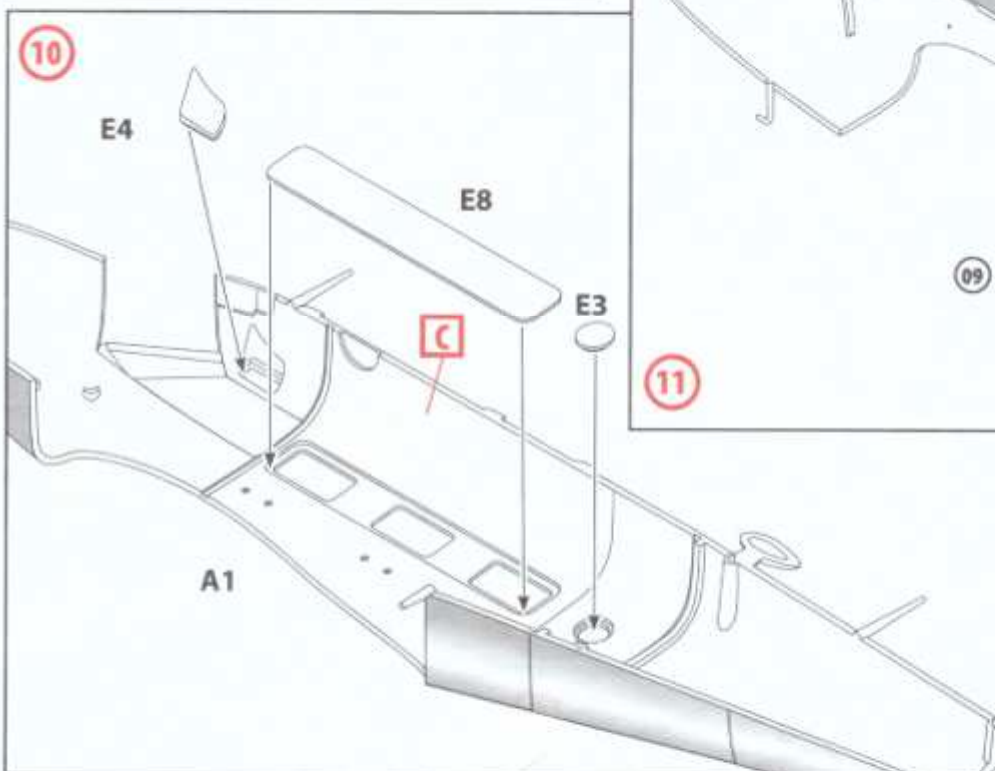
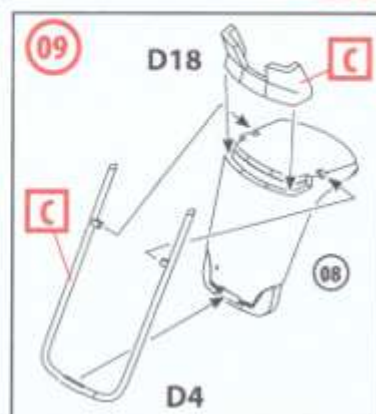
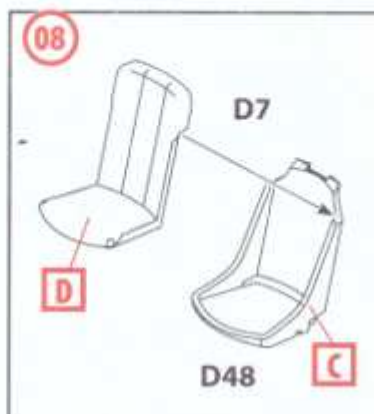
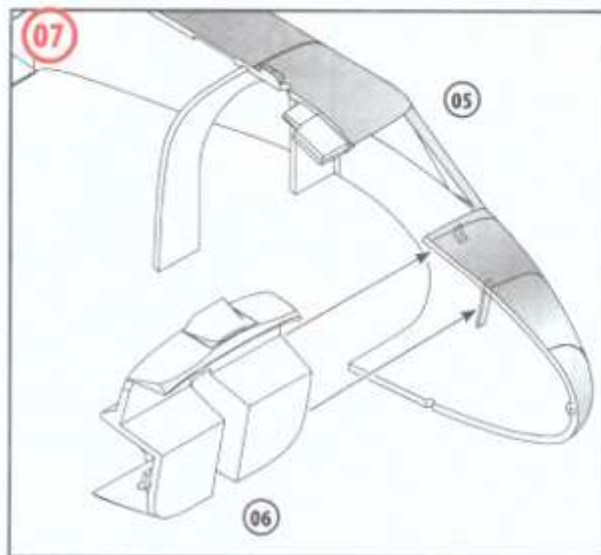

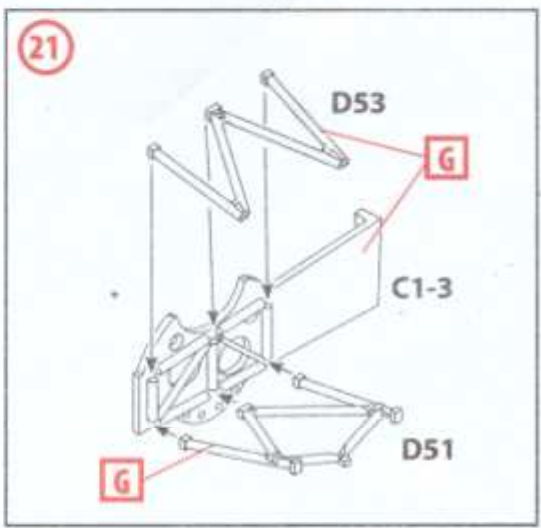
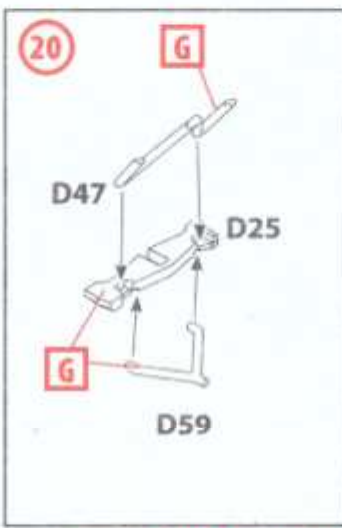
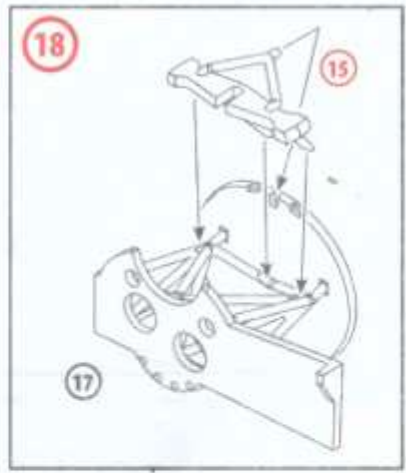
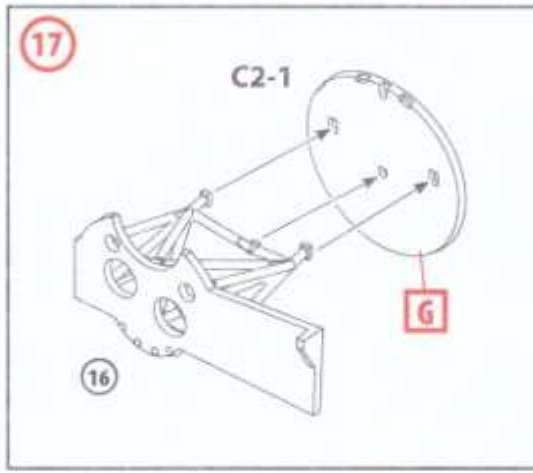
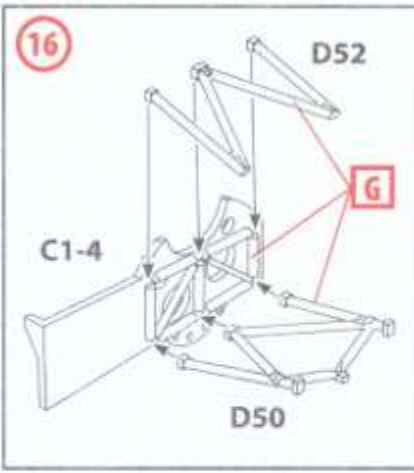
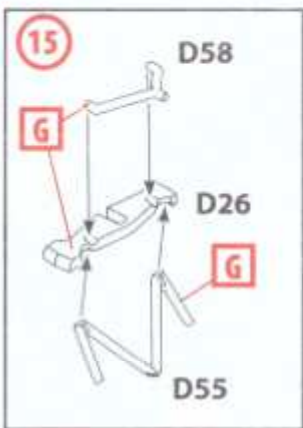
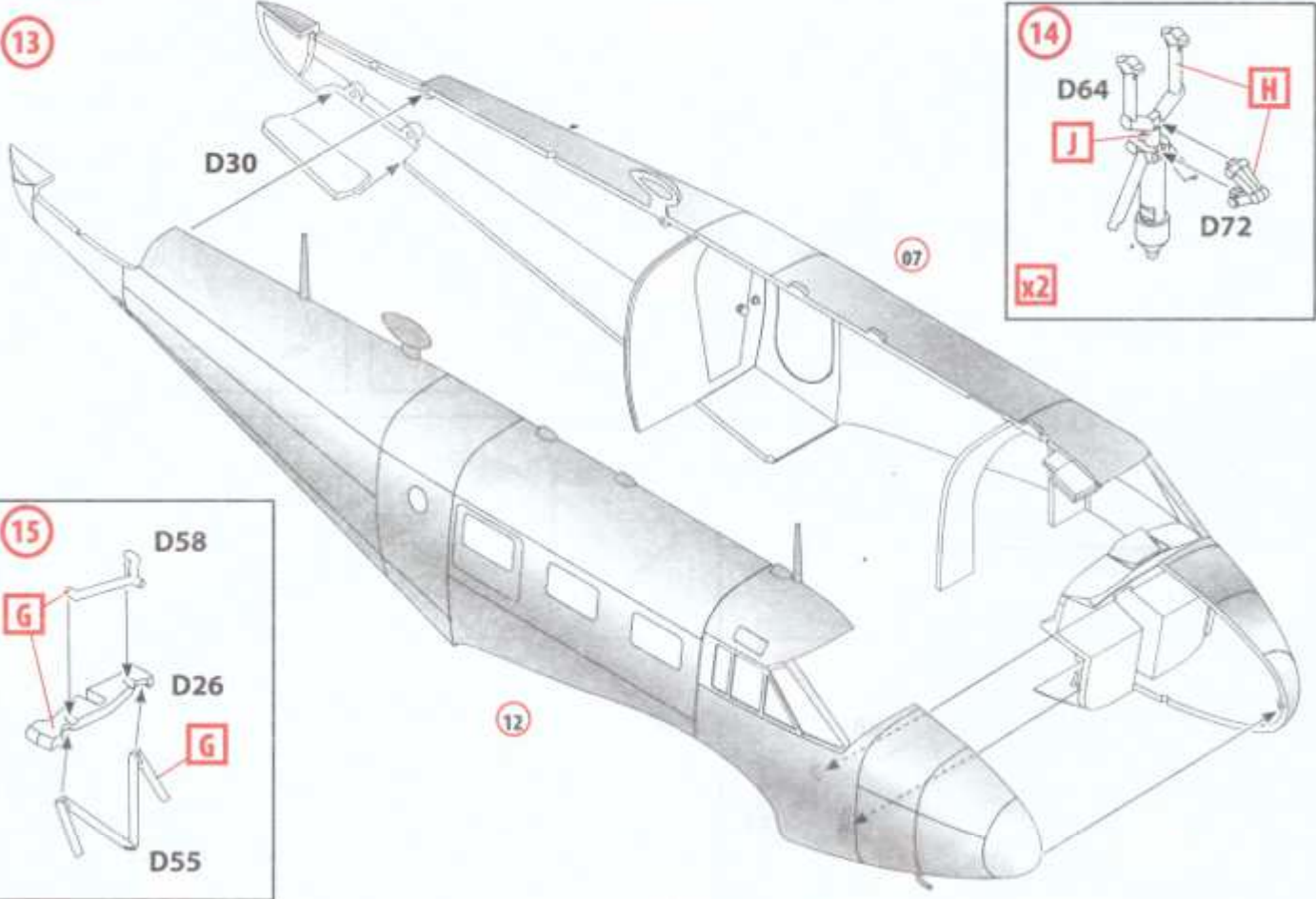

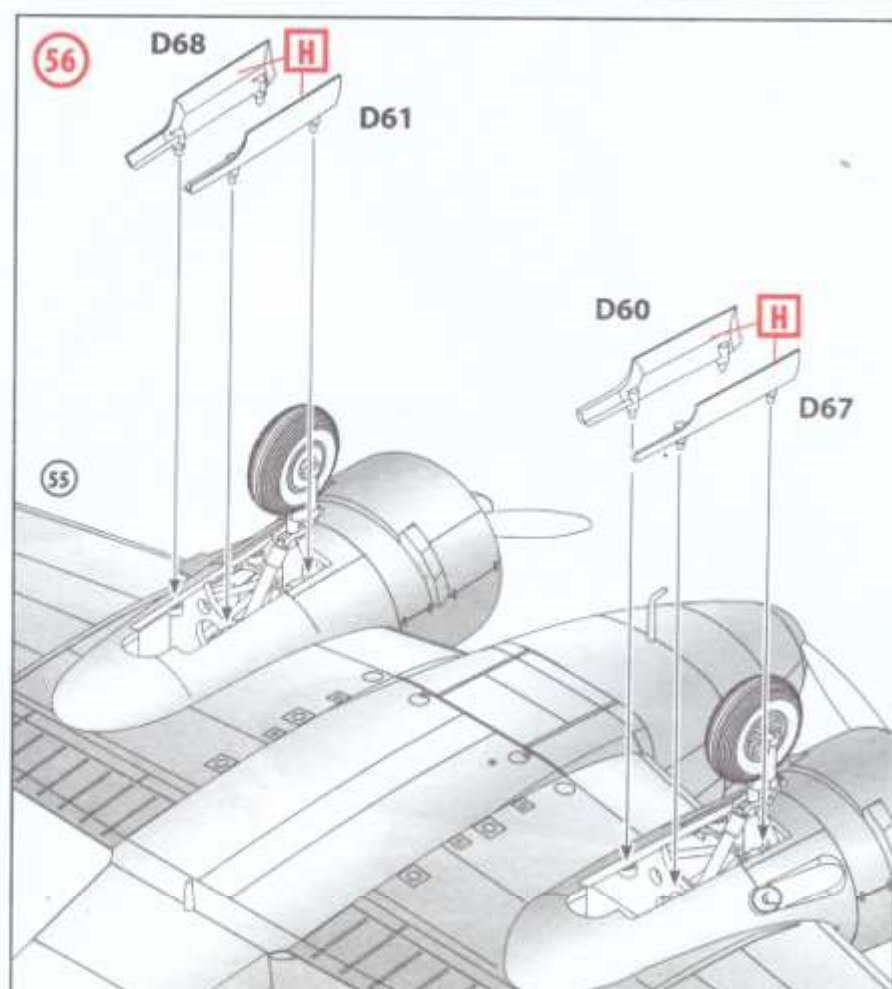
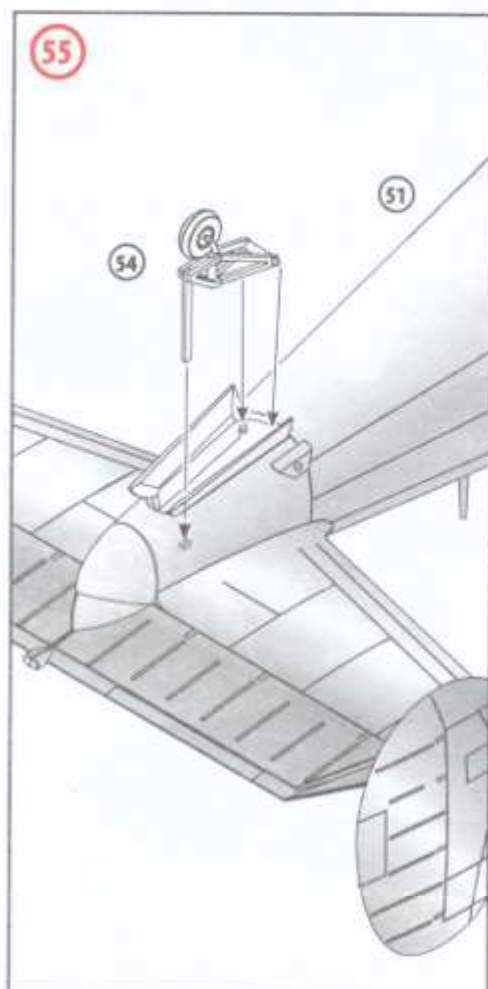
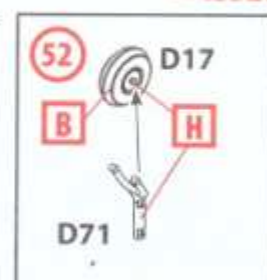
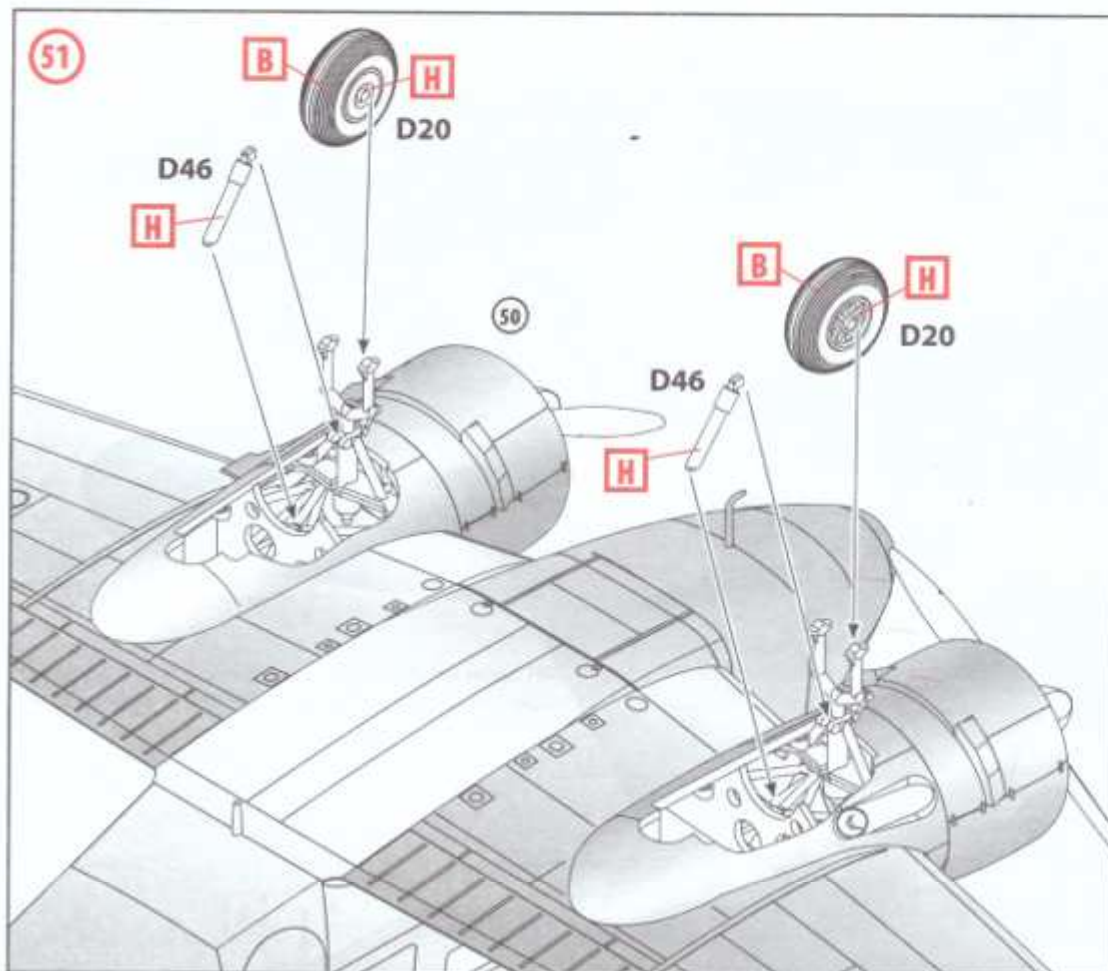

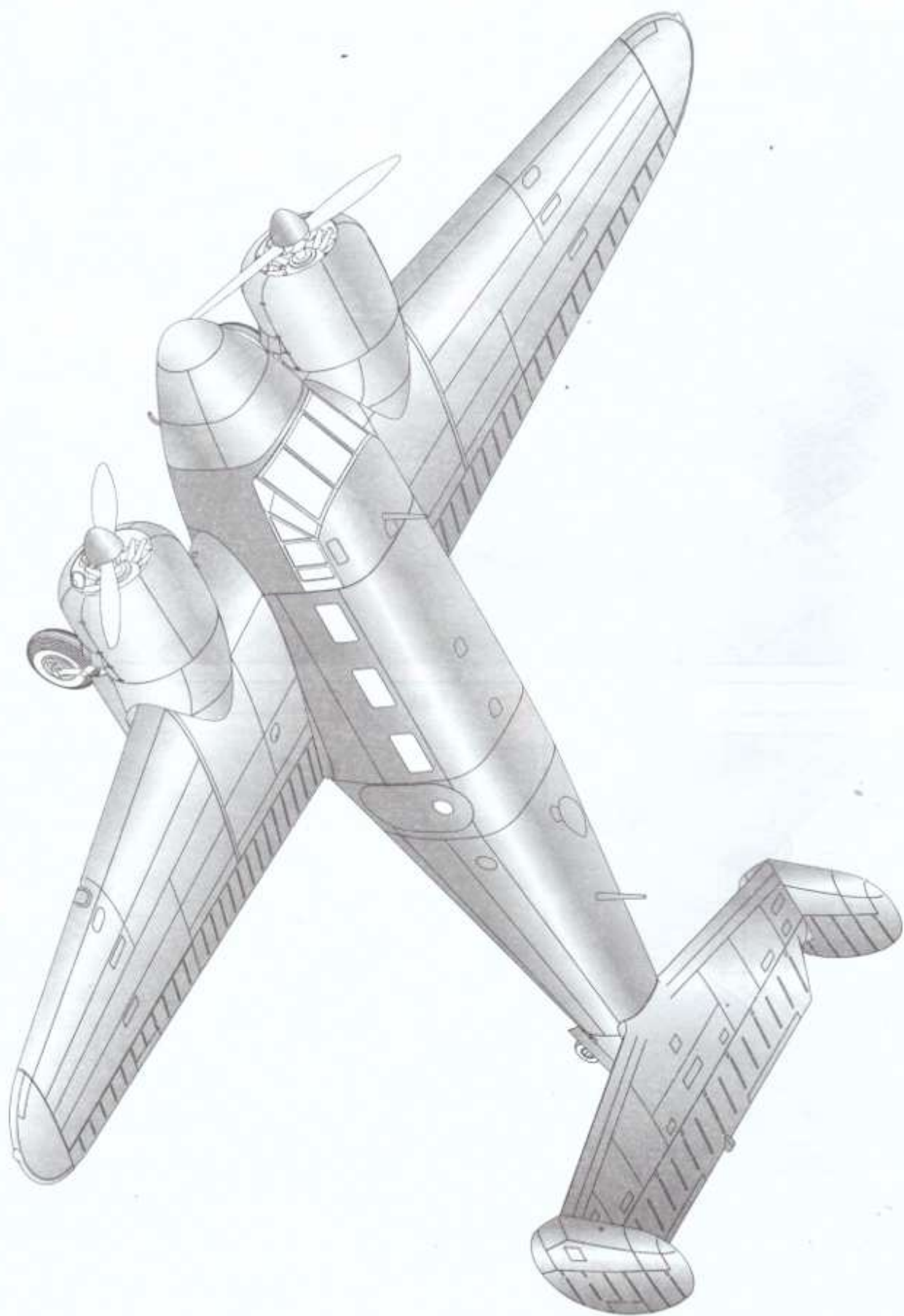

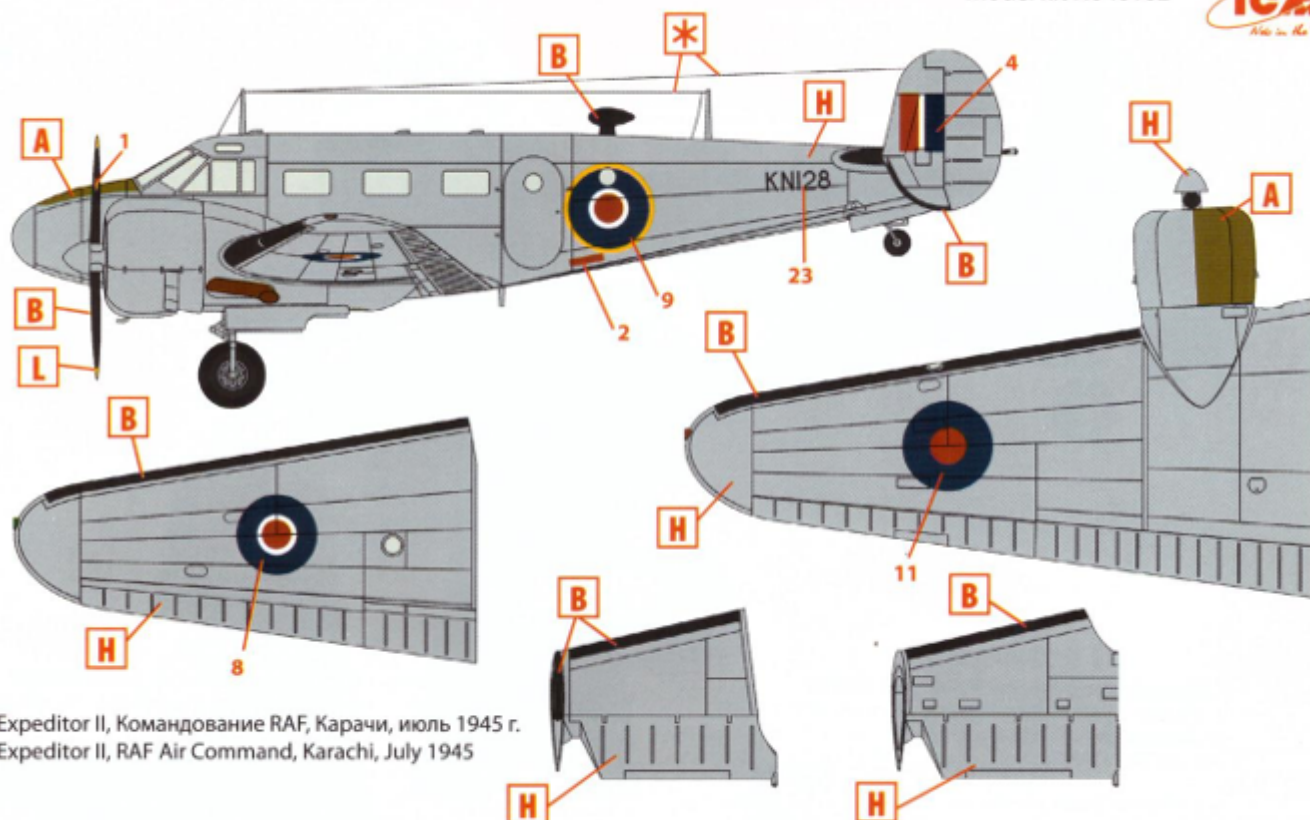

1. Expeditor II, Командование RAF, Карачи, июль 1945 г.
 Expeditor II, RAF Air Command, Karachi, July 1945

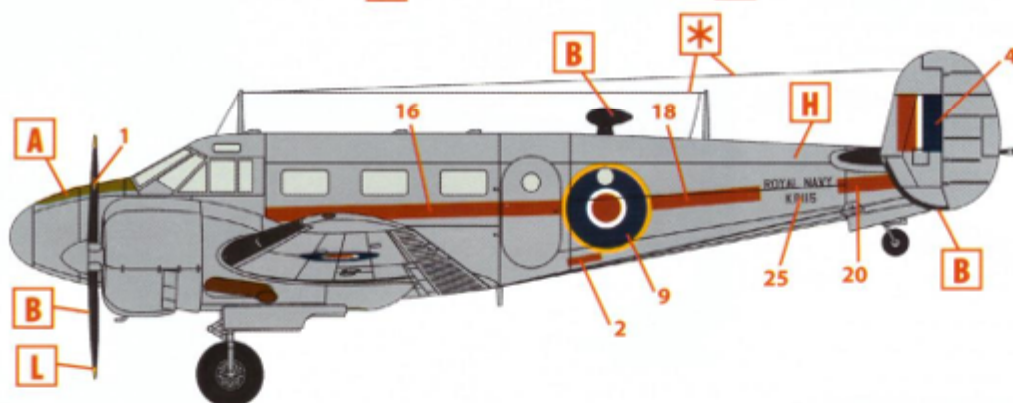

2. Expeditor II, 781-я эскадрилья RN, 1947 г.
 Expeditor II, RN 781st Sqn, 1947

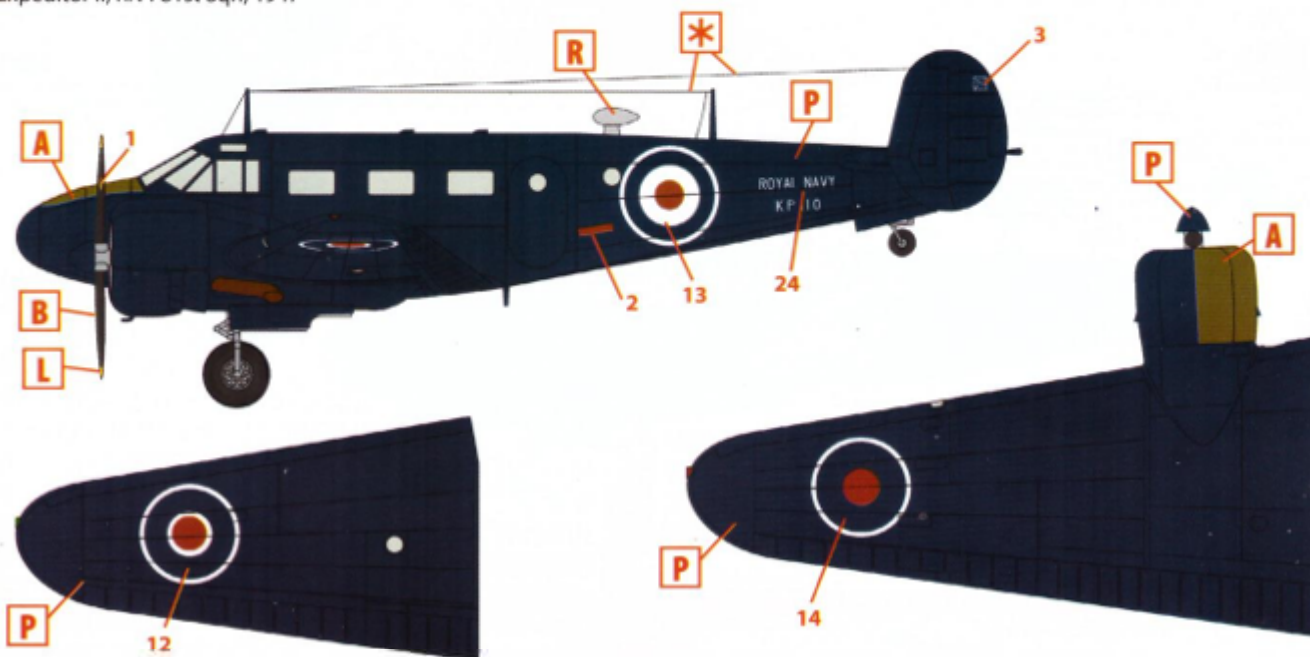

3. Expeditor II, 782-я эскадрилья RN, Лее-он-Солент, 1951 г.
 Expeditor II, RN 782d Sqn, Lee-on-Solent, 1951

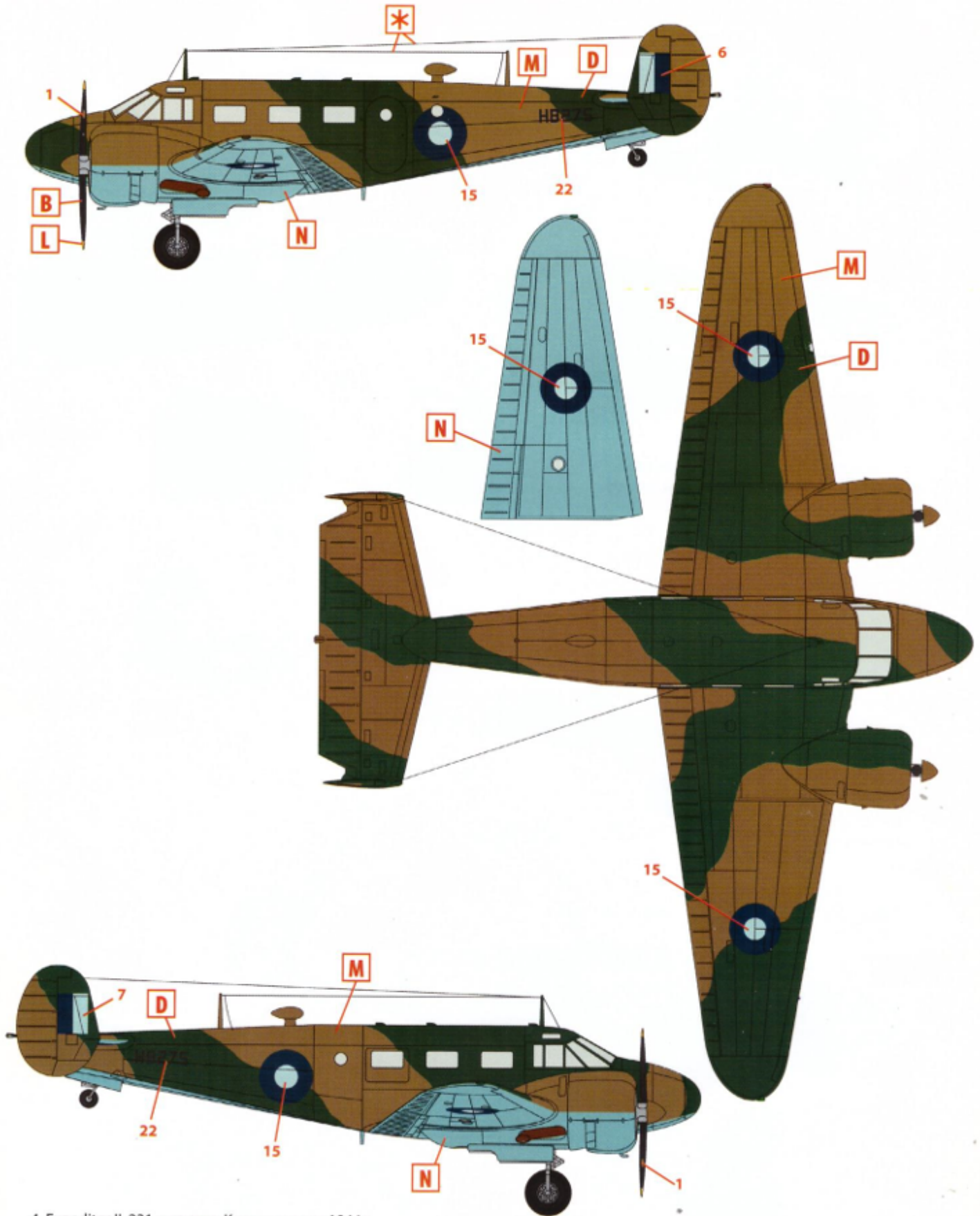

4. Expeditor II, 231-я группа, Карачи, август 1944 г.
 Expeditor II, 231st Group Conversion Flight, Karachi, August 1944

ООО ICM Холдинг
 ул. Бориспольская 9, строение 64,
 02099, Киев, Украина
 Тел./факс: +38(044) 369 54 12
 E-mail: export@icm.com.ua



www.icm.com.ua

ICM Holding
 Borispolskaya, 9, build. 64,
 02099, Kiev, Ukraine
 Tel./Fax: +38(044) 369 54 12
 E-mail: export@icm.com.ua