

# Pfalz DIII

## German fighter WW I

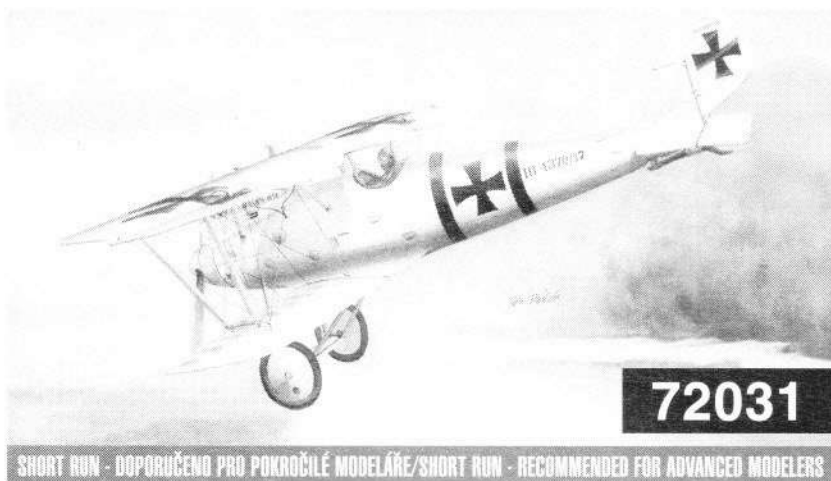

SHORT RUN - DOPORUČENO PRO POKROČILÉ MODELÁŘE / SHORT RUN - RECOMMENDED FOR ADVANCED MODELERS

**CZ** Stíhací letoun Pfalz D.III náleží ke klasickým leteckým konstrukcím I. světové války. V druhé polovině roku 1917 a v prvních měsících roku 1918 tvořily letouny Pfalz D.III spolu se stíhacími typy Albatros, v menší míře také s trojplášňými Fokkery Dr.I a konečně s pozdějším typem Pfalz D.IIIa páteř německého stíhacího letectva.

Letecká továrna Pfalz Flugzeugwerke GmbH, sídlící v bavorském Speyeru na Rýně, vyvinula typ Pfalz D.III v podstatě jako svou první zcela vlastní úspěšnou konstrukci zhruba počátkem roku 1917 a sériová výroba se rozběhla přibližně na jaře téhož roku. Do té doby produkovala továrna Pfalz letouny vyráběné v licenci, případně jejich konverze.

Pfalz D.III, poháněný řadovým kapalinou chlazeným šestiválcovým motorem Mercedes D.III nebo D.IIIa o výkonu 160 až 180 k a vyzbrojený dvěma pevnými synchronizovanými kulomety Spandau LMG 08/15, představoval v době svého vzniku prakticky okamžitý úspěch. Počátkem léta roku 1917 (snad už v měsíci červnu) začaly být tyto stroje dodávány německým stíhacím jednotkám Jagdstaffeln. Mezi prvními je dostala také proslulá Jagdgeschwader I Manfreda von Richthofena. Na Pfalzech D.III během doby jejich nasazení bojovalo mnoho známých i méně známých německých stíhacích es, například Rudolf Stark, Oskar von Boenigk, Alois Heldmann, Fritz Friedrichs a další. Pfalz D.III nebyl sice tak obratný jako trojplášňový Fokker Dr.I, avšak i přes ladné tvary byl robustní a solidně stavěný. Němečtí letci s ním mohli provádět prudké střemhlavé lety bez nebezpečí, že dojde k destrukci křídel. Letoun také snesl značné bojové poškození a pro tyto své vlastnosti byl často značně používán k ničení nepřátelských pozorovacích balonů.

Odhaduje se, že bylo vyrobeno asi 260 Pfalzů D.III, které sloužily v první linii zhruba do počátku jara roku 1918, kdy byly už zcela nahrazeny zdokonaleným typem Pfalz D.IIIa. Ve dvě době hrály Pfalzy D.III, společně s vylepšenými D.IIIa, velmi významnou roli v leteckých bojích nad západní frontou, neboť s nimi němečtí stíhací letci mohli během poměrně dlouhého období úspěšně bojovat i v podmínkách stále rostoucí materiální a technické převahy Spojenců.

**GB** Pfalz D III is one of the classic fighter plane models constructed during the World War I. Together with the Albatross fighter planes, the Fokker Dr I tri-planes and, to a lesser degree, the later Pfalz D IIIa models, Pfalz D III models were the mainstay of the German Luftwaffe during the second half of 1917 and in the early 1918. Pfalz D III model was basically the very first model independently developed in the beginning of 1917 by the Bavarian company Pfalz Flugzeugwerke GmbH in Speyer am Rhein, with serial production starting later in the spring of the same year. Until then Pfalz Flugzeugwerke were either building planes under a licence or converting models made by other manufacturers.

Powered by the serial, water-cooled, 6-cylinder Mercedes D III or D IIIa engines generating 160-180 hp and armed with two fixed synchronised Spandau LMG 08/15 machine guns, Pfalz D III fighter planes were highly successful practically right from the very beginning. In early summer 1917, possibly by June already, Pfalz D III fighter planes were being supplied to the German Jagdstaffeln fighter plane units. The famous Jagdgeschwader I unit of Baron von Richthofen was also among the first to receive these models. In time the Pfalz D III fighter planes were flown by many famous and lesser-known German flying aces including, for example, Rudolf Stark, Oscar von Boenigk, Alois Heldmann, Fritz Friedrichs and others.

Model Pfalz D III was probably not as facile as the Fokker Dr I tri-plane but, in spite of its elegant flowing shapes, it was a very solid and robust fighter plane. German pilots were able to execute high-speed nosedives without any danger of the wings disintegrating. The model was also able to sustain quite extensive damage and for this reason it was used particularly for destroying the enemy reconnaissance balloons.

It is estimated that some 260 of Pfalz D III fighter planes were made, which served in the first line until about early spring 1918 by which time they were replaced by the improved Pfalz D IIIa fighter planes. In their time Pfalz D III fighter planes, and the improved Pfalz D IIIa fighter planes, played important role in the aerial fights on the western front until late towards the end of the war for they allowed German fighter pilots to fight successfully despite the increasing material and technical domination of the Allies.

**D** Das Jagdflugzeug Pfalz D.III gehört zu den klassischen Fliegerkonstruktionen des 1. Weltkrieges. In der zweiten Hälfte des Jahres 1917 und in den ersten Monaten des Jahres 1918 bildeten die Flugzeuge Pfalz D.III gemeinsam mit den Jagdtypen Albatros, in kleinerem Maße auch mit den Dreidecker Fokker Dr.I und konstruktionsmäßig mit dem späteren Typ Pfalz D.IIIa den Kern der deutschen Jagdluftstreitkräfte.

Die Fliegerfabrik Pfalz Flugzeugwerke GmbH, die im bayerischen Speyer am Rhein ihren Sitz hat, entwickelte den Typ Pfalz D.III im Grunde genommen wie ihre erste vollkommen eigene erfolgreiche Konstruktion ungefähr zu Beginn des Jahres 1917 und die Serienproduktion begann ungefähr im Frühjahr desselben Jahres zu laufen. Bis zu dieser Zeit produzierte die Fabrik Pfalz Flugzeuge, die in Lizenz hergestellt wurden, bzw. deren Konversion.

Pfalz D.III, angetrieben von einem regulären, durch Flüssigkeit gekühlten Sechszylindermotor Mercedes D.III oder D.IIIa von der Leistung 160 bis 180 k und mit zwei festen synchronisierten Gewehren Spandau LMG 08/15 ausgerüstet, stellte in der Zeit seiner Entstehung praktisch einen sofortigen Erfolg dar. Zu Beginn des Jahres 1917 (vielleicht schon im Monat Juni) begann man diese Maschinen den deutschen Jagdeinheiten Jagdstaffeln zu liefern. Unter die Ersten gehörte auch das berühmte Jagdgeschwader I Manfred von Richthofen. Mit den Flugzeugen Pfalz D.III kämpfte während der Zeit deren Einsätze viele bekannte und weniger bekannte deutsche Jagdasse, zum Beispiel Rudolf Stark, Oskar von Boenigk, Alois Heldmann, Fritz Friedrichs und weitere. Pfalz D.III war zwar nicht so flink wie der Dreidecker Fokker Dr.I, doch auch trotz der schönen Formen war es robust und solid gebaut. Die deutschen Flieger konnten damit jähe Sturzflüge durchführen, ohne Gefahr, daß es zur Destruktion der Flügel kommt. Das Flugzeug ertrug auch beträchtliche Kampfbeschädigung und für diese Eigenschaften wurde es oft zur Vernichtung von feindlichen Beobachtungsballoon benutz.

Man schätzt, daß ungefähr 260 Pfalz D.III hergestellt wurden, welche in erster Linie ungefähr bis zu Beginn des Frühjahrs des Jahres 1918 dienten, wo sie durch den vervollkommenen Typ Pfalz D.IIIa ersetzt wurden. In der Zeit spielten Pfalz D.III gemeinsam mit den verbesserten D.IIIa, eine sehr bedeutende Rolle in den Fliegerkämpfen über der Westfront, denn mit ihnen konnten die deutschen Jagdflieger während den verhältnismäßig langen Zeitabschnitt auch in den Bedingungen der ständig wachsenden materiellen und technischen Übermacht der Verbündeten kämpfen.

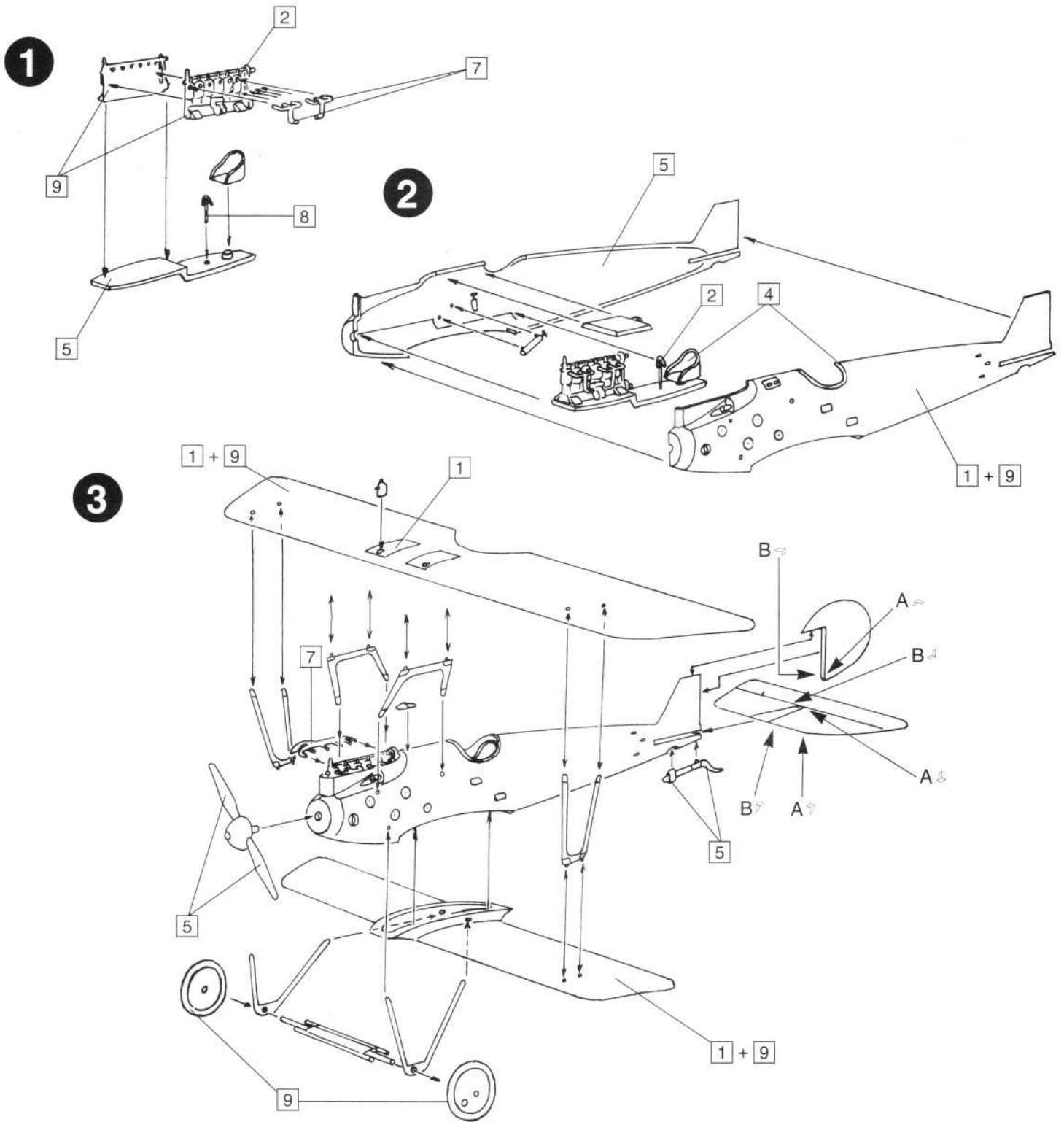

**NEŽ ZAČNETE PRACOVAT:**

Před samotným lepením doporučujeme řádně prostudovat stavební návod, jednotlivé sestavy modelu a členění dílů. Postupujte podle jednotlivých sekcí návodu a díly oddělujte od rámečků až těsně před sestavováním. Drobné díly je vhodné nabarvit před slepením. Buďte pozorní, díly nejsou číslovány.

**GENERAL INSTRUCTIONS:**

It is recommended that exploded views are studied and assembly practised before cementing together. Small parts are best painted before assembly. Parts should be as drawn and moulded tabs adhering to parts removed before assembly. All parts are not numbered. Assemble in sequence.

**ALLGEMEINE BAUTIPS:**

Anordnung und Vollständigkeit aller Bauteile nach Anleitung, Abbildungen und Deckelbild überprüfen. Vor Bemalung und Montage Gussgrate entfernen und Teilepassung ungeleimt probieren. Nur nächstbenötigte Teile von Gussrippen lösen bzw. Sichtbeutel entnehmen. Einbauteile vorab bemalen.



**ODDĚLIT  
CUT  
ABTEILEN  
ОТДЕЛИТЬ**



**NELEPIT  
DO NOT CEMENT  
NICHT KLEBEN  
НЕ КЛЕИТЬ**



**POUŽÍT KYANOAKRYLÁTOVÉ LEPIDLO!  
INSTANT GLUE FOR METAL!  
METALLKLEBER!  
КЛЕЙ ДЛЯ МЕТАЛЛА!**



**SESTAVENÁ SEKCE  
ASSEMBLED SECTION  
BAUABSCHNITT  
СОВРАННАЯ СЕКЦИЯ**

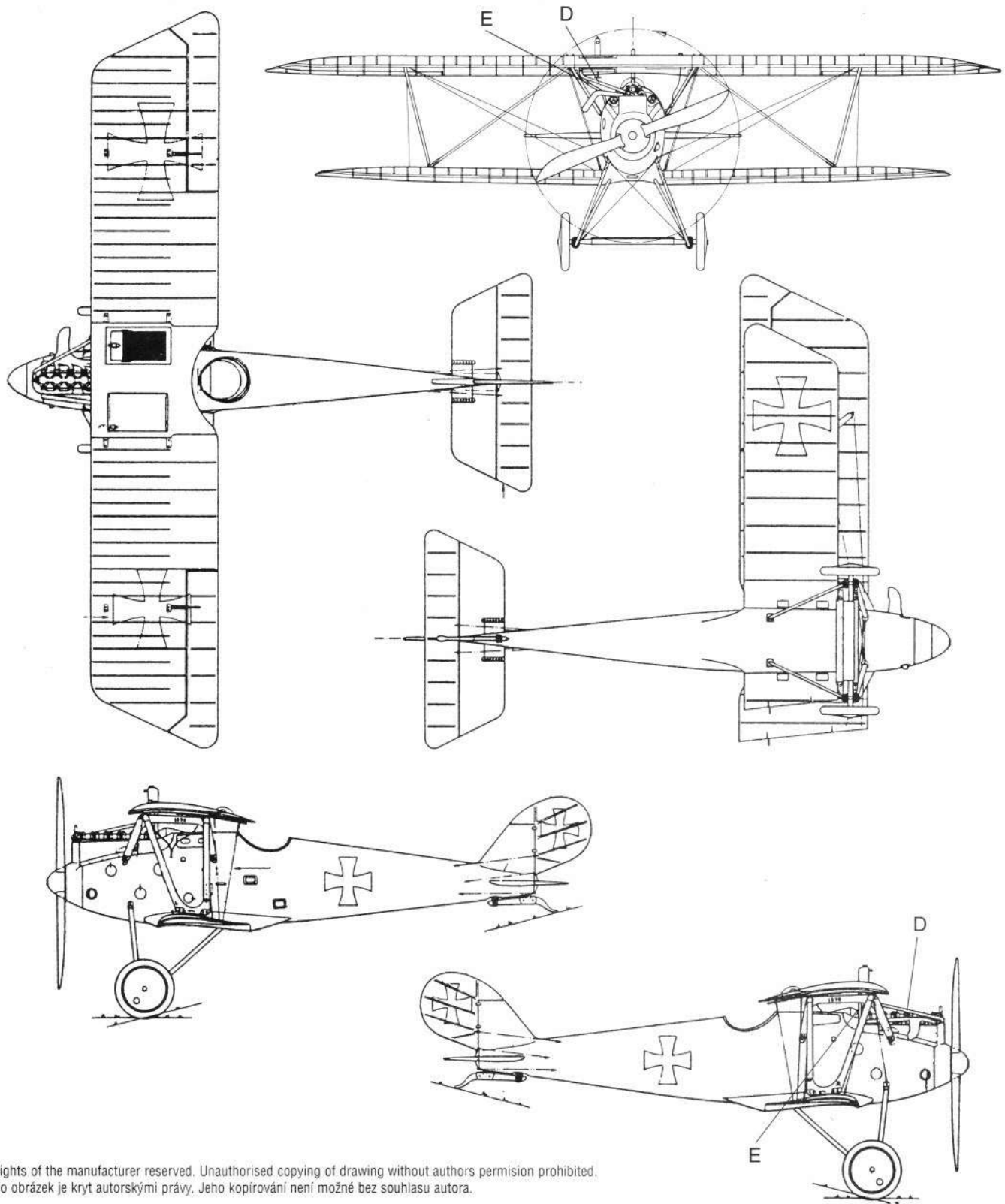

All rights of the manufacturer reserved. Unauthorised copying of drawing without authors permission prohibited.  
Tento obrázek je kryt autorskými právy. Jeho kopírování není možné bez souhlasu autora.

#### ПЕРЕД НАЧАЛОМ РАБОТЫ:

До начала склеивания рекомендуем тщательно изучить инструкцию по сборке, отдельные компоновки модели и расчленение деталей. Продвигайтесь по отдельным секциям инструкции и отделяйте детали от рамки непосредственно перед сборкой. Целесообразно мелкие детали перед своркой покрасить. Будьте внимательны - детали не пронумерованы.

#### UPOZORNĚNÍ:

MODEL OBSAHUJE DROBNÉ DÍLY • POZOR NA OSTRÉ HRANY  
DOPORUČENO POKROČILÝM MODELÁŘŮM  
MODEL NEOBSAHUJE LEPIDLO A BARVY  
NEVHODNÉ PRO DĚTI DO 3 LET

#### PRECAUTION:

MAY CONTAIN SMALL PARTS AND SHARP EDGES  
RECOMMENDED FOR ADVANCED MODELERS  
GLUE AND PAINT ARE NOT INCLUDED IN THE KIT  
NOT SUITABLE FOR CHILDREN UNDER 3 YEARS

#### VORSICHT:

DAS MODELL ENTHÄLT KLEINE TEILE • ACHTUNG AUF SCHARFE KANTEN  
EMPFOHLEN FÜR FORGESCHRITTENE MODELLEBAUER  
DAS MODELL ENTHÄLT KEINEN KLEBSTOFF UND FARBSTOFFE  
NICHT FÜR KINDER UNTER 3 JAHREN GEEIGNET

1:72  
**MAC**  
DISTRIBUTION

Branická 9  
147 00 Praha 4  
Czech Republic  
Tel/Fax: +420/2/444 60 666

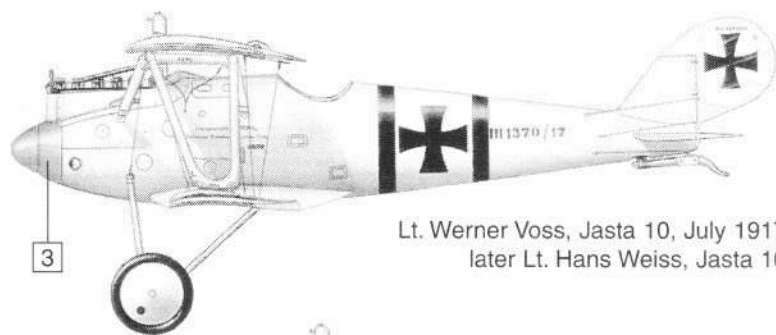

Lt. Werner Voss, Jasta 10, July 1917  
later Lt. Hans Weiss, Jasta 10

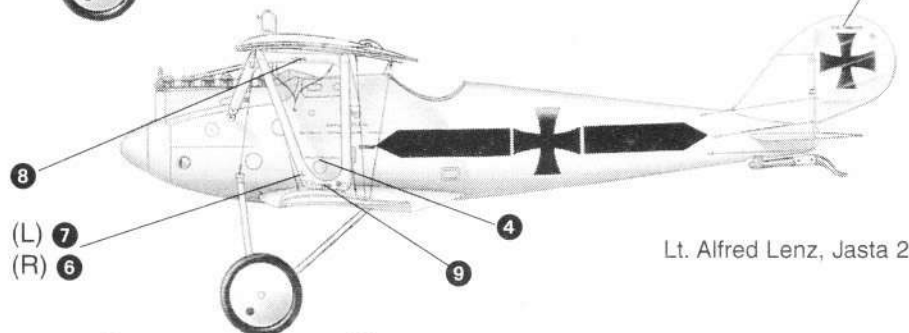

Lt. Alfred Lenz, Jasta 22, April 1918

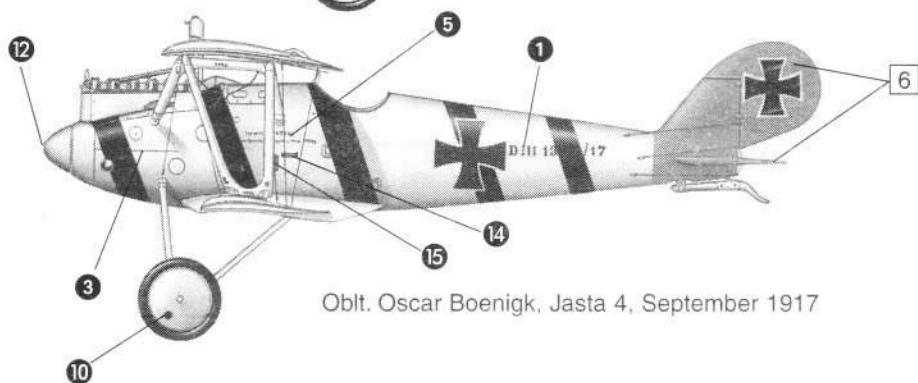
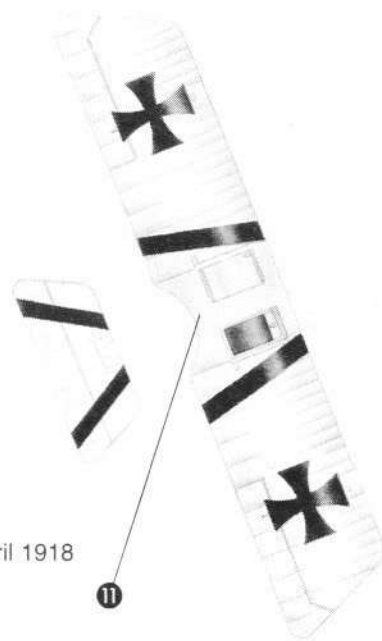

Oblt. Oscar Boenigk, Jasta 4, September 1917

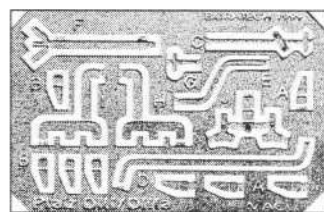
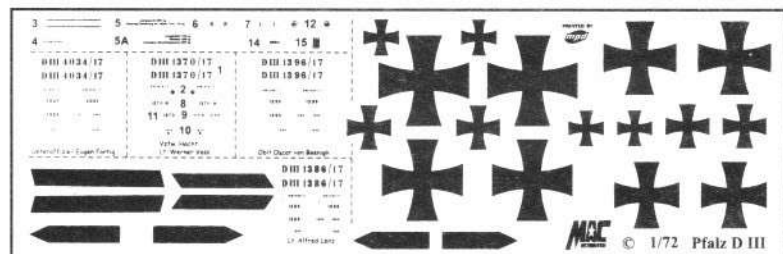

**Fototeptané díly:**

- A, B táhla kormidel (pravá/levá)
- C táhlo žaluzii chladiče
- D přední trubka chladiče
- E zadní trubka chladiče
- F řídicí páka
- G rukojeť pumpičky
- H, I sací potrubí motoru
- J pedály

**Photo-etched parts:**

- rudder rod (left/right)
- radiator blinder rod
- front radiator pipe
- rear radiator pipe
- steering handle
- pump handle
- engine suction pipe
- pedals

**BARVY/FARBEN/COLOURS**

- 1 hliník/Aluminium
- 2 černá/Swarz/Black
- 3 žlutá/Gelb/Yellow
- 4 kůže/Leder/Leather
- 5 dřevo hnědá/Holz/Wood Brown
- 6 modrá/Blau/Blue
- 7 měď/Kupfer/Copper
- 8 kovová šedá/Stahlblau/Metal Grey
- 9 světlá šedá/Hellgrau/Light Grey

Text: Ing. Petr Cenker  
Bokorysy: Zdeněk Válka

Literatura:  
Windsock Datafile No. 7  
Windsock Datafile No. 21  
Monografie L+K 14 - 19/1999  
HPM 4, 9/1994

Základní barva letounu je po celé ploše sedostříbrná  
Basic colour of airplane is Silver-grey.

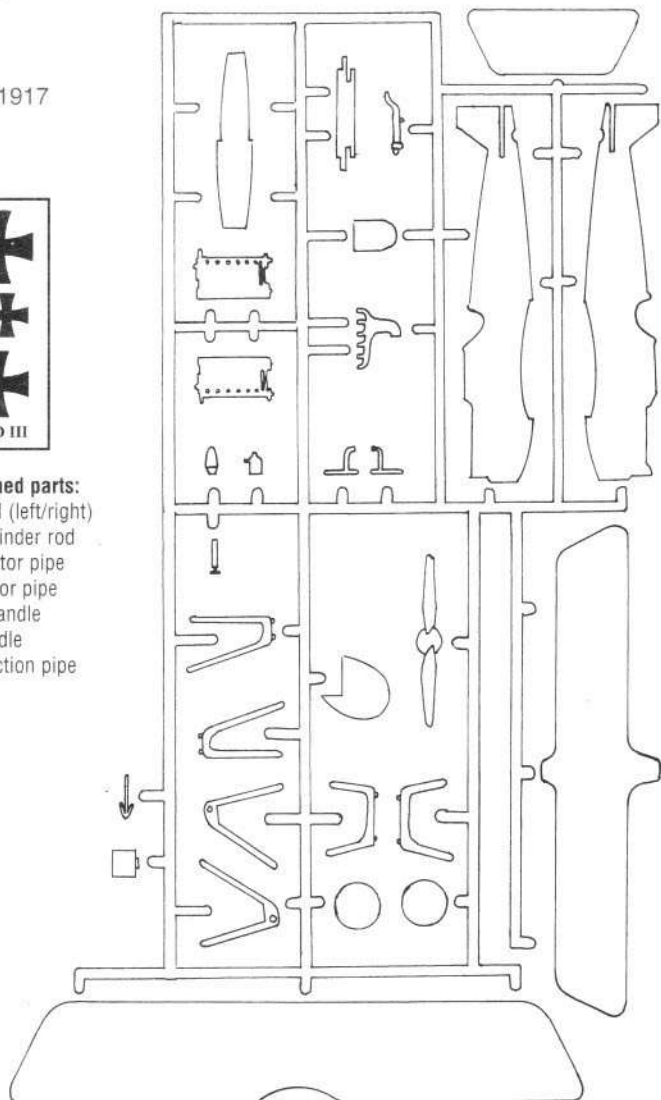

3 \_\_\_\_\_ 5 Langenloch 800 kg  
Schwinge Belastung bei voller Tare 170 kg 6 R R R 7 L L ☉ 12 ☉

4 \_\_\_\_\_ 5A Langenloch 120 kg  
Schwinge Normbelastung 100 kg 14 — 15 ■

D III 4034/17

D III 4034/17

NM 4034/17 NM 4034/17

4034 4034

4034 4034 4034

4034 4034

D III 1370/17

D III 1370/17 <sup>1</sup>

NM 1370/17 NM 1370/17

• 2 •

1370 • 8 1370 •

11 1370 9 1370 • 1370 •

1370 10 1370

Vzfw. Hacht  
Lt. Werner Voss

D III 1396/17

D III 1396/17

NM 1396/17 NM 1396/17

1396 1396

1396 1396 1396

1396 1396

Oblt. Oscar von Boenigk

D III 1386/17

D III 1386/17

NM 1386/17 NM 1386/17

1386 1386

1386 1386 1386

1386 1386

Lt. Alfred Lenz

PRINTED BY

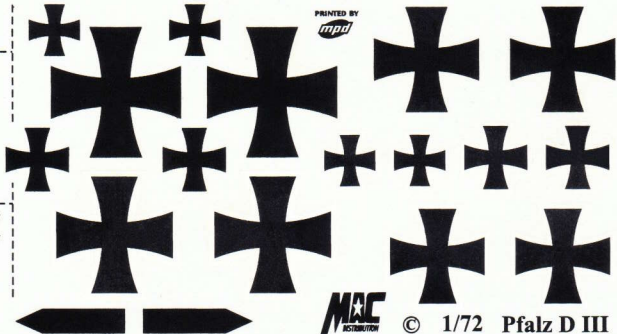

© 1/72 Pfalz D III

