

Внимательно изучите инструкцию, прежде чем приступать к склейке модели. Удалите с деталей облой до их монтажа. Поместите груз в переднюю часть модели. Мелкие детали лучше красить на рамке. Отделяйте детали от рамки в соответствии с последовательностью сборки. Примеряйте детали по месту, прежде чем приклеивать их. Используйте любой клей для пластмассы. Покраска модели и расположение декалей должны соответствовать инструкции. Используйте нитроцеллюлозные или акриловые краски.

Read the instructions carefully before cementing. Cut off any plastic flash from details. Fit plasticine in front of fuselage. Paint small parts before removing them from the sprue. Remove the parts from the sprue in accordance with the instruction. For the best results, test the fit before glueing. Use cement for plastic only. Paint the model and apply decals in accordance with the instructions. Use cellulose or acrylic colors.

- (A)** Алюминий или св. серый
Aluminium or light grey
- (B)** Серый
Medium grey
- (C)** Блестящий зеленый
Gloss green
- (D)** Матовый черный
Matt black
- (E)** Блестящий красный
Gloss red
- (F)** Темный металл
Dark metal
- (G)** Полированный металл
Burnish metal
- (H)** Коричневый
Brown
- (I)** Зеленый
Green
- (J)** Сталь
Steel
- DEC...** Декаль
Decal

Скарабей

SKARABEY

МИГ-9УТИ

Советский реактивный истребитель МиГ-9 был создан в конструкторском бюро А. Микояна и М. Гуревича в 1945-46гг. Впервые была применена компоновка двух реактивных двигателей рядом в фюзеляже с общим воздухозаборником и выходом реактивной струи под хвостовую часть самолета. Двигатели РД-20 были разработаны на базе трофейного немецкого BMW-109-003.

Первый полет прототипа МиГ-9 состоялся 24.04.1946г. Самолет пилотировал летчик-испытатель А. Гринчик.

МиГ-9 выпускался серийно в течение нескольких лет и был на вооружении строевых частей Советских Военно-Воздушных Сил. Таким образом, МиГ-9 был первым Советским серийным реактивным истребителем.

МиГ-9УТИ разрабатывался как двухместный, учебно-тренировочный истребитель для переучивания летчиков с поршневых на реактивные самолеты. На нем, впервые в СССР, проводились испытания по катапультированию в воздухе.

MIG-9UTI

The MiG-9 Soviet jet fighter was an example of the Design Bureau work of A. Mikoyan and M. Guryevitch.

Conceived during 1945-46, this aircraft was a very advanced concept for its time. Two jet engines were fitted side by side in the fuselage, using a common air intake and jet exits under the rear part of the fuselage. The RD-20 engines were a variation of the German BMW-109-003, trophy design.

The prototype made its first flight on the 24th April 1946 with test-pilot A. Grinchik.

Production lasted several years for service with the Soviet Military Air Force as the first series produced jet fighter.

A two-seat training version, the MIG-9UTI, was designed for pilot transition from propeller to jet driven aircraft. The first experimental ejection seat escape in the Soviet Union was made from this type.

Технические данные \ Technical data

	MIG-9	MIG-9UTI
Размах крыла (Wing span)(m)	10	10
Длина (Length)(m)	9,83	9,83
Макс. взлетный вес (Max take-off weight)(kg)	5054	4812
Макс. скорость (Max speed)(km/h)	911	900
Потолок (Service ceiling)(m)	13500	12500
Дальность (Range)(km)	800	530
Время набора H-5000м (Climb to 5000m time)(m)	4,3	5,0
Двигатель (Engine)	2xRD-20	2xRD-20
Тяга (Trust)(kg)	2x800	2x800
Вооружение (Armament)	1x37mm (N-37) 2x23mm (NS-23)	1x37mm (N-37) 2x23mm (NS-23)



Летчик испытатель
А.ГРИНЧИК

Test pilot
A.GRINCHIK

СХЕМА СБОРКИ THE SCHEME OF ASSEMBLY

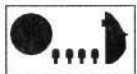
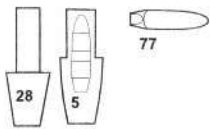
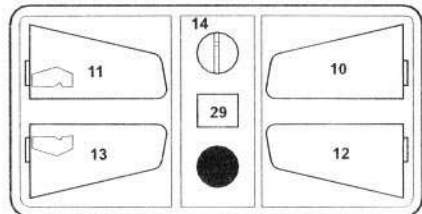
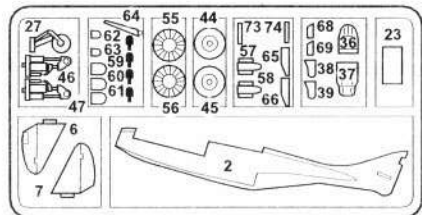
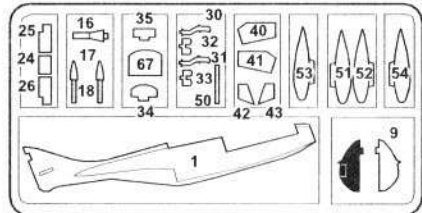

Неиспользуемые детали
Parts not for use

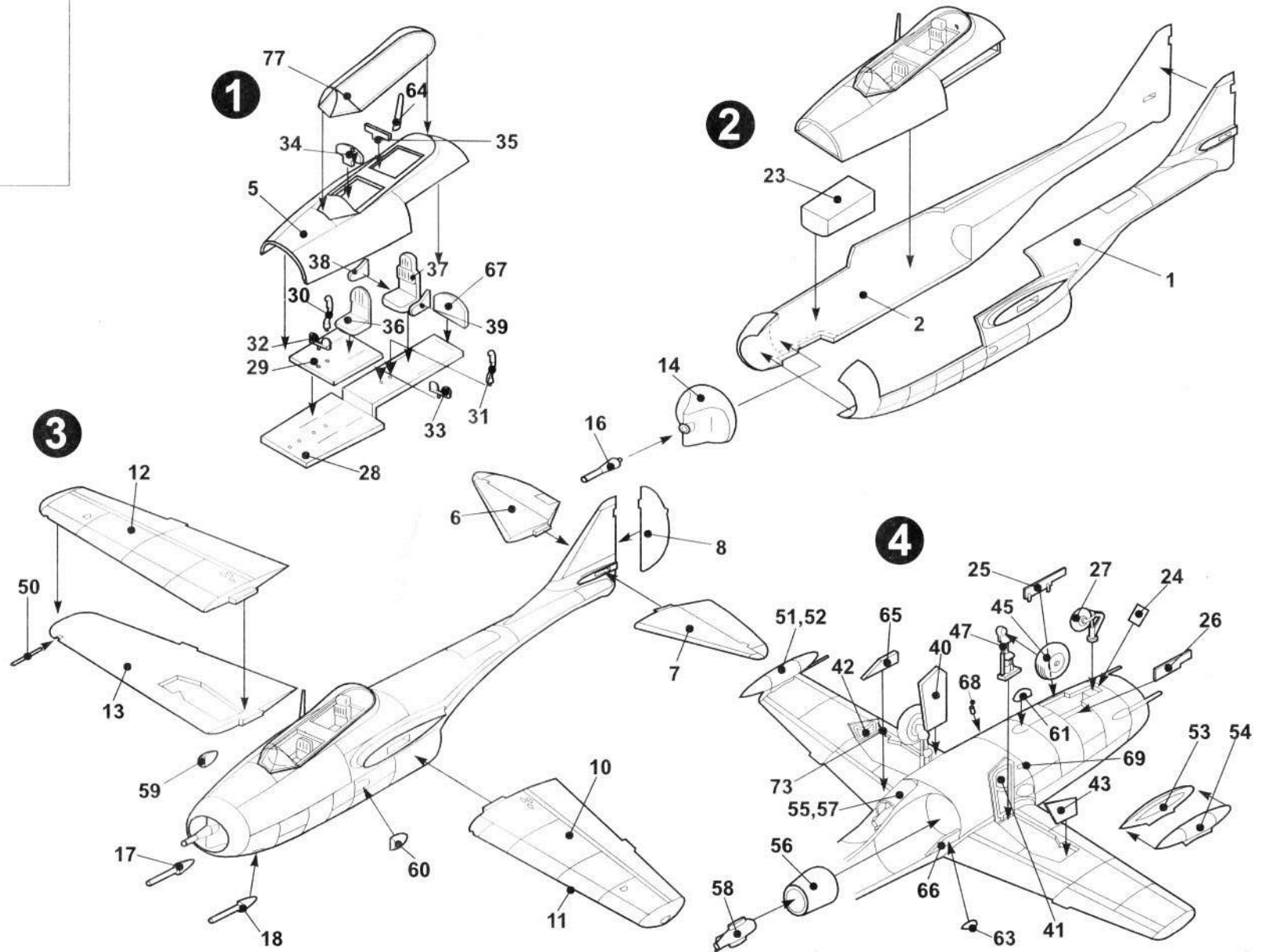

061534
061534

МИГ-9/9М/9УТИ



8



3



4

1



НЕ БРАТЬСЯ НЕ БРАТЬСЯ НЕ БРАТЬСЯ НЕ БРАТЬСЯ НЕ БРАТЬСЯ НЕ БРАТЬСЯ
НЕ БРАТЬСЯ НЕ БРАТЬСЯ НЕ БРАТЬСЯ

7

06л 15л 34л

5

2

06п 15п 34п

6

COPYRIGHT © 1997 ANNA&Co.

Designed and printed in RUSSIA, St.Petersburg, Moskovsky pr.,19

Phone: +7(812)2591094 Fax: +7(812)2599091