



Ki-21-Ib 'Sally'

1/72 SCALE MODEL KIT No 72203

Ki-21-Ib «Sally», японський важкий бомбардувальник

Бомбардувальник Ki-21 був розроблений як літак для завдання бомбових ударів на далекі відстані, у тому числі по території Радянського Союзу з японських баз в Маньчжурії. Його серійне виробництво було розпочато у 1938 році, цього ж року відбувся і бойовий дебют літака. Бомбардувальник Ki-21, який також мав позначення «важкий армійський бомбардувальник тип 97», був двомоторним суцільнометалевим монопланом з екіпажем у 6 осіб. Він мав відмінну аеродинаміку, яка дозволяла розвивати у польоті високу для свого часу швидкість. Літак варіанту Ki-21-Ib був другою серійною модифікацією лінійки бомбардувальників Ki-21 і відрізнявся посиленням кулеметним озброєнням (включаючи хвостову кулеметну точку), частково захищеними баками з паливом та зміненим оперенням.

Тактико-технічні характеристики Ki-21-Ib «Sally»

Довжина літака, м	16.5
Розмах крила, м	22.5
Нормальна злітна вага, кг	7573
Двигун	2 x Nakajima Ha-5kai, 2x1080 к.с.
Максимальна швидкість, км/год	432
Практична стеля, м	8600
Дальність польоту, км	2700
Озброєння	6 x 7,7 мм кулеметів, до 1000 кг бомб

Ki-21-Ib 'Sally', Japanese Heavy Bomber

The Ki-21 bomber was designed as an aircraft for long-range bombing attacks, including those on Soviet territory from Japanese bases in Manchuria. Its serial production began in 1938, same year was its combat debut. The Ki-21, also designated as the "Army Type 97 Heavy Bomber", was a twin-engine, all-metal monoplane with a crew of 6. It had excellent aerodynamics which allowed it to reach high speeds in flight. The Ki-21-Ib variant was the second serial modification of the Ki-21 bomber line and featured enhanced machine gunner armament (including a tail gun point), partially protected fuel tanks and redesigned tailplane.

Tactical and Technical Specifications of Ki-21-Ib 'Sally'

length, m	16.5
Wingspan, m	22.5
Max take-off weight, kg	7573
Engine	2 x Nakajima Ha-5kai, 2x1080 h.p.
Speed, km/h	432
Service Ceiling, m	8600
Max ferry range, km	2700
Armament	6 x 7,7 mm machine guns, 1000 kg bombs

ФАРБИ, ЩО ВИКОРИСТОВУЮТЬСЯ / USED COLORS:

COLOR	ICM	Revell	Tamiya
A Біло-сірий White Grey	1029	371	XF14
B Синьо-сіра Blue Grey	1032	55	XF80
C Небесно-сіра Sky Gray	1033	-	-
D Британський Хакі British Khaki	1062	86	XF49
E Збройовий метал Gun metal	1027	-	X10
F Чорний Black	1002	8	XF1
G Гумовий чорний Rubber Black	1039	6	XF85
H Коричневий Deep Brown	1008	-	-

COLOR	ICM	Revell	Tamiya
J Зелено-сірий Green-Grey	1063	59	XF21
K Сталь Natural Steel	1025	91	X11
L Темна іржа Dark rust	1051	83	XF68
M Алюміній Aluminium	1023	99	XF16
N Напівпрозорий зелений Clear Green	1014	161	X25
P Напівпрозорий червоний Clear Red	1011	731	X27
Q Темно-сірий Dark Grey	1037	378	XF24

Для отримання глянцевого, сатинового чи матового ефекту – використовуйте наші лаки!
For a glossy, satin or matte effect – use our varnishes!

2001 МАТОВИЙ ЛАК VARNISH MATT	2002 САТИНОВИЙ ЛАК VARNISH SATIN	2003 ГЛЯНЦЕВИЙ ЛАК VARNISH GLOSS
-------------------------------	----------------------------------	----------------------------------

СТАДІЯ СКЛАДАННЯ ASSEMBLY STEP	ФАРБА, ЩО ВИКОРИСТОВУЄТЬСЯ USED COLOR	ЗРОБИТИ ДВІ ДЕТАЛІ MAKE 2 PCS	НЕ КЛЕЇТИ DO NOT CEMENT
СКЛАДАЛЬНА ОДИНИЦЯ ASSEMBLY UNIT	ДОВІЛЬНИЙ ВИБІР OPTIONAL	ЗРОБИТИ САМОМУ SCRATCH BUILD	ВІДРІЗАТИ CUT OFF

У В А Г А !
Перед складанням уважно прочитати керівництво з монтажу. Кожна деталь пронумерована. Дотримуватися послідовності монтажу. Необхідні робочі інструменти: ніж і напилочок для зачистки деталей; гумова стрічка, клейка стрічка і прищіпки для бізніси (для притиснення склеюваних деталей). Деталі з пластику очистити в розчині м'якого миючого засобу і висушити на повітрі для того, щоб фарба і перевідні картинки краще прилипали. Перед приклеюванням перевірити, чи підходять деталі; клей наносити економно. Хром і фарбу видалити з поверхонь склеювання. Невеликі деталі пофарбувати перед тим, як вони будуть видалені з рамок. Фарбу необхідно добре просушити, тільки після цього продовжувати складання. Кожну відповідну перевідну картинку вирізати окремо і приблизно на 20 секунд занурити в теплу воду. На позначеному місці картинку відокремити від паперу і притиснути промокальним папером.

С А У Т І О Н !
Read the instructions thoroughly prior to assembly. Each component is numbered. Adhere to specified sequence of assembly. Tools required: knife and file for removal of components from frame; rubber bond, adhesive tape and clothes pegs for clamping components together after applying adhesive. Clean plastic components in a mild detergent solution and allow to air-dry so that paint and transfers adhere better. Prior to applying adhesive, check to see whether the components fit together; apply adhesive sparingly. Remove chrome and paint from the contact surfaces. Paint small components before removing them from the frame. Allow paint to dry well, and only then continue to assemble. Cut out each transfer individually and immerse in warm water for approx. 20 seconds. Slide transfer off paper and into designated position, then press on with blotting paper.

ТОВ ICM Холдинг
вул. Бориспільська 9, корпус 64,
02099, Київ, Україна
Тел./факс: +38(044) 369 54 12
E-mail: export@icm.com.ua



ICM Holding
9 Boryspilska street, build. 64,
02099 Kyiv, Ukraine
Tel./Fax: +38(044) 369 54 12
E-mail: export@icm.com.ua

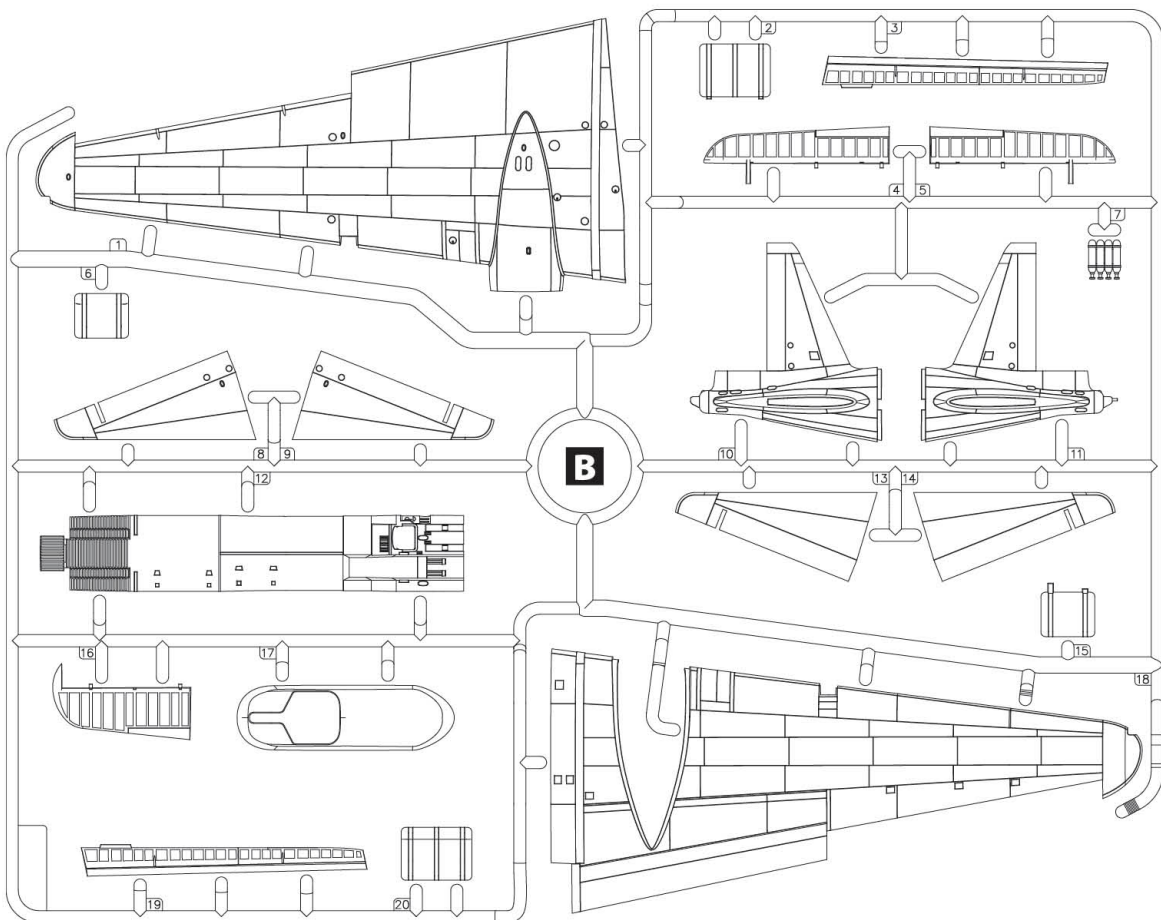
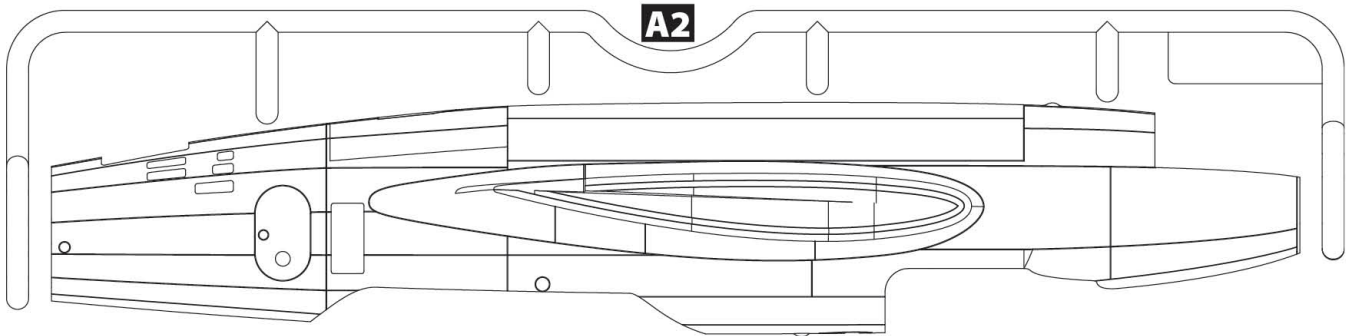
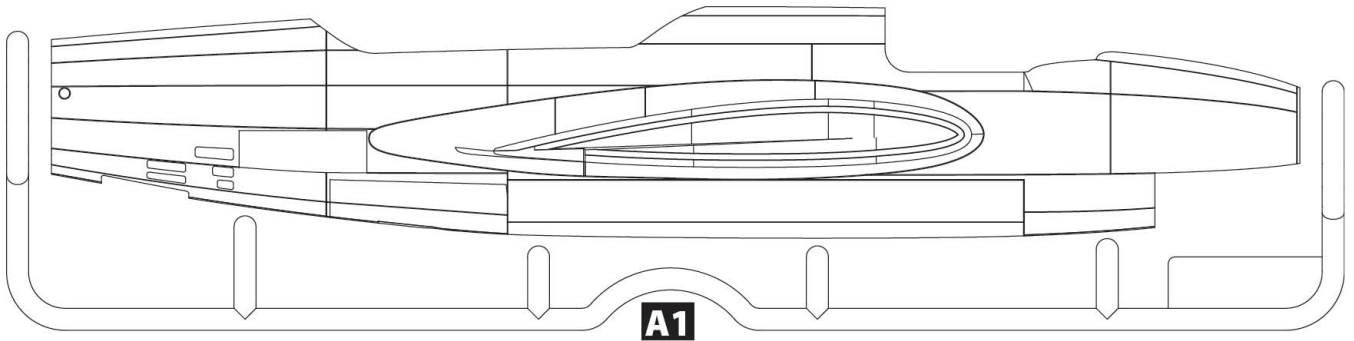

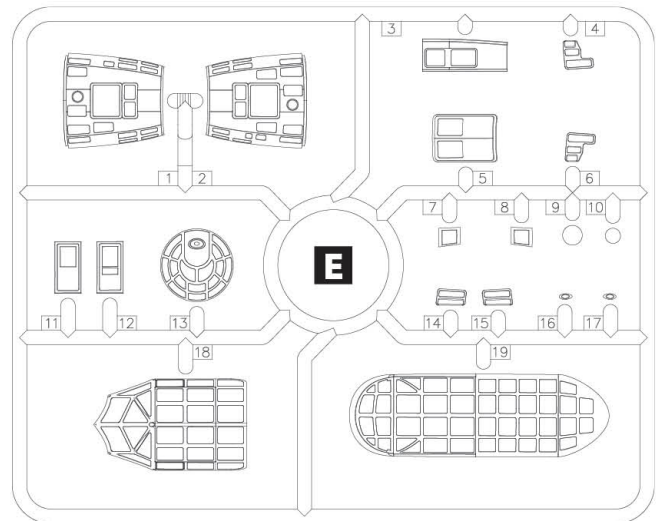
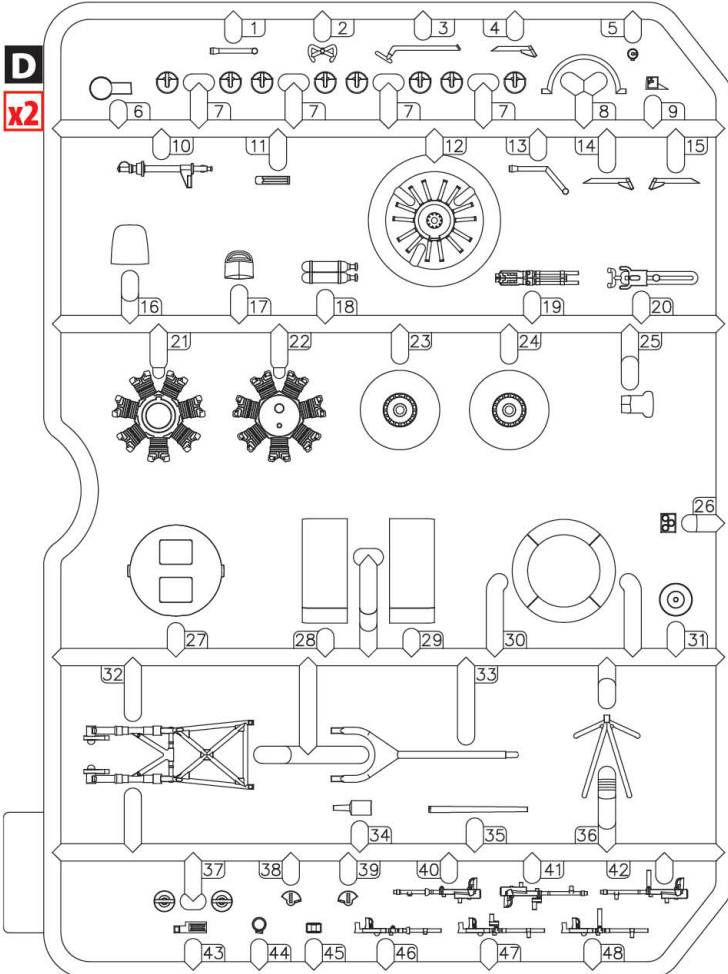
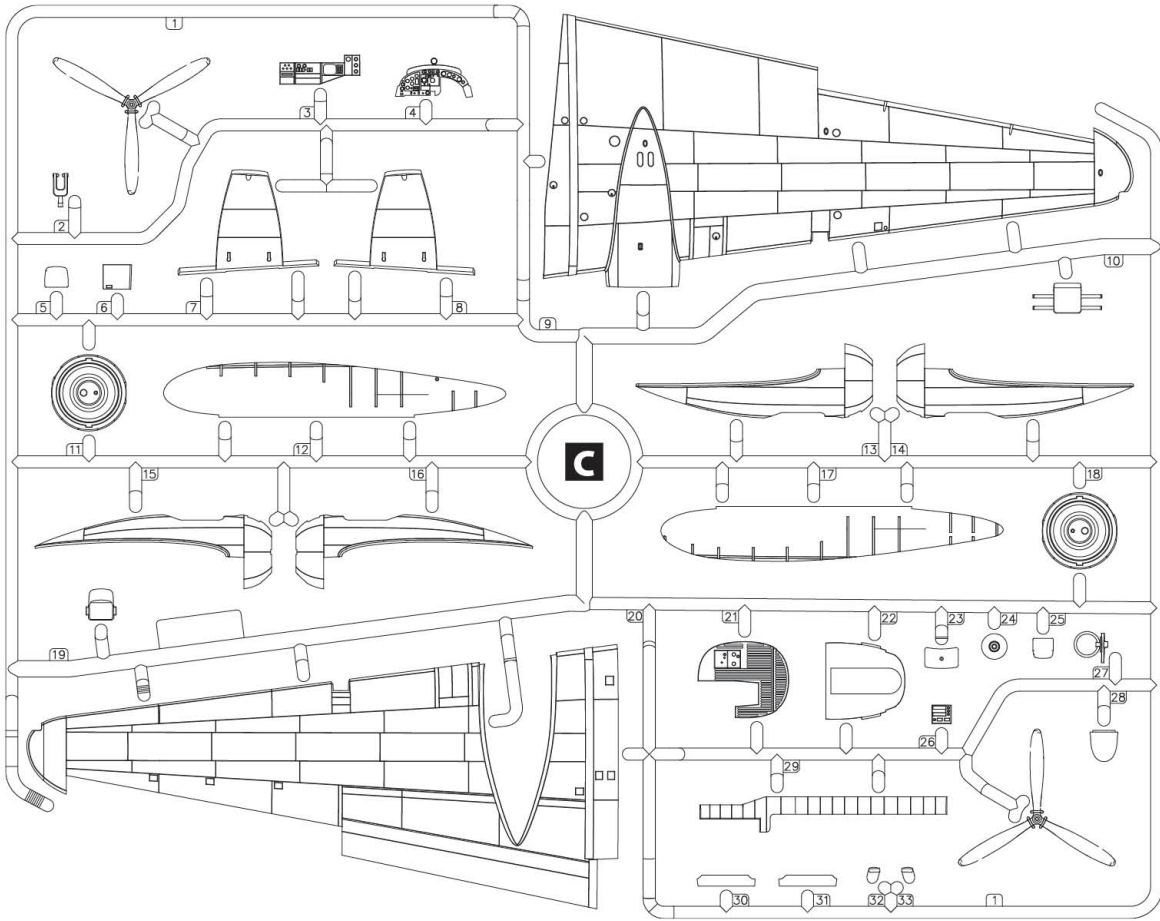

Q

УСІ ВНУТРІШНІ ДЕТАЛІ
ТА ДЕТАЛІ ІНТЕР'ЄРУ,
КРИМ ЗАЗНАЧЕНИХ
ОКРЕМО
ALL INSIDE DETAILS
AND INTERIOR PARTS,
EXCEPT WHERE NOTED
SEPARATELY

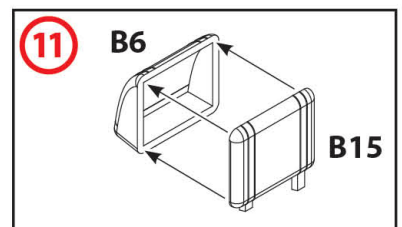
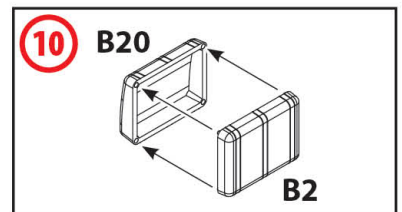
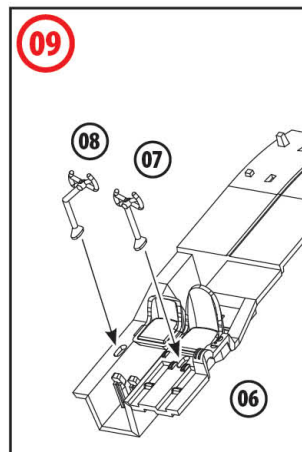
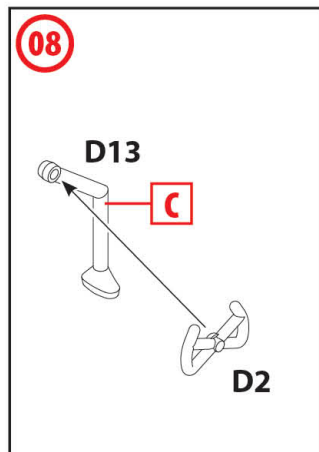
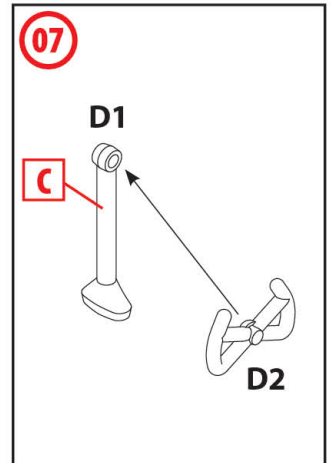
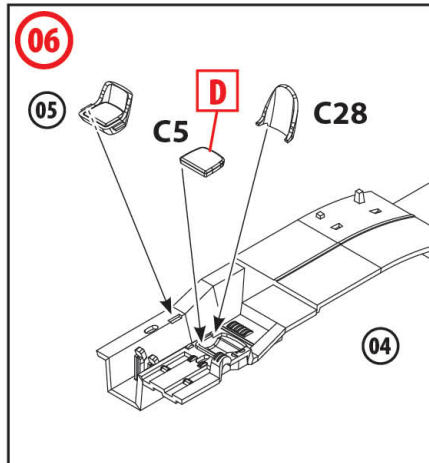
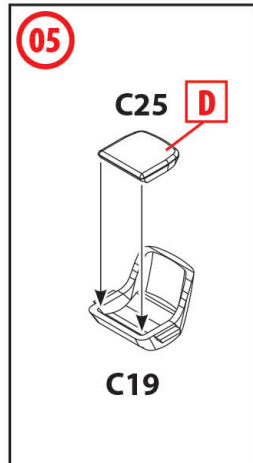
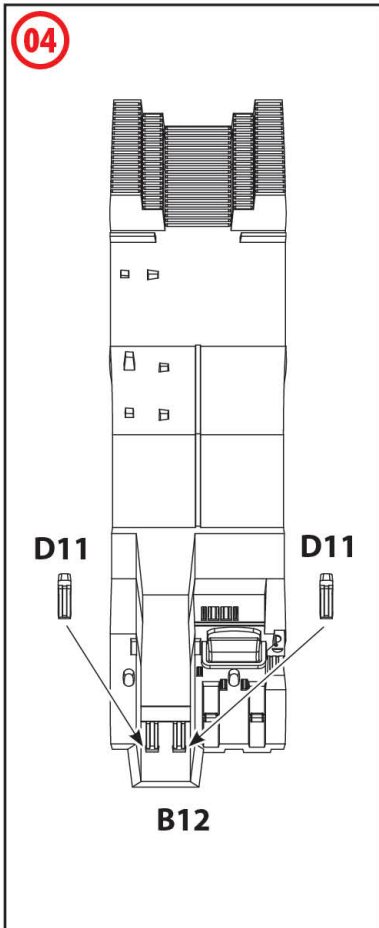
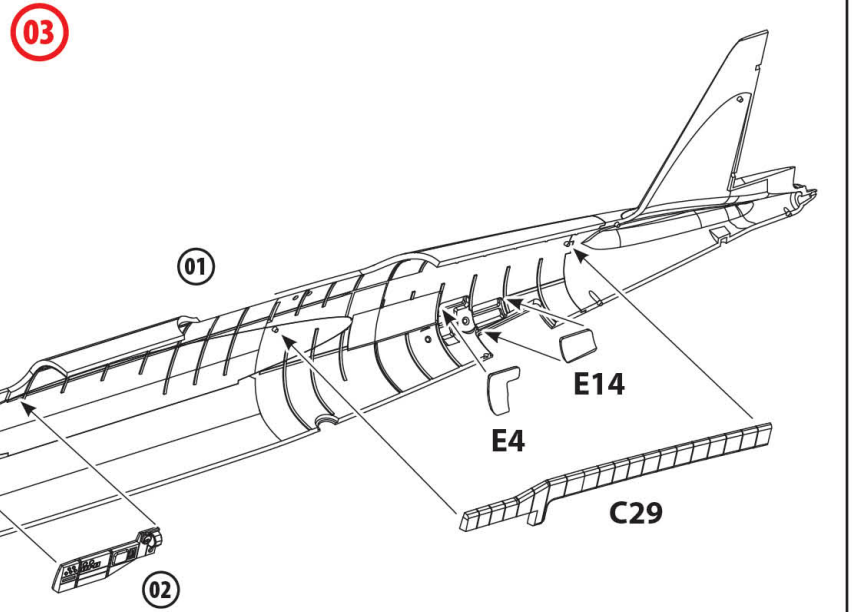
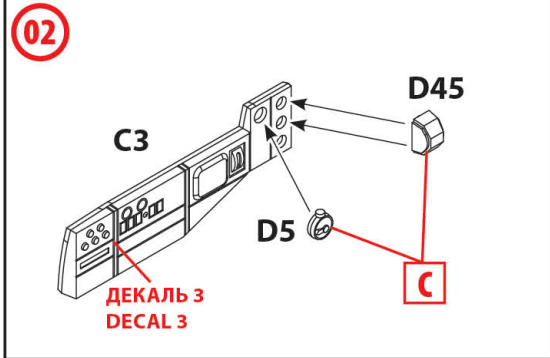
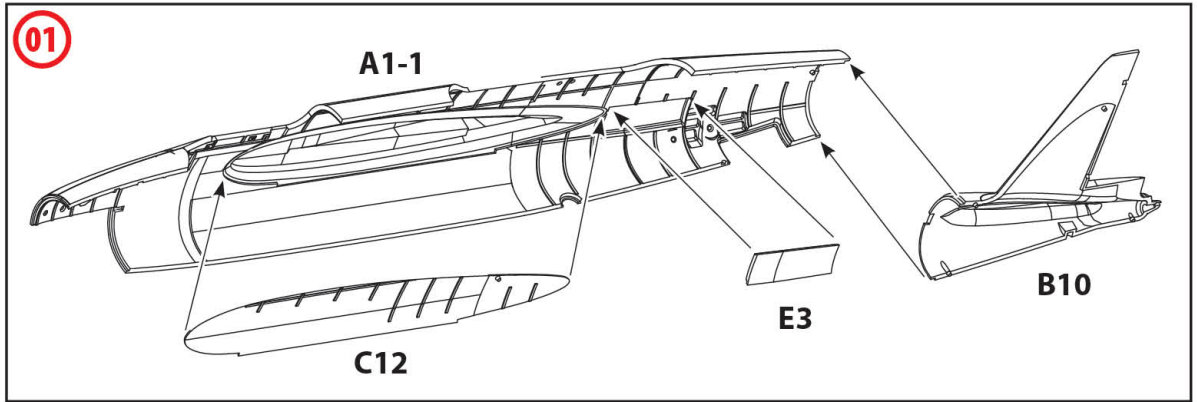

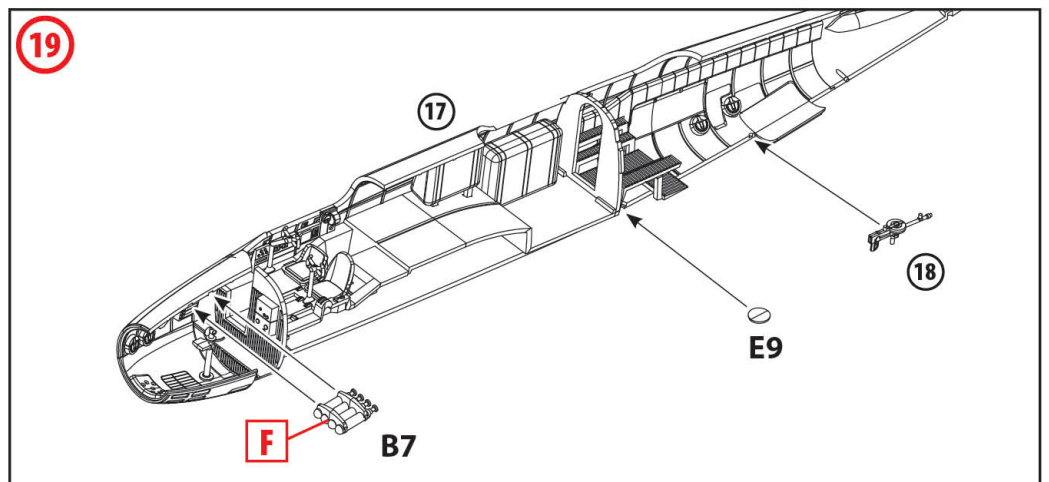
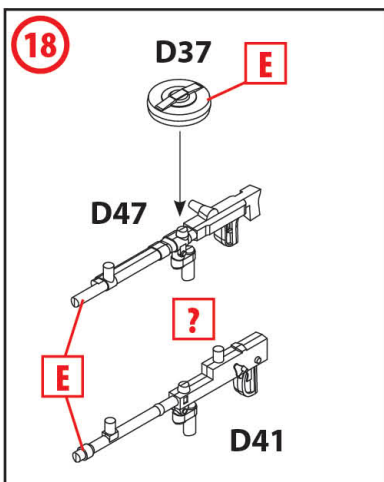
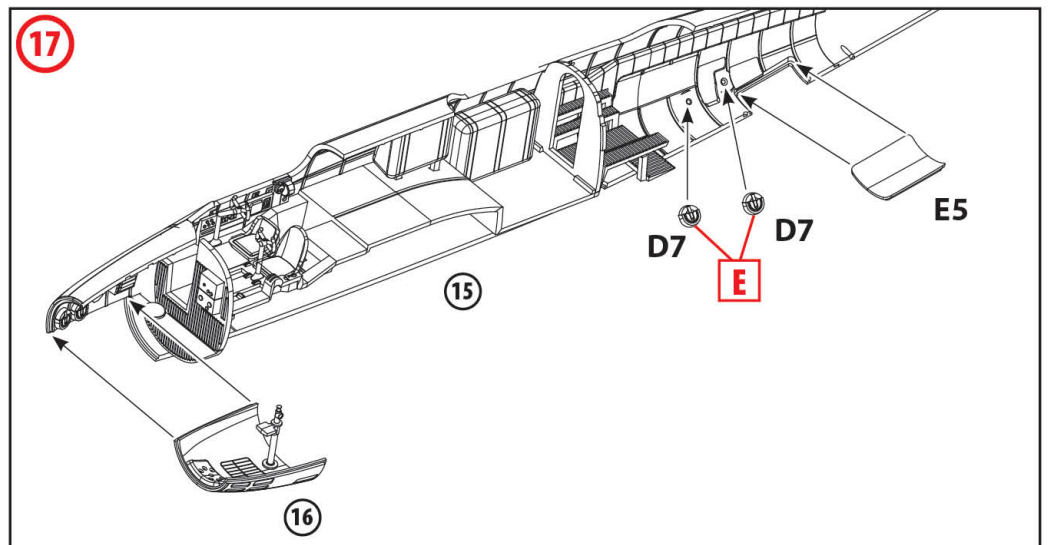
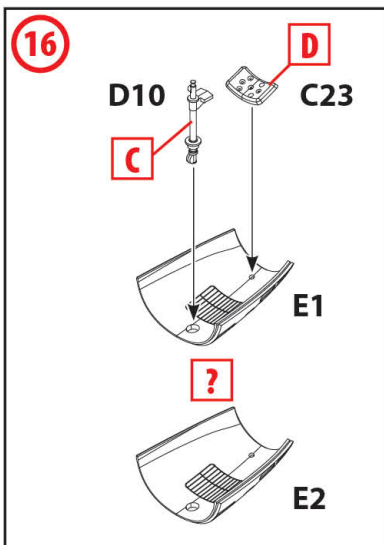
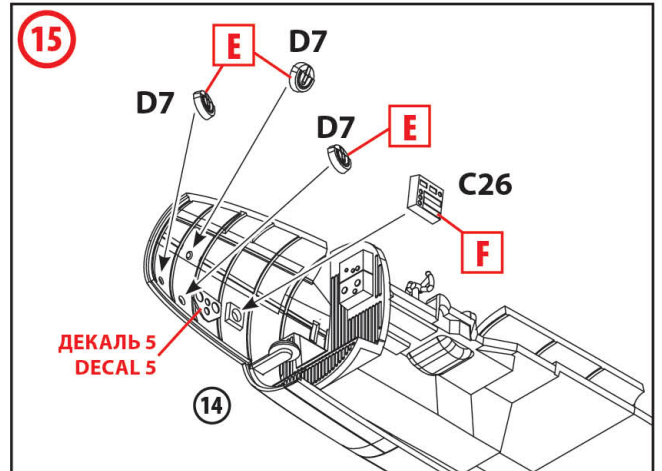
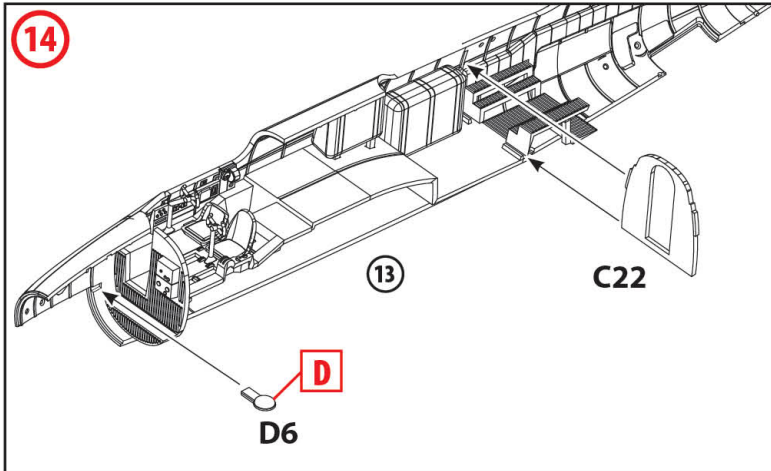
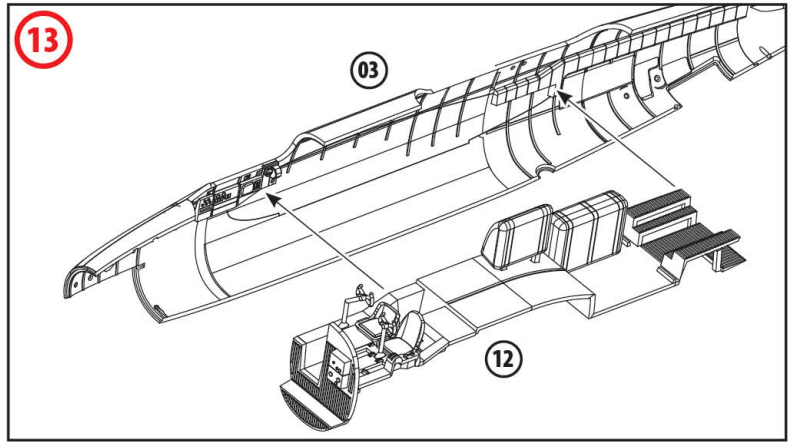
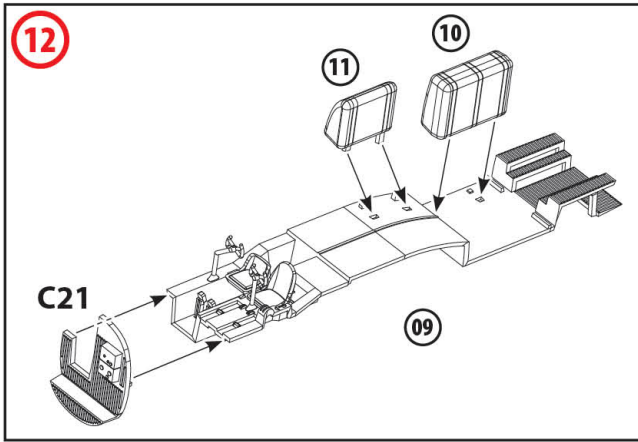

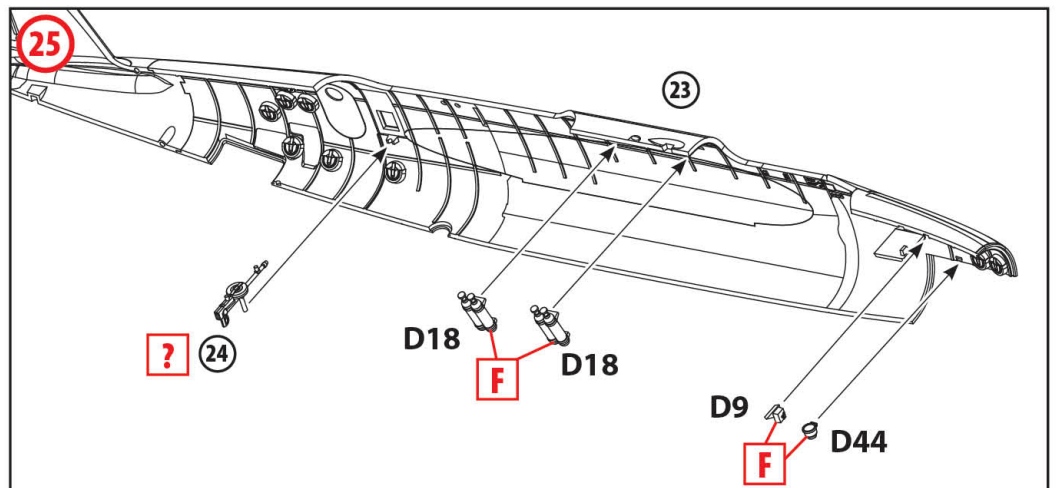
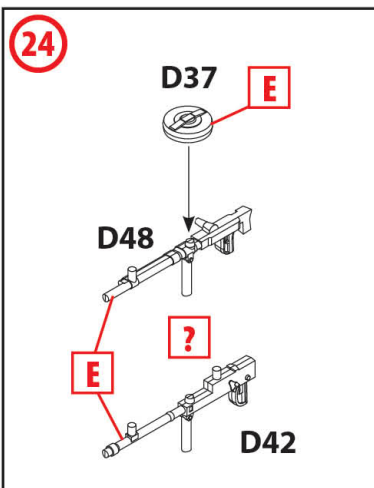
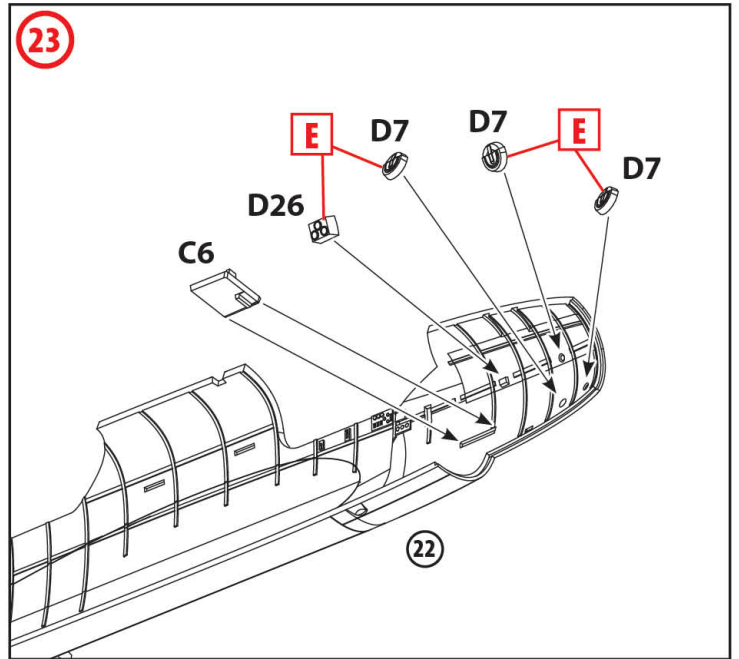
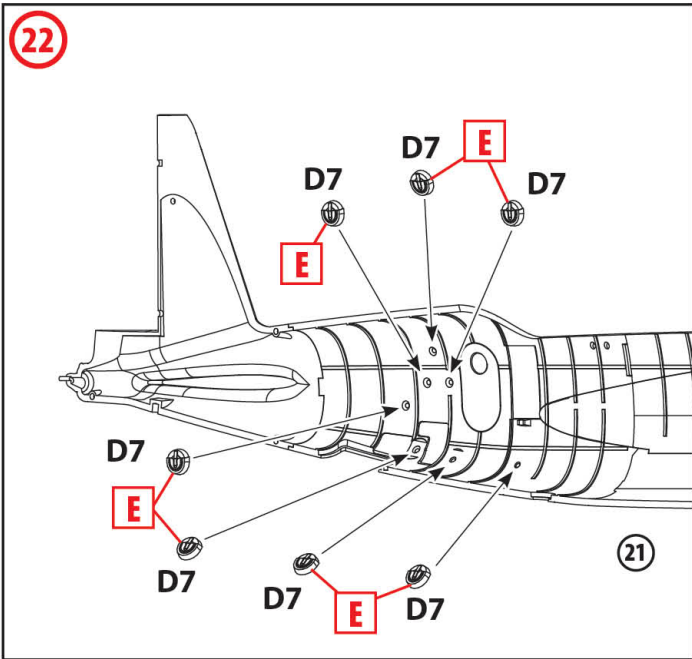
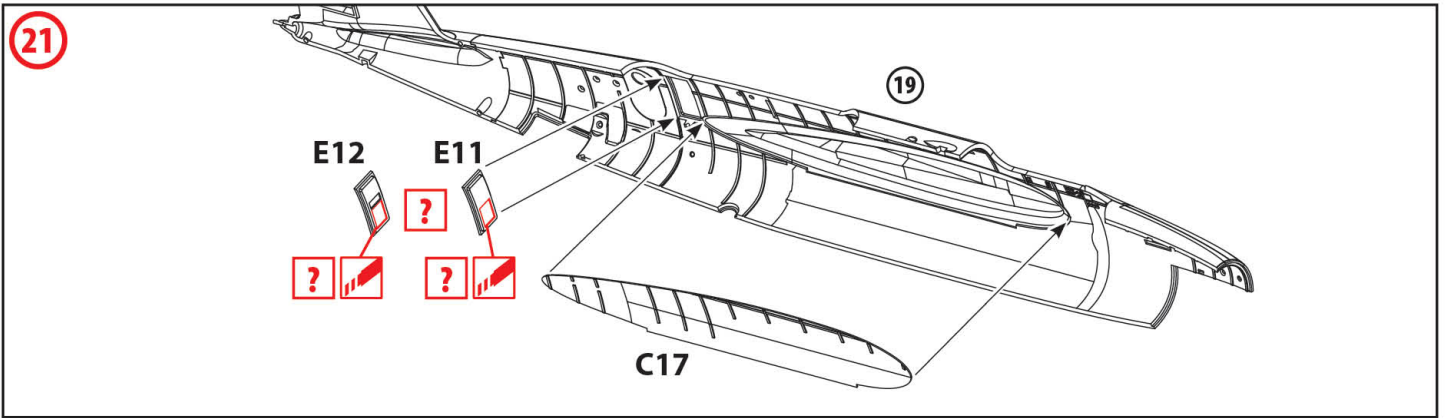
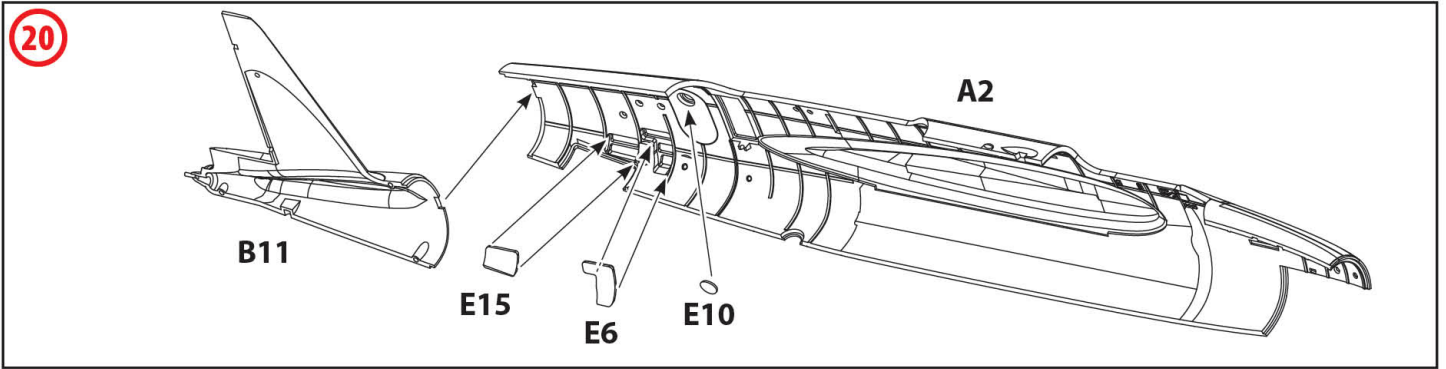

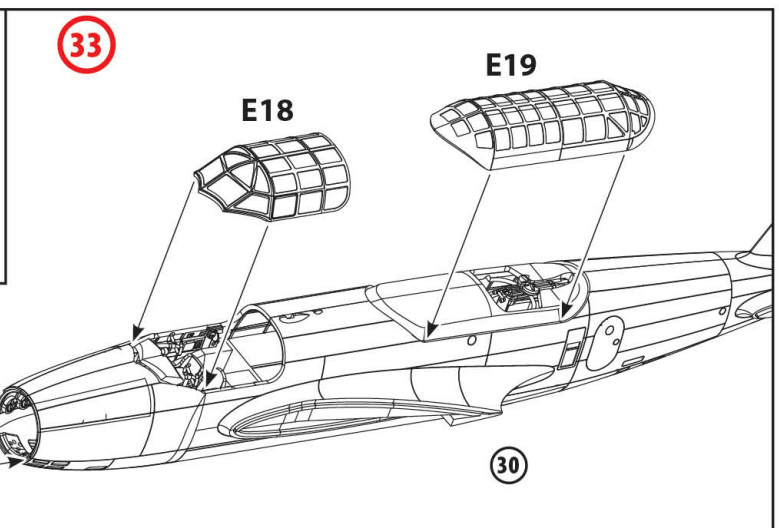
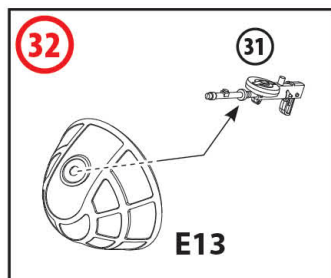
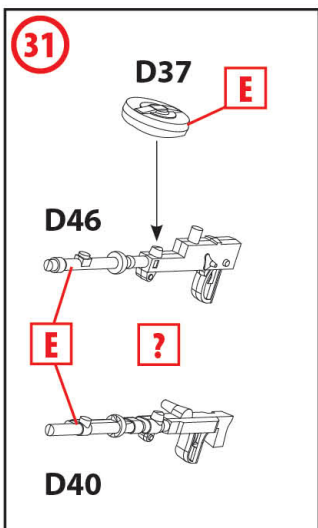
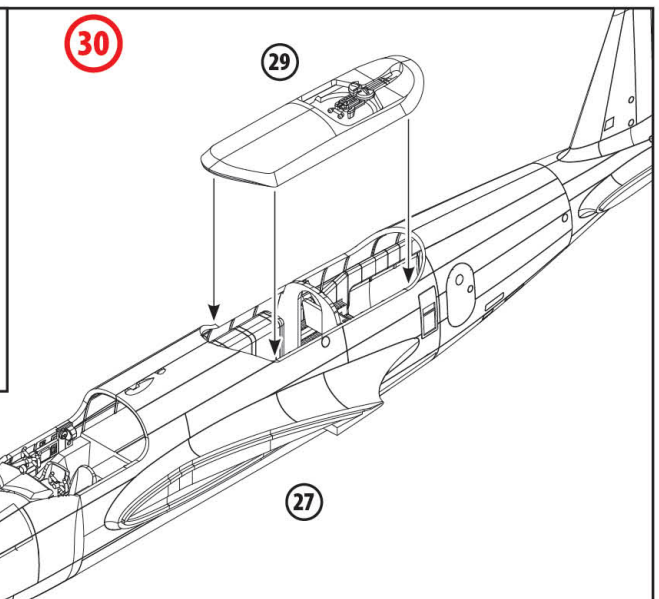
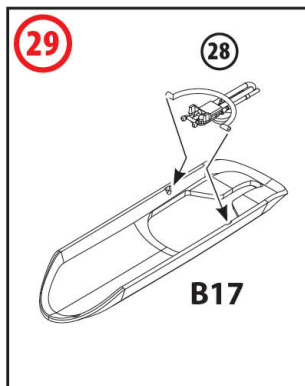
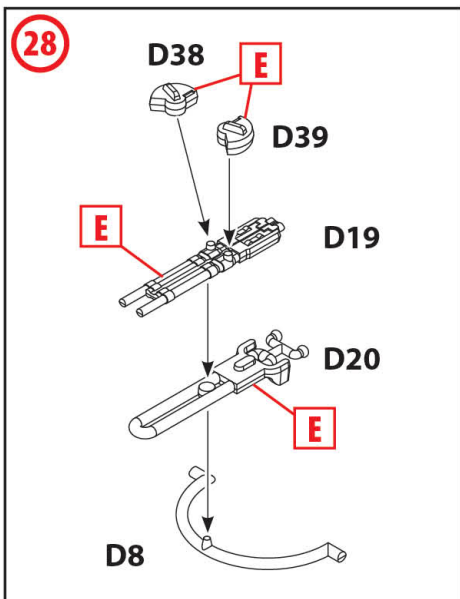
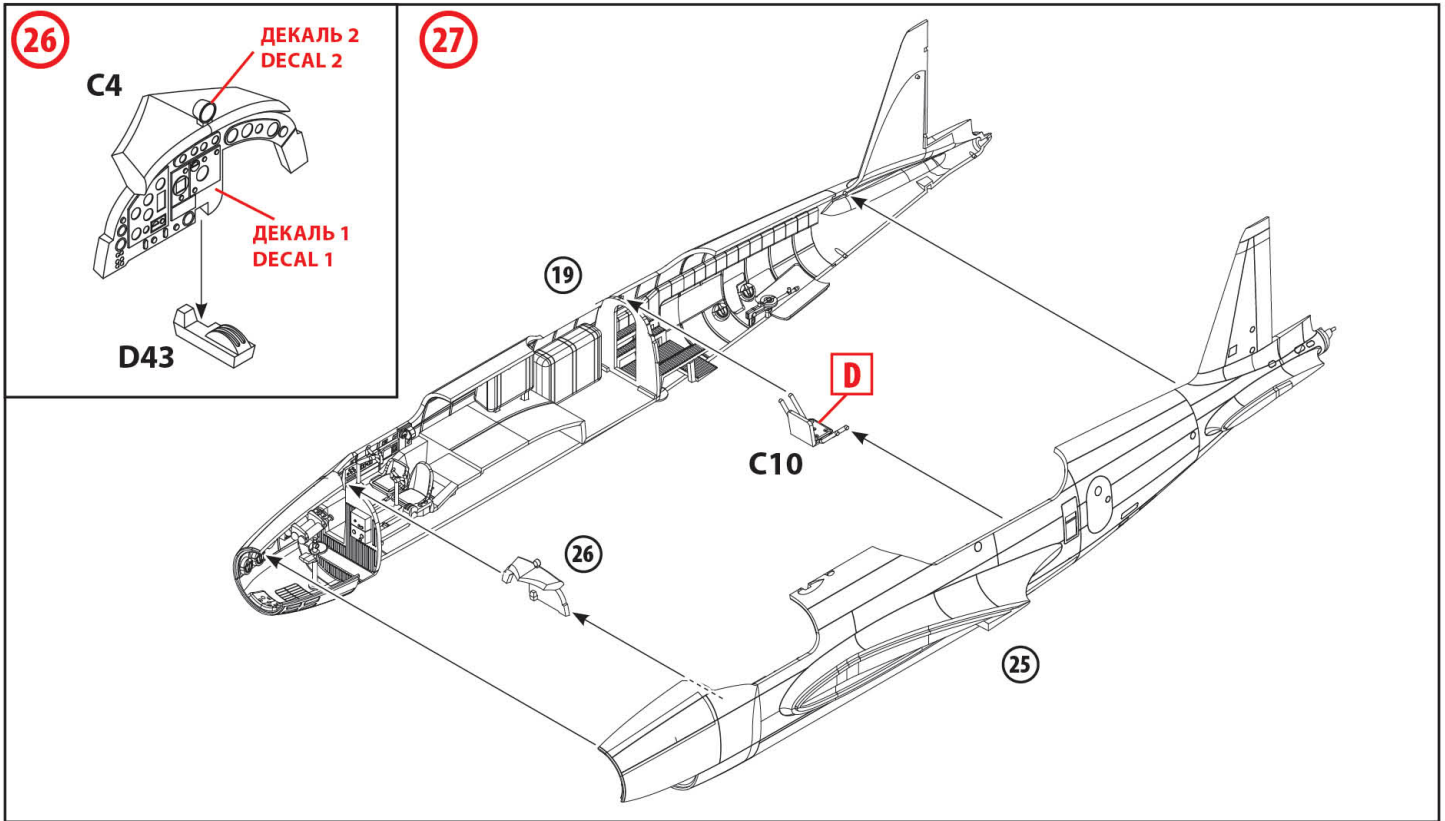

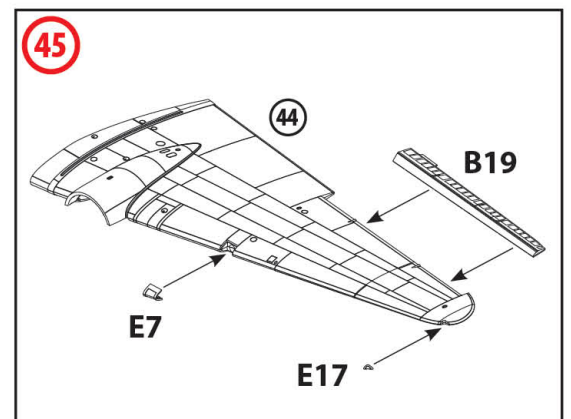
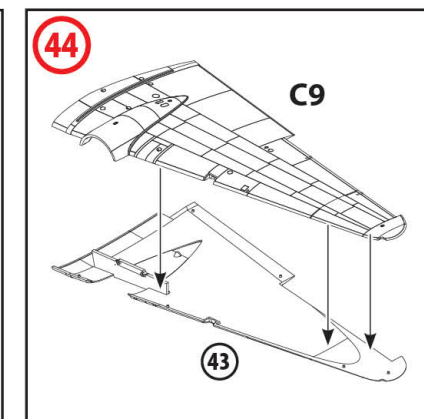
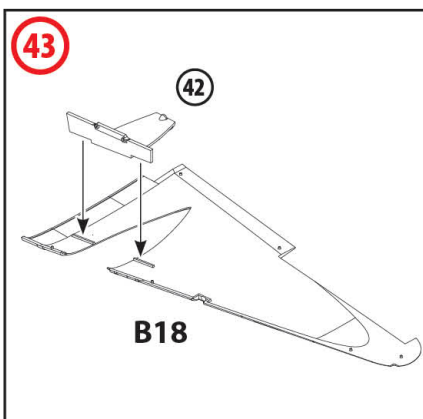
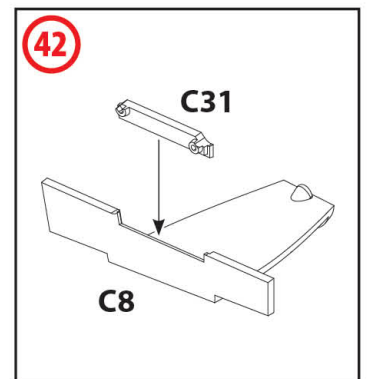
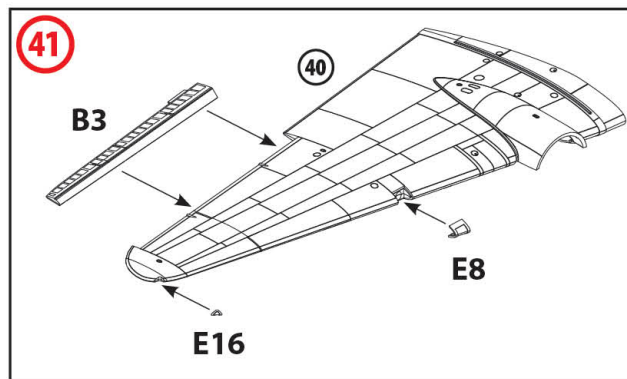
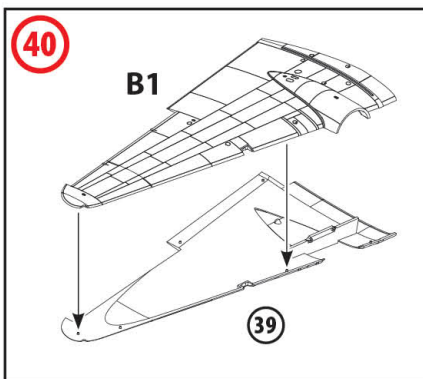
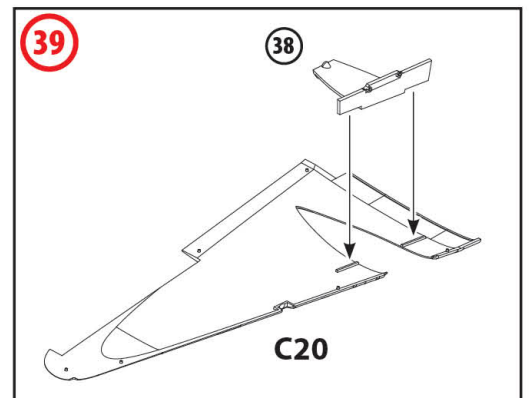
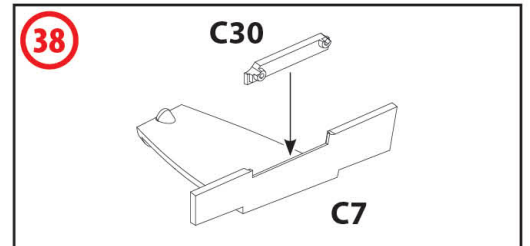
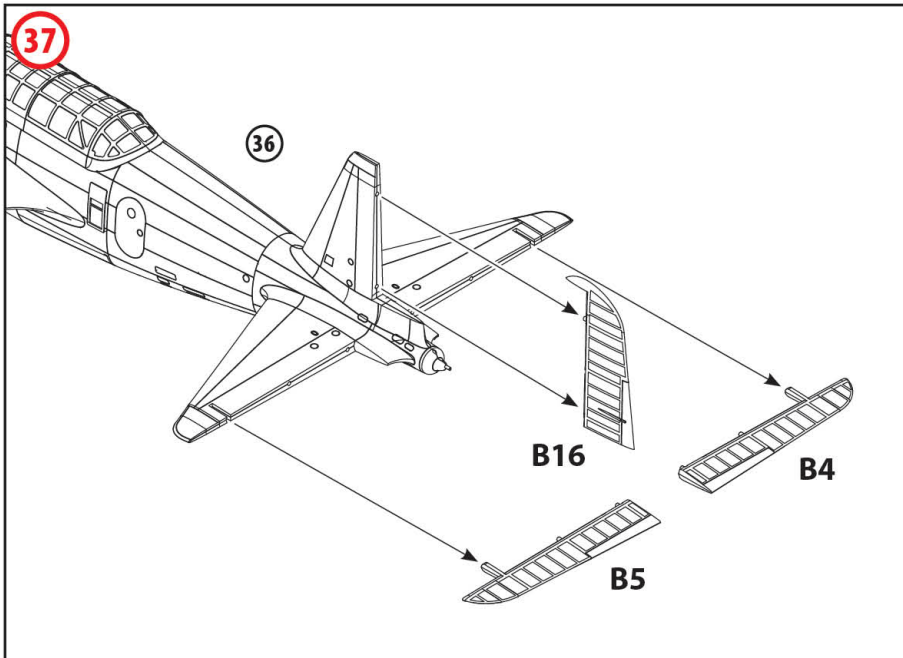
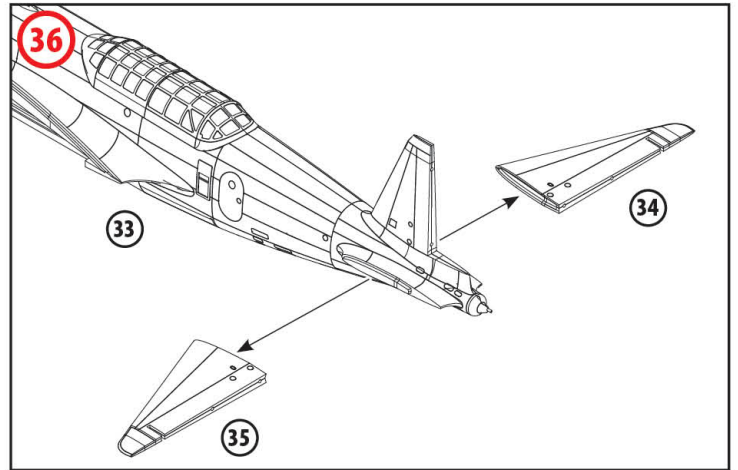
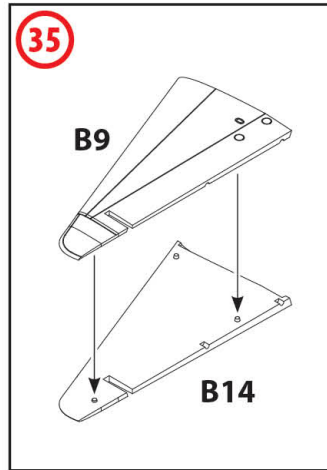
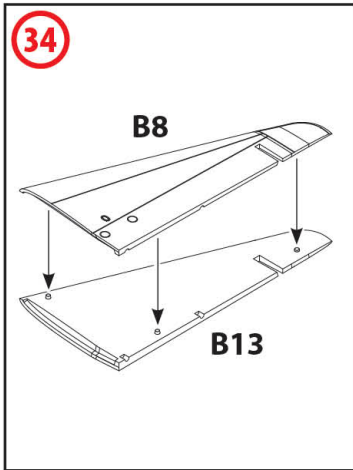

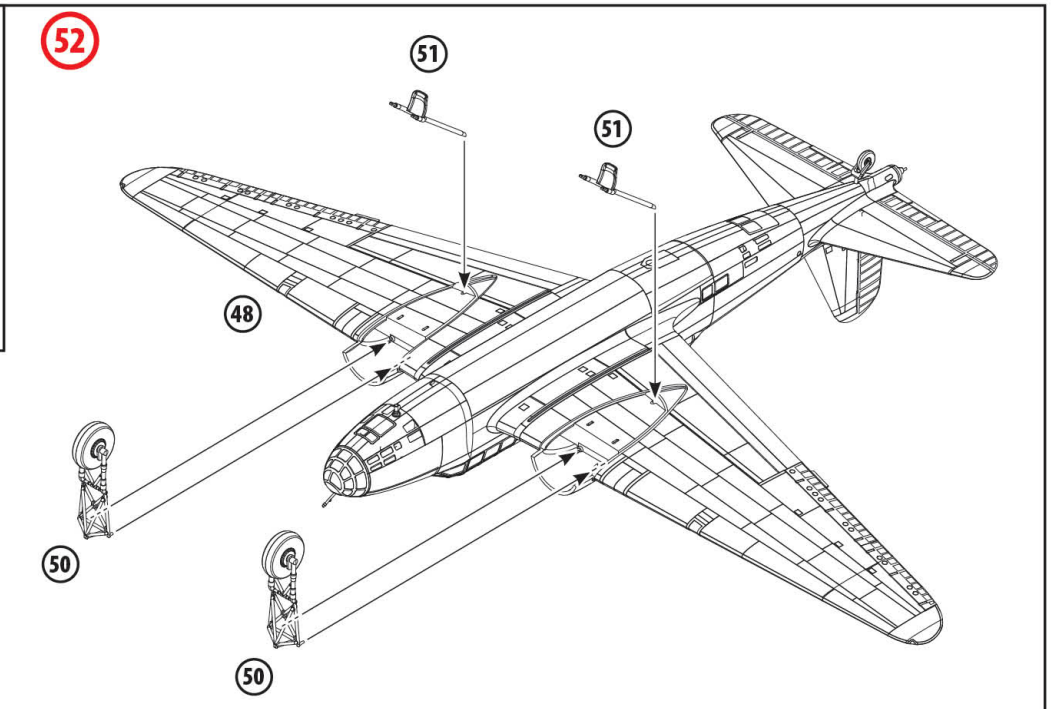
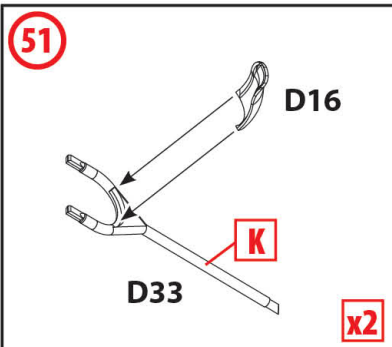
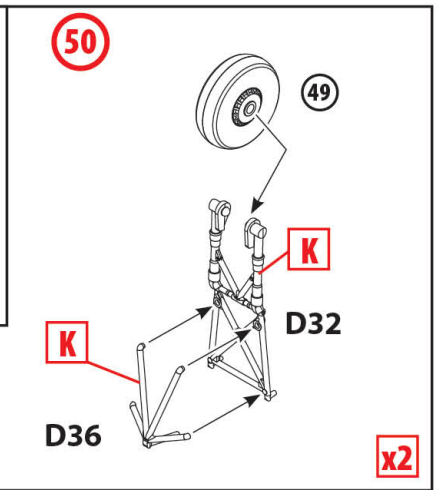
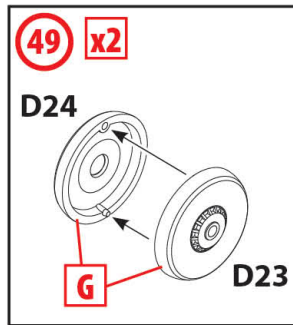
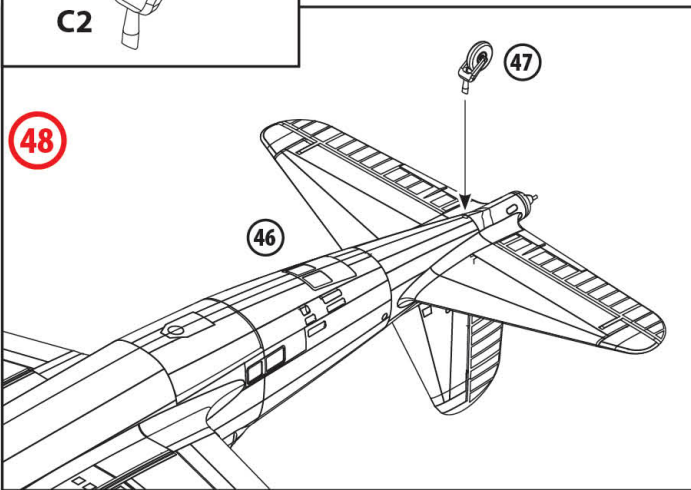
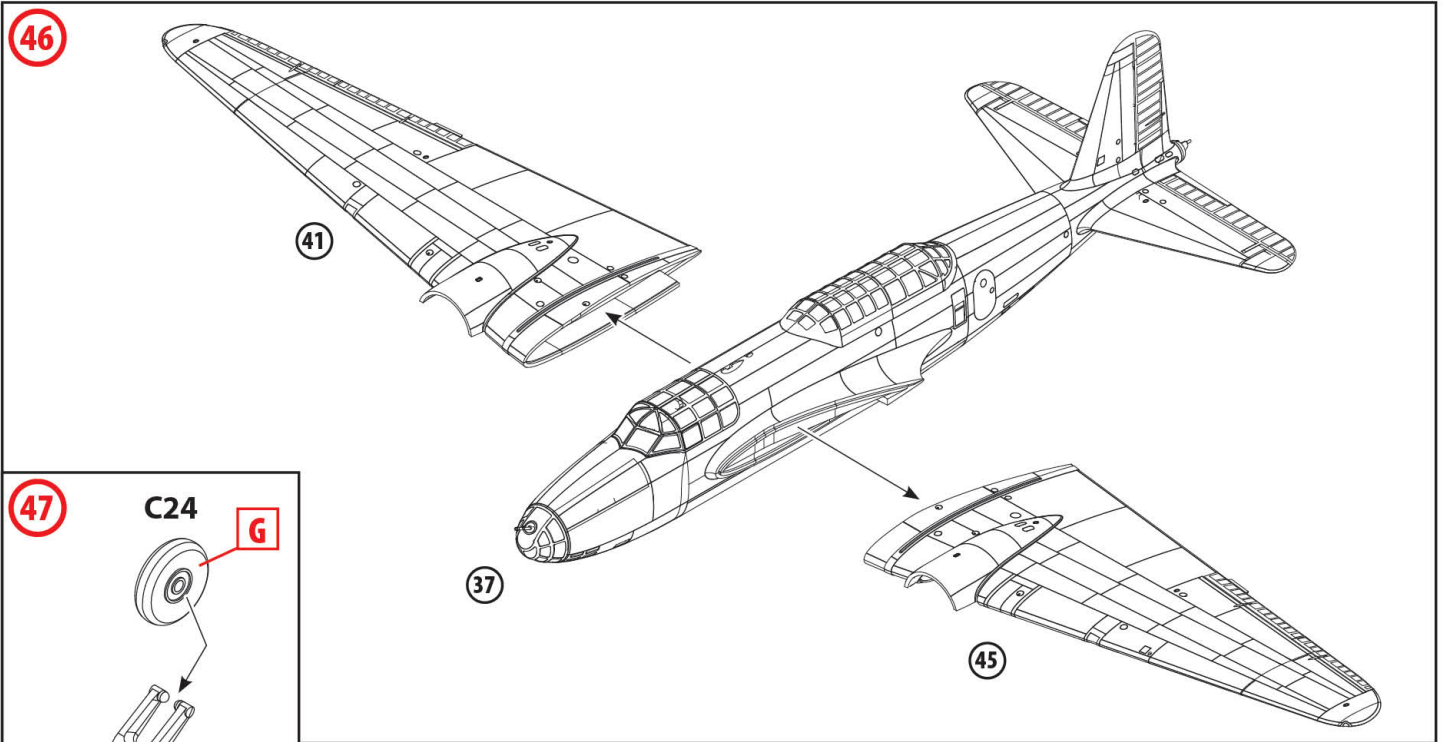

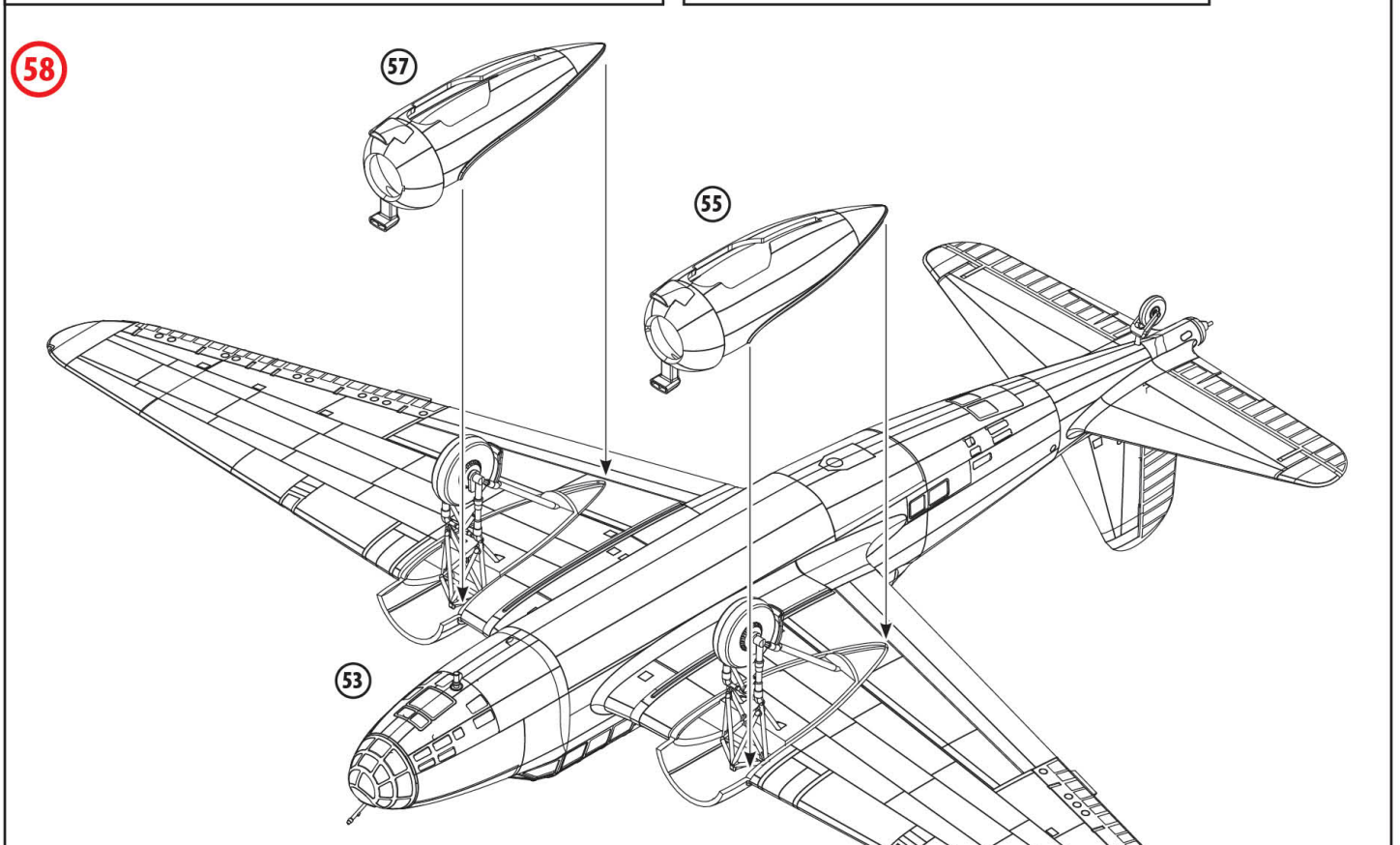
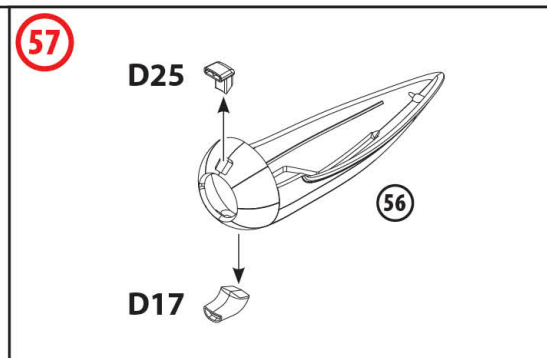
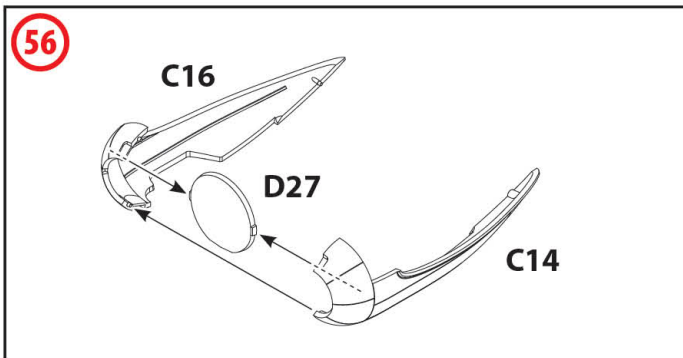
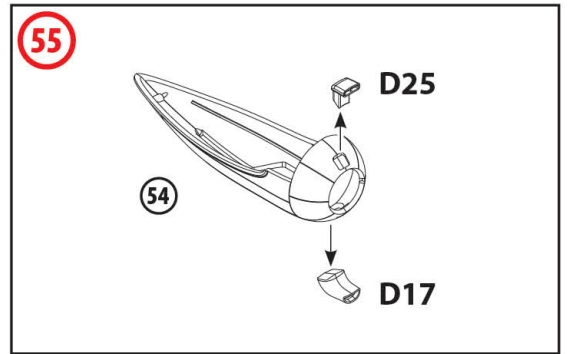
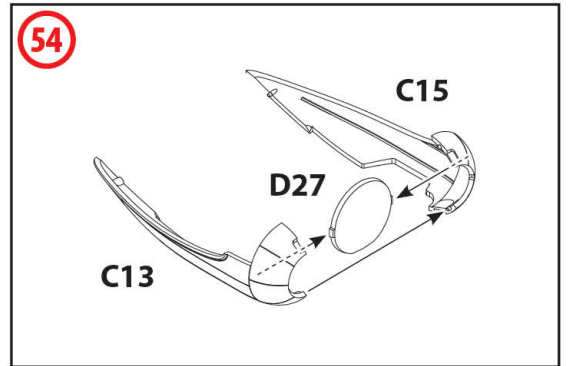
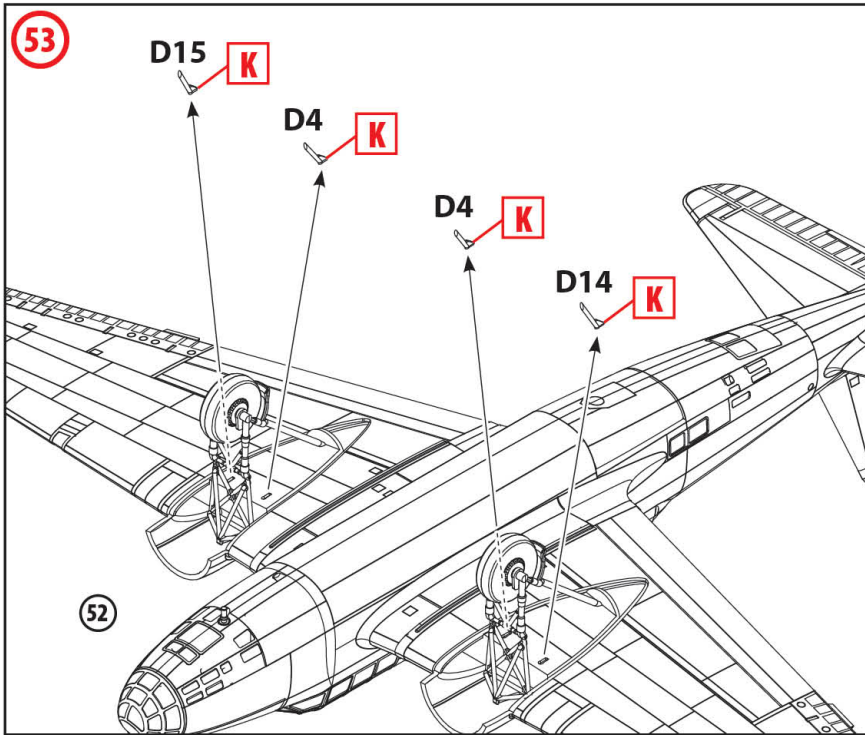

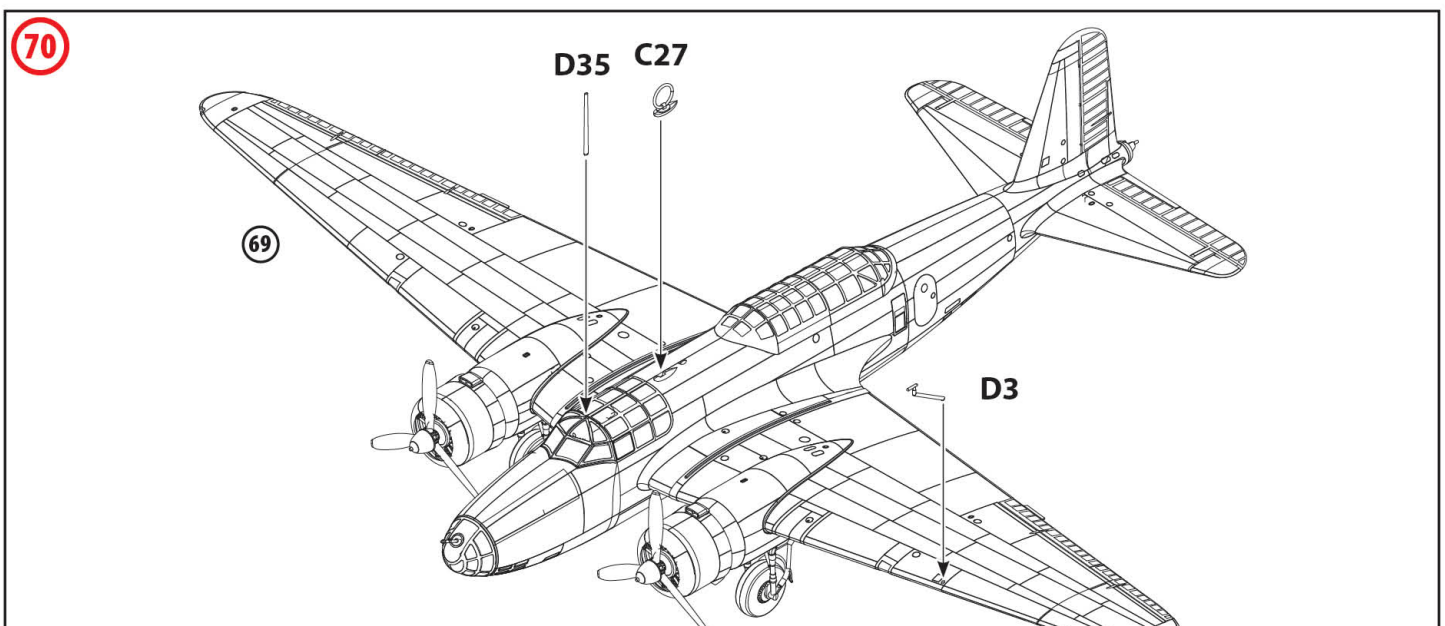
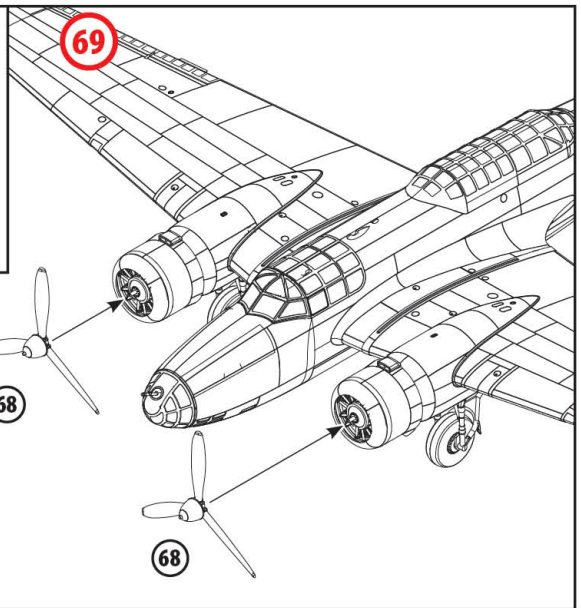
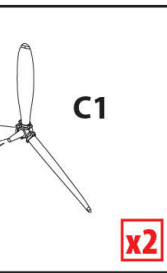
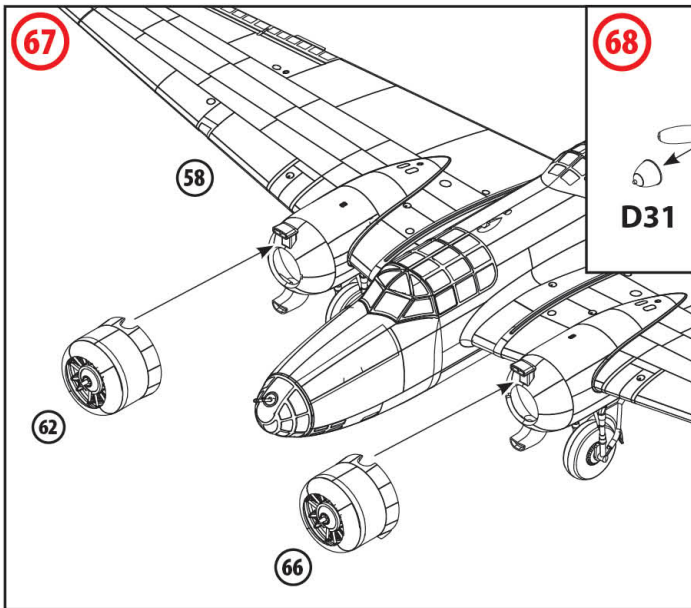
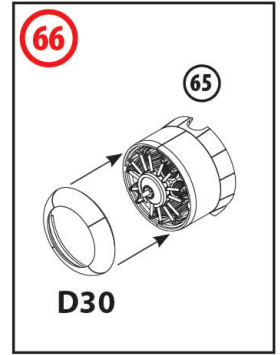
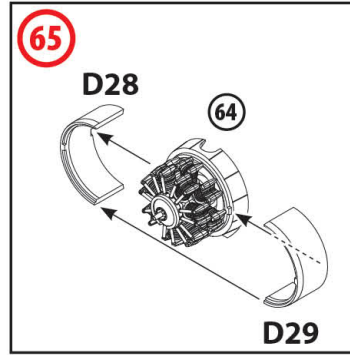
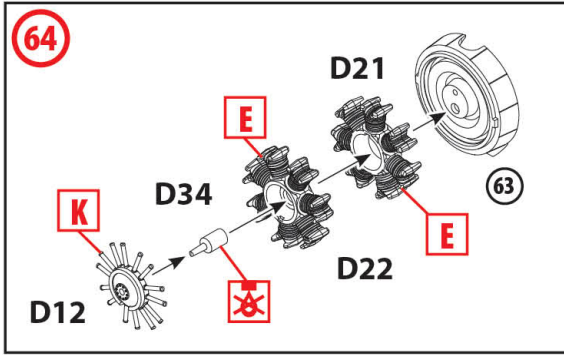
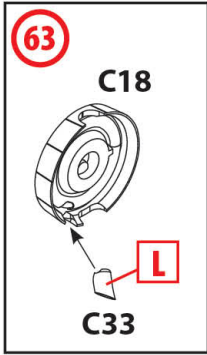
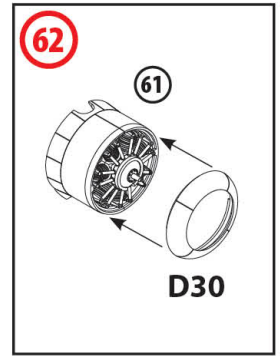
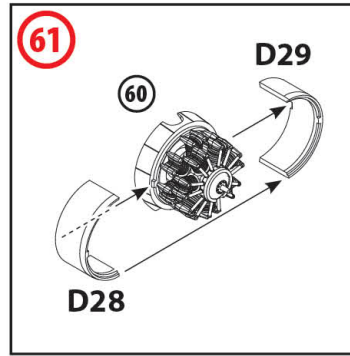
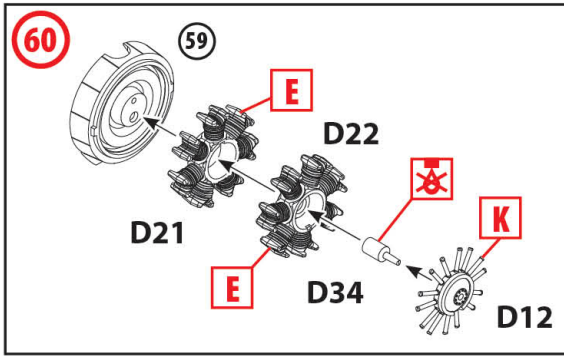
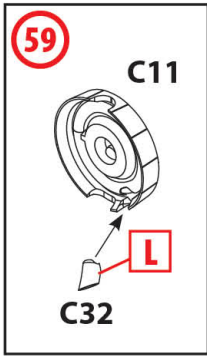

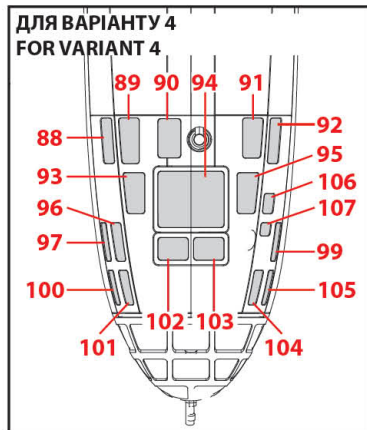
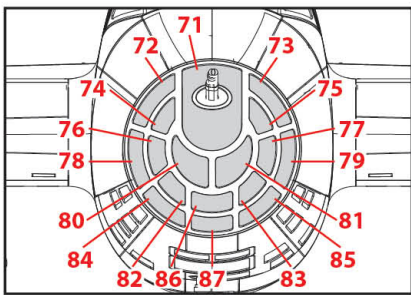
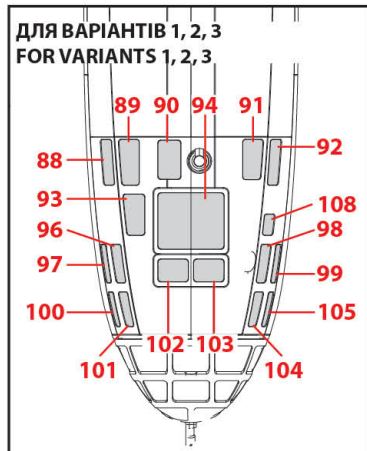
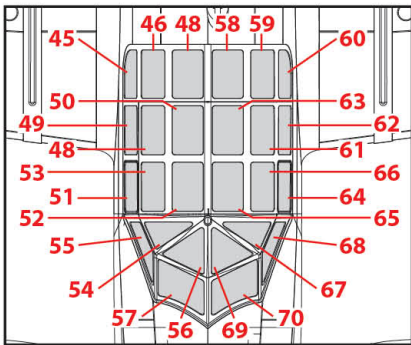
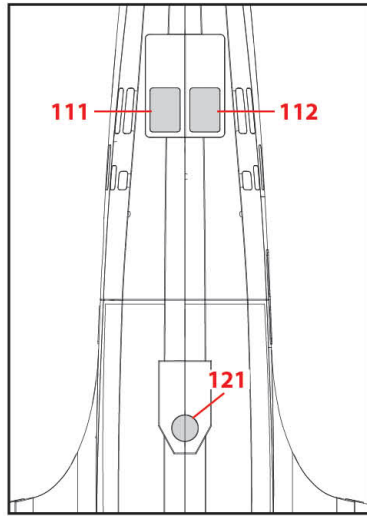
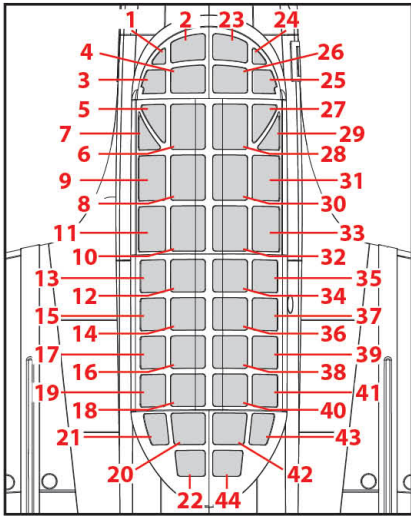

ПРАВА СТОРОНА ФЮЗЕЛЯЖУ
FUSELAGE RIGHT SIDE

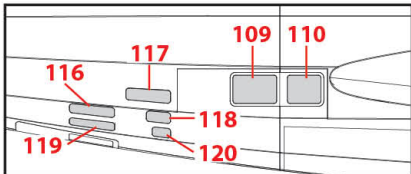

ЛІВА СТОРОНА ФЮЗЕЛЯЖУ FUSELAGE LEFT SIDE

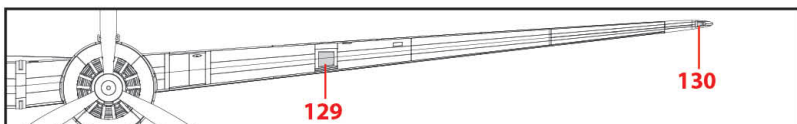
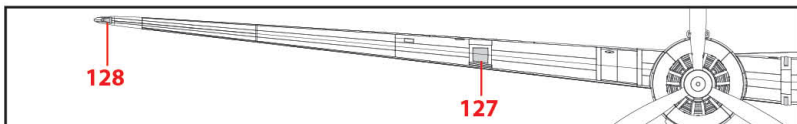
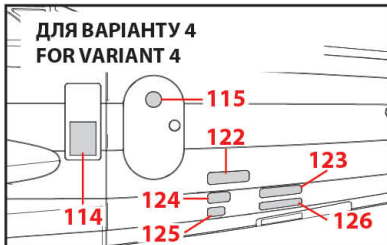
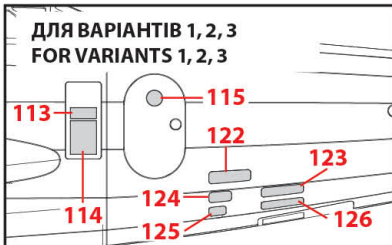

ШАБЛони масок MASK TEMPLATES

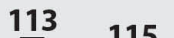
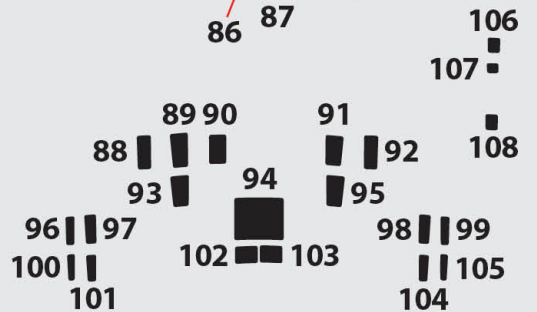
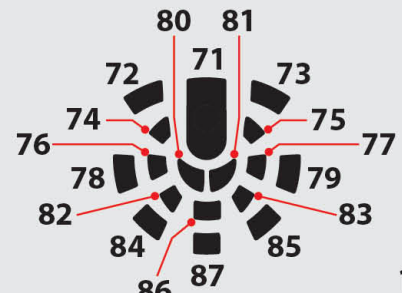
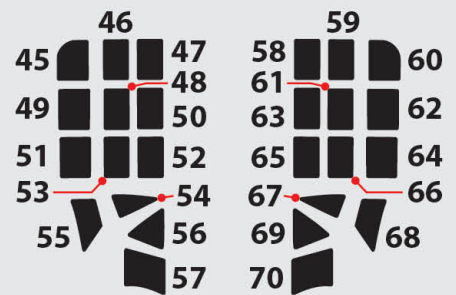
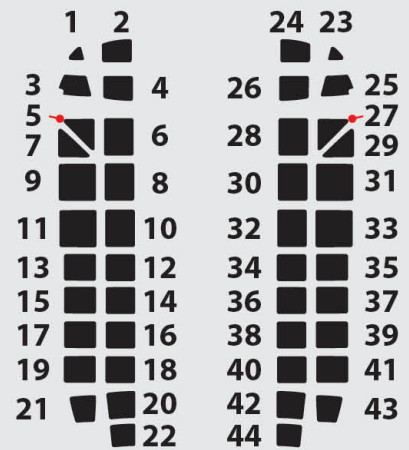

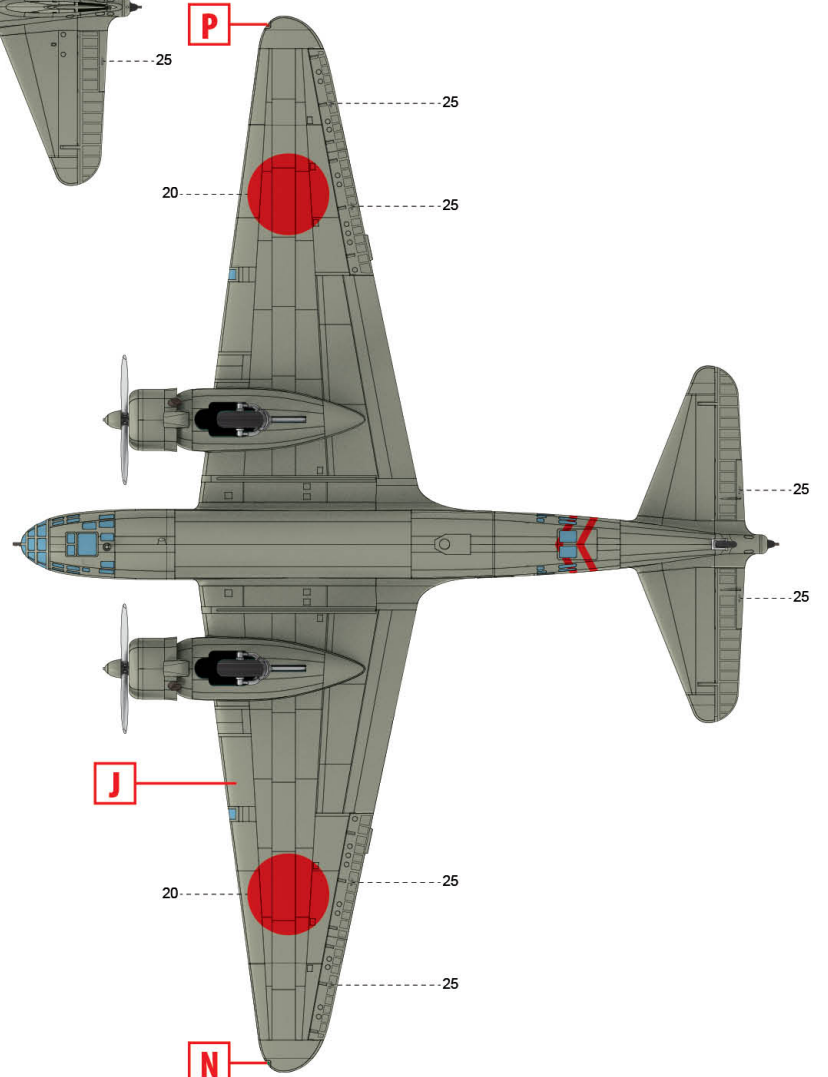
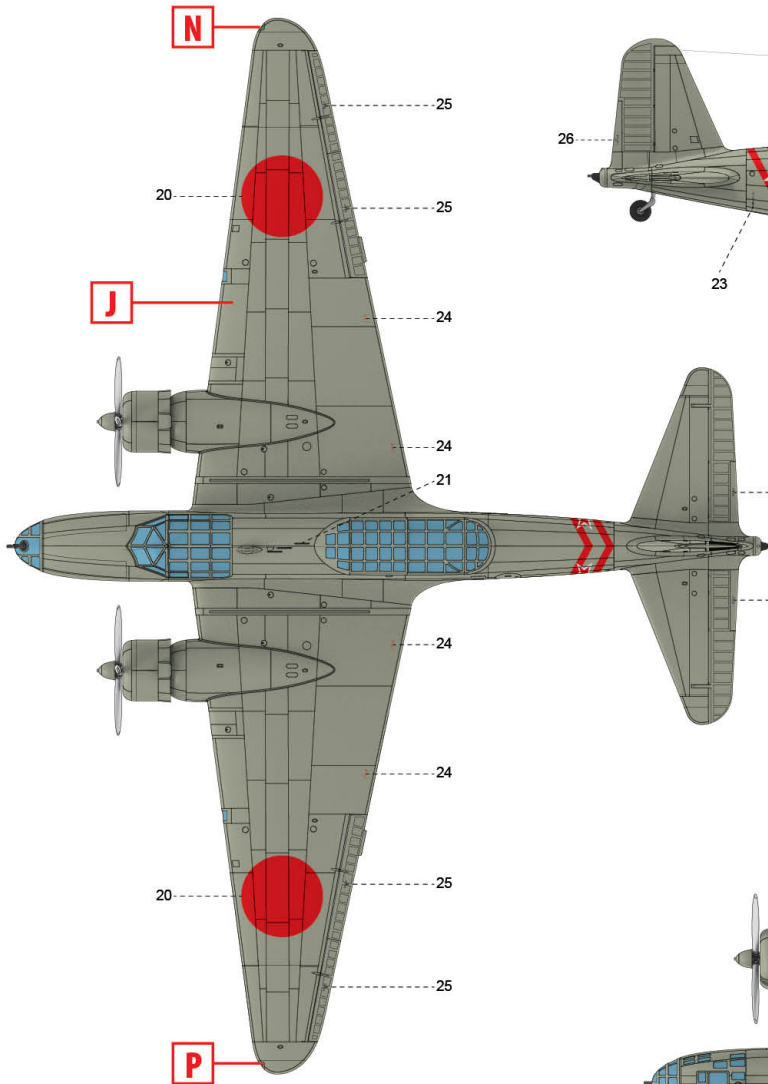
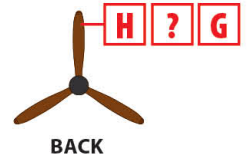
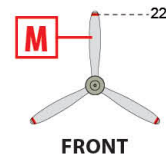
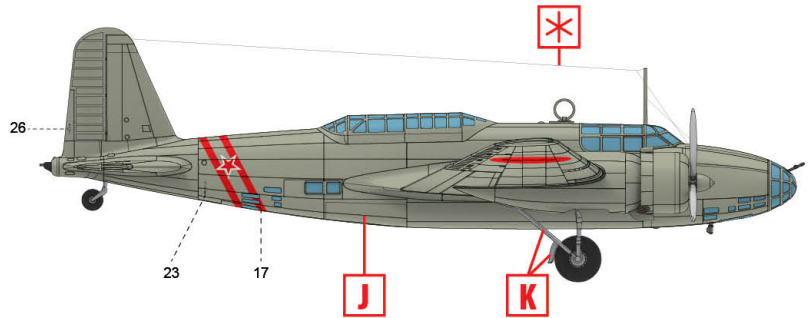
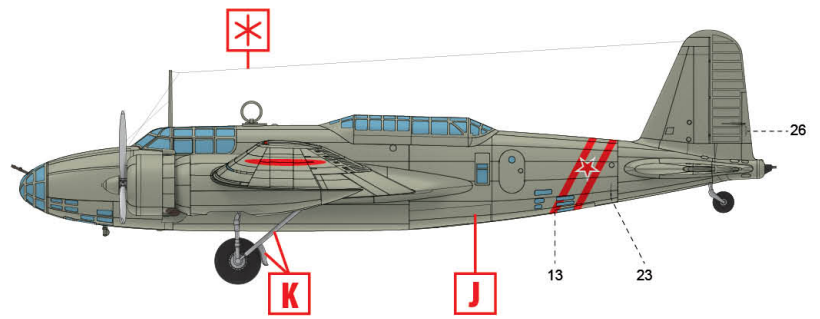

1. Ki-21-1b «Sally», 60-й Сентай (60-а авіагрупа),
Китай, літо 1940 року
Ki-21-1b 'Sally'; 60th Sentai (60th Air Group),
China, summer 1940

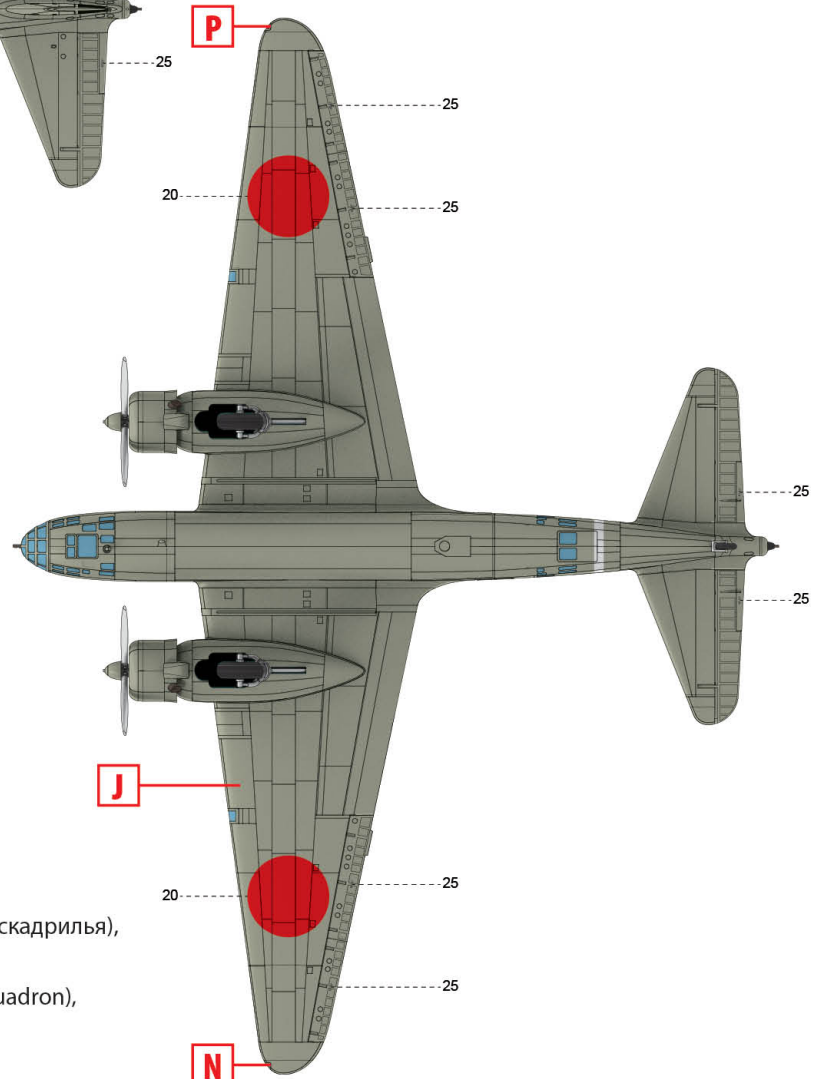
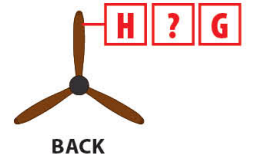
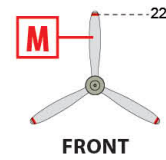
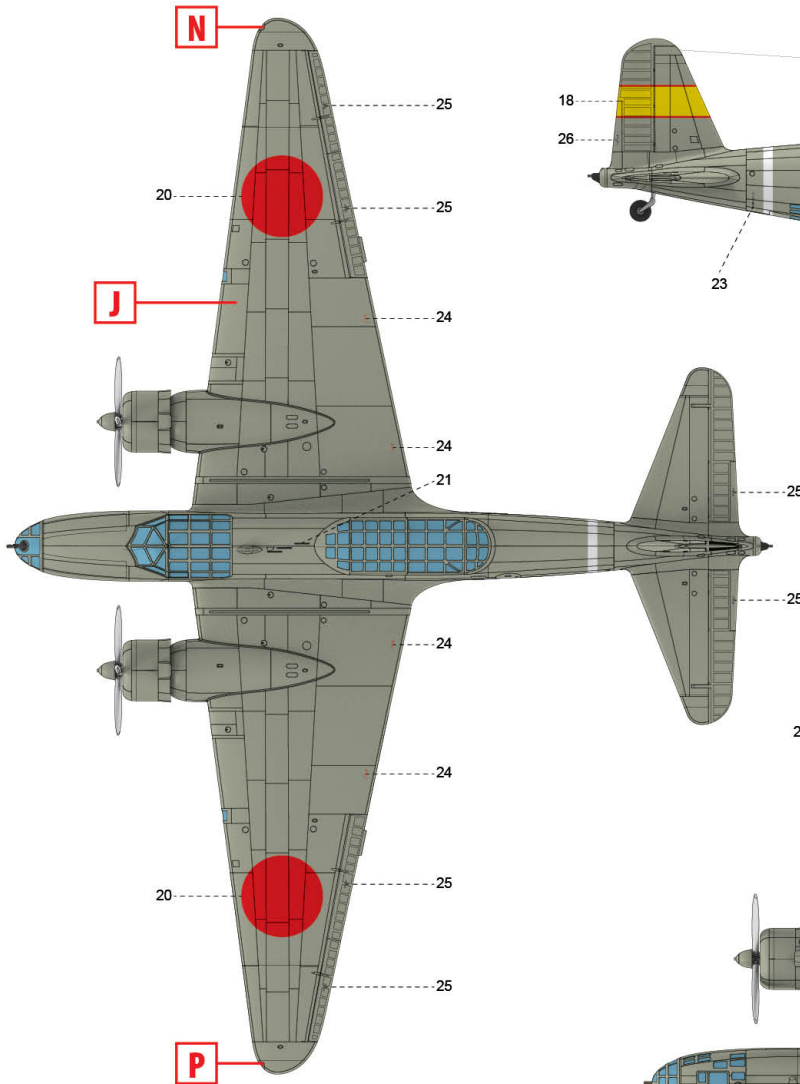
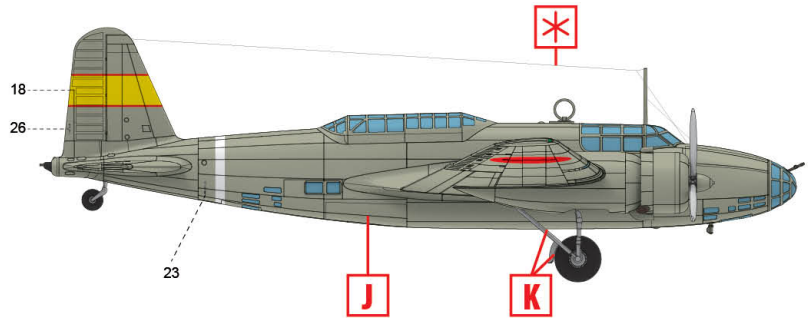
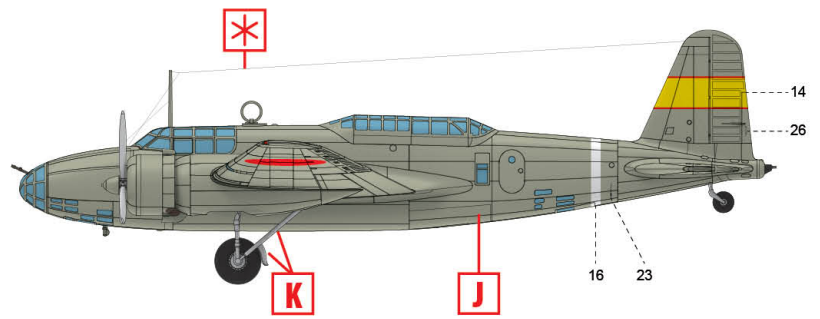

2. Ki-21-1b «Sally», 60-й сентай 3-й чутай (60-а авіагрупа, 3-я ескадрилья), Китай, кінець 1940 року

Ki-21-1b 'Sally'; 60th Sentai 3rd Chutai (60th Air Group 3rd Squadron), China, late 1940

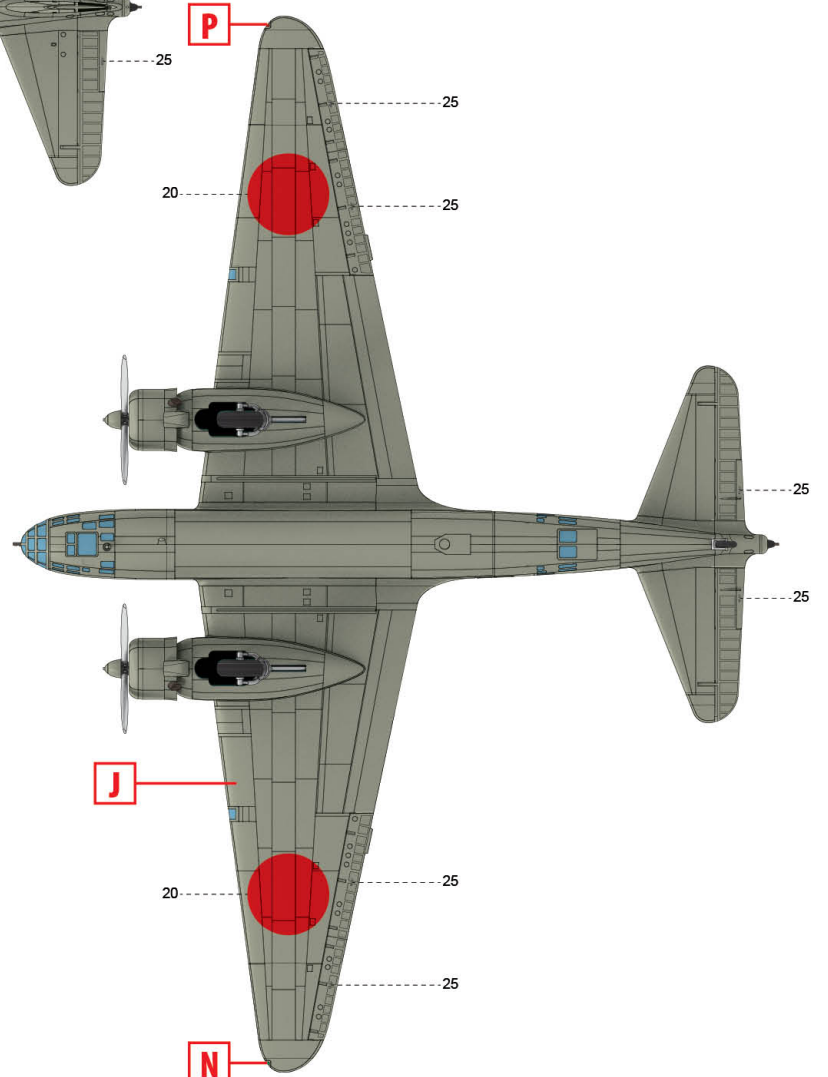
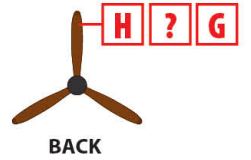
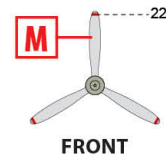
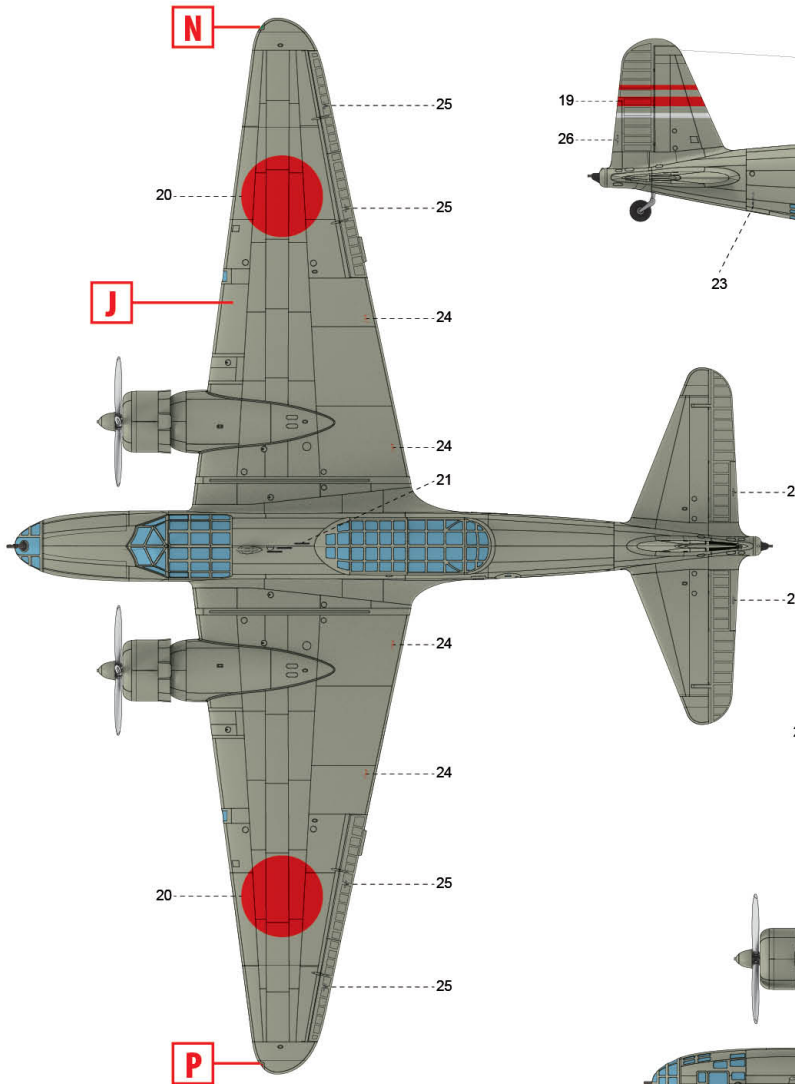
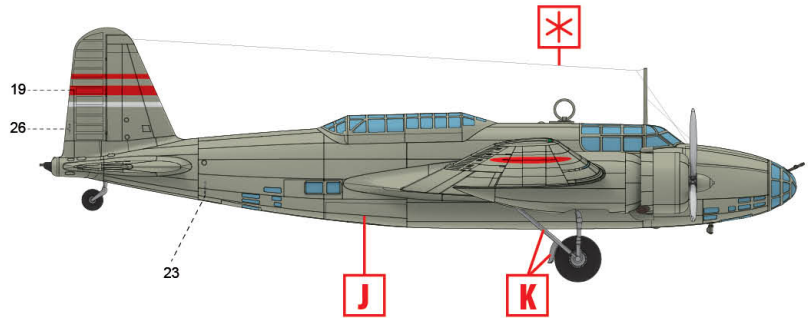
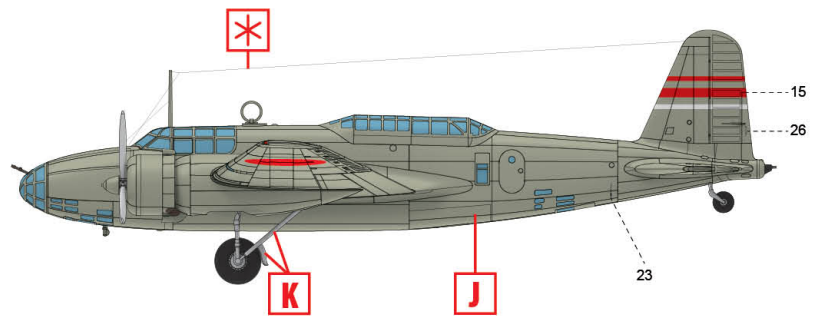

3. Ki-21-Ib «Sally», 58-й сентай (58-а авіагрупа), Харбін, грудень 1940 року
 Ki-21-Ib 'Sally', 58th Sentai (58th Air Group), Harbin, December 1940

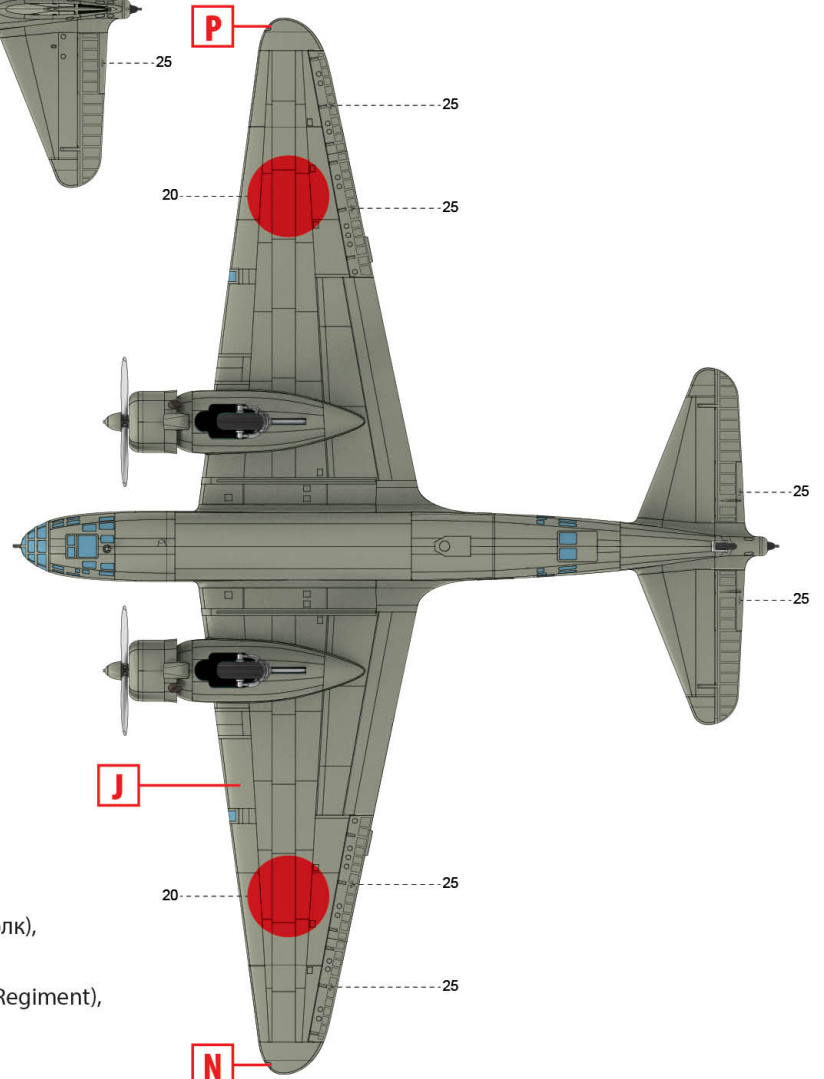
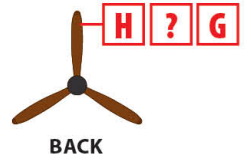
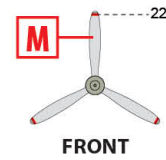
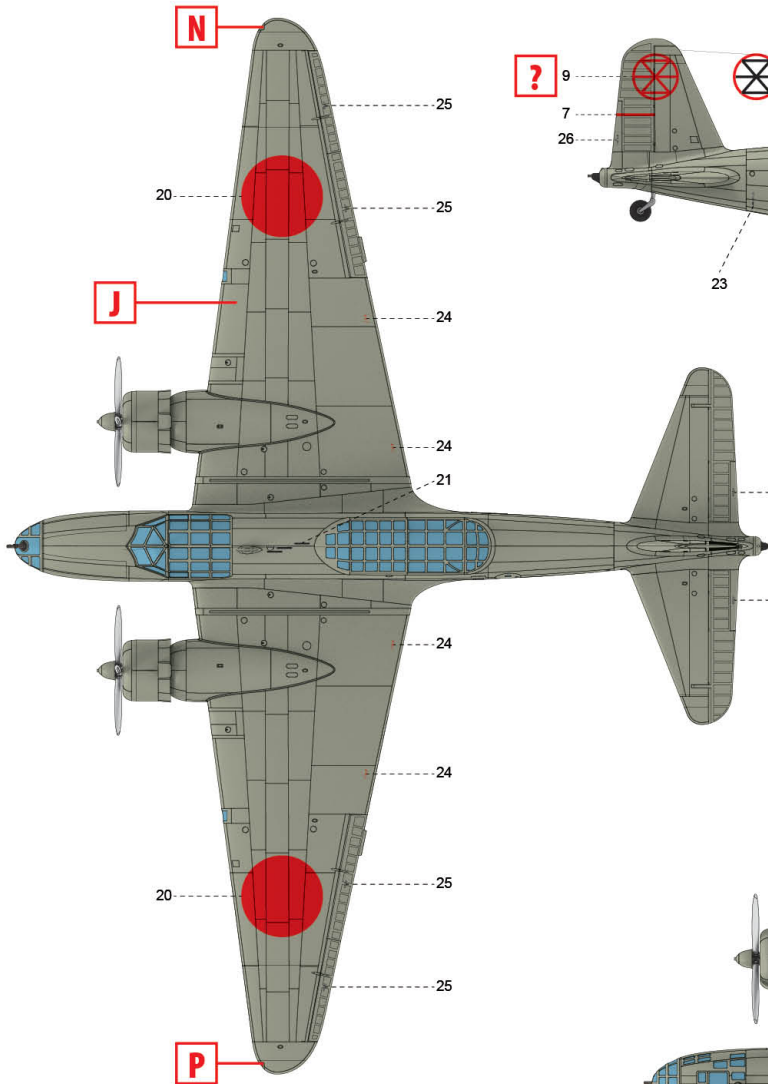
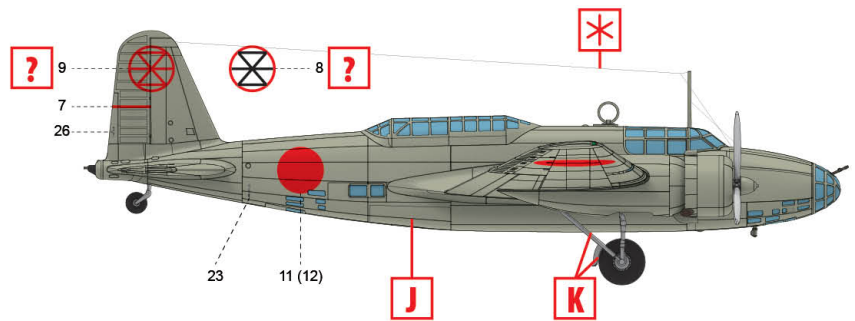
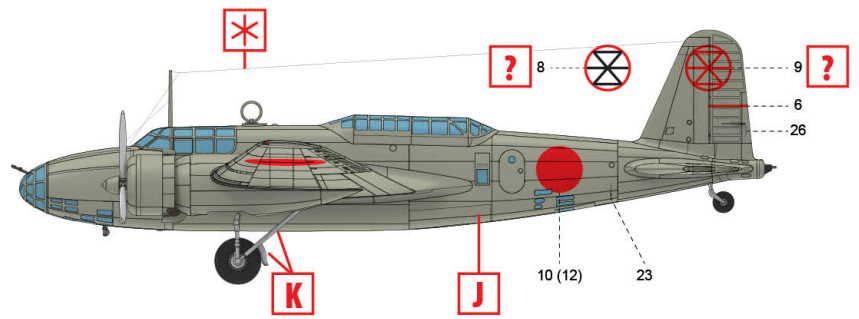

4. Ki-21-Ib «Sally», 105-й Кйоку Хико Рентай (105-й учебный полк),
Хамаматсу, ймовірно 1942 рік

Ki-21-Ib 'Sally'; 105 Kyoiku Hiko Rentai (105th Training Flight Regiment),
Hamamatsu, presumably 1942