



# 1/72 SCALE MODEL CONSTRUCTION KIT 03049

## BAC JET PROVOST T.5/ STRIKEMASTER Mk.88

The British Aircraft Corporation (now British Aerospace) Jet Provost T.5/Strikemaster has proved to be one of the most successful trainer/strike aircraft of recent years. The Jet Provost T.5 is a much refined version of the earlier T.3 and T.4, and of the 110 examples delivered to the RAF, many remain in service after some twenty years. It has served as the basic jet trainer with several flying training schools, the Royal Air Force College and the Central Flying School. The BAC 167 Strikemaster is similar to the T.5, but with a more powerful Rolls Royce Viper 20 turbojet of 3140 lb. static thrust, and a pressurised cockpit. It can also carry up to 3000 lb. (1360 Kg) of underwing stores, and the type has been exported to eight countries where it will remain in service for several years. In RNZAF service the type is nicknamed the 'Blunty'.

Das von der British Aircraft Corporation (jetzt British Aerospace) gebaute Modell Jet Provost T.5/Strikemaster hat sich als eins der erfolgreichsten Ausbildungs- und Gefechtsflugzeuge der letzten Jahre erwiesen. Das Jet Provost T.5 ist eine weitgehend verfeinerte Ausführung der früheren Modelle T.3 und T.4, und von den 110 an die RAF gelieferten Maschinen sind viele noch nach mehr als zwanzig Jahren im Dienst. Der Typ diente als Grundausbildungs-Düsenflugzeug bei mehreren Fliegerschulen, beim Royal Air Force College und in der Central Flying School. Der BAC 167 Strikemaster ist dem T.5 ähnlich, doch mit einem leistungsstärkeren Rolls Royce Viper 20 Turbojet mit 3140 lb (1424 kg) Standschub und einem Überdruck-Cockpit. Es kann auch bis zu 3000 lb. (1360 kg) unter den Tragflächen hängende Lasten tragen, und der Typ ist nach acht Ländern exportiert worden, wo er mehrere Jahre im Dienst bleiben wird. In der RNZAF hat er den Spitznamen "Blunty".

El Jet Provost T.5/Strikemaster de la British Aircraft Corporation (hoy British Aerospace) ha demostrado ser uno de los aviones de adiestramiento/ataque de más éxito de los años recientes. El Jet Provost T.5 es una versión muy perfeccionada de los anteriores T.3 y T.4, y de los 110 ejemplares entregados a la fuerza aérea británica (RAF), muchos siguen en servicio después de haber transcurrido unos veinte años. Ha prestado servicio como avión básico a chorro para adiestramiento en diversas escuelas del aire, el Royal Air Force college y la Central Flying School. El Strikemaster BAC 167 es similar al T.5, pero con un turboreactor Rolls Royce Viper 20 mucho más potente de empuje estático de 3140 libras, y un puesto de pilotaje presurizado. Además puede llevar bajo las alas un armamento de 1360 Kg., y este tipo se ha exportado a ocho países en los que permanecerá en servicio por varios años. En servicio en la fuerza aérea neozelandesa (RNZAF) este tipo tiene el nombre familiar de 'Blunty'.

British Aircraft Corporation (nå British Aerospace) jet Provost T.5/Strikemaster har vist seg å være en av de mest vellykkede opplæringsfly/angrepsfly de siste årene. Jet Provost T.5 er en sterkt raffinert utgave av de tidligere T.3 og T.4, og av de 110 flyene levert til RAF er fremdeles mange i bruk etter 20 år. Det har gjort tjeneste som skolefly ved flere flyskoler, Royal Air Force College og Central Flying School. BAC 167 Strikemaster ligner på T.5, men med en kraftigere Rolls Royce Viper 20 turbojet med en statisk kraft på 3140 lb, og trykk-cockpit. Flyet kan også føre med seg last på 1360 kg under vingene, og flytypen er eksportert til åtte land hvor den fortsatt vil være i tjeneste i flere år. Flyene som brukes av RNZAF er gitt økenavnet "Blunty".

British Aircraft Corporation (nykyinen British Aerospace) Jet Provost T.5/Strikemaster on osoittautunut olevan yksi viime vuosien menestyksekkäimmistä koulutus-/hyökkäyskoneista. Jet Provost T.5 on paljon parannettu versio aikaisemmista T.3- ja T.4-koneista ja 110:stä RAF:lle toimitusta koneesta monet tulevat olemaan käytössä vielä kahdenkymmenen vuoden kuluksi. Kone on toiminut peruskoulutuskoneena monissa lennonopetuskouluissa kuten Royal Air Force Collegessa ja Central Flying Schoolissa. BAC 167 Strikemaster on samanlainen kuin T.5, mutta siinä on tehokkaampi Rolls Royce Viper 20 suihkumoottori 3140 naulan staattisella työntövoimalla ja paineohjaamo. Se voi myös kuljettaa korkeintaan 3000 naulan (1360 kg) kuorman siipien alla, ja tätä tyyppiä on viety kahdeksaan eri maahan, joissa kone tulee olemaan käytössä vielä monen vuoden ajan. RNZAF:n palveluksessa koneelle on annettu nimi 'Blunty' (Tylppäpää).

STUDY DRAWINGS AND PRACTICE ASSEMBLY BEFORE CEMENTING PARTS TOGETHER. CAREFULLY SCRAPE PLATING AND PAINT FROM CEMENTING SURFACES. ALL PARTS ARE NUMBERED. PAINT SMALL PARTS BEFORE ASSEMBLY.

VOR VERWENDUNG DES KLEBERS ZEICHNUNGEN STUDIEREN UND ZUSAMMENBAU ÜBEN. FARBE UND PLATTIERUNG VORSICHTIG VON DEN KLEBEFLÄCHEN ABKRATZEN. ALLE TEILE SIND NUMERIERT. VOR ZUSAMMENBAU KLEINE TEILE ANMALEN.

TUTUSTU PIIRROKSIIN JA HARJOITTELE KOKOAMISTA ENNEN KUIN LIIMAAT OSAT YHTEEN. RAAPUTA MAALI VAROAVASTI POIS LIIMATTAVILTA PINNOILTA. KAIKKI OSAT ON NUMEROITU. MAALAA PIENET OSAT ENNEN KOKOAMISTA.

ETUDIEZ ATTENTIVEMENT LES DESSINS ET SIMULEZ L'ASSEMBLAGE AVANT DE COLLER LES PIÈCES. GRATTEZ SOIGNEUSEMENT TOUT REVETEMENT OU PEINTURE SUR LES SURFACES À COLLER AVANT COLLAGE. TOUTES LES PIÈCES SONT NUMÉROTÉES. PEIGNEZ LES PETITES PIÈCES AVANT ASSEMBLAGE.

STUDIARE I DISEGNI E PRATICARE IL MONTAGGIO PRIMA DI UNIRE INSIEME I PEZZI CON L'ADESIVO. RASCHIARE ATTENTAMENTE LE TRACCE DI SMALTO E CROMATURA DALLE SUPERFICIE DA UNIRE CON ADESIVO. TUTTI I PEZZI SONO NUMERATI. COLORARE I PEZZI DI PICCOLE DIMENSIONI PRIMA DI MONTARLI.

STUDERA BILDerna NOGRANT OCH SÄTT IHOP DELARNA INNAN DU LIMMAR IHOP DEM. SKRAPA NOGRANT BORT FÖRKROMNING OCH FÄRG FRÅN LIMMADE DELAR. ALLA DELARNA ÄR NUMRERADE. MALA SMÅDELARNA FÖRE IHOPSÄTTNING.

ESTUDE ATENTAMENTE OS DESENHOS. CORTE AS PEÇAS DAS GRELHAS COM A AJUDA DE UMA LÂMINA E LIXE AS ARESTAS DE MODO A SUPRIMIR QUALQUER IRREGULARIDADE. EXPERIMENTE SE AS PEÇAS ENCAIXAM FACILMENTE UMAS NAS OUTRAS/ANTES DE COLAR. TODAS AS PEÇAS ESTÃO NUMERADAS. PINTA AS PEQUENAS PEÇAS ANTES DE COLAR.

BESTUDEER DE TEKENINGEN EN PROBEER HET SAMENVOEGEN, VOORDAT JE DE ONDERDELEN AANIELKAAR VASTPLAKT. SCHUUR VOORZICHTIG HET VERGULSEL EN DE VERF VAN DE VAST TE PLAKKEN/VLAKKEN. ALLE ONDERDELEN ZIJN GENUMMERD. VERF DE KLEINE ONDERDELEN AL VORENS SAMEN TE VOEGEN.

ESTUDIE LOS DIBUJOS Y PRACTICE EL MONTAJE ANTES DE PEGAR LAS PIEZAS. RASPE CUIDADOSAMENTE EL PLATEADO Y LA PINTURA EN LAS SUPERFICIES DE CONTACTO ANTES DE PEGAR LAS PIEZAS. TODAS LAS PIEZAS ESTÁN NUMERADAS. ES CONVENIENTE PINTAR LAS PIEZAS PEQUEÑAS ANTES DE SU MONTAJE.

ASSEMBLE IN SEQUENCE  
ASSEMBLEZ A LA SUITE  
IN REIHENFOLGE ZUSAMMENSETZEN  
MONTARE IN ORDINE DI SEQUENZA  
MONTAR EN SEQUENCIA  
VOEG IN VOLGORDE SAMEN  
MONTERA I ORDNINGSFÖLJD  
KOKOA NUMEROJARJESTYKSESSÄ  
MONTAR POR ODEM

CEMENT  
COLLEZ  
COLLEZ  
KLEBEN  
UNIRE CON ADESIVO  
CON PEGAMENTO  
VASTPLAKKEN  
LIMMA  
LIIMAA  
COLAR

CLEAR  
CLAIR  
KLAR  
TRASPARENTE  
SCHÖN  
GENOMSKINLIG  
KIRKAS  
TRANSPARENTE

ALTERNATIVE PART  
PIECE EN OPTION  
ALTERNATIV-TEIL  
PEZZO ALTERNATIVO  
PARTE ALTERNATIVA  
ANDER ONDERDEEL  
ALTERNATIV DEL  
VAIKTOCHTOINEN OSA  
PEÇAS ALTERNATIVAS

DO NOT CEMENT  
NE COLLEZ PAS  
NICHT VERKLEBEN  
NON APPLICARE ADESIVO  
SIN PEGAMENTO  
NIET VASTPLAKKEN  
LIMMA INTE  
ÄLKÄÄ LIMATKO  
NAO COLAR

ASSEMBLE SECTION  
PARTIE DEJA ASSEMBLEE  
ZUSAMMENGEBAUTER TEIL  
SEZIONE MONTATA  
SECCION MONTADA  
SAMENGEVOEGD ONDERDEEL  
IHOPSATT  
KOOTUT OSAT  
SECCAO MONTADA

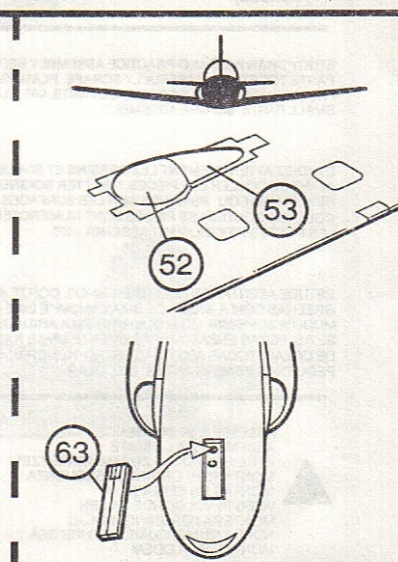
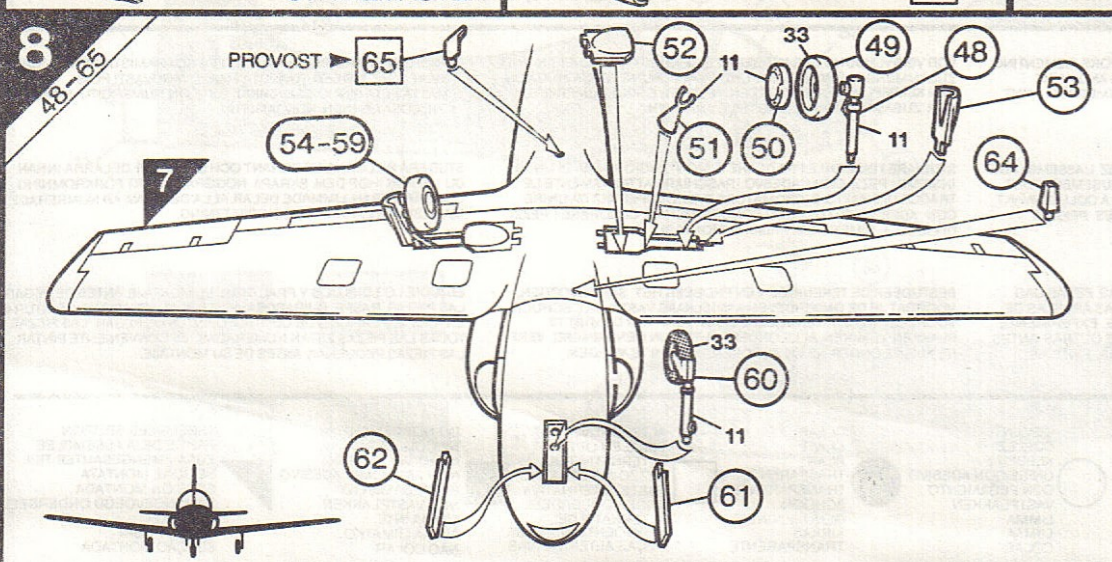
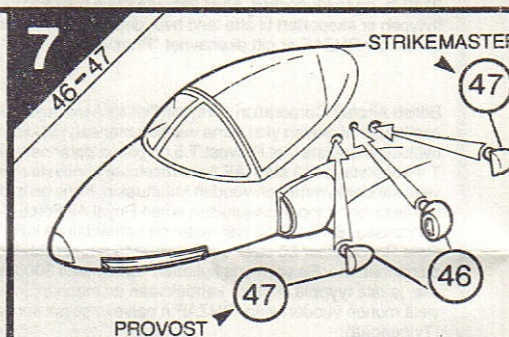
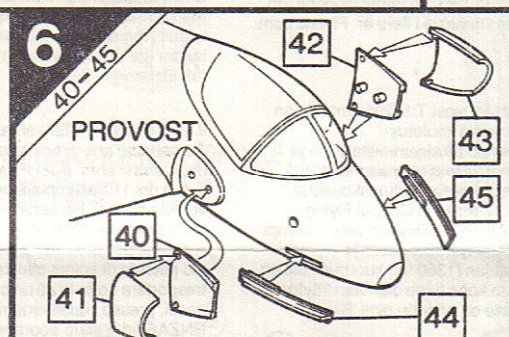
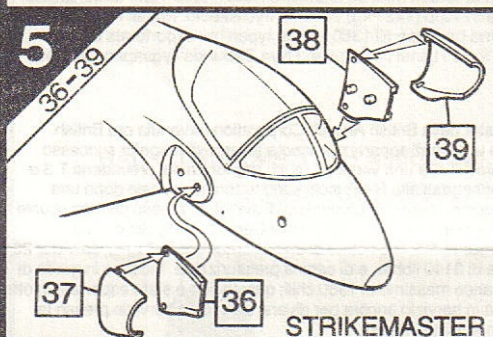
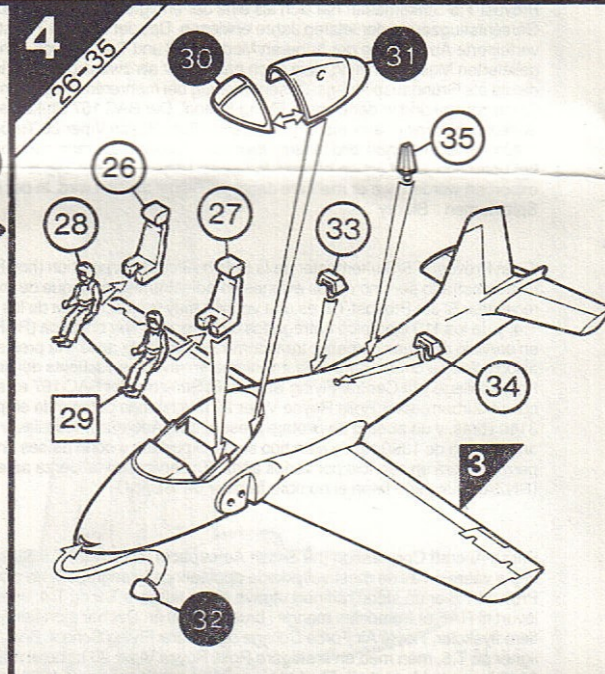
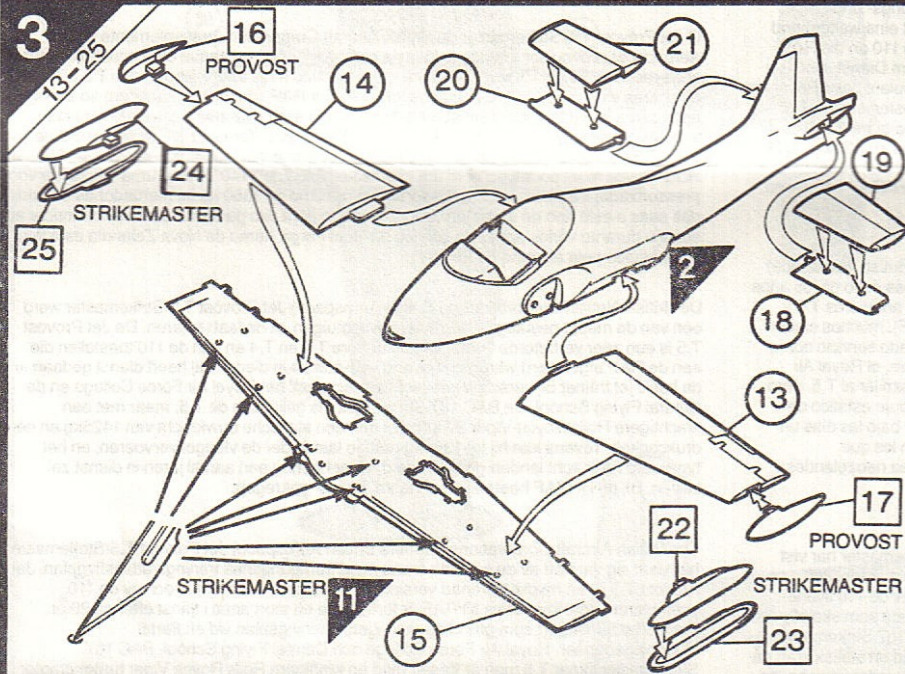
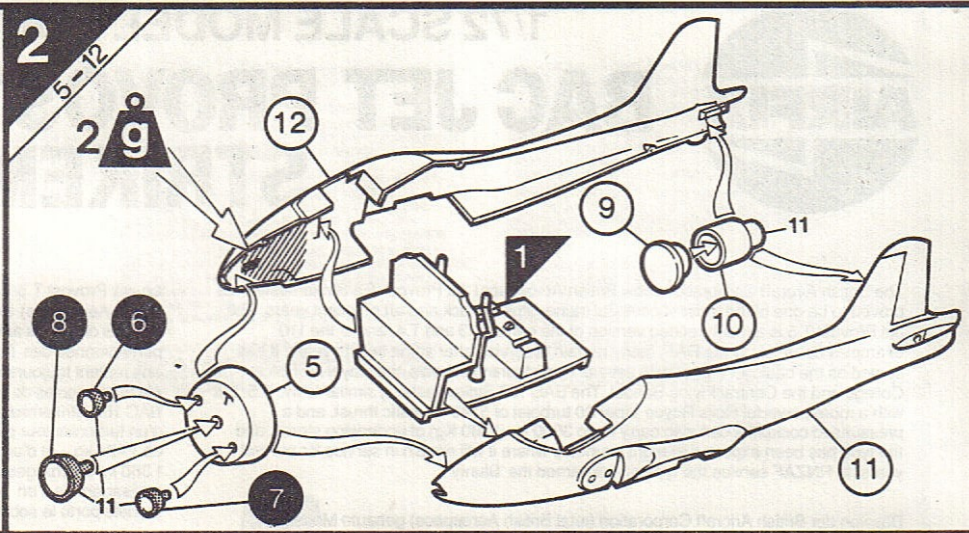
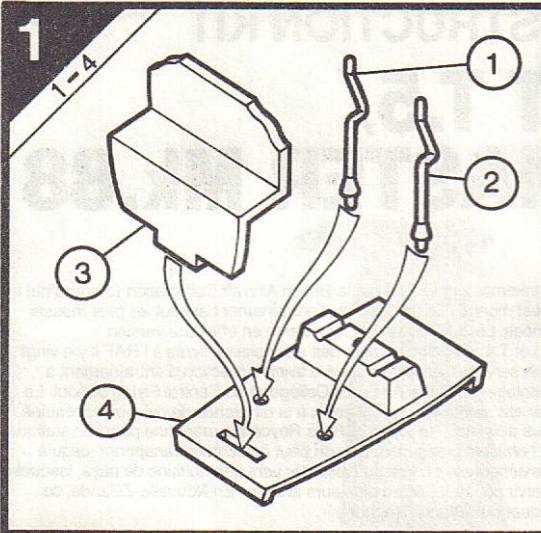

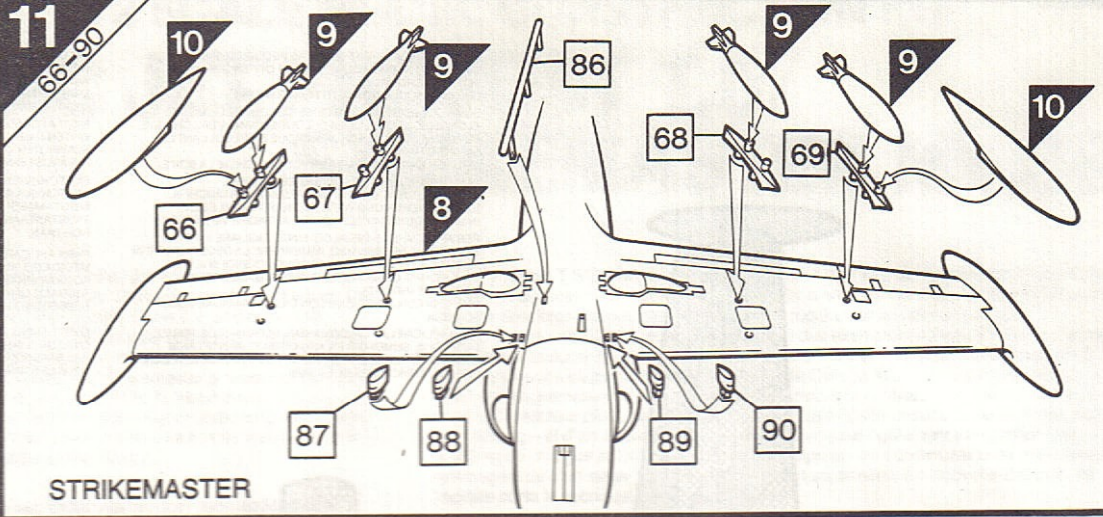
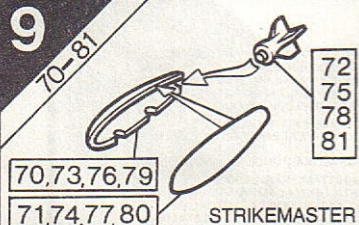

STRIKEMASTER

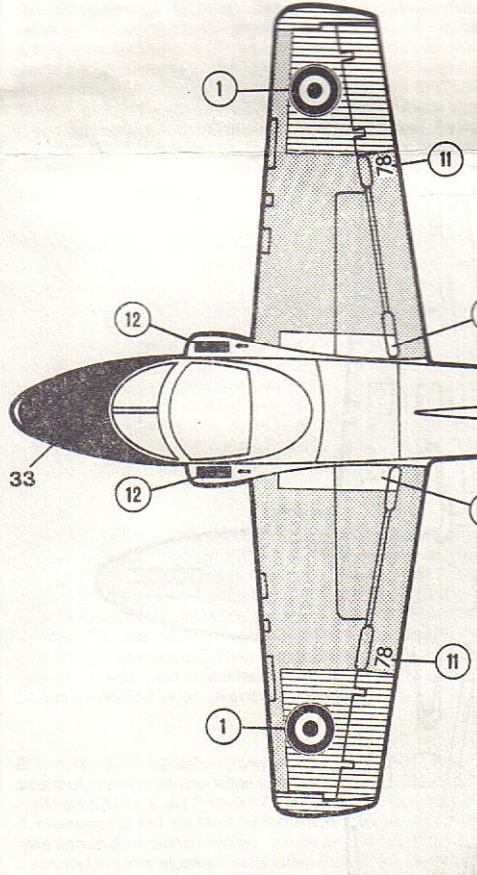

TO APPLY DECALS, CUT SHEET AS REQUIRED, DIP IN WARM WATER FOR A FEW SECONDS, SLIDE OFF BACKING INTO POSITION SHOWN.  
 USE IN CONJUNCTION WITH BOX ARTWORK.  
 POUR COLLER LES DECALQUES, DECOUTEZ LE MOTIF PLOMBEZ-LE QUELQUES SECONDES DANS L'EAU CHAUDE. PLUS POSEZ LE A L'ENDROIT INDIQUE EN DECOLLANT LE SUPPORT PAPIER.  
 UTILISER EN MEME TEMPS L'ILLUSTRATION DE LA BOITE.  
 UM DIE ABZIEHBILDER AUFZUKLEBEN, DIESE AUSSCHNEIDEN, KURZ IN WARMES WASSER TAUCHEN, DANN ABZIEHEN UND WIE ABGEBILDET AUFKLEBEN.  
 IN VERBINDUNG MIT SCHACHEL-ARTWERK VERWENDEN.

PER APPLICARE LE DECALCOMANIE, TAGLIARE IL FOGLIO SECONDO IL NECESSARIO, IMMERGERE LA DECOLLAZIONE IN ACQUA CALDA PER ALCUNI SECONDI, QUINDI SFILARLA DALLA CARTA DI SUPPORTO E PALPEGGIARLA NELLA POSIZIONE INDICATA.  
 USARE IN CONIUNZIONE CON L'ILLUSTRAZIONE SULLA SCATOLA.  
 PARA APLICAR LAS CALCOMANIAS, SEPARAR LOS TEMAS DESEADOS, SUMERGIR EN AGUA TIBIA DURANTE UNOS SEGUNOS Y DESLIZAR LA CALCA EN LA POSICION DEBIDA VER ILLUSTRACIONES DE LA TAPA.  
 OM DE PLAATJES OP TE PLAKKEN MOET HET BLAD GEKNIPT WORDEN ZOALS AANGEGEVEN, EEN PAAR SECONDEN IN WARM WATER GEDOMPELD WORDEN EN DE ACHTERKANT ERAF GEHAALD WORDEN ZOALS AFGEBEELD STAAT.  
 GEBRUIK SAMEN MET AFBEELDING OP DOOS.

FASTSÄTTNING AV DEKALER: KLIPP ARKET, DOPPA I VARMT VATTEN NÅGRA SEKUNDER, LÅT BAKSIDAN GLIDA FÅ PLÅTS SOM BILDEN VISAR.  
 ANVÄNDS I SAMBAND MED KARTONGENS HANDLITOGRAF.  
 SIIRTOKUVIEN KIINNITTÄMISEKSI LEIKKAA SIIRTOKUVIA ARKISTA, LIPOTA LÄMPIMÄÄN VETEEN MUITAMAKSI SEKUNNIKSI, POISTA SIIRTOKUVIA TAUSTASTAAN JA SIIRÄÄ PIIRROKSEN OSOITAMAAN KOHTAAN.  
 PARA APLICAR AS DECALCOMANIAS, CORTAR AS FOLHAS A MEDIDA DO SIMBOLO PRETENDIDO E MERGULHA-LO EM AGUA MORMA POR ALGUNS SEGUNDOS. DEPOIS, COM A AJUDA DE UMA PINÇA, DESLI-ZA-LO E APLICA-LO NO RESPECTIVO LUGAR.  
 ÖVERFÖRNING AV DEKALER: KLIPP ARKET SLIK DU ÖNSKER, DYPPI DET I VARMT VATTEN NOEN SEKUNDER, OG LA DET GLI FRA BAKGRUNNSARKET DIREKTE PÅ PÅSS SOM VISER. BRUKES SAMMEN MED KARTONGENS LITOGRAF.

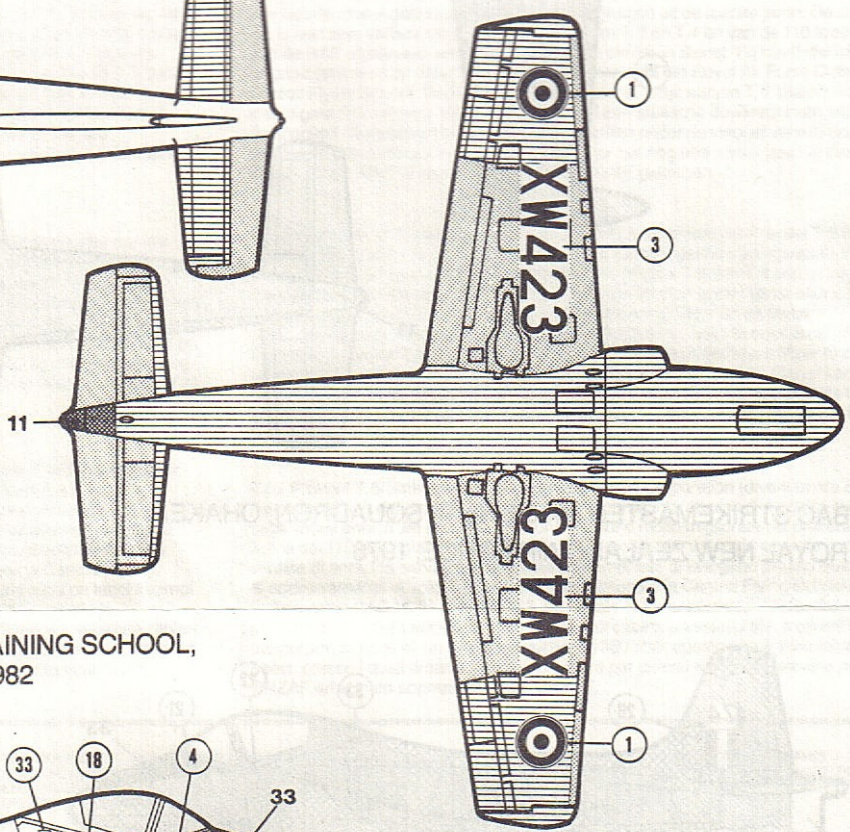

BAC JET PROVOST T.5 No. 1 FLYING TRAINING SCHOOL, ROYAL AIR FORCE, LINTON-ON-OUSE, 1982

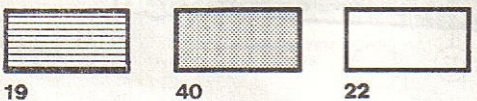
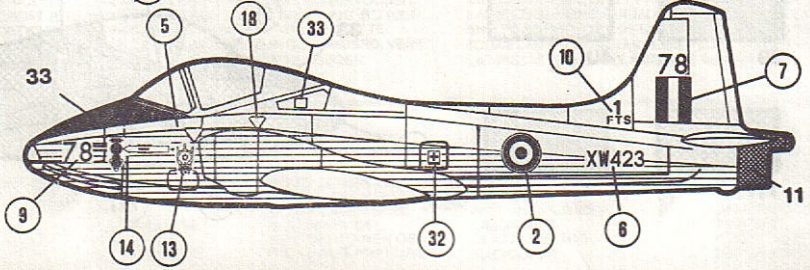
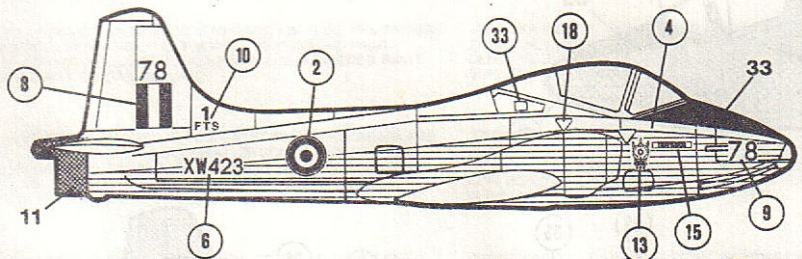

TO APPLY DECALS, CUT SHEET AS REQUIRED, DIP IN WARM WATER FOR A FEW SECONDS, SLIDE OFF BACKING INTO POSITION SHOWN.  
USE IN CONJUNCTION WITH BOX ARTWORK.

POUR COLLER LES DECALQUES, DECOUPEZ LE MOTIF PLONGEZ-LE QUELQUES SECONDES DANS L'EAU CHAUDE. PUIS POSEZ-LE A L'ENDROIT INDIQUE EN DECOLLANT LE SUPPORT PAPIER.  
UTILISER EN MEME TEMPS L'ILLUSTRATION DE LA BOITE.  
UM DIE ABZIEHBILDER AUFZULEBEN, DIESE AUSSCHNEIDEN, KURZ IN WARMES WASSER TAUCHEN, DANN ABZIEHEN UND WIE ABGEBILDET AUFKLEBEN.  
IN VERBINDUNG MIT SCHACHEL-ARTWORK VERWENDEN.

PER APPLICARE LE DECALOMANIE, TAGLIARE IL FOGLIO SECONDO IL NECESSARIO, IMMERGERE LA DECORAZIONE IN ACQUA CALDA PER ALCUNI SECONDI QUINDI SFILARLA DALLA CARTA DI SUPPORTO E PALPEGGIARLA NELLA POSIZIONE INDICATA.  
USARE IN CONJUNZIONE CON L'ILLUSTRAZIONE SULLA SCATOLA.

PARA APLICAR LAS CALCOMANIAS, SEPARAR LOS TEMAS DESEADOS, SUMERGIR EN AGUA TIBIA DURANTE UNOS SEGUNDOS Y DESLIZAR LA CALCA EN LA POSICION DEBIDA. VER ILLUSTRACIONES DE LA TAPA.

OM DE PLAATJES OP TE PLAKKEN MOET HET BLAD GEKIPT WORDEN ZOALS AANGEGEVEN, EEN PAAR SECONDEN IN WARM WATER GEDOMPELD WORDEN EN DE ACHTERKANT ERAF GEHAALD WORDEN ZOALS AFGEBEELD STAAT.  
GEBRUIK SAMEN MET AFBEELDING OP DOOS.

FASTÄTTNING AV DEKALER: KLIPP ARKET, DOPPA I VARMT VATTEN NÅGRA SEKUNDER, LÅT BAKSIDAN GLIDA PÅ PLATS SOM BILDEN VISAR.  
ANVÄND I SAMBAND MED KARTONGENS HANDLITOGRAFI.  
SIIRTOKUVIEN KIINNÄTTÄMISEKSI LEIKKAA SIIRTOKUVA ARKISTA, UPOTA LÄMPIMÄÄN VETEEN MUUTAMAKSI SEKUNNIKSI, POISTA SIIRTOKUVA TAUSTASTAAN JA SIIRRA PIIRROKSEN OSOITTAMAAN KOHTAAN.

PARA APLICAR AS DECALCOMANIAS, CORTAR AS FOLHAS A MEDIDA DO SIMBOLO PRETENDIDO E MERGULHA-LO EM AGUA MORNIA POR ALCUNS SEGUNDOS. DEPOIS, COM A AJUDA DE UMA PINÇA, DESLI-ZA-LO E APLICA-LO NO RESPECTIVO LUGAR.

ÖVERFÖRING AV DEKALER: KLIPP ARKET SLIK DU ÖNSKER, DYP DET I VARMT VANN NOEN SEKUNDER, OG LA DET GLI FRA BAKGRUNNSARKET DIREKTE PÅ Plass SOM VIST. BRUKES SAMMEN MED KARTONGENS LITOGRAFI.

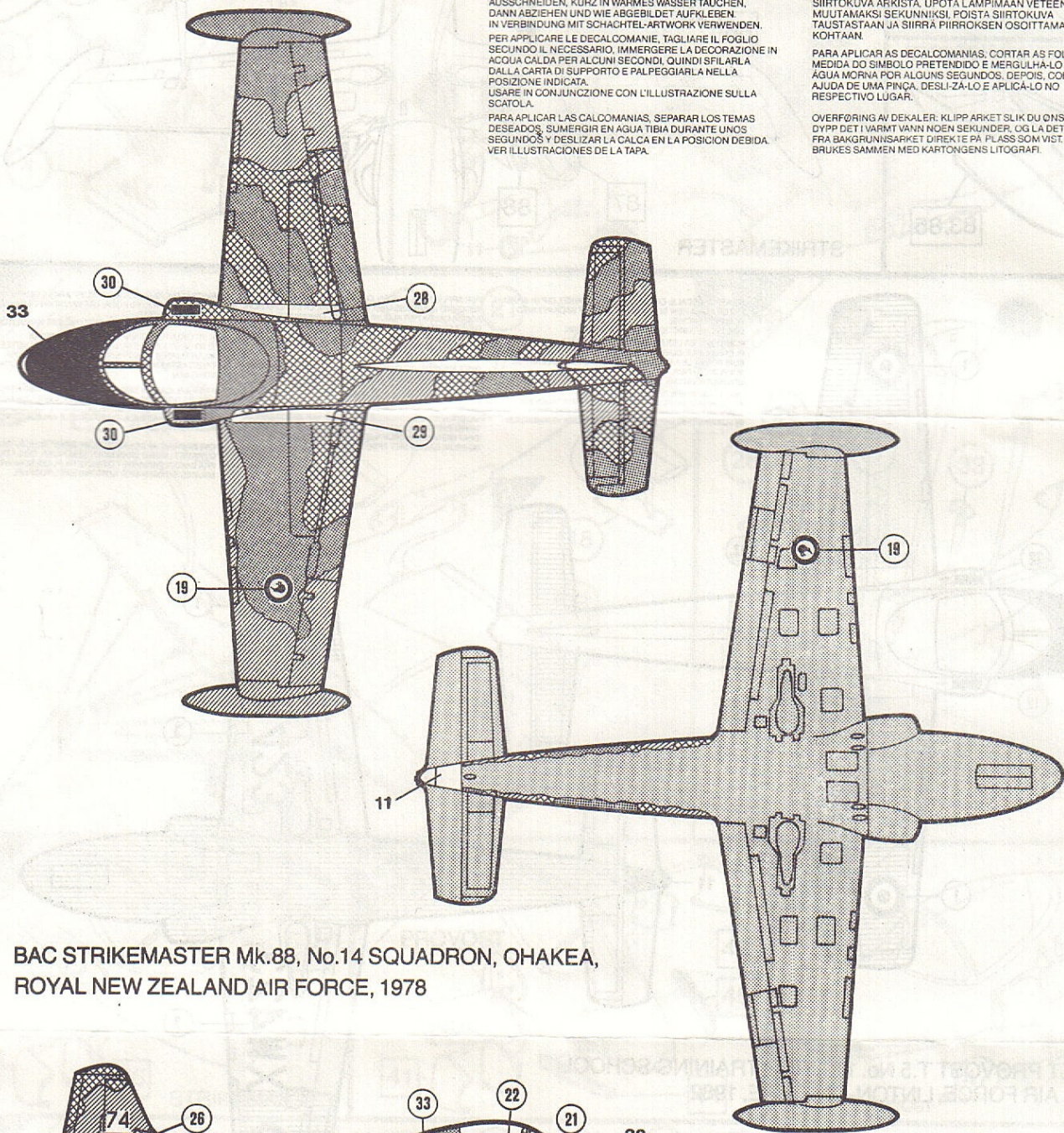

BAC STRIKEMASTER Mk.88, No.14 SQUADRON, OHAKEA, ROYAL NEW ZEALAND AIR FORCE, 1978

