

Uwaga!

Przed rozpoczęciem pracy dokładnie przeczytaj instrukcję aby uniknąć błędów niewycieczących twój wysiłek. Zachowaj zasady bezpieczeństwa przy pracy z łatwopalnym klejem i farbami! Trzymaj model z dala od małych dzieci. Nie pozwalaj im brać do ust/nosa części plastikowych lub naciągać na głowę torebek plastikowych!

Wsparcie klienta: W przypadku jakichkolwiek problemów z modelem bez wahania wypełnij formularz zgłoszenia na stronie <http://www.armahobby.pl/webpage/wsparcie-faq.html>

Warning!

Before you start, please read the instructions carefully to avoid mistakes which may ruin your work. Working with flammable glue and/or paint: please follow the safety recommendation of the manufacturers. Keep out of reach of small children! Do not allow them to place plastic parts in their mouths or noses or to pull plastic bags over their heads.

Customer care: In case of any problems with the model, please do not hesitate to contact us and fill the claim form on our website: <http://www.armahobby.com/webpage/wsparcie-faq.html>

Legendarny samolot PZL P.11c znany jest przede wszystkim jako obrońca polskiego nieba we wrześniu 1939 r. Powstał w trzy lata po śmierci twórcy myśliwców z mewim płatem, Zygmunta Puławskiego. Jego konstruktorem był Wsiewołod Jakimiuk, który na przełomie 1933 i 1934 r. dokonał dość poważnej modyfikacji pierwszego seryjnego wariantu „jedenastki”, PZL P.11a. Zmiany polegały na zastosowaniu kratownicowej (zamiast półskorupowej) konstrukcji kadłuba w rejonie kabiny pilota, podniesieniu do góry fotela oraz obracaniu silnika, co wydatnie poprawiło widoczność. Jednostką napędową nowego samolotu był mocniejszy, 600-konny wariant gwiazdowego silnika Merkurs, produkowanego w Warszawie na licencji brytyjskiej firmy Bristol. Wzmocniono uzbrojenie, dodając dwa karabiny maszynowe w skrzydłach i wyrzutniki dla czterech bomb. Jakimiuk zastosował także zupełnie nowy, zaokrąglony obrys statecznika pionowego i przedłużył owiewkę za głową pilota.

Pierwsze P.11c z zamówionej serii 150 sztuk zaczęły wchodzić na uzbrojenie dywizyjów w roku 1935. Proces przebijania praktycznie trwał ok. dwóch lat, ale w rzeczywistości nie zakończył się aż do wybuchu wojny, ze względu na zwiększenie liczby eskadr. W efekcie prawie wszystkie dywizyjony były wyposażone w obie wersje „jedenastek”: „a” i „c”, a dla trzech eskadr w ogóle maszyn P.11 zabrakło i musiały zadowolili się samolotami PZL P.7a.

W 1939 r. „jedenastki” walczyły od rana 1 września aż do wymuszonej atakiem sowieckim 17 września ewakuacji. Mimo iż były już wtedy maszynami przestarzałymi i ustępowały osiągnięciom oraz uzbrojeniu nawet niemieckim bombowcom, dzięki dużej wrotności i wyszkoleniu pilotów odnosiły zwycięstwa, także nad najtrudniejszymi przeciwnikami: Messerschmittami. Choć straty były spore, do Rumunii udało się ewakuować aż 35 sprawnych PZL P.11c, które zostały przejęte przez Rumunów i dołączyły do używanych przez nich P.11b, P.11f oraz P.24 w eskadrach bojowych oraz szkółach lotniczych. Od 22 czerwca 1941 „jedenastki” z żółtymi krzyżami brały udział w wojnie przeciwko Związkowi Sowieckiemu, pozostając na froncie aż do września 1943 roku!

Do dziś zachował się tylko jeden egzemplarz PZL P.11c - „biała dwojka” w zbiorach Muzeum Lotnictwa Polskiego w Krakowie, która przetrwała wojnę jako eksponat berlińskiej kolekcji samolotów.

Legendary PZL P.11c is known as a defender of the Polish skies in September 1939. It has been created three years after the death of Zygmunt Puławski, designer of the gull-winged PZL fighters family. The „c” version has been designed by Wsiewołod Jakimiuk as a development of the first production version, the PZL P.11a. Modifications included fuselage front (truss construction instead of stressed-skin), raising of the pilot's seat and lowering the engine, which improved visibility from the cockpit. Power unit was stronger, 600 hp variant of the British Bristol Mercury version, license produced in Warsaw. Armament was strengthened with two additional machine guns in wings and racks for four bombs. Jakimiuk introduced also completely new rounded fin shape and longer streamlined fairing behind pilot's head.

First P.11c from the ordered batch of 150 airframes reached the units in 1935. Air force re-armament process lasted for two years, but in fact was never fully finished due to creation of the new squadrons. As a result, almost all the fighter wings went to the war with PZL P.11 in both „a” and „c” versions and for three squadrons there were no „elevens” at all, so these had to use obsolete PZL P.7a.

In 1939 the „elevens” fought the Germans since 1st September morning till the evacuation forced by the Soviet aggression on 17th September. Despite being already quite obsolete and inferior in speed and armament even to the German bombers, thanks to extraordinary maneuverability and pilot's skills P.11 fighters managed to effectively oppose the enemy, sometimes even to win in dogfights against most dangerous foe, the Messerschmitt. While the losses have been high, 35 airworthy PZL P.11c were evacuated to Romania. These planes have been confiscated by Romanians and joined their PZL P.11b, P.11f and P.24 in combat units and aviation schools. Since 22nd June 1941 the „elevens” marked with yellow crosses took part in the war against Soviet Union, remaining in frontline units till the September 1943!

Today exists only one PZL P.11c example. It is the „white 2” in the Polish Aviation Museum in Cracow. It survived the war as a part of the Berlin aviation collection.

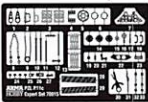
**Części fototrawione
Photo etched parts**

**Kliska
Film**

**Maski
Masks**

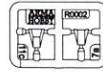
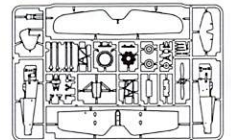
**Kalkomania
Decals**

**Części przezroczyste
Clear parts**

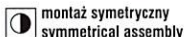
Części plastikowe/Plastic parts

Kolory farb/Paint colours

A	FS 37178	HTK-A003/C003	Matt silver	E	FS 30118	HTK-A010/C010	Dark Polish Khaki
B	FS37030	HTK-A125/C125	NATO black	F	FS 30095	HTK-A011/C011	Light Polish Khaki
C	FS30051	HTK-A188/C188	NATO brown	G	FS 34151	HTK-A211/C211	Interior Green
D	FS 36473	HTK-A036/C036	Polish Light Blue-Grey	H	FS17178 + FS17038	HTK-A106	Gun Metal



Manufacturer: Arma Hobby S.C. Ostrobramska 101/308, 04-041 Warszawa, Poland

www.armahobby.pl www.armahobby.com kontakt1@armahobby.pl

© 2019 Arma Hobby SC all rights reserved



<http://armahobbynews.pl/p11c>

Instrukcja części fototrawionych / PE parts instruction

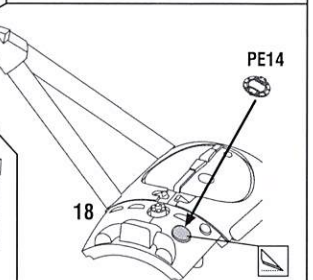
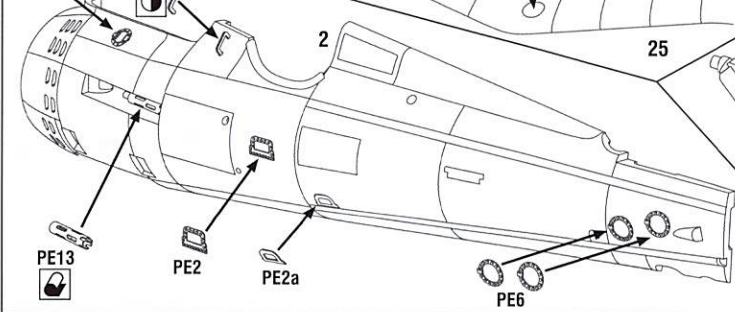
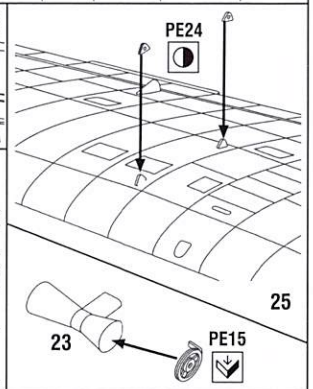
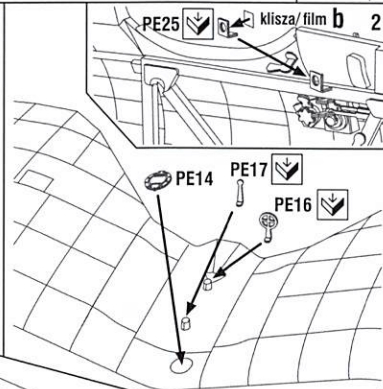
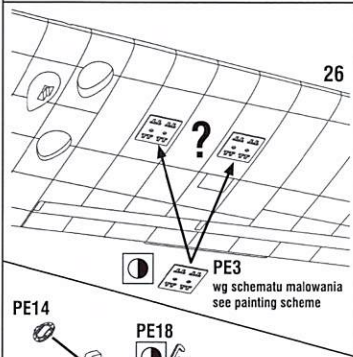
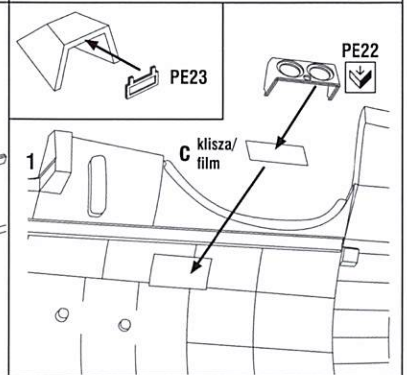
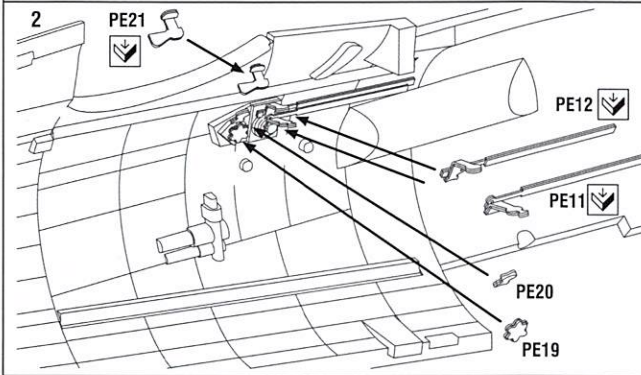
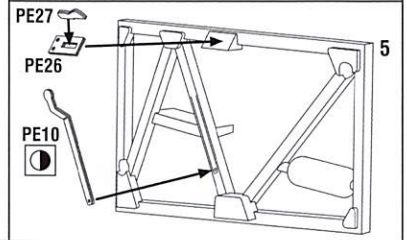
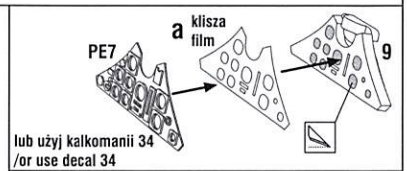
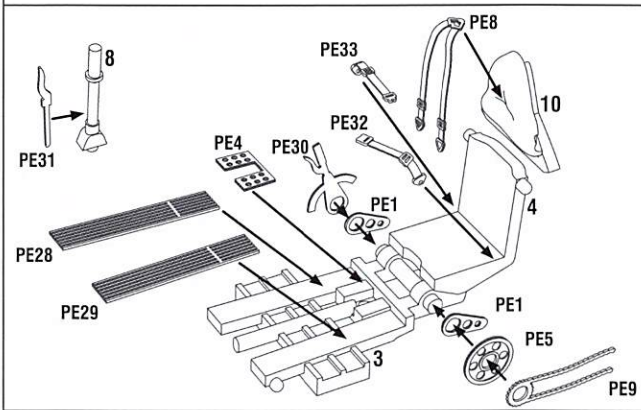

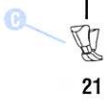
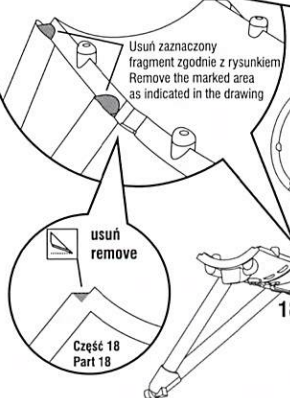
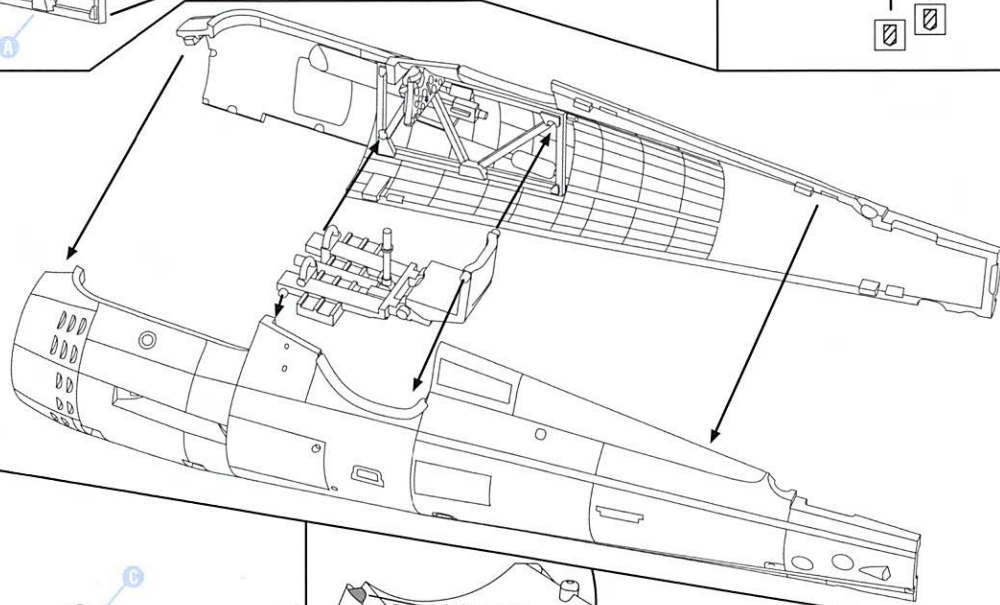
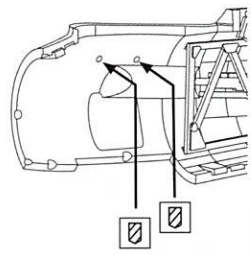
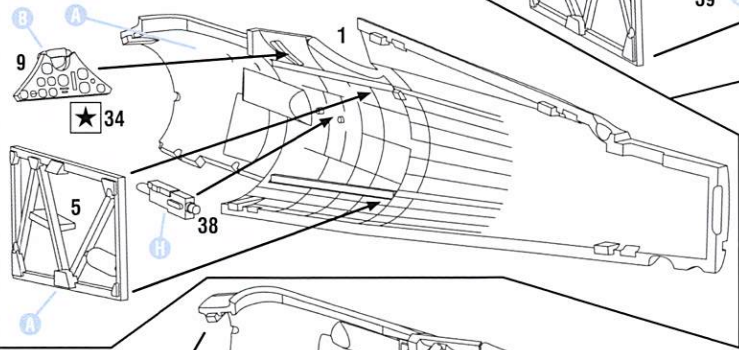
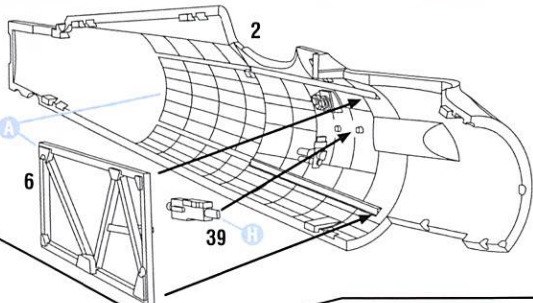
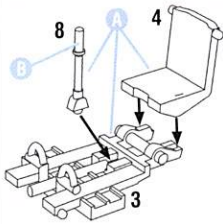
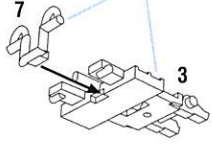
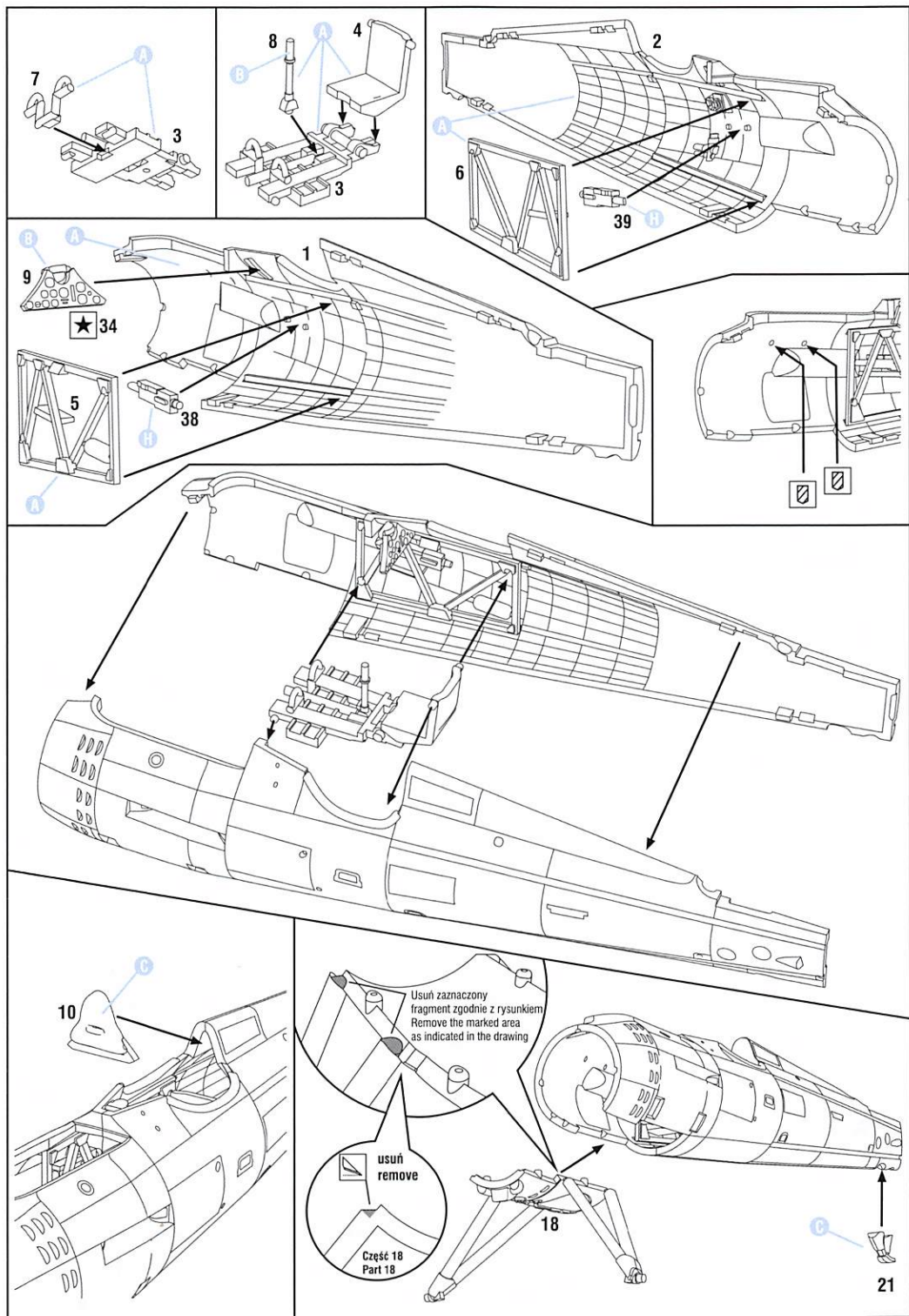

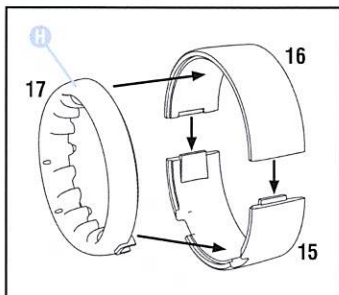

ustawienie kolektora na silniku
manifold position on engine



miski kół, części 19 i 20
wheel masks, part 19 and 20

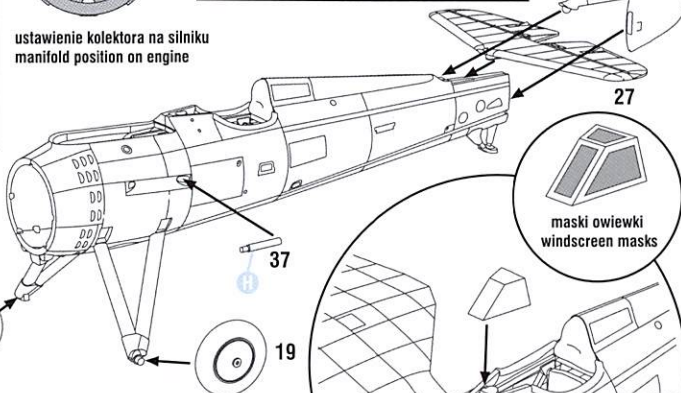
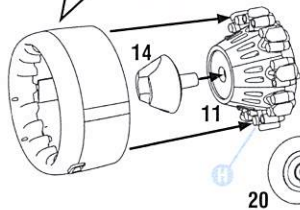

miski owiewki
windscreen masks

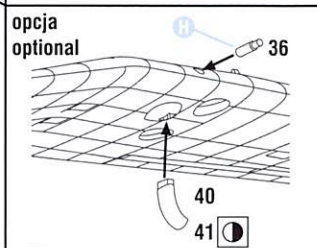
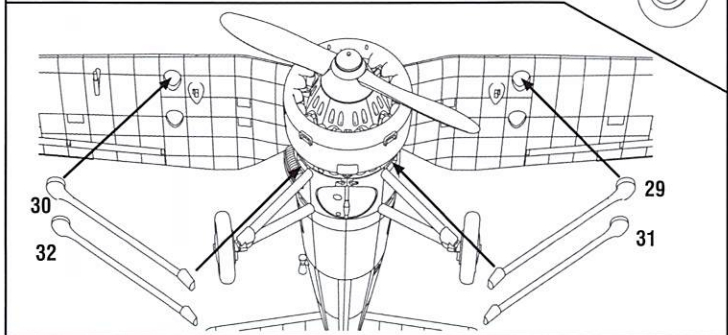
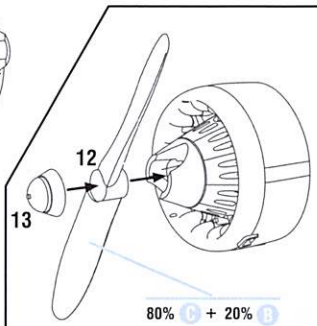
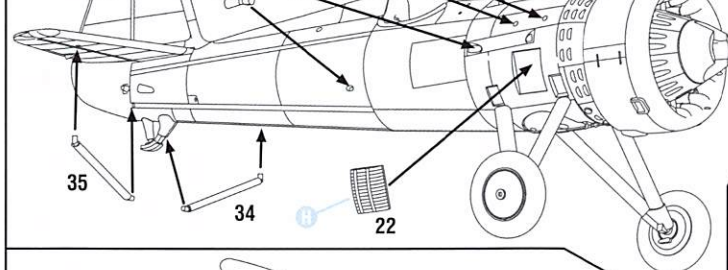
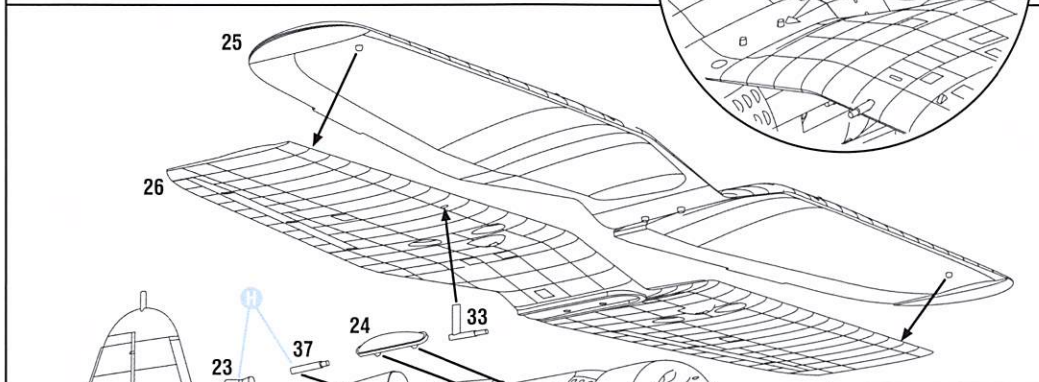
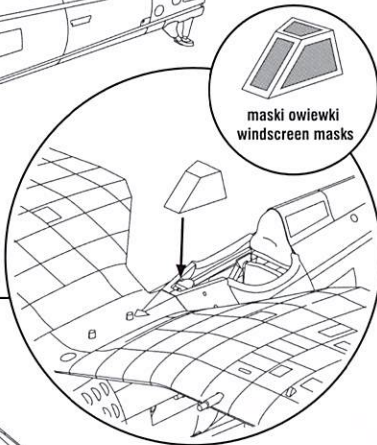

opcja
optional

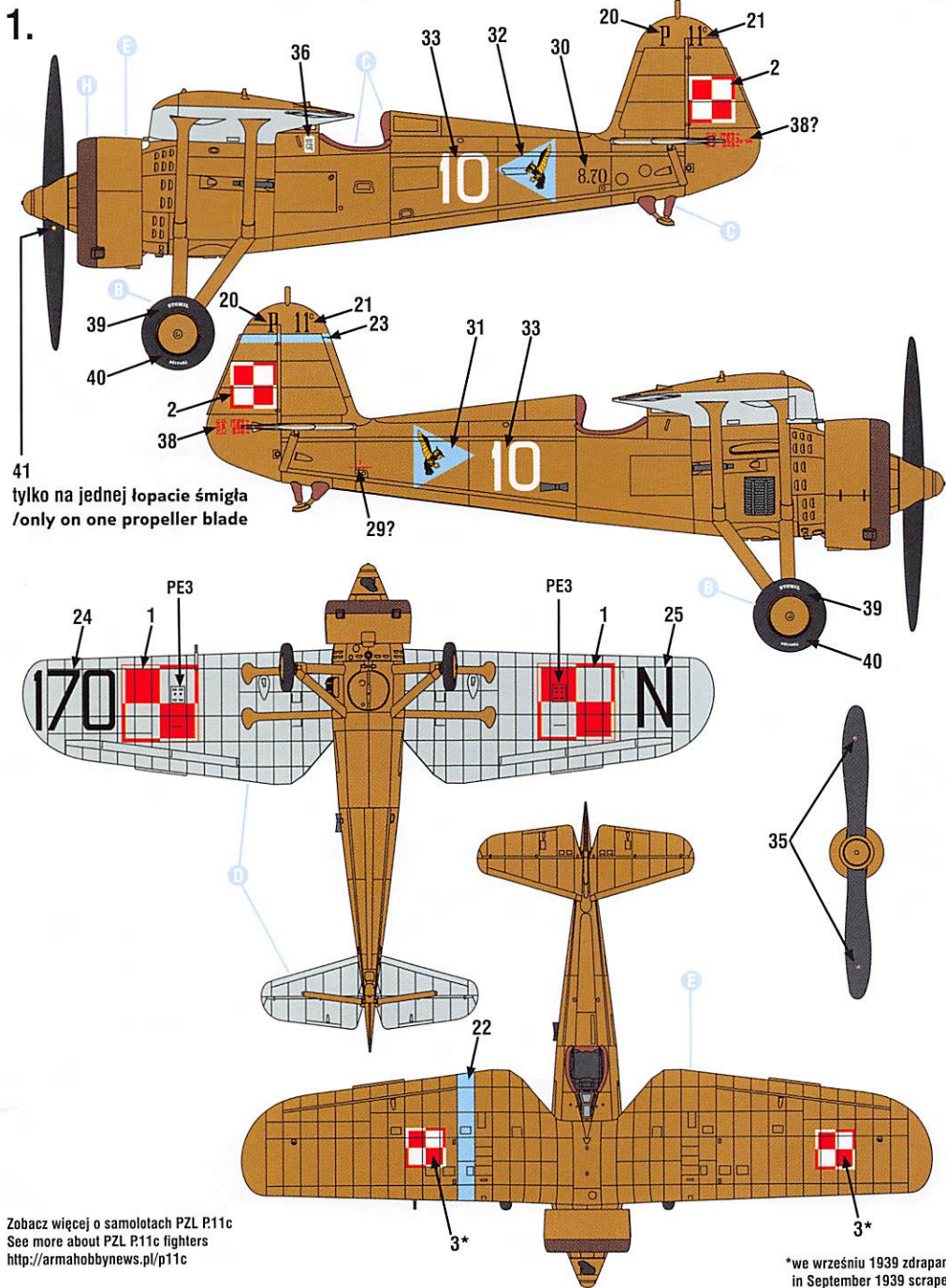

41
tylko na jednej łopacie śmigła
/only on one propeller blade

Zobacz więcej o samolotach PZL P.11c
See more about PZL P.11c fighters
<http://armahobbynews.pl/p11c>

PZL P.11c, 113. Eskadra Myśliwska z Warszawy, w 1939 r. w składzie Brygady Pościgowej.
Samolot por. Hieronima Dudwała (4 zestrzelenia we wrześniu 1939). Przed wojną samolot był uzbrojony także w karabiny skrzydłowe, w 1939 r. zdemontowane.

PZL P.11c, 113. Fighter Squadron from Warsaw, in 1939 in the Pursuit Brigade. Airplane of 1st Lt. Hieronim Dudwał (4 victories in September 1939).
Before the war the airplane armed also with wing MGs, removed in 1939.

*we wrześniu 1939 zdrapane
in September 1939 scraped

2.

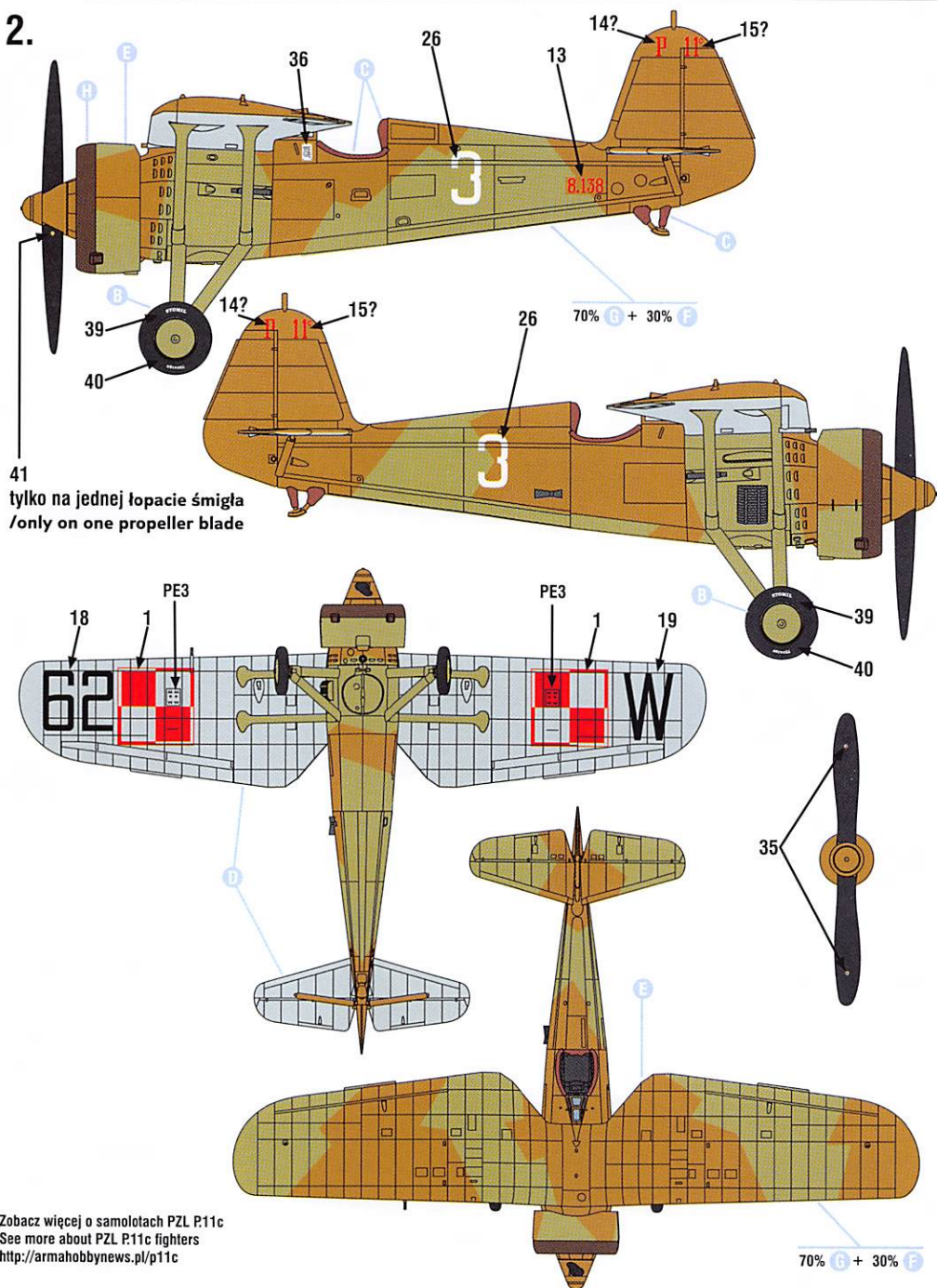

Zobacz więcej o samolotach PZL P.11c
 See more about PZL P.11c fighters
<http://armahobbynews.pl/p11c>

PZL P.11c po próbach nowego kamuflażu w Instytucie Technicznym Lotnictwa. W 1939 r. przydzielony do jednej z eskadr Brygady Pościgowej. We wrześniu rozbiły w okolicach Pultuska podczas lotu bojowego.

PZL P.11c after new camouflage tests in the Aviation Technical Institute. In 1939 assigned to one of the squadrons of the Pursuit Brigade. Crashed near Pultusk during operational sortie.

3.

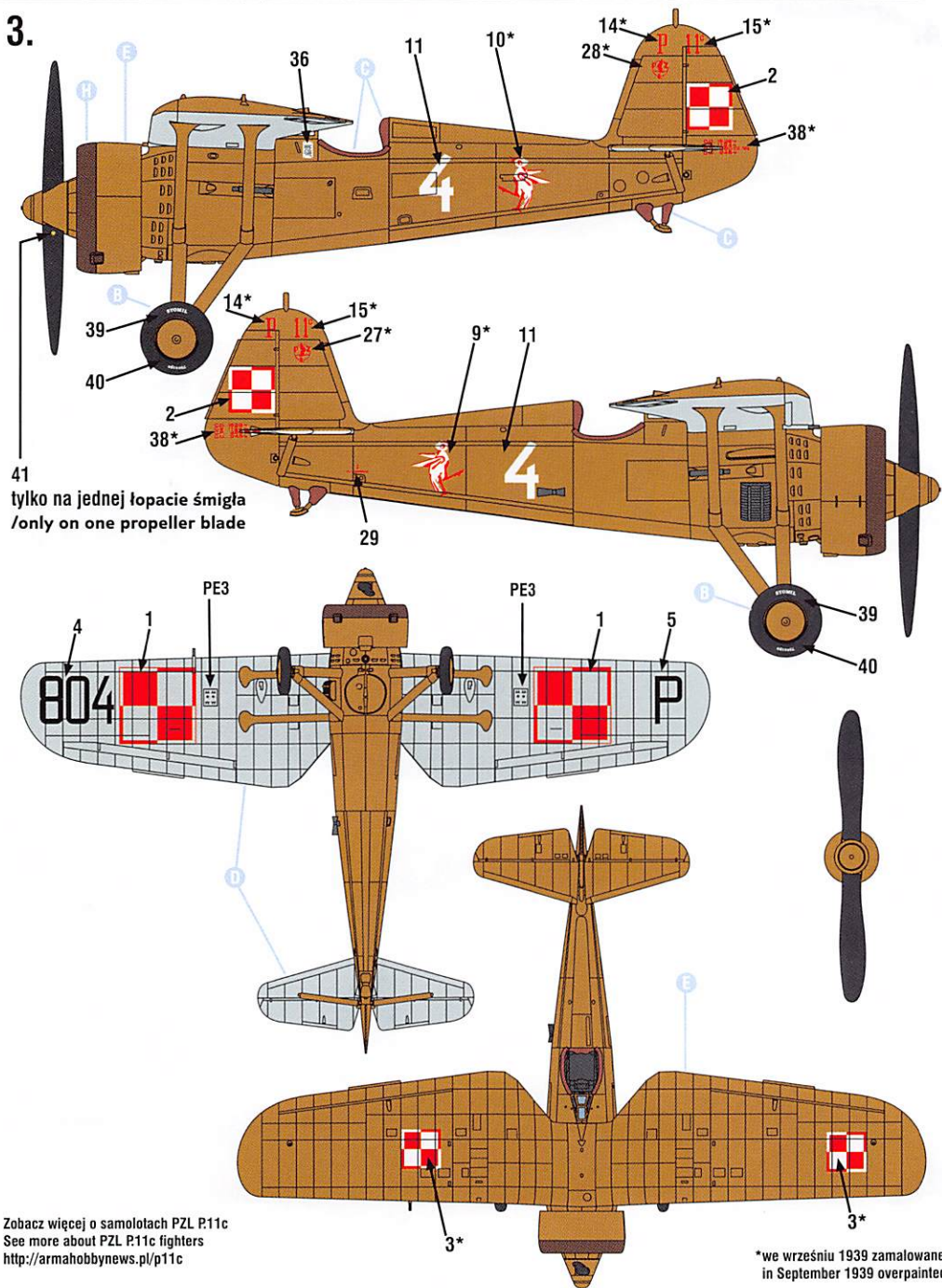

41
tylko na jednej łopacie śmigła
/only on one propeller blade

Zobacz więcej o samolotach PZL P.11c
See more about PZL P.11c fighters
<http://armahobbynews.pl/p11c>

*we wrześniu 1939 zamalowane
in September 1939 overpainted

PZL P.11c, 131. Eskadra Myśliwska z Poznania, w 1939 r. w Armii „Poznań”. Po okrążeniu nad Bzurą 17 września ppor. Henryk Bibrowicz (2 zestrzelenia) i ppor. Lech Grzybowski (2 zestrzelenia) ewakuowali samolot na lotnisko Małaszewicze i tam pozostawili. Po wybuchu wojny godło na kadłubie i szachownice na górnej powierzchni skrzydła zamalowane.

PZL P.11c, 131. Fighter Squadron from Poznań, in 1939 in „Poznań” Army. After encirclement by the Germans on 17th September 2nd Lt. Henryk Bibrowicz (2 victories) and 2nd Lt. Lech Grzybowski (2 victories) flew this airplane to Małaszewicze airbase and left there. After the war outbreak squadron marking on the fuselage and national markings on the wing upper surface overpainted.

4.

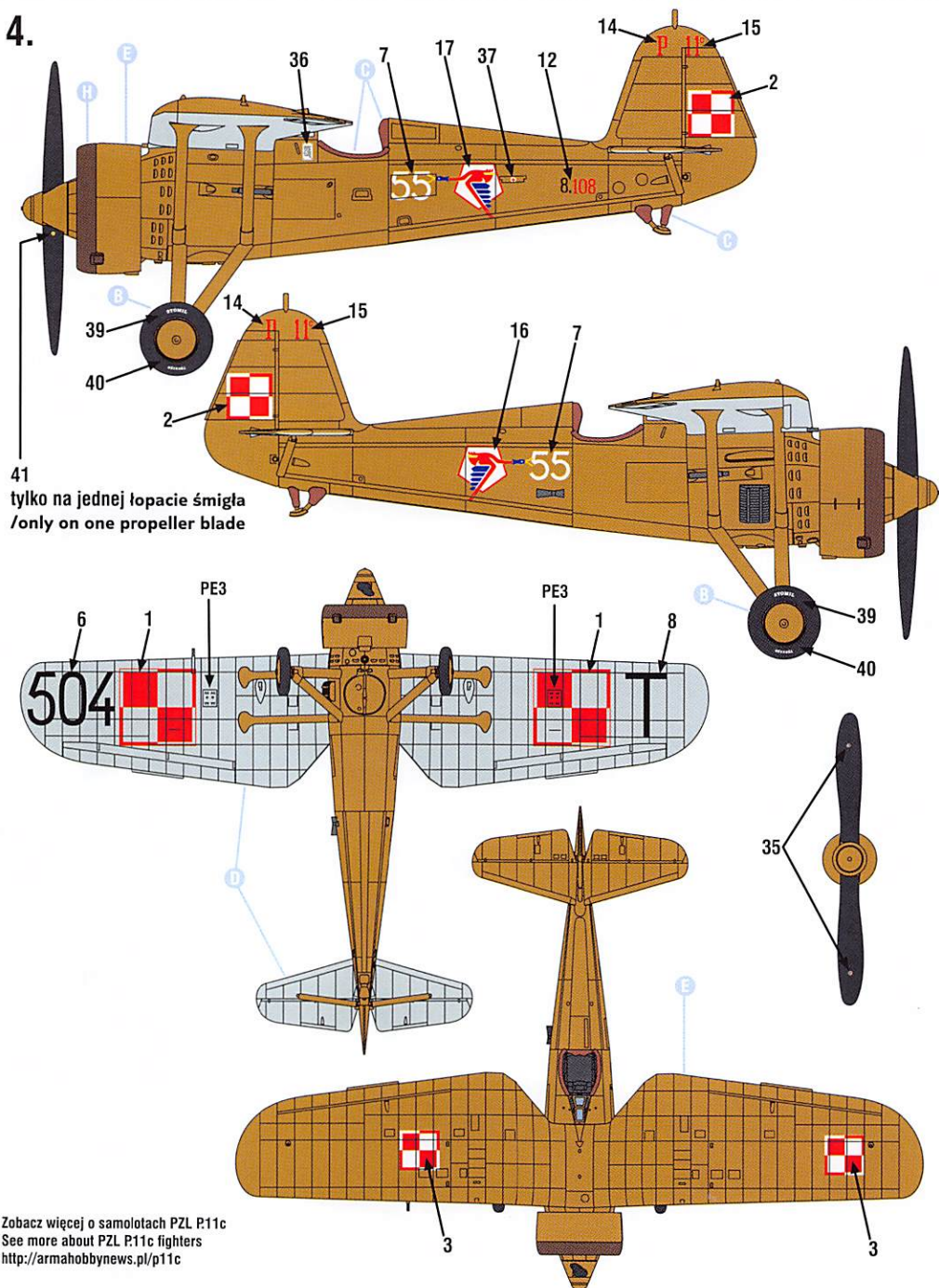

41
tylko na jednej łopacie śmigła
/only on one propeller blade

Zobacz więcej o samolotach PZL P.11c
See more about PZL P.11c fighters
<http://armahobbynews.pl/p11c>

PZL P.11c, 141. Eskadra Myśliwska z Torunia, w 1939 r. w Armii „Pomorze”. 2 września zginął na tym samolocie dowódca III/4 Dywizjonu kpt. Florian Laskowski podczas ataku na niemieckie kolumny zmotoryzowane pod Grudziądzem.

PZL P.11c, 141. Fighter Squadron from Toruń, in 1939 in „Pomorze” Army. On 2nd September on this airplane, during attack against German motorised column, was shot down and died Cpt. Florian Laskowski, III/4 Wing Commander.