

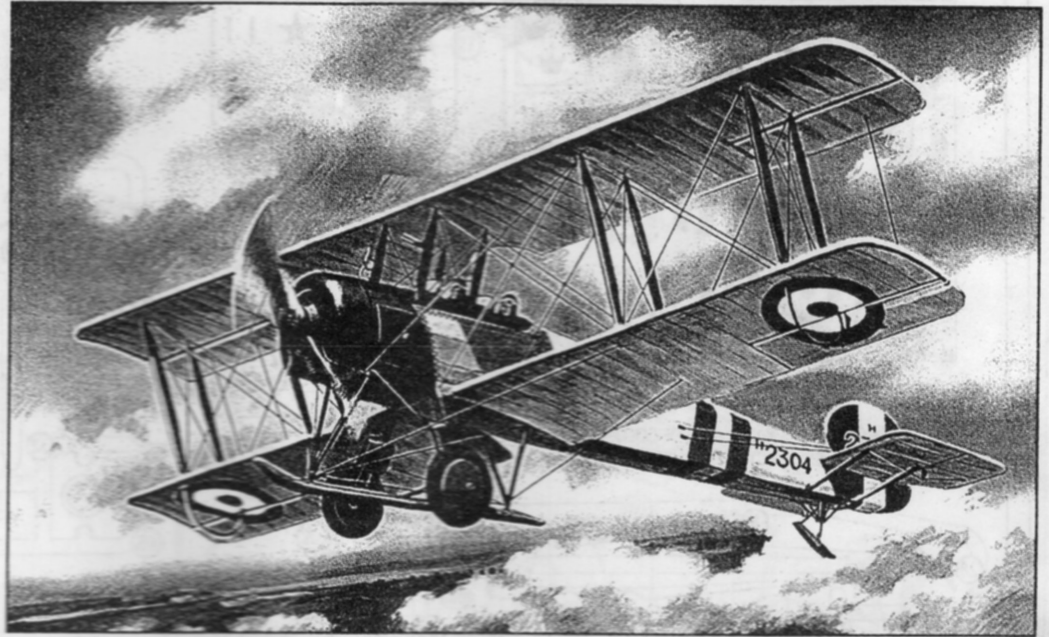

PLASTIC MODEL KITS  
LIMITED EDITION  
CAT.NO.72146



SPAN : 151 mm  
LENGTH : 122 mm  
PARTS : 35 pieces  
**SCALE:1/72**

 In 1913 the Avro company designed new double-seater Avro 504 for the training of military pilots. The aircraft was equipped with two cockpits with double control unit - for the trainee and for instructor. In the beginning of WWII Avro turned out to be the ideal reconnaissance plane, and couple of 9 kg bombs have turned him into a bomber. In November 1914 3 Avros destroyed the dingible base, and one aircraft was lost. The military success on Avro-504 pilots has contributed to its glory. The aircraft was license built in Australia, Canada, USA, Egypt and Japan. During the Russian civil war some aircraft served on the side of Czar Army. In summer 1919 in Petrozavodsk neighborhood one of the airplanes was shot down. A group of young engineers led by N.N. Polikarpov took down the drawings of all parts and aggregates and later at "Krasny Lotchik" (Red Pilot) plant the production of U-1 airplane started. In total 737 airplanes of U-1 type were built and 73 of floating modification MU-1.

 Для подготовки военных летчиков в 1913 году фирма АВРО построила новый двухместный самолет АВРО-504. Самолет был оборудован двумя кабинами со спаренным управлением для ученика и инструктора. В начале I Мировой войны АВРО оказался идеальным воздушным разведчиком, а несколько девяти килограммовых бомб взятых на борт превращали его в бомбардировщик. В ноябре 1914 года три АВРО разгромили базу дирижаблей, при этом один самолет был потерян. Боевые успехи пилотов на АВРО-504 сделали машине хорошую рекламу. По лицензии самолет строили в Австралии, Канаде, США, Египте и Японии. Во время Гражданской войны в России небольшое количество самолетов стояло на вооружении белогвардейцев. Летом 1919 года в районе Петрозаводска один из самолетов был подбит. Группа молодых конструкторов под руководством Н. Н. Поликарпова сняла чертежи со всех деталей и агрегатов и впоследствии на заводе "Красный летчик" выпускался аппарат под названием У-1 (учебный, первый). Всего в СССР было построено 737 самолета У-1 и 73 поплавковых варианта МУ-1.

The model is executed on technology short run and is intended only for experienced modelers  
Word-wide distributor for AMODEL kits : IBG, Warsaw, Poland  
Fax:(4822)842-56-29 ; E-Mail:ibgsc@ibg.com.pl

Модель выполнена по технологии short run и предназначена только для опытных моделистов  
Дистрибьютор моделей AMODEL : IBG, Варшава, Польша  
Факс (4822) 842-56-29 ; E-Mail:ibgsc@ibg.com.pl



## USED SYMBOLS / ИСПОЛЬЗУЕМЫЕ СИМВОЛЫ

**1**

STAGES OF ASSEMBLY  
ЭТАПЫ СБОРКИ

**1**

NUMBER PARTS  
НОМЕР ДЕТАЛИ

**1**

APPLY DECALS  
НАНЕСИ  
ДЕКАЛЬ

**A**

TO PAINT  
ОКРАСИТЬ



GLUE  
КЛЕИТЬ



DON'T GLUE  
НЕ КЛЕИТЬ

**?**

OPTIONAL  
НА ВЫБОР



MAKE A HOLE  
ВЫПОЛНИТЬ  
ОТВЕРСТИЕ



DETACH WITH KNIFE  
ОТДЕЛИТЬ НОЖОМ

**2x**

QUANTITY OF OPERATIONS(PARTS)  
КОЛИЧЕСТВО ОПЕРАЦИЙ(ДЕТАЛЕЙ)



## USED PAINTS / ИСПОЛЬЗУЕМЫЕ КРАСКИ

**A**

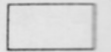

HUMBROL 110  
WOOD  
ДЕРЕВО

**B**



HUMBROL 155  
OLIVE DRAB  
ОЛИВКОВЫЙ

**C**



HUMBROL 71  
SATIN OAK  
КРЕМОВЫЙ

**D**



HUMBROL 19  
RED  
КРАСНЫЙ

**E**



HUMBROL 21  
BLACK  
ЧЕРНЫЙ

**F**



HUMBROL 56  
ALUMINIUM  
АЛЮМИНИЙ

**G**



HUMBROL 65  
LIGHT BLUE  
СВЕТЛО ГОЛУБОЙ

**H**



HUMBROL 102  
ARMY GREEN  
ТЕМНО ЗЕЛЕНый

**J**



HUMBROL 22  
WHITE  
БЕЛЫЙ

**K**



HUMBROL 145  
MEDIUM GREY  
СРЕДНЕ-СЕРЫЙ

**L**



HUMBROL 53  
GUNMETAL  
СТАЛЬНОЙ СЕРЫЙ

**M**



HUMBROL 182  
RUBBER  
РЕЗИНА



# COMPLETE SET / КОМПЛЕКТНОСТЬ

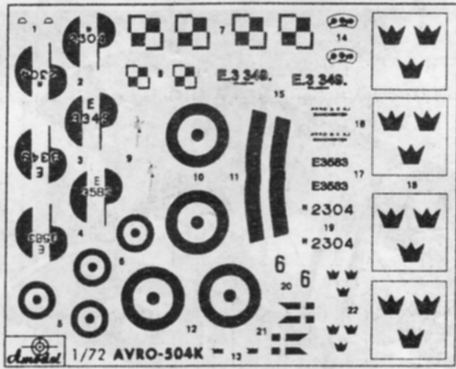

DECAL A



DECAL B

35 DETAILS FOR ASSEMBLY OF ONE MODEL  
35 ДЕТАЛЕЙ ДЛЯ СБОРКИ ОДНОЙ МОДЕЛИ

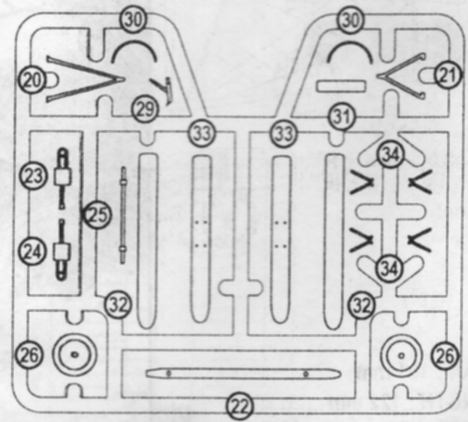

DECALS FOR SIX VERSIONS OF COLOURING  
ДЕКАЛЬ ДЛЯ ШЕСТИ ВАРИАНТОВ ОКРАСКИ

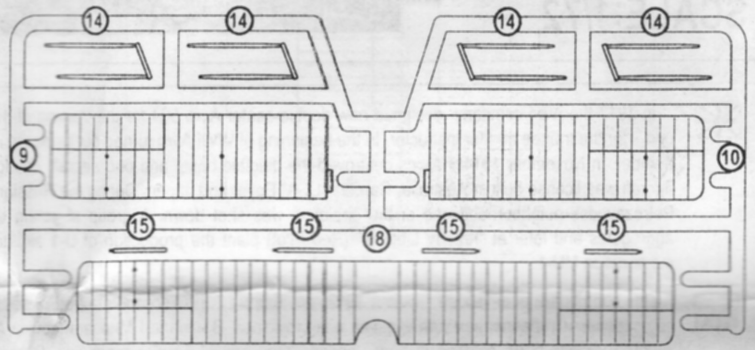
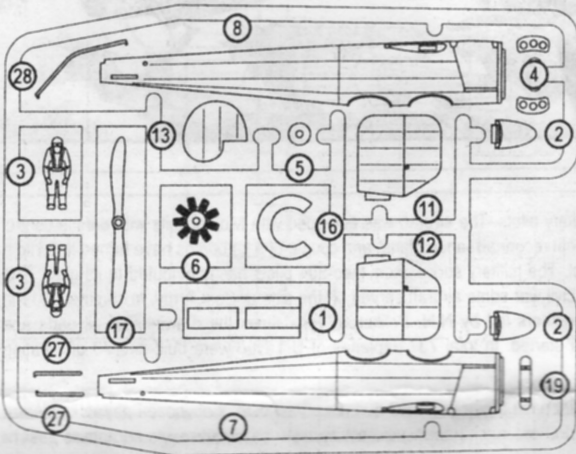

# THE SCHEME OF ASSEMBLY / СХЕМА СБОРКИ

- 1
- 1 2x
- 2 2x
- 3 2x
- 4
- 5
- 6
- 7
- 8

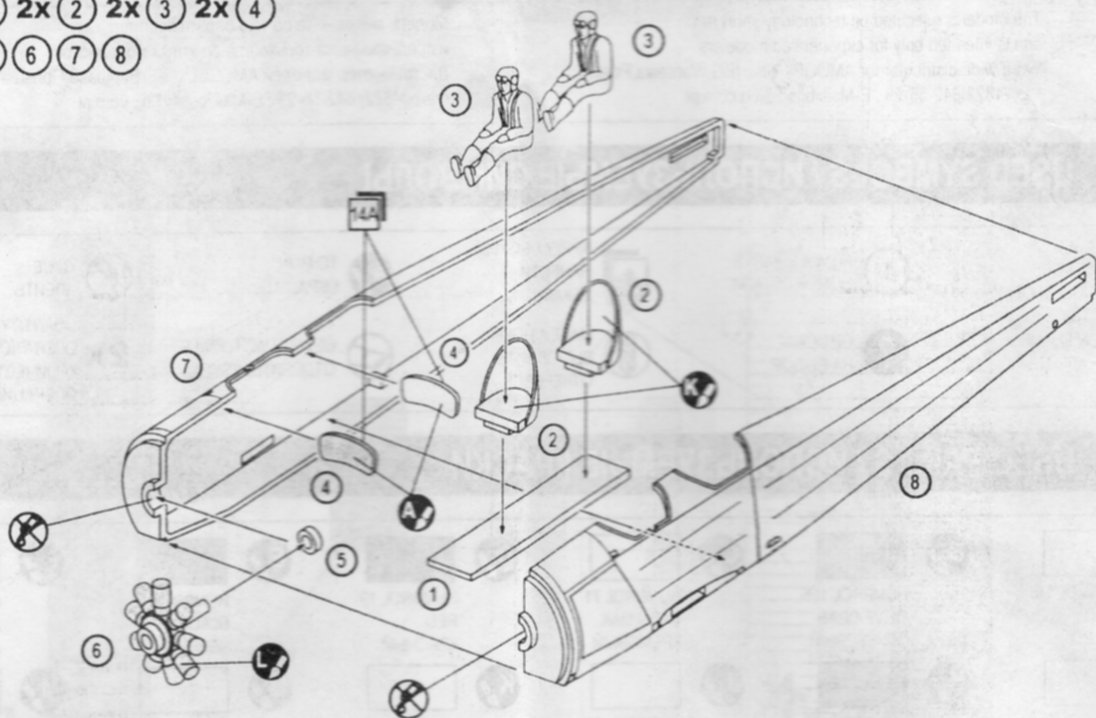

- 2 9 10 11 12 13 16 20 21 22  
 23 24 25 2x 26 2x 27 28 29  
 31 2x 32 2x 33 4x 34 2x 35

1

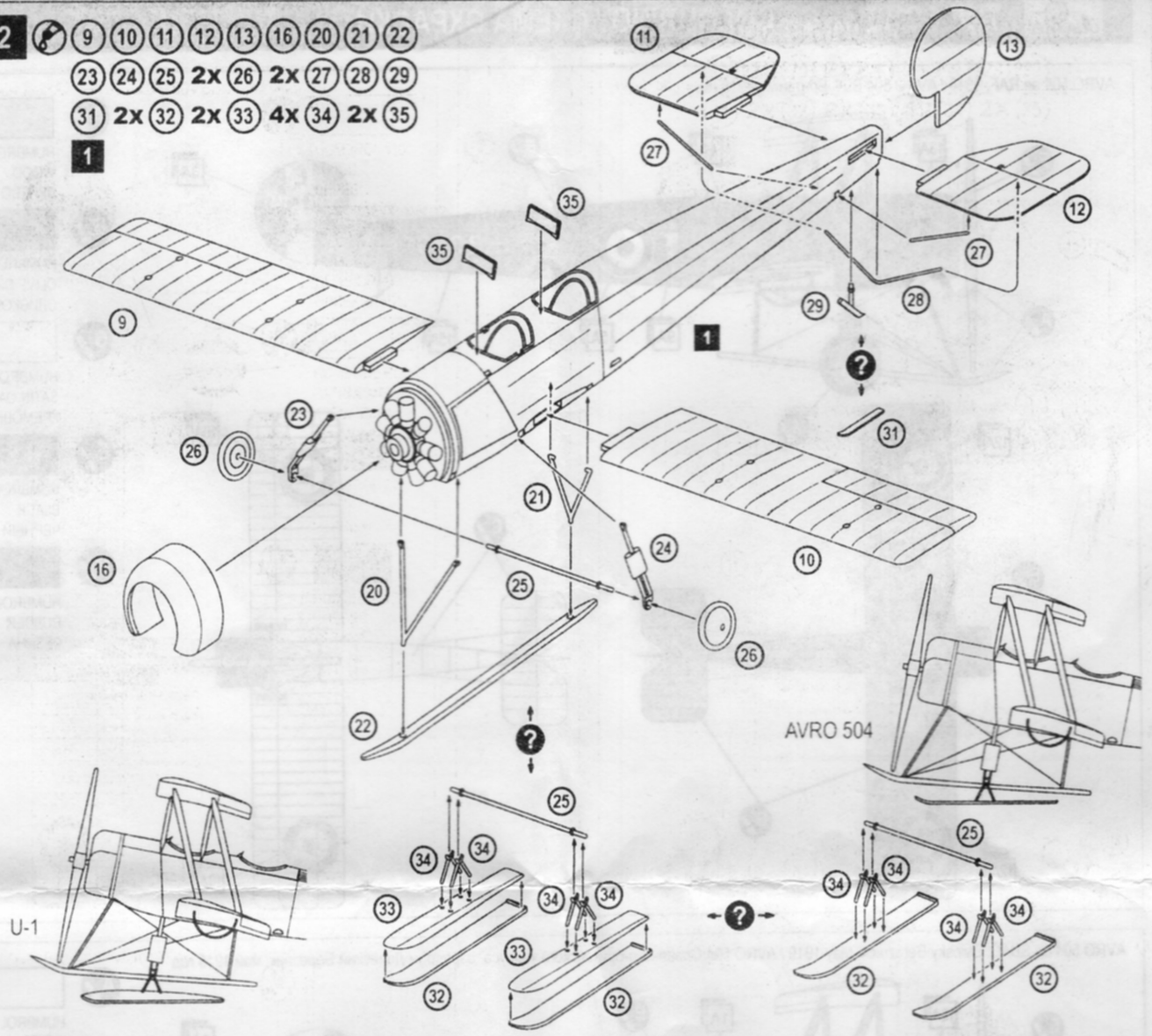

- 3 4x 14 4x 15 17 18 19 2x 30 2

2

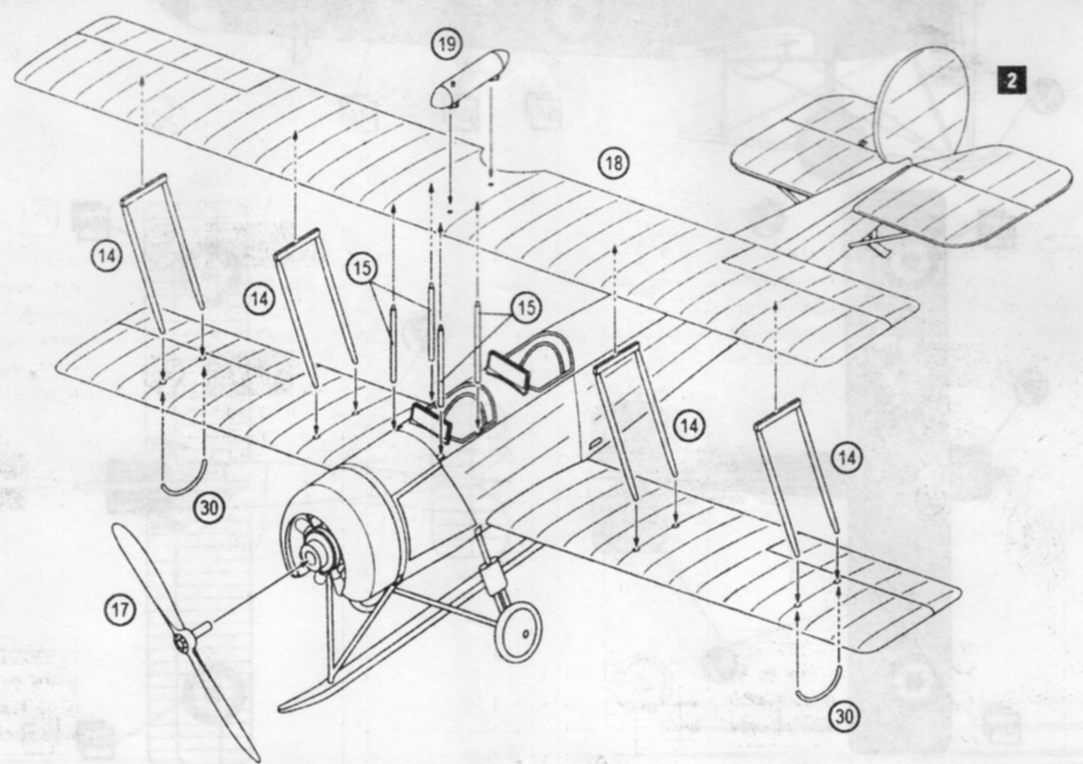

AVRO 504 an RAF, 1918 / AVRO 504 BBC Британии, 1918 год

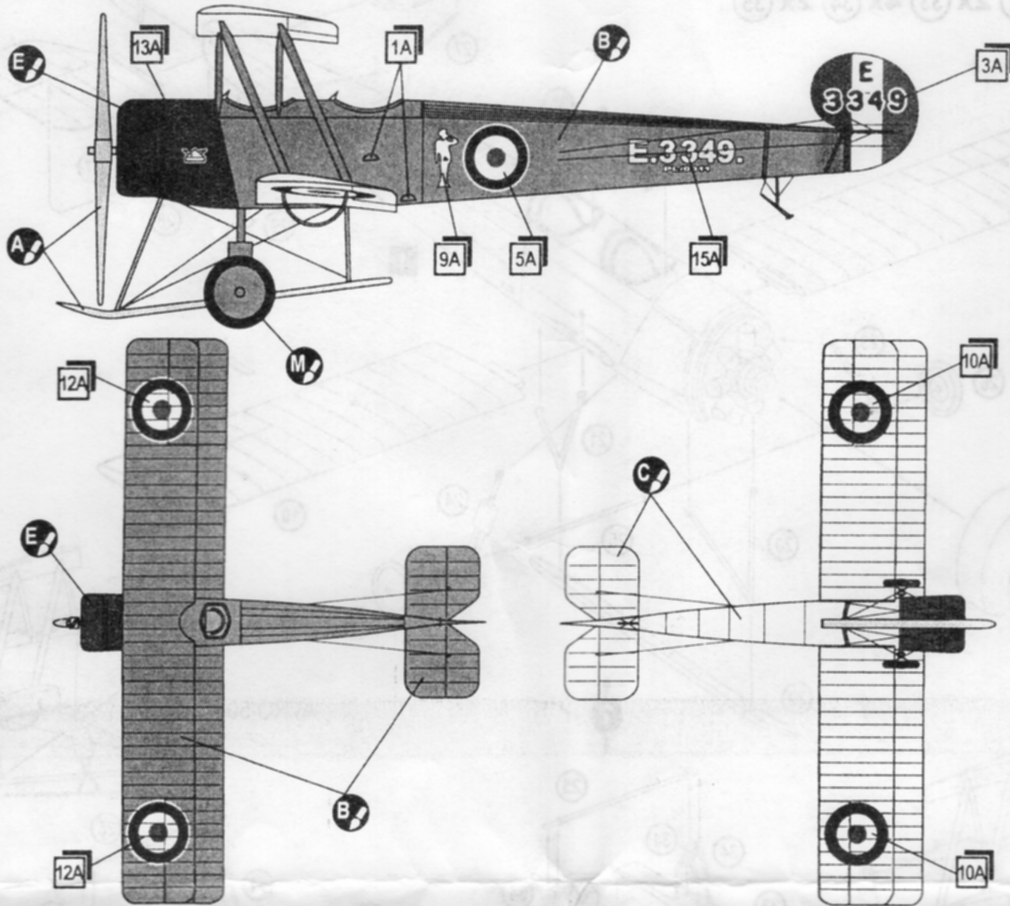

- A** HUMBROL 110  
WOOD  
ДЕРЕВО
- B** HUMBROL 155  
OLIVE DRAB  
ОЛИВКОВЫЙ
- C** HUMBROL 71  
SATIN OAK  
КРЕМОВЫЙ
- E** HUMBROL 21  
BLACK  
ЧЕРНЫЙ
- M** HUMBROL 182  
RUBBER  
РЕЗИНА

AVRO 504 an SBAC, Dvinsky Bereznick, May 1919 / AVRO 504 Славянско-британского корпуса, аэродром Двинский Березник, май 1918 год

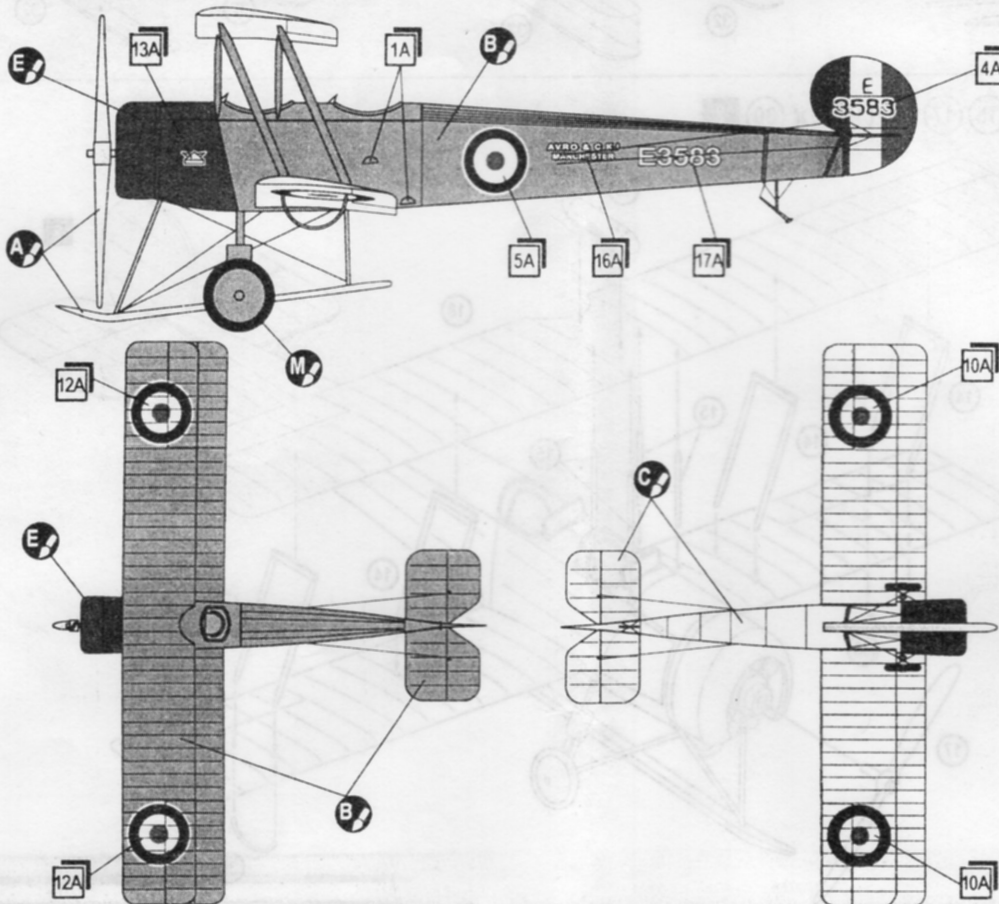

- A** HUMBROL 110  
WOOD  
ДЕРЕВО
- B** HUMBROL 155  
OLIVE DRAB  
ОЛИВКОВЫЙ
- C** HUMBROL 71  
SATIN OAK  
КРЕМОВЫЙ
- E** HUMBROL 21  
BLACK  
ЧЕРНЫЙ
- M** HUMBROL 182  
RUBBER  
РЕЗИНА

AVRO 504 of 186 Squadron an RAF / AVRO 504 186-го эскадрона ВВС Британии

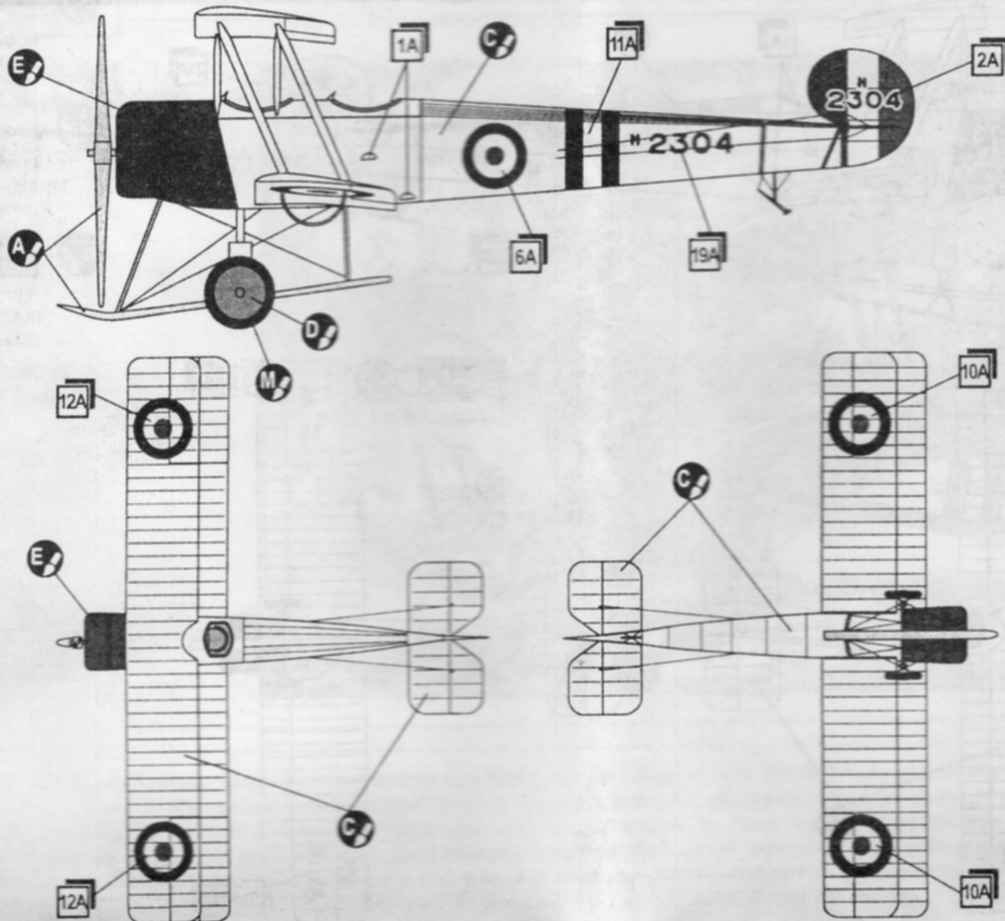

- A** HUMBROL 110  
WOOD  
ДЕРЕВО
- C** HUMBROL 71  
SATIN OAK  
КРЕМОВЫЙ
- D** HUMBROL 19  
RED  
КРАСНЫЙ
- E** HUMBROL 21  
BLACK  
ЧЕРНЫЙ
- M** HUMBROL 182  
RUBBER  
РЕЗИНА

AVRO 504 an Poland, 1924 / AVRO 504 ВВС Польши, 1924 год

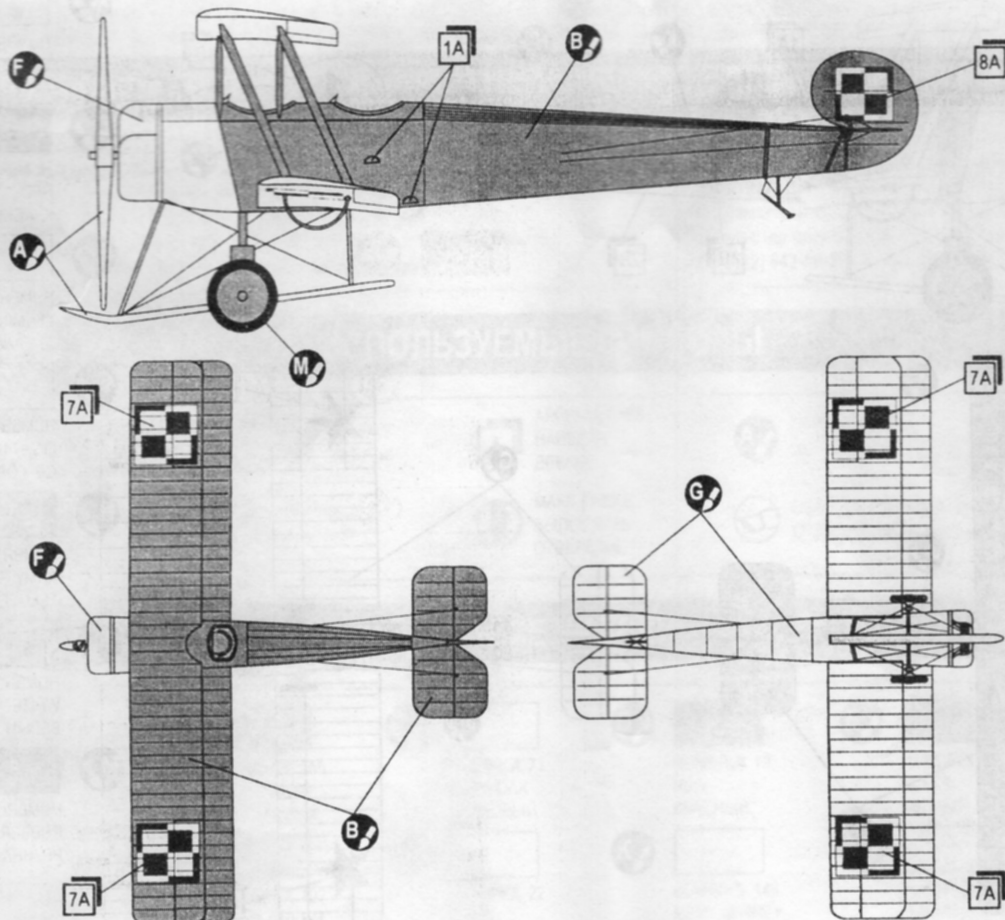

- A** HUMBROL 110  
WOOD  
ДЕРЕВО
- B** HUMBROL 155  
OLIVE DRAB  
ОЛИВКОВЫЙ
- E** HUMBROL 21  
BLACK  
ЧЕРНЫЙ
- F** HUMBROL 56  
ALUMINIUM  
АЛЮМИНИЙ
- G** HUMBROL 65  
LIGHT BLUE  
СВ.-ГОЛУБОЙ
- M** HUMBROL 182  
RUBBER  
РЕЗИНА

AVRO 504 an Sweden Navy, 1924 / AVRO 504 Шведских ВВС, 1924 г.

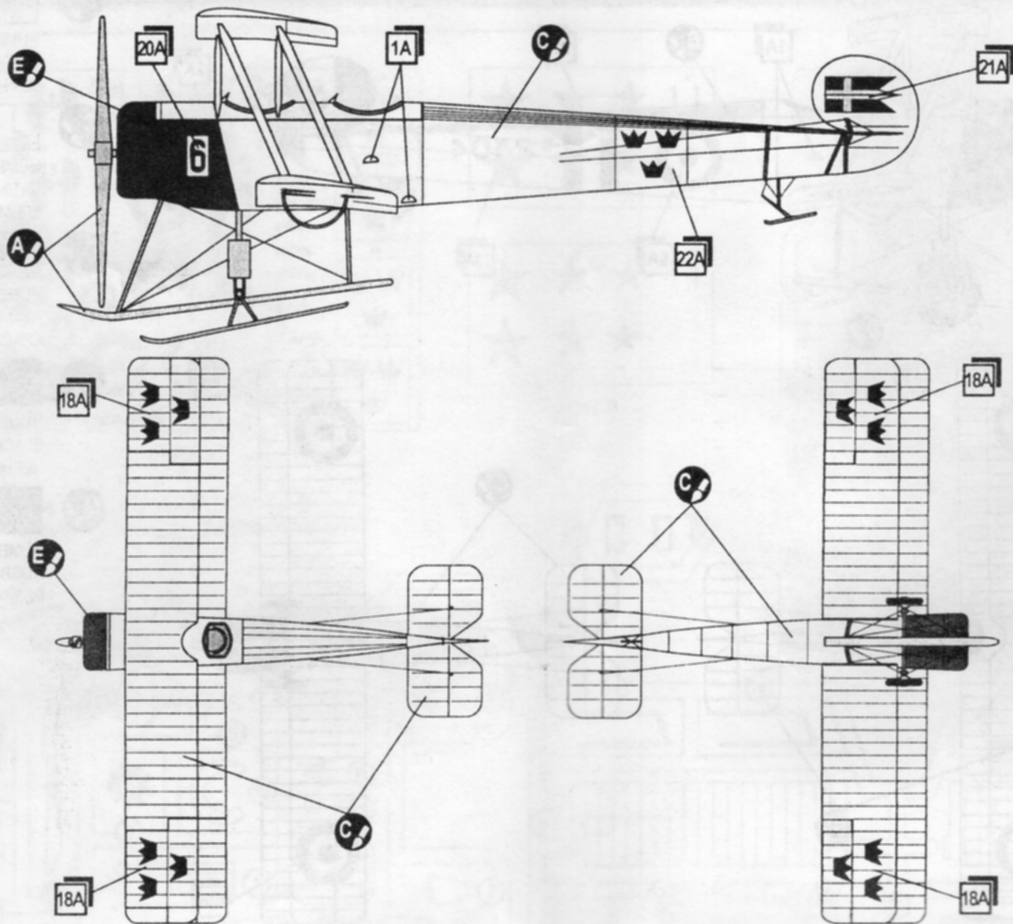

- A** HUMBROL 110  
WOOD  
ДЕРЕВО
- C** HUMBROL 71  
SATIN OAK  
КРЕМОВЫЙ
- E** HUMBROL 21  
BLACK  
ЧЕРНЫЙ

U-1, The chief of airschool, 1928 / У-1, Начальника летной школы, 1928 год

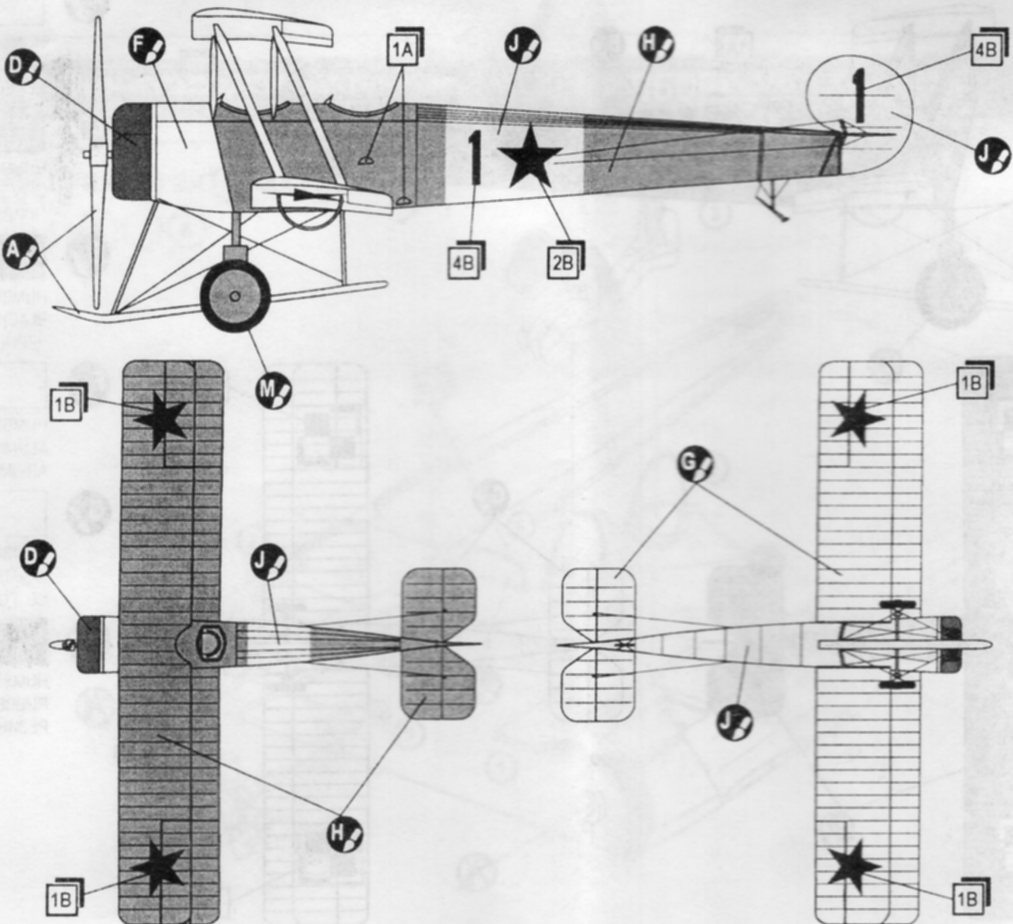

- A** HUMBROL 110  
WOOD  
ДЕРЕВО
- D** HUMBROL 19  
RED  
КРАСНЫЙ
- F** HUMBROL 56  
ALUMINIUM  
АЛЮМИНИЙ
- G** HUMBROL 65  
LIGHT BLUE  
СВ-ГОЛУБОЙ
- H** HUMBROL 102  
ARMY GREEN  
ТЕМ. ЗЕЛЕНый
- J** HUMBROL 22  
WHITE  
БЕЛый
- M** HUMBROL 182  
RUBBER  
РЕЗИНА