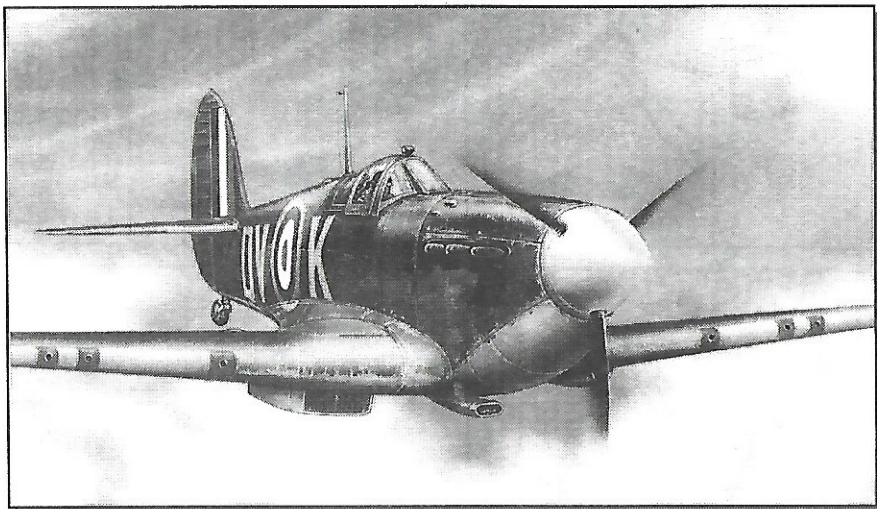

1:72**Истребитель Спитфайр Mk.1/Mk.5**

Истребитель Спитфайр был создан британской фирмой "Супермарин" с учетом опыта работ над гоночным гидросамолетом S-6B. Один из лучших известнейших истребителей II мировой войны – основатель знаменитой "династии" истребителей Спитфайр — стал символом веры в победу в тяжелейший для Британии период войны.

Спитфайры Mk.I - Mk.V, ставшие к 1942 г. Основными британскими истребителями, превосходили германские истребители Мессершмитт Bf-109E по летным данным и огневой мощи. Они вынесли тяжесть "Битвы за Британию" в 1940 г., сражались в небе над Дьеппом, Северной Африкой, Сицилией, СССР. Спитфайр по праву может быть отнесен к появившейся уже в наши дни категории - "истребитель завоевания превосходства в воздухе".

Осн. Данные (Mk/IA/Mk.VB) Экипаж 1 чел. Размах 11,23м. Длина 9,12 м. Скорость 557/595 км/ч. Взлет вес 2651/2920 кг. Двигатель Роллс-Ройс "Мерлин" 1030/1470 л.с. Вооружение: Mk/IA – 8x7,7 мм пулеметов "Браунинг" 350 патр/ствол; Mk.VB - 2x20 мм пушки "Бритиш Испано" 120 сна/ствол и 4x7,7 мм пулеметов "Браунинг" 350 патр/ствол. Первый полет прототипа 05.03.1936 г.

Fighter Supermarine Spitfire Mk.1/Mk.5

At the outbreak of World War 2 the R.A.F. had nine full Squadrons of Spitfire 1s and their first victory was to shoot down a Heinkel III on October 16th 1939. Over 900 Spitfires took part in the Battle of Britain in 1940 where they earned their great reputation. The more powerful Mk.5 came into service in 1941 and were used for 'Rhubarbs' - the code name for fighter sweeps over France. Specification of Mk.5A: Engine: 1,440 h.p. Rolls Royce Merlin 45-50. Max. speed 374 m.p.h. at 13,000 ft. Service ceiling: 37,000 ft. Armament: eight 0.303" machine guns.

Склеить
CementОтрезать
RemoveРасплавлять
HeatПовторить
Made it twiceВариант
OptionalНе клеить
Do not cementПросверлить
отверстие
Made holeПроизводитель и его адрес: **ЗАО "Компания ВОСТОЧНЫЙ ЭКСПРЕСС"**

Россия, 103287 Москва, а/я 47 Тел./факс: (095) 917-12-68

Produced by: **EASTERN EXPRESS.Co**

Russia, 103287, p.o.b. 47, Moscow. Tel./fax: (095) 917-12-68

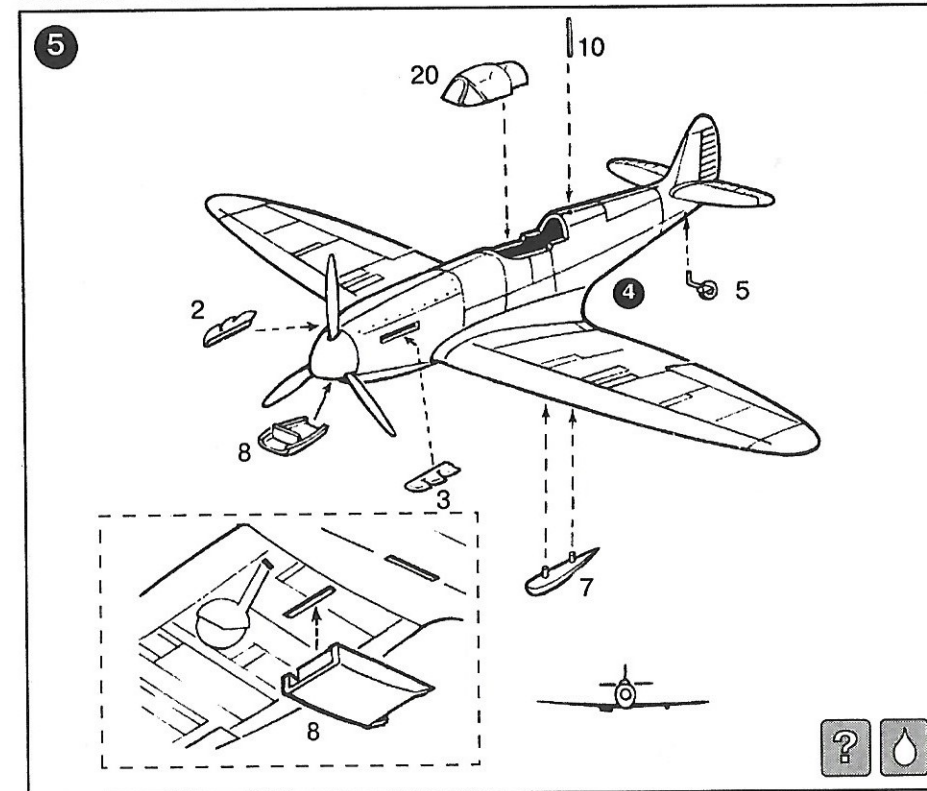
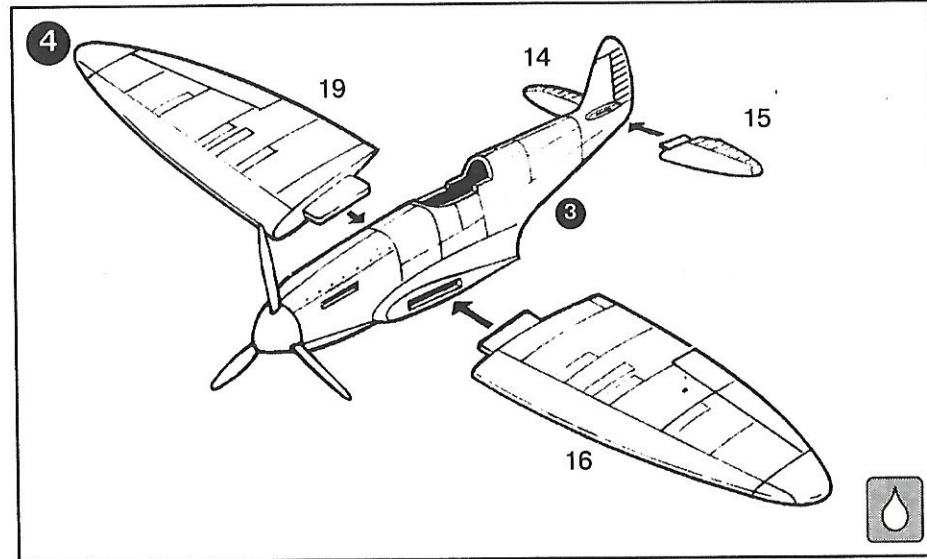
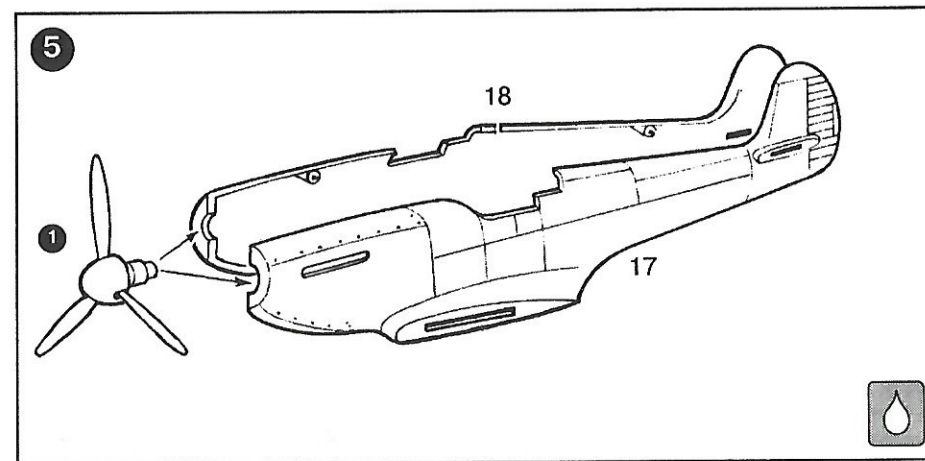
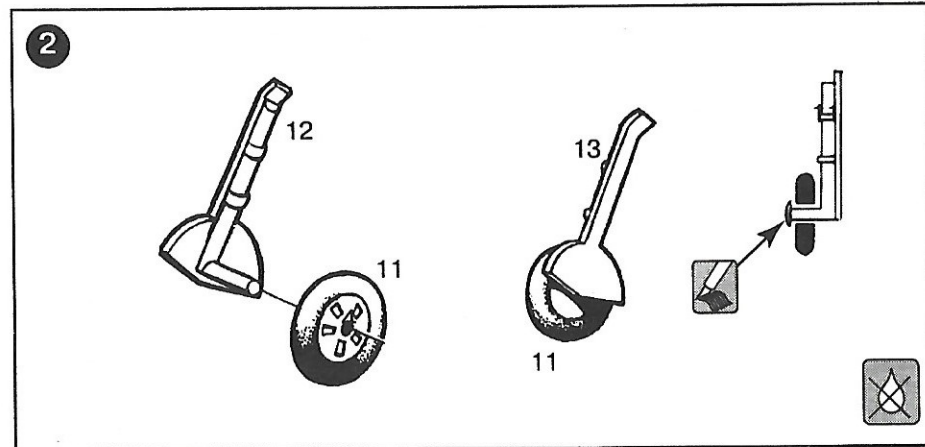
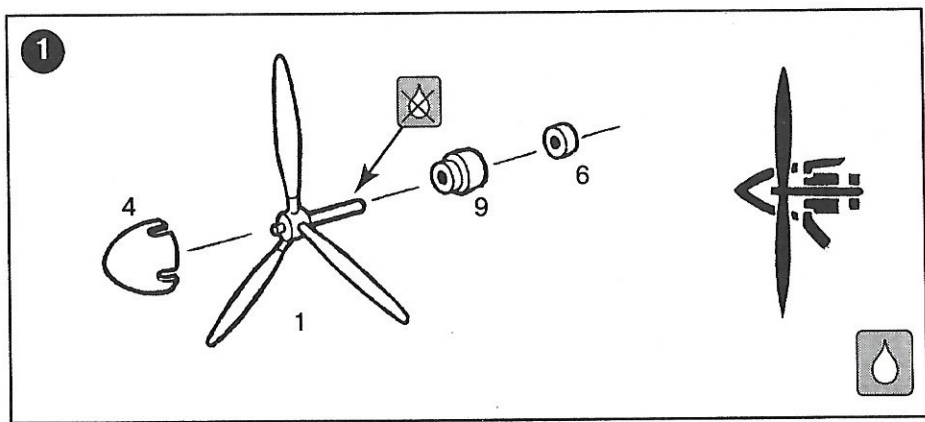

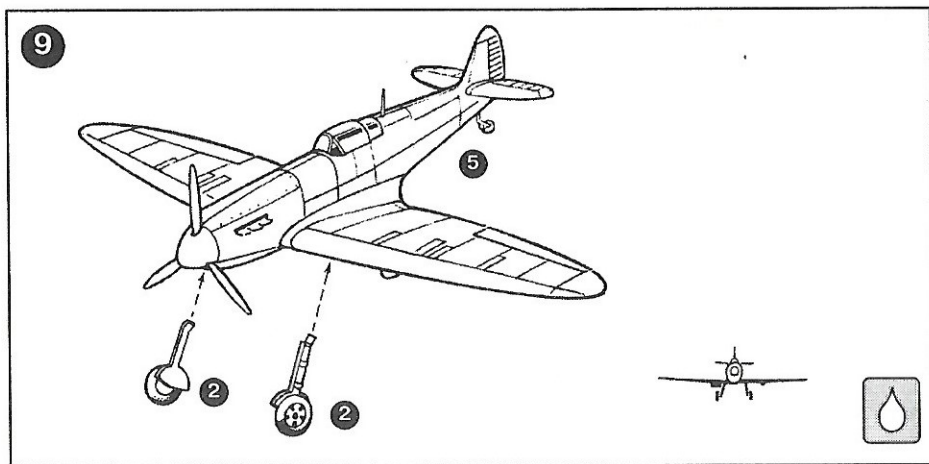

ПРИМЕР ОКРАСКИ МОДЕЛИ

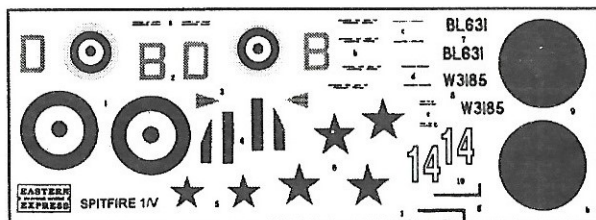

ИСПОЛЬЗУЕМЫЕ ЦВЕТА

Желтый насыщенный	Trainer Yellow
Серебристый	Silver
Светло-коричневый	Dark Earth
Темно-зеленый	Dark Green
Черный	Black
Белый	White
Бледный серо-голубой	Light Grey
Зеленовато-желтый	Sky Type S
Зеленовато-серый	Ocean Grey
Серо-зеленый	Grey Green
Металл с ржавчиной	Rust

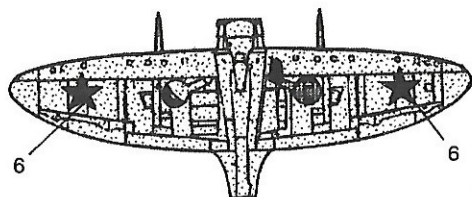
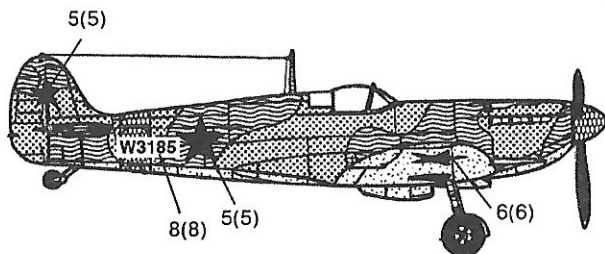

Спитфайр Mk.VB.
25 запасной авиаполк советских ВВС,
аэродром Аджикубуль близ Баку, 1943 г.

Spitfire Mk.VB.
Soviet reserve regiment (wing) # 25,
Adjicabul airfield near Baku, 1943 г.