

Foreword from Jakub Cikhart:

Italeri released the B-52G based on AMT/Ertl moulds from 1993/1994. There are some errors in the instructions, so I will try to correct them.

There is a section of what is noted as „unused“ during the build. It is not correct.

During 1970-1977 the planes were updated with „Phase VI“ update. This resulted in adding 40 inch constant-chord extension to the fuselage aft of the horizontal stabilizer’s trailing edge, it created space for the added electronics. For this you need to use the parts marked red A and B and glue them between the tail fuselage halves (kit parts 1A/2A) and the tail stinger with 0,5inch guns (kit parts 59K/60K).

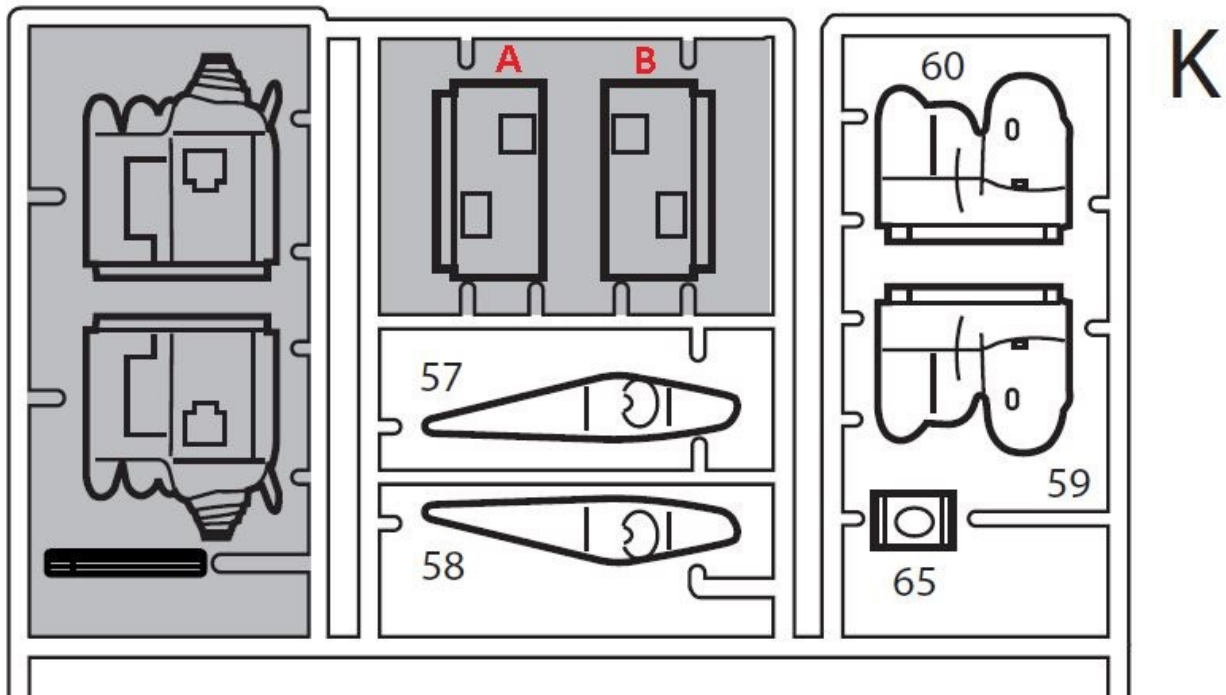

You also have to add 31 vortex generators (on each wing) to upper side of the wing leading edge just between fuselage and inner engines pod. They are missing in the kit.

Now to camouflage schemes:

There are only ALCM pylons and AGM-86C missiles in the kit. This is a problem, explanation follows:

Option 1 – 58-0173 „Let´s Make A Deal“ - the plane DID NOT carried the ALCM pylons in the Gulf war. You need to obtain AGM-28 pylons from kit AMT 8633 "G early" (without EVS bulges) or from Monogram D kit + scratchbuild I-BEAM adapter + add 2 x MER (e.g. from Eduard 672119). The plane was in „SAC“ camouflage. The camouflage colors are wrong, replace FS 34201 with FS 34086 and FS 36118 with FS 36081. The FS 34201 faded a lot so check the pictures for corret shade.

Option 2 – 57-6515 „Mohawk Warrior“- the plane DID NOT carried the ALCM pylons in the Gulf war. You need to obtain AGM-28 pylons from kit AMT 8633 "G early" (without EVS bulges) or from Monogram D kit + scratchbuild I-BEAM adapter + add 2 x MER (e.g. from Eduard 672119). The plane was in „Mono“ camouflage. The camouflage colors are wrong, replace FS 35237 with FS 36081.

Option 3 – 57-6473 „Hard T´get“ - this plane was not ALCM modified, had no added „streaks“ to the wing roots, so IT IS NOT POSSIBLE to build it from the box. You need to obtain the front fuselage halves from AMT/Ertl/Italeri B-52H kit. The plane did not carried ALCM pylons in the Gulf war. It carried „stub“ pylons + HSAB adapter. The plane was in „Mono“ camouflage. The camouflage colors are wrong, replace FS 36118 with FS 36081.

Option 4 – 58-0251. No idea why this option is in this kit as it was not in Gulf war. Do not use it.

You can find more info about loadouts, configs etc. on B-52G during Gulf war here:

www.dstorm.eu

made in Italy

1:72 scale

No 1378

B-52G™ Stratofortress™



EN

The B-52 Stratofortress is the most famous long range jet-powered strategic bomber in the aviation history. Produced by the American company Boeing since 1955 it has been, for a long time, a symbol of the Cold War. It has been, for several years, the backbone of the United States Air Force Strategic Air Command. The B-52 has been produced in a significant number of versions that has gradually evolved the successful project to better answer to the changing in operational needs. The "G" version is the most produced B-52 variant and it has been delivered to the S.A.C. wings from the early 60s. It has been characterized by a large number of changes implemented as a more strong structure, the adoption of new avionics systems and, important issue for a strategic bomber, the longer operational range thanks to the increased fuel capacity and the possibility to adopt external fuel tanks. The B-52G took also part in Operation Desert Storm in 1991.

IT

Il B-52 Stratofortress è senza dubbio il bombardiere strategico a lungo raggio più celebre e famoso della storia dell'aviazione. Prodotto dall'azienda Americana Boeing dal 1955 è stato, per lungo tempo, un simbolo della guerra fredda ed ha equipaggiato i reparti di volo dello Strategic Air Command dell'US Air Force. Prodotto in numerose versioni si è progressivamente evoluto per meglio rispondere alle mutate esigenze operative. La versione "G" ha rappresentato il punto più alto, in termini di unità prodotte, del progetto "Stratofortress". Venne consegnata ai reparti nei primi anni '60 e si caratterizzava per decisi miglioramenti nella cellula del velivolo, per un'avionica migliorata e, fondamentale per un bombardiere strategico, per un raggio operativo incrementato grazie alla possibilità di trasportare una quantità di carburante superiore e di poter adottare anche serbatoi esterni. I B-52G parteciparono anche all'operazione Desert Storm nel 1991.

DE

Die B-52 Stratofortress ist zweifellos der berühmteste und bekannteste strategische Langstreckenbomber in der Geschichte der Luftfahrt. Der ab 1955 von dem US-amerikanischen Unternehmen Boeing produzierte Langstreckenbomber, war lange Zeit Symbol für den Kalten Krieg und hat Flugeinheiten des Strategic Air Command der US Air Force ausgestattet. Er wurde in vielen Versionen hergestellt und hat sich schrittweise weiter entwickelt, um den geänderten operativen Anforderungen besser zu entsprechen. Die Version „G“ stellte den Höhepunkt, in Bezug auf die Anzahl der Fertigungen, des Projekts „Stratofortress“ dar. In den frühen 60er Jahren wurde sie an die Einheiten ausgeliefert und zeichnete sich durch entscheidende Verbesserungen in der Flugzeugzelle, eine verbesserte Avionik und, wesentlich für einen strategischen Bomber, dank der Möglichkeit größere Kraftstoffmengen transportieren und auch Außentanks verwenden zu können, einen gesteigerten operativen Bereich aus. Die B-52G nahmen auch an der Operation Desert Storm von 1991 teil.

FR

FR

Le B-52 Stratofortress est, sans aucun doute, le bombardier stratégique à long rayon d'action le plus célèbre et fameux de l'histoire de l'aviation. Produit par l'entreprise américaine Boeing depuis 1955, il a été pendant longtemps l'un des symboles de la guerre froide et il a équipé les unités de vol du Strategic Air Command de l'U.S. Air Force. Produits dans de nombreuses versions, il a été progressivement amélioré pour mieux répondre à l'évolution des besoins opérationnels. La version « G » a représenté le point le plus élevé, en termes d'unités produites, du projet « Stratofortress ». Elle fut livrée aux unités de vol au début des années 60 et elle se caractérisait par de substantielles améliorations dans la cellule de l'avion, pour une avionique améliorée et, essentiel pour un bombardier stratégique, pour une portée opérationnelle accrue, grâce à la possibilité de transporter une quantité supérieure de carburant et de pouvoir utiliser des réservoirs externes. En 1991, les B-52G participèrent également à l'opération Desert Storm.

ES

ES

Sin lugar a dudas, el B-52 Stratofortress es el bombardero estratégico de largo alcance más célebre y conocido de la historia de la aviación. Fabricado por la empresa americana Boeing desde 1955, durante mucho tiempo fue un símbolo de la Guerra Fría y ha equipado las divisiones de vuelo del Mando Aéreo Estratégico de la Fuerza Aérea de los Estados Unidos de América. Se ha fabricado en muchas versiones, y ha ido evolucionando progresivamente para responder mejor a los cambios que iban sufriendo las necesidades operativas. La versión "G" ha representado el punto más alto, en términos de unidades fabricadas, del proyecto "Stratofortress". Se entrega a las divisiones a principios de los años 60 y se caracteriza por importantes mejoras en la célula del avión, por una aviónica mejorada y, lo que es esencial para un bombardero estratégico, un alcance operativo aumentado, gracias a la posibilidad de transportar una cantidad de carburante mayor y poder utilizar también depósitos externos. Los B-52G también participaron en la operación Tormenta del Desierto en 1991.

RU

RU

Боинг В-52 «Стратофортресс», несомненно, самый известный и знаменитый сверхдальний стратегический бомбардировщик в истории авиации. Выпускаемый американской компанией Boeing с 1955 года, он был продолжительное время символом холодной войны и был принят на вооружение авиационными подразделениями стратегическим командованием ВВС США. Выпущенный в многочисленных модификациях, самолёт постепенно развивался, чтобы отвечать меняющимся оперативным требованиям. Версия «G» стала высшей точкой, что касается произведённых единиц, проекта «Stratofortress». Он был принят на вооружение подразделениями в начале 60-х годов и характеризовался значительно улучшенным внутренним отсеком самолёта, усовершенствованной авионикой и, что фундаментально для стратегического бомбардировщика, большим радиусом действий, который увеличился, благодаря возможности нести большее количество топлива, а также применять даже внешние подвесные баки. Боинги В-52G принимали участие также в операции «Буря в пустыне» в 1991 году.



- EN** WARNING: Model for adult modellers age 14 and over
IT ATTENZIONE: Modello per collezionisti adulti di età superiore ai 14 anni
FR ATTENTION: Modèle pour modélistes de 14 ans et plus.
DE ACHTUNG: Modellbausatz für Modellbauer über 14 Jahre.
NL WAARSCHWING: Geschikt voor 14 jaar en ouder.
ES ATENCION: Modelo para modelistas mayores de 14 años.

EN ATTENTION - Useful advice!

Study the instructions carefully prior to assembly. Remove parts from frame with a sharp knife or a pair of scissor and trim away excess plastic. Do not pull of parts. Assemble the parts in numerical sequence. Use plastic cement ONLY and use cement sparingly to avoid damaging the model. Black arrows indicate parts to be glued together. White arrows indicate on which frame the parts must be assembled WITHOUT using cement. These letters (A - B - C...) indicate on which frame the parts will be found. Paint small parts before detaching them from frame. Remove paint where parts are to be cemented. Crossed out parts must not be used.

IT ATTENZIONE - Consigli utili!

Prima di iniziare il montaggio studiare attentamente il disegno. Staccare con molta cura i pezzi dalle stampate, usando un taglia-balsa oppure un paio di forbici e togliere con una piccola lima o con carta vetro fine eventuali sbavature. Mai staccare i pezzi con le mani. Montarli seguendo l'ordine delle numerazioni delle tavole. Eliminare dalla stampata il numero del pezzo appena montato facendogli sopra una croce. Le frecce nere indicano i pezzi da incollare, le frecce bianche indicano i pezzi da montare senza colla. Usare solo colla per polistirolo. Le lettere (A - B - C...) ai lati dei numeri indicano la stampata ove si trova il pezzo da montare. I pezzi sbarrati da una croce non sono da utilizzare.

DE ACHTUNG - Ein nützlicher Rat!

Vor der Montage die Zeichnung aufmerksam studieren. Die einzelnen Montageteile mit einem Messer oder einer Schere vom Spritzling sorgfältig entfernen. Eventuelle Grate werden mit einer Klinge oder feinem Schmirgelpapier beseitigt. Keinesfalls die Montageteile mit den Händen entfernen. Bei der Montage der Tafelnummerierung folgen. Pfeile zeigen die zu klebenden Teile während die weissen Pfeile die ohne Leim zu montierenden Teile anzeigen. Bitte nur Plastikklebstoff verwenden. Die Buchstaben (A - B - C...) neben den Nummern zeigt auf welchem Spritzling der zu montierende Teil zu finden ist. Die mit einem Kreuz markierten Teile sind nicht zu verwenden.

FR ATTENTION - Conseils utiles!

Avant de commencer le montage, étudier attentivement le dessin. Détacher avec beaucoup de soin les morceaux des moules en usant un massicot ou bien un pair de ciseaux et couper avec une petite lame avec de papier de verre fin ébarbagés éventuels. Jamais détacher les morceaux avec les mains Monter les en suivant l'ordre de la numération des tables. Eliminer de la moule le numéro de la pièce qui vient d'être montée, en le bifant avec une croix. Les flèches noires indiquent les pièces à coller, les flèches blanches indiquent les pièces à monter sans colle. Employer seulement de la colle pour polystyrol. Les lettres (A - B - C...) aux côtés des numéros indiquent la moule où se trouve la pièces à monter. Les pièces marquées par une croix ne sont pas à utiliser.

ES ATENCION - Consejos útiles!

Estudiar las instrucciones cuidadosamente antes de comenzar el montaje. Separar las piezas de las bandejas con un cuchillo afilado o un par de tijeras y retirar el exceso de plástico o rebada. No arrancar las piezas. Montar las piezas en orden numérico. Utilizar SOLAMENTE pegamento para plástico y en poca cantidad para evitar que se dane el modelo. Las flechas negras indican las piezas que se deben pegar juntas. Las flechas blancas indican las piezas que deben ensamblarse SIN usar pegamento. Las letras (A - B - C...) indican en que bandeja se encuentran las piezas. Pintar las piezas pequeñas antes de separarlas de la bandeja. Retirar la pintura de los lugares por donde se deban pegar las piezas.

RU ПРЕДУПРЕЖДЕНИЕ - важные!

ПЕРЕД ТЕМ, КАК ПРИСТУПИТЬ К СБОРКЕ, ВНИМАТЕЛЬНО ИЗУЧИТЬ ЧЕРТЕЖ. ОЧЕНЬ ОСТОРОЖНО ОТСОЕДИНЯТЬ РАСПЕЧАТАННЫЕ ЭЛЕМЕНТЫ, ИСПОЛЬЗОВАТЬ ДЛЯ ЭТОГО КАНЦЕЛЯРСКИЙ НОЖ ИЛИ ПАРУ НОЖИЦ, СНЯТЬ НЕРОВНОСТИ С ПОМОЩЬЮ ТОНКОГО ЛЕЗВИЯ ИЛИ С ПОМОЩЬЮ АБРАЗИВНОЙ БУМАГИ. НЕ ОТСОЕДИНЯТЬ ЭЛЕМЕНТЫ РУКАМИ. ВЫПОЛНИТЬ СБОРКУ СОГЛАСНО ПОРЯДКУ НУМЕРАЦИИ ТАБЛИЦ. УДАЛИТЬ ИЗ СПЛОНА ТОЛЬКО ТО, ОБОЗНАЧЕННО ДЕТАЛЬ. ПЕРЕКРЕЖИВАЯ ЕЕ ЧЕРНЫЕ СТРЕЛКИ УКАЗЫВАЮТ ДЕТАЛИ ДЛЯ СБОРКИ ВМЕСТЕ, БЕЛЫЕ СТРЕЛКИ УКАЗЫВАЮТ ДЕТАЛИ, КОТОРЫЕ СОБИРАЮТСЯ БЕЗ КЛЕИ. ИСПОЛЬЗОВАТЬ ТОЛЬКО КЛЕИ ДЛЯ ПЕНОПЛАСТА, БУКВЫ (А - В - С...) НА ПРОНУМЕРОВАННЫХ СТОРОНАХ УКАЗЫВАЮТ ЛИСТ, ГДЕ НАХОДИТСЯ ДЕТАЛЬ. ПЕРЕКРЕЖИВАЕМЫЕ ДЕТАЛИ НЕ ИСПОЛЬЗОВАТЬ.

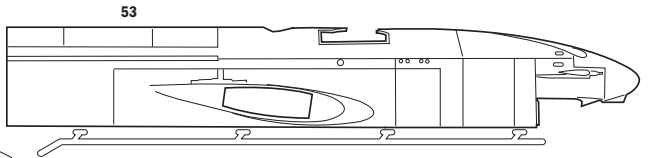
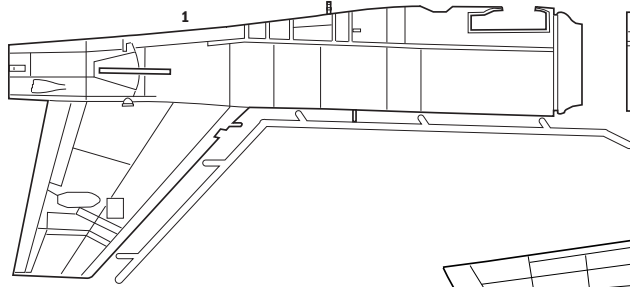
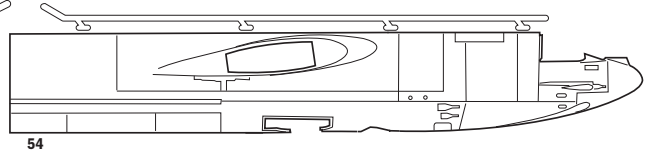
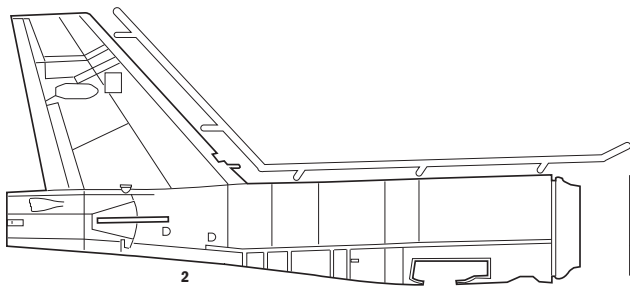

A

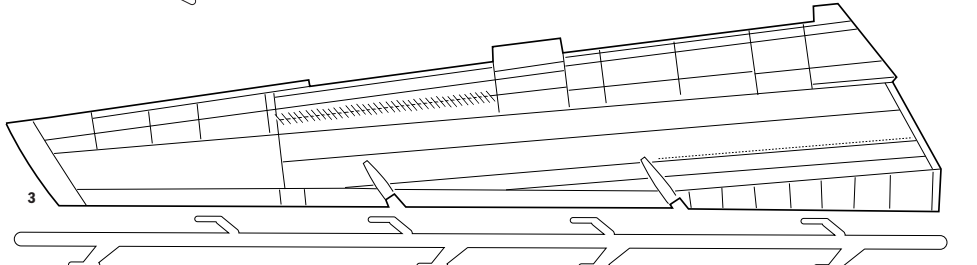

B

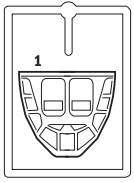
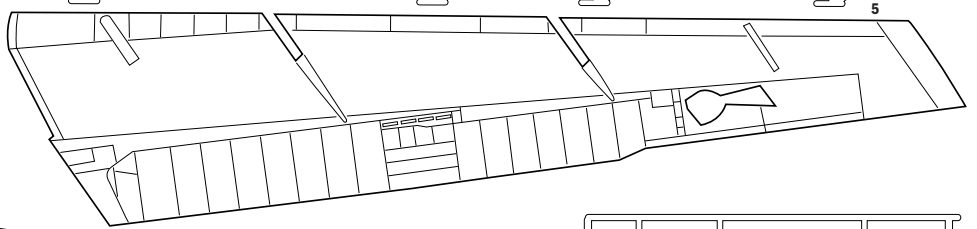

D

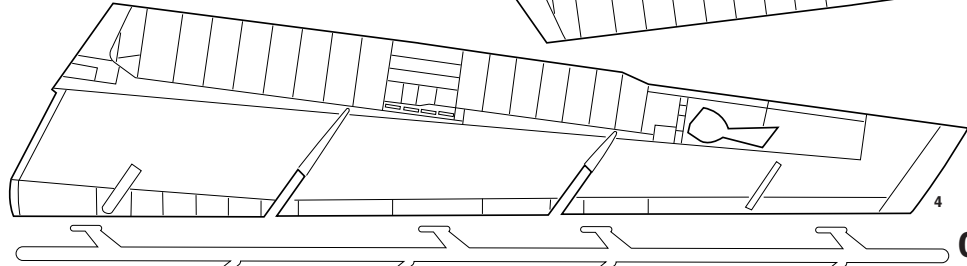

C

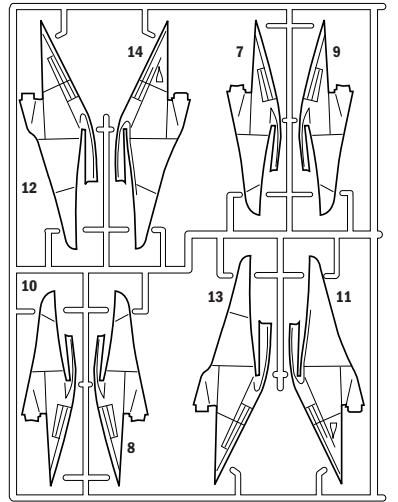
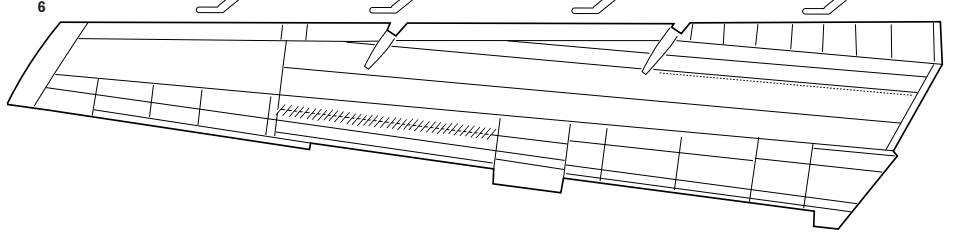

L

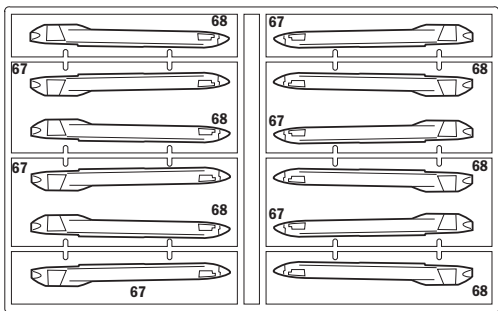

H

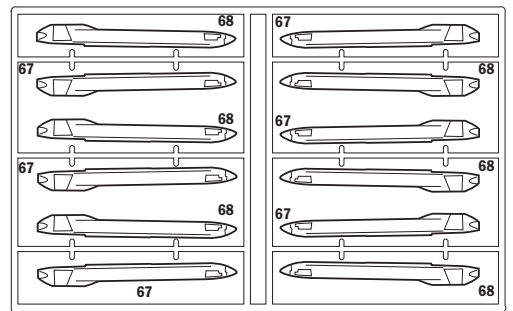

H

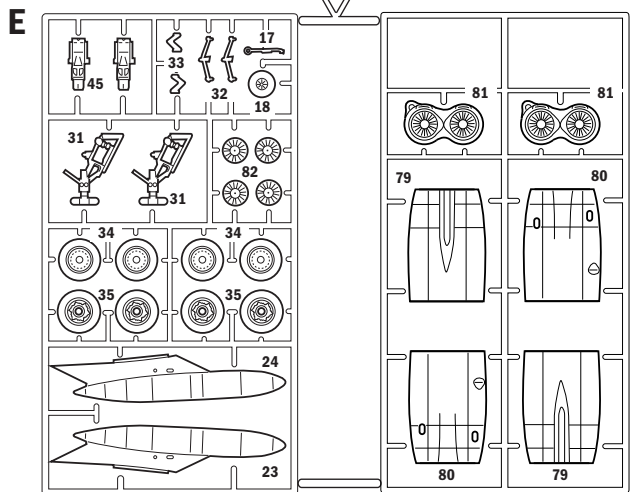

E

F

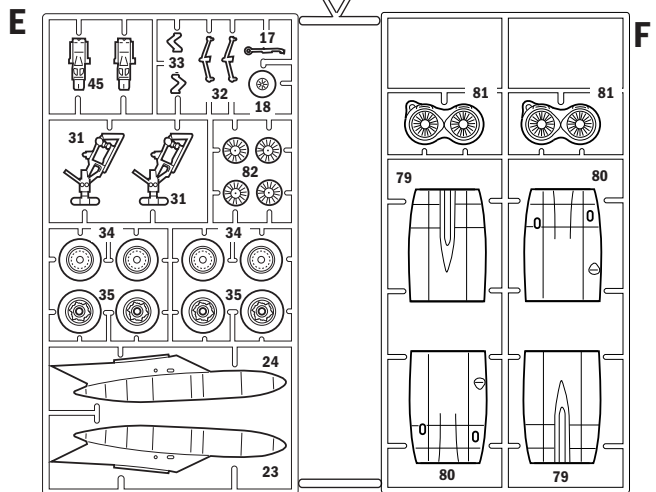

E

F

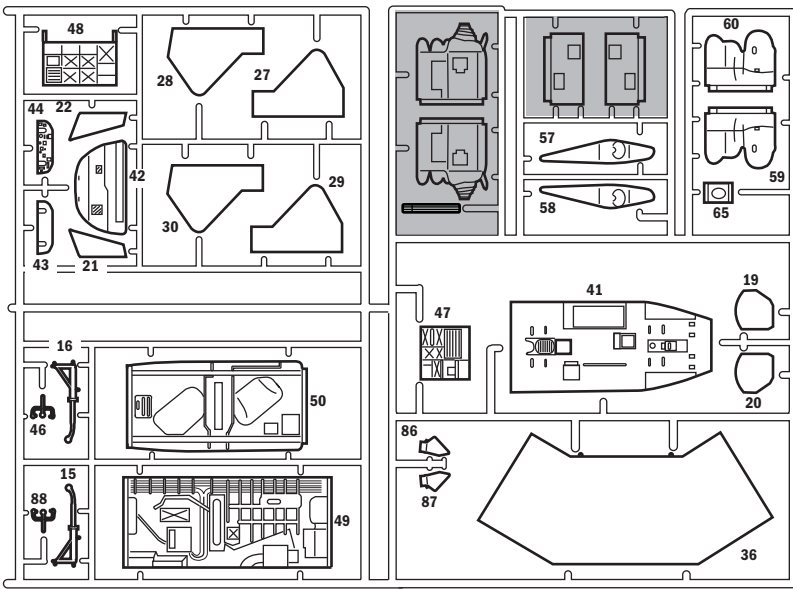
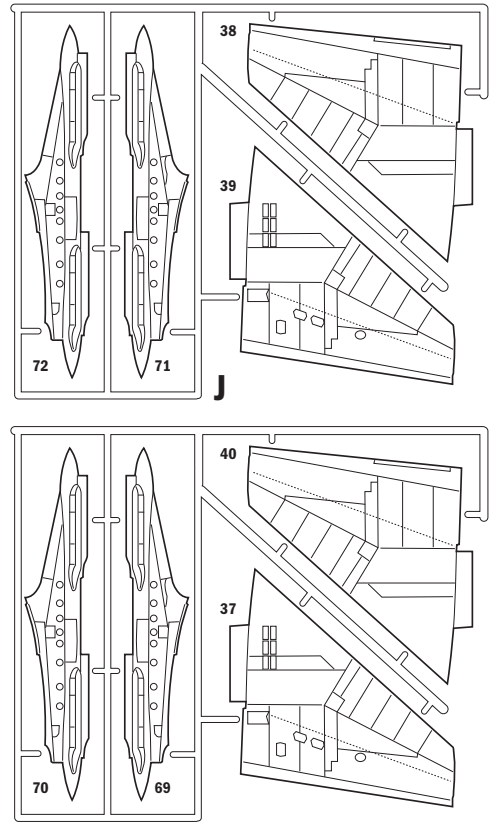
G**K**

I codici colori si riferiscono all'assortimento colori Italeri Acrylic Paint
 The indicated colour number refer to the Italeri Acrylic Paint
 Les références indiquées concernent les peintures Italeri Acrylic Paint
 Die angegebenen farbnnummern beziehen sich auf die Italeri Acrylic Paint
 Los números se refieren a los colores surtido Italeri Acrylic Paint
 De nummers verwijzen naar het assortiment kleuren Italeri Acrylic Paint

A**FLAT WHITE**

F.S. 37875

ITALERI ACRYLPAINT-4769AP

B**FLAT BLACK**

F.S. 37038

ITALERI ACRYLPAINT-4768AP

C**FLAT DARK GHOST GRAY**

F.S. 35237

ITALERI ACRYLPAINT-4761AP

D**Gloss Red**

F.S. 11302

ITALERI ACRYLPAINT-4605AP

E**FLAT DARK GREEN**

F.S. 34079

ITALERI ACRYLPAINT-4726AP

F**FLAT INTERIOR GREY GREEN**

F.S. 34151

ITALERI ACRYLPAINT-4301AP

G**FLAT GUN METAL**

F.S. 37200

ITALERI ACRYLPAINT-4681AP

H**METAL, FLAT ALUMINUM**

F.S. 37178

ITALERI ACRYLPAINT-4677AP

Parts not for use
 Teile werden nicht verwendet
 Parti da non utilizzare
 Pièces à ne pas utiliser

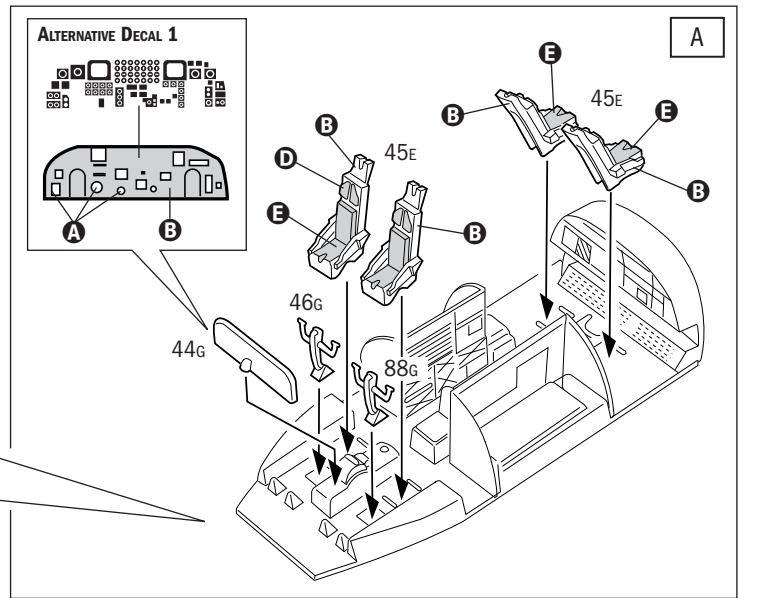
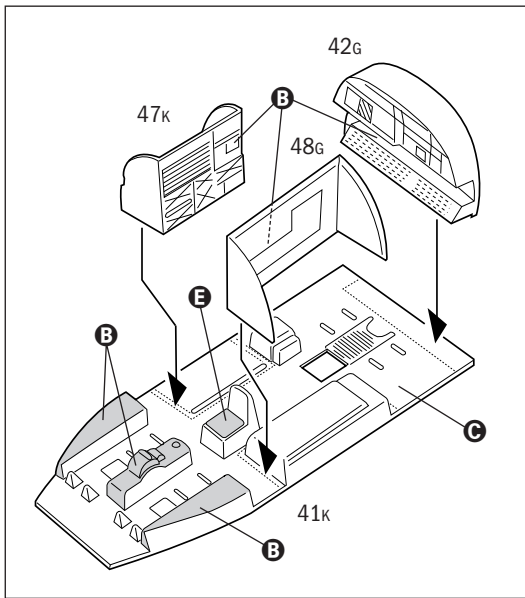
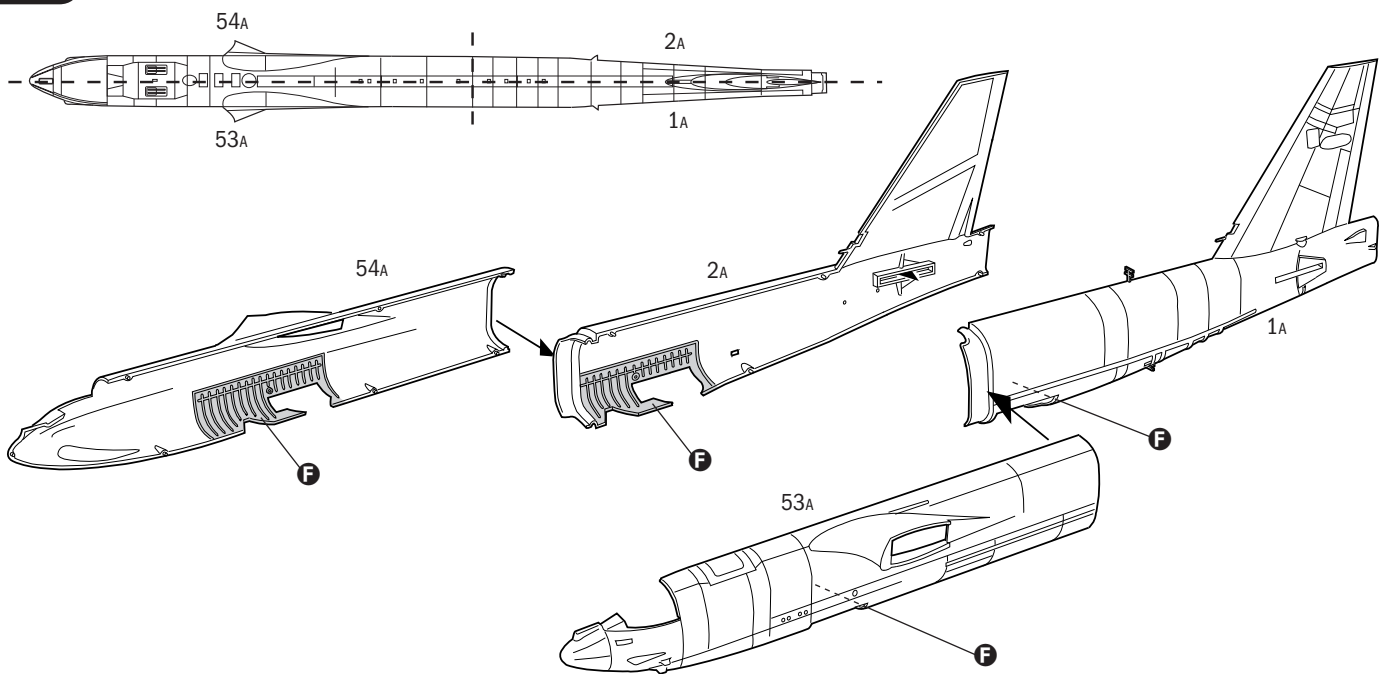
1**2**

3

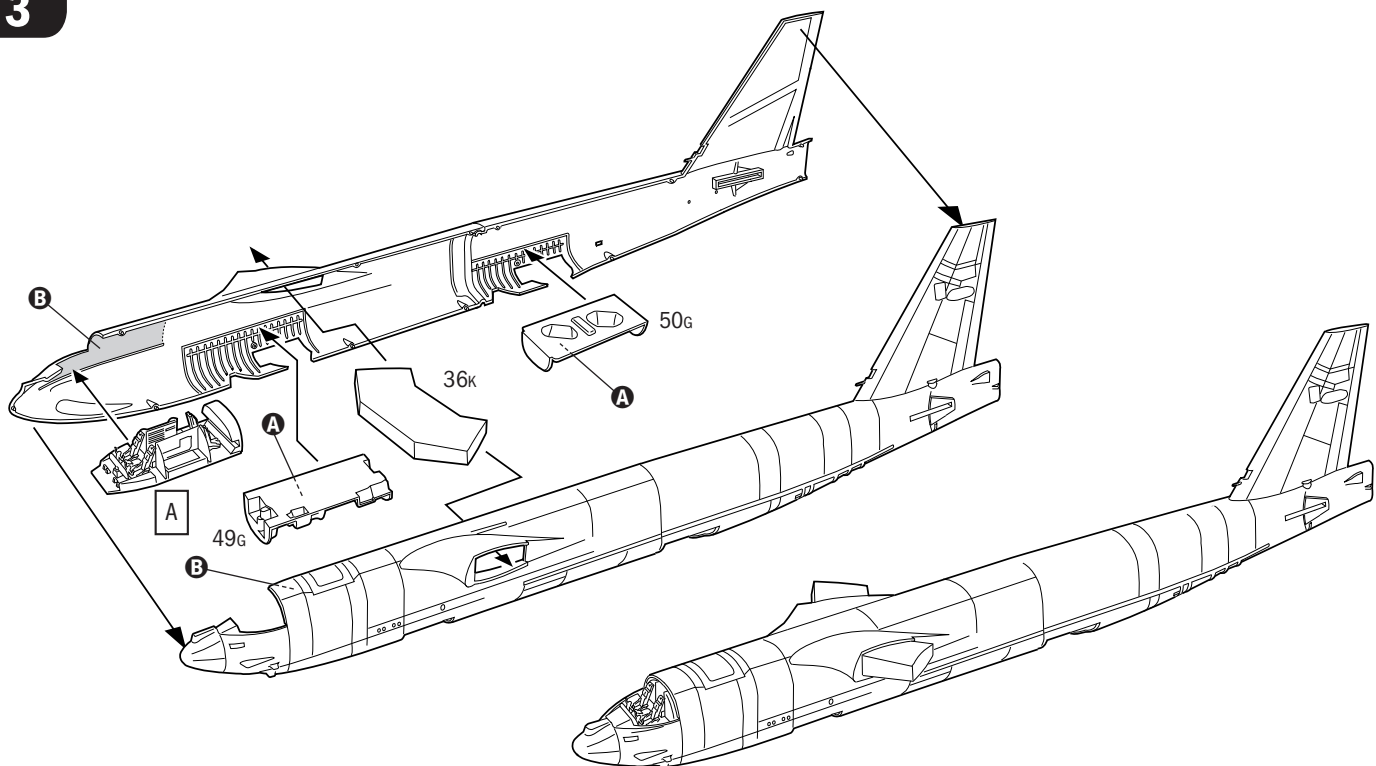

4

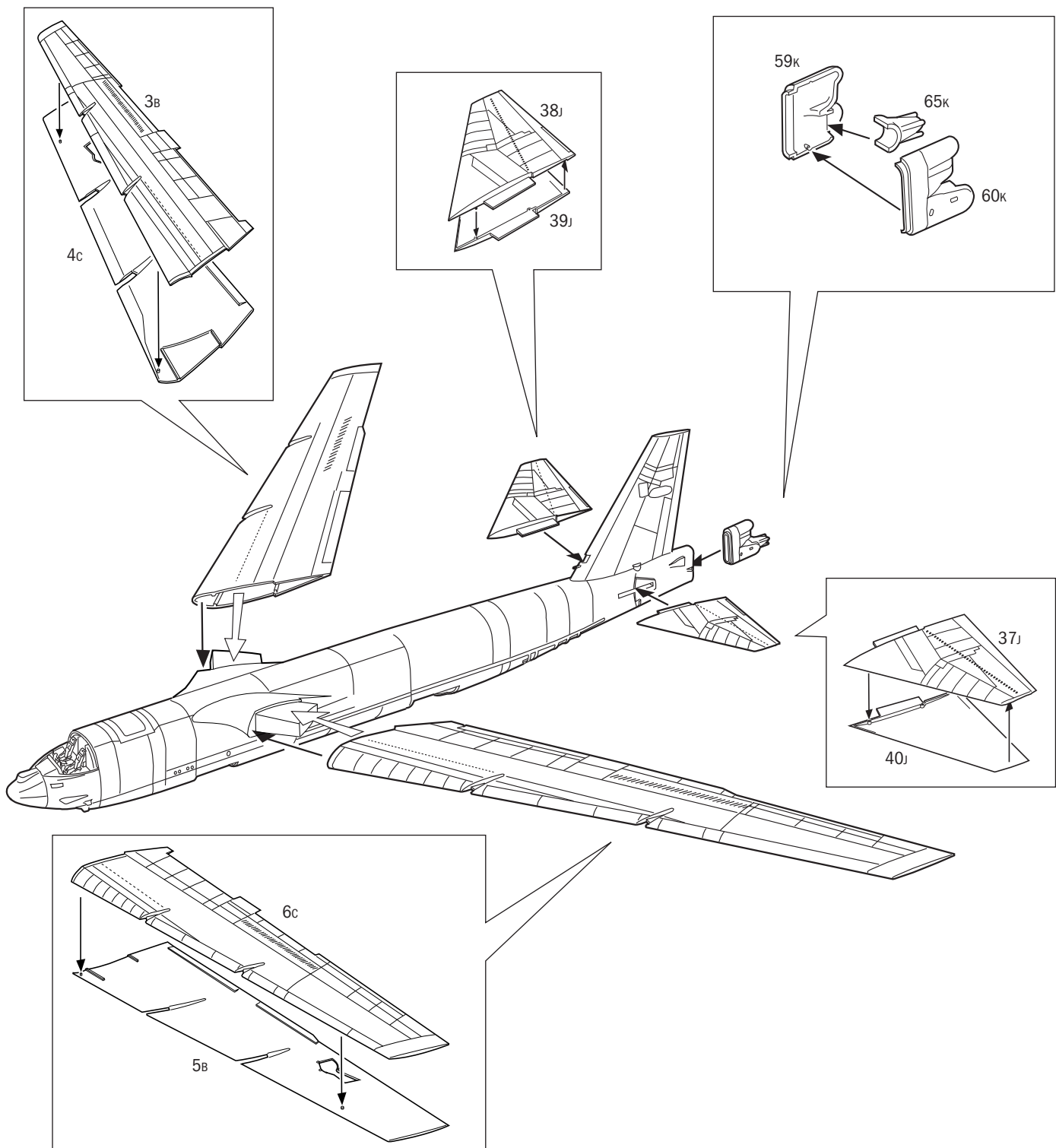

5

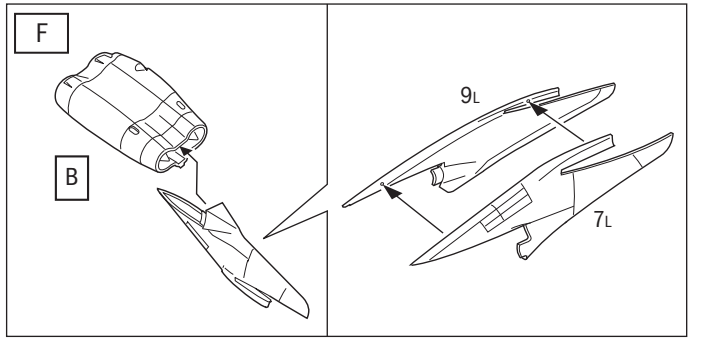
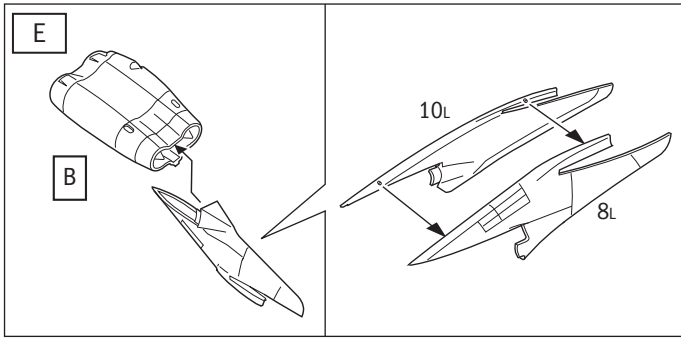
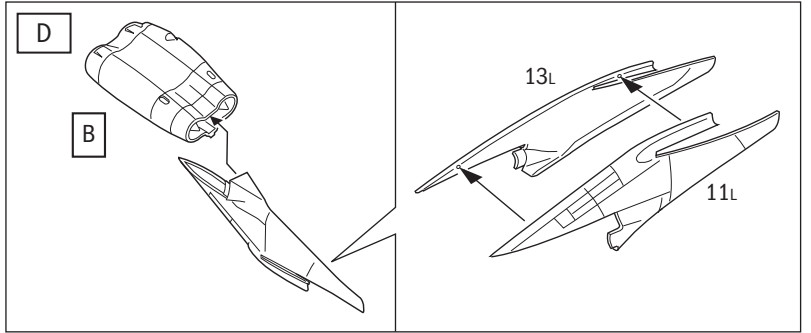
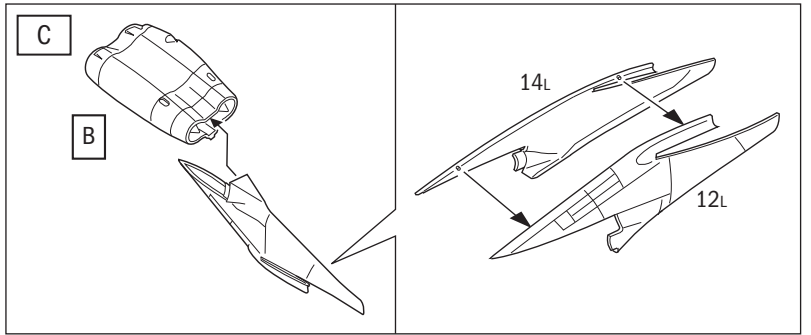
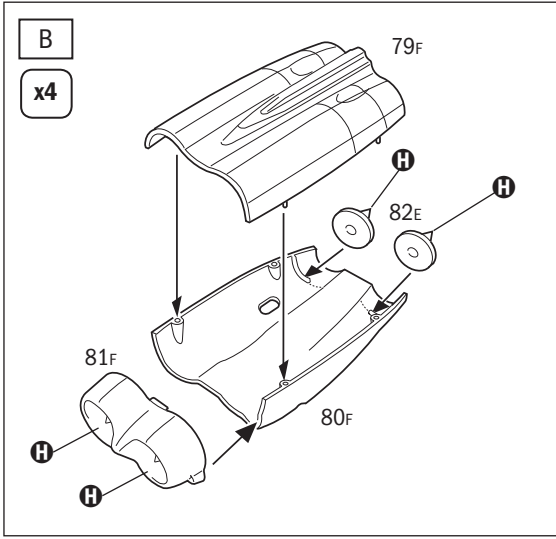

6

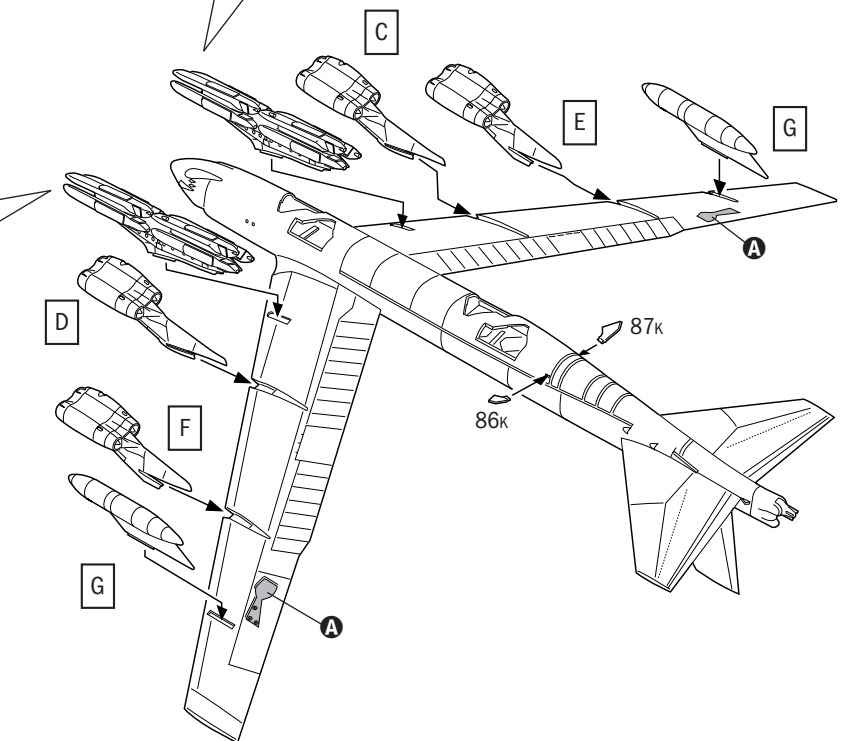
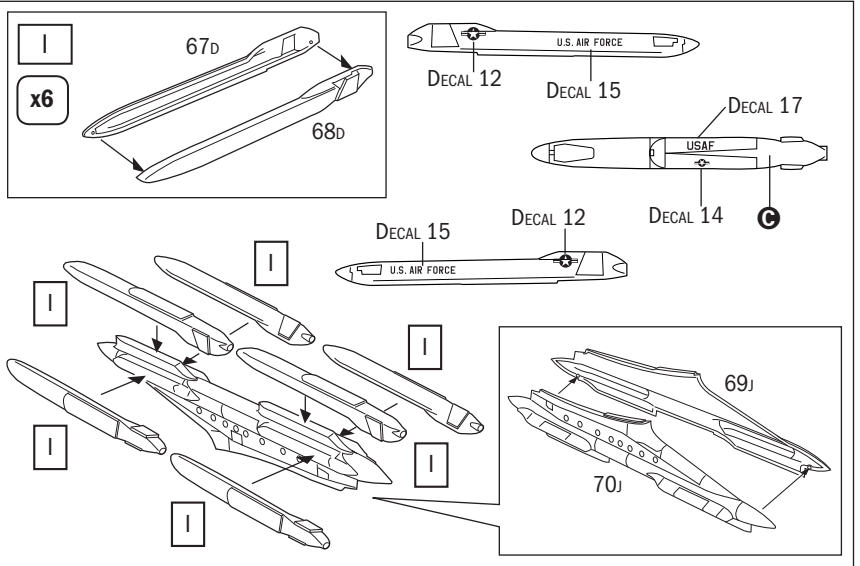
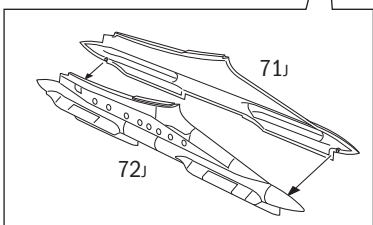
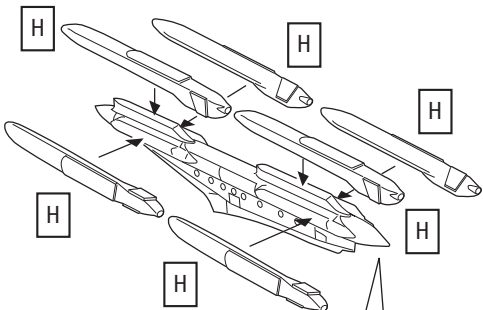
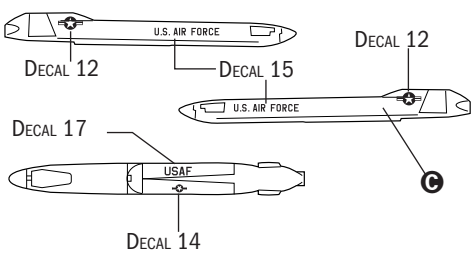
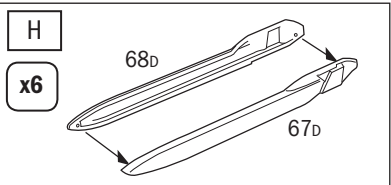
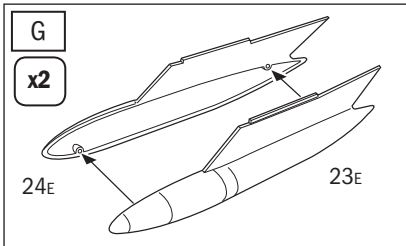

7

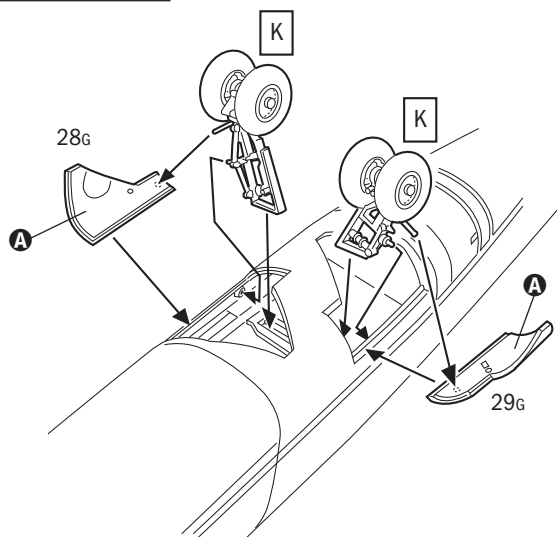
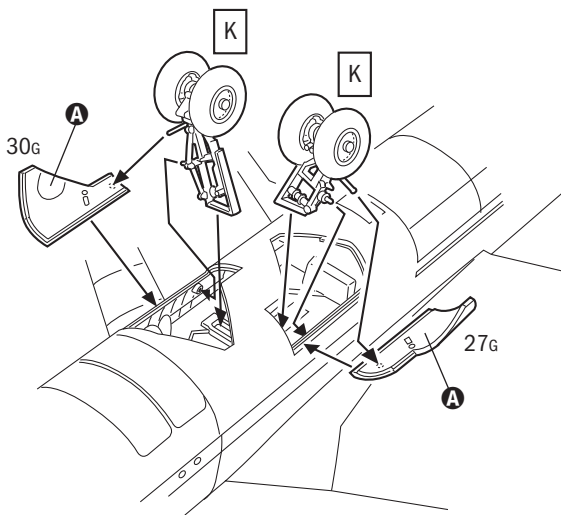
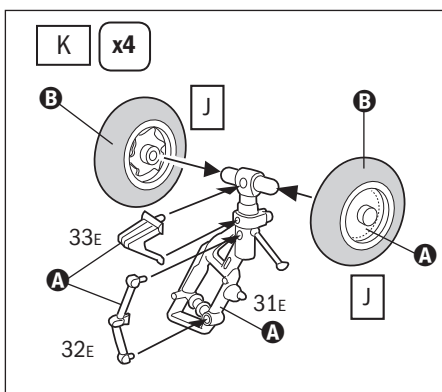
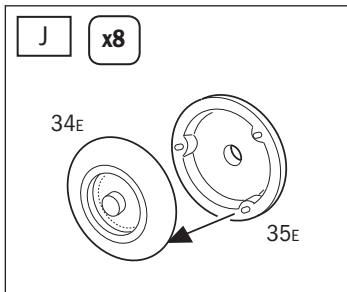

8

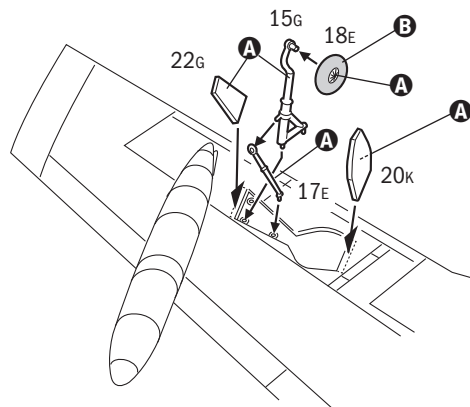
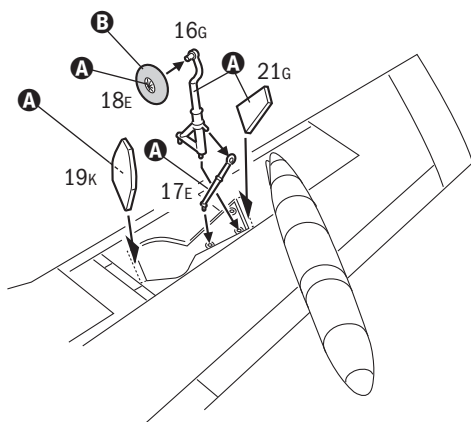

9

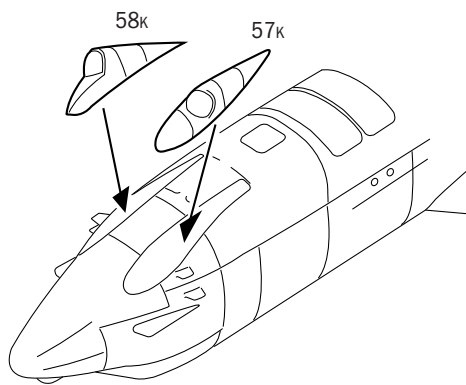
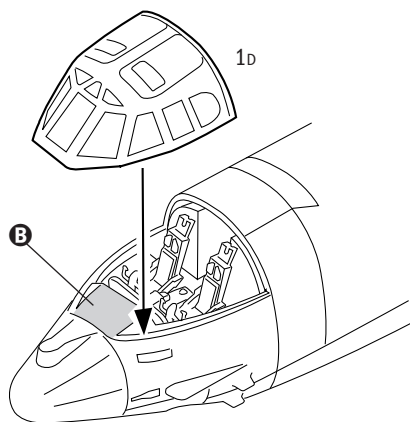

Istruzioni per l'applicazione delle decalcomanie. Ritagliare le decalcomanie occorrenti dal foglio, immergerle in un bicchiere di acqua pulita per circa 20", metterle in posizione sul modello e farle scivolare dalla carta: per una migliore aderenza comprimerle con una pezzuola pulita.

Direction for applying the decals: cut the required decals out of the sheet; dip the into a glass of clean water for about 20"; position the decals on the kit, letting them slide from the paper. For a better adhesion, press them by means of a clean rag.

Påsättning av decalor: klipp ut den decal som skall användas och doppa den i ett glas vatten under en 20". Sätt decalen på plats på modellen och låt den sakta glida av pappret. För att den skall sitta ordentligt, tryck till med en torr diik.

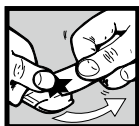

Anweisungen für Abziehbilder-Anbringung: Die benötigten Abziehbilder vom Blatt abscheiden, in ein Glas reines Wasser für etwa 20" eintauchen, auf das Modell legen und dann vom Papierbogen abnehmen. Um eine bessere Haftung zu erzielen, die Abziehbilder mit einem reinen Tuch andrücken.

Instruction pour l'application des décalcomanies. Couper les décalcomanies choisies et les plonger environ 20" dans un peu d'eau propre. Les placer sur le modèle en les faisant glisser de leur feuille et presser avec un morceau de chiffon pour éliminer les bulles d'air.

Istrucciones Para la aplicación de las calcomanías: cortar las requeridas, sumergirlas en un recipiente de agua limpia durante 20", colocar las calcomanías sobre el modelo, haciéndolas deslizar sobre el papel. Para una mejor adherencia, presionarlas con un trapito limpio.

Transfers: knip het benodigde deel uit, dempel et ca. 20" onder water, oudt het transfer tegen het model en schuif het vanaf het papier op zijn plaats. Met een schoon doekje aandrukken.

デカール使用法 台紙から、それぞれのマークを切り取ります。ぬるま湯に20秒くらいつけて、引き上げます。マークをすべらすようにして台紙からとり、指定の位置にはってください。やわらかな布でマーク上を押し、気泡を取ってください。マーク面には、かわくまで手をふれないでください。

Указания по применению декалей: Отрежьте нужную вам часть декали от общего листа, поместите ее на 20 минут в чистую воду, затем, выбрав необходимое место на модели, переведите туда изображение, сдвинув его с бумажной основы. Для лучшего прилипания промажьте декаль чистой тряпочкой.

Version A

1708th BW, King Abdul Aziz AB, Jeddah, Saudi Arabia, march 1991.

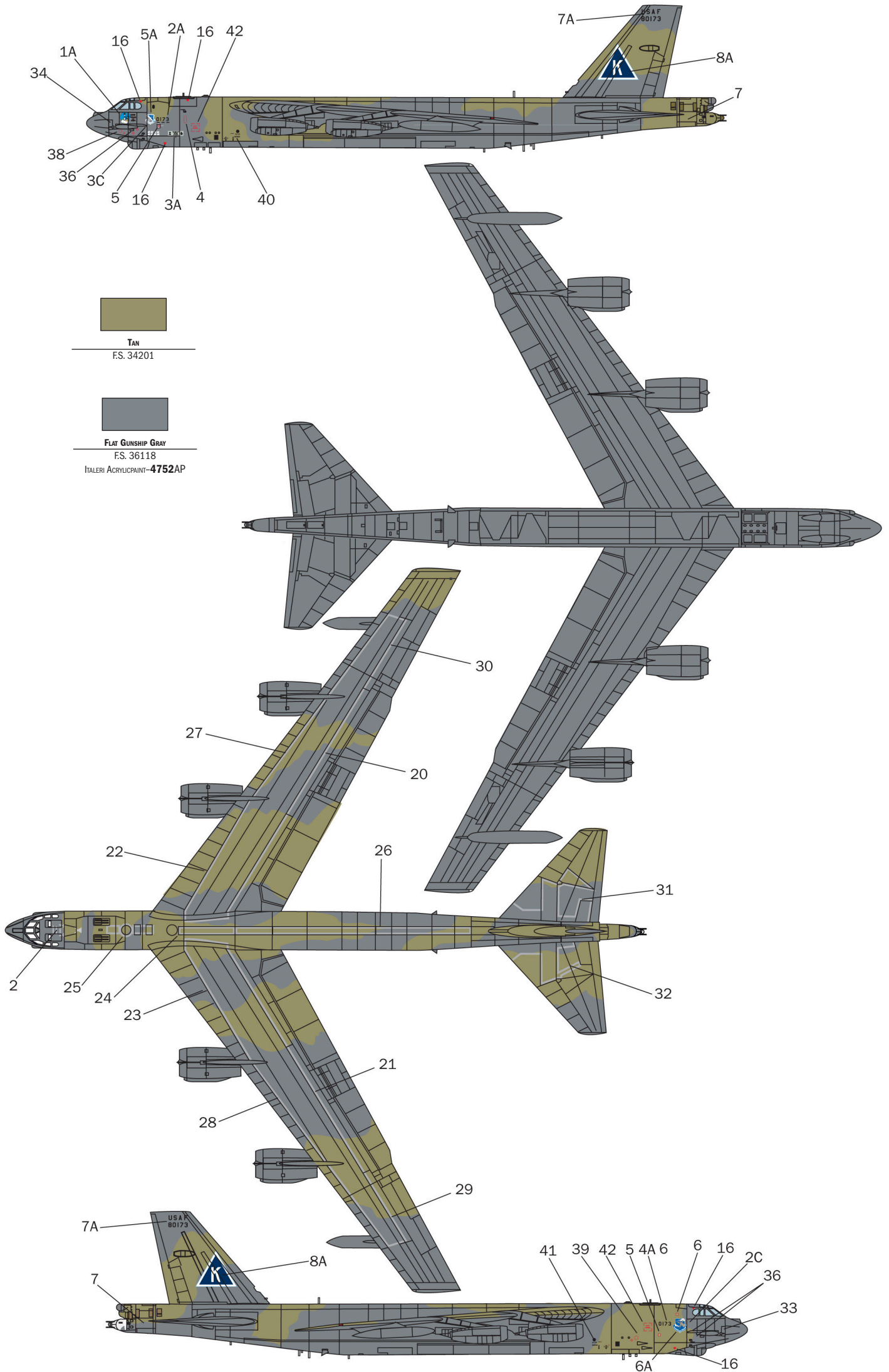

Version B

801stt BW, Morón AB, Spain, February 1991.

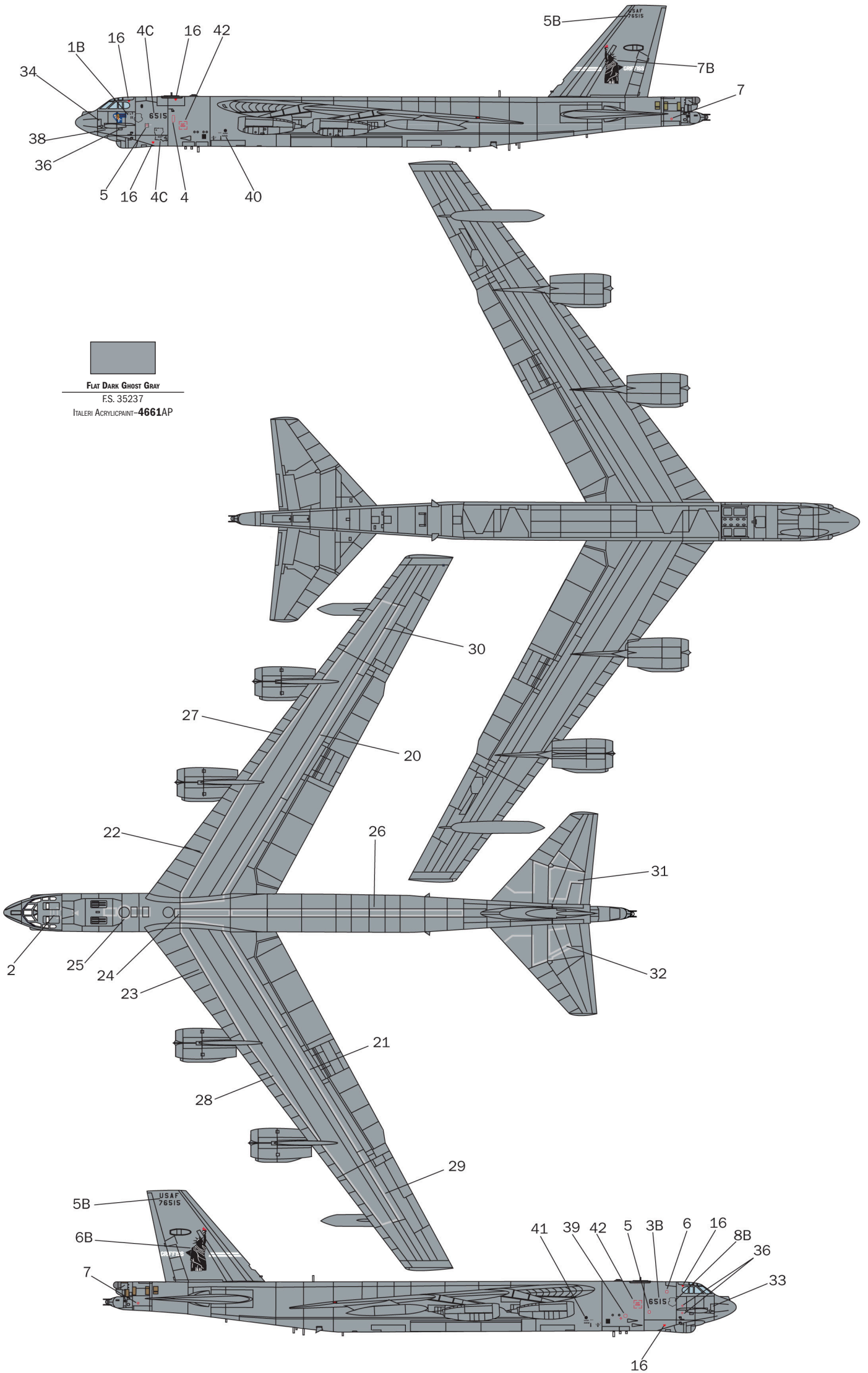

Version C

4300th BW, Diego Garcia AFB, January 1991.

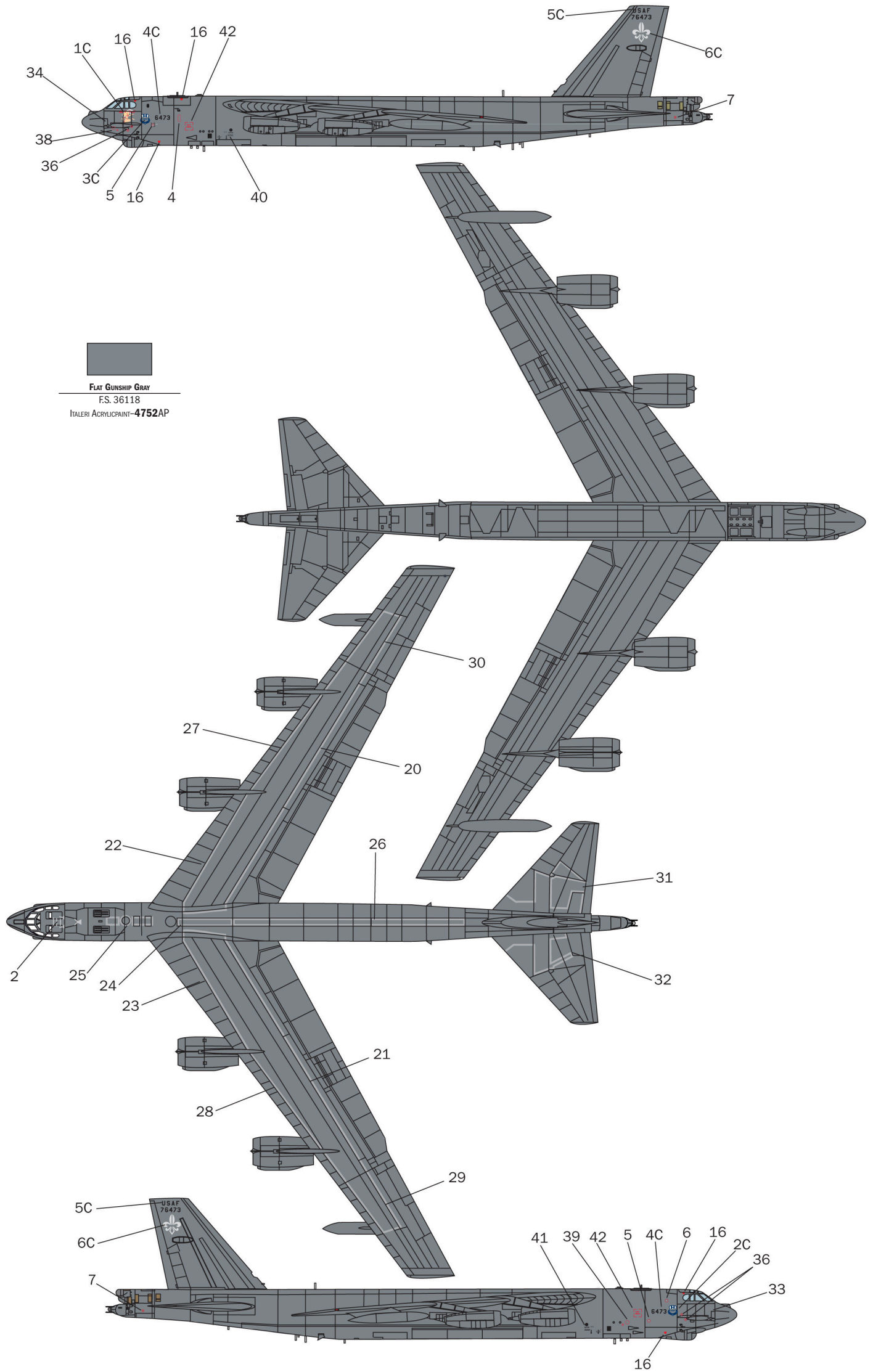

Version D

379th BW, Wurtsmith SAC AFB, Michigan, USA, 1977.

