

Made in Italy

1:48 scale**No 2776**

H-34A Pirate / UH-34D U.S. Marines

EN

Derived from the illustrious anti-submarine helicopter HSS-1 "Seabat" which was produced by the American Company Sikorsky from the mid-1950s, came the HUS-1 Seahorse. Developed to perform a tactical transportation role, the helicopter, robust and reliable, was widely used from 1957 by the United States Marine Corps. It was able to transport 16 fully equipped soldiers or 1,300 kg of supplies and other materials. Due to its Wright R-1820 Cyclone piston engine the Seahorse was able to attain a maximum speed of 200 Km / h. It was also deployed by the U.S. Army (designated H-34) in South East Asia in an armed close support role equipped with 7.62 M60 machine guns. The French Army developed another version during the Algerian War with heavier armaments that included three 12.7 mm Browning machine guns and a 20 mm MG151 gun.

IT

Dal celebre elicottero antisommersgibile HSS-1 "Seabat" dell'americana Sikorsky, prodotto a partire dalla metà degli anni '50, venne sviluppata, pochi anni dopo, una versione dedicata allo svolgimento di missioni di trasporto tattico: l'HUS-1 Seahorse. L'elicottero venne largamente impiegato, a partire dal 1957, dal Corpo dei Marines e si dimostrò da subito affidabile e robusto. Poteva trasportare fino a 16 uomini completamente equipaggiati oppure 1.300 Kg di carico. Grazie al suo motore a pistoni Wright R-1820 Cyclone il Seahorse poteva raggiungere la velocità di 200 Km/h. Le sue caratteristiche operative ne accelerarono la diffusione. Impiegato anche dall'U.S. Army (con la sigla H-34) ne venne realizzata una versione armata con mitragliatrici M60 da 7.62 mm, largamente utilizzata durante la prima fase della Guerra in Vietnam. Ancora più pesante l'armamento della versione francese, che prese parte al conflitto d'Algeria, equipaggiata con 3 mitragliatrici Browning da 12,7 mm ed un cannone MG 151 da 20 mm.

DE

In Ableitung zum berühmten U-Boot-Abwehrhubschrauber HSS-1 „Seabat“ des amerikanischen Unternehmens Sikorsky, der seit Mitte der 1950er Jahre hergestellt wurde, wurde einige Jahre später eine Version zur Durchführung taktischer Transportmissionen entwickelt: der HUS-1 Seahorse. Der Hubschrauber wurde ab 1957 häufig vom Marinekorps eingesetzt und erwies sich sofort als zuverlässig und robust. Er konnte bis zu 16 voll ausgerüstete Männer oder eine Last von 1.300 kg transportieren. Mit seinem Kolbenantriebsmotor Wright R-1820 Cyclone erreichte der Seahorse Geschwindigkeiten bis zu 200 km/h. Seine Betriebseigenschaften beschleunigten seine Verbreitung. Er wurde auch von der U.S. Army (mit der Abkürzung H-34) eingesetzt, wobei eine bewaffnete Version mit 7,62 mm-M60 Maschinengewehren hergestellt wurde, die in der ersten Phase des Vietnamkrieges weitläufig eingesetzt wurde. Noch schwerer ist die Bewaffnung der französischen Version, die am Algerienkonflikt teilnahm und mit 3 12,7-mm-Browning-Maschinengewehren und einer 20-mm-MG 151-Kanone ausgestattet war.

FR

À partir du célèbre hélicoptère anti-sous-marin HSS-1 « Seabat » de l'américain Sikorsky, produit depuis le milieu des années 50, fut développée, quelques années plus tard, une version dédiée à l'exécution de missions de transport tactique: le HUS-1 Seahorse. L'hélicoptère fut largement utilisé, à partir de 1957, par le Corps des Marines et s'est immédiatement révélé fiable et robuste. Il pouvait transporter jusqu'à 16 hommes entièrement équipés ou 1 300 kg de cargaison. Grâce à son moteur à pistons Wright R-1820 Cyclone, le Seahorse pouvait atteindre une vitesse de 200 km/h. Ses caractéristiques opérationnelles ont accéléré sa propagation. Également employé par l'U.S. Army (avec le sigle H-34), une version armée de mitrailleuses M60 de 7,62 mm fut réalisée, largement utilisée pendant la première phase de la Guerre du Vietnam. Plus lourd encore était l'armement de la version française, qui participa au conflit d'Algérie, équipée de 3 mitrailleuses Browning de 12,7 mm et d'un canon MG 151 de 20 mm.

ES

Del famoso helicóptero antisubmarino HSS-1 "Seabat" de la norteamericana Sikorsky, producido desde mediados de los 50, unos años más tarde se desarrolló una versión dedicada a llevar a cabo misiones de transporte táctico: el HUS-1 Seahorse. El helicóptero fue ampliamente utilizado, a partir de 1957, por el Cuerpo de Marines y demostró enseguida ser confiable y robusto. Podía transportar hasta 16 hombres totalmente equipados o 1.300 kg de carga. Gracias a su motor de pistones Wright R-1820 Cyclone, el Seahorse podía alcanzar la velocidad de 200 km/h. Sus características operativas aceleraron su difusión. También utilizado por el ejército de los Estados Unidos (con la sigla H-34), se realizó una versión armada con ametralladoras M60 de 7.62 mm, ampliamente utilizado durante la primera fase de la guerra de Vietnam. Aún más pesado era el armamento de la versión francesa, que participó en el conflicto argelino, equipado con 3 ametralladoras Browning de 12,7 mm y un cañón MG 151 de 20 mm.

RU

На основе знаменитого противолодочного вертолета HSS-1 "Сибэт" (Seabat) американского разработчика Сикорского, выпускаемого с середины 50-х годов, несколько лет спустя была разработана версия, предназначенная для выполнения тактических транспортных миссий: HUS-1 "Сихорс" (Seahorse). Вертолет широко использовался, начиная с 1957 года, Корпусом морской пехоты США и сразу зарекомендовал себя как прочный и надежный. Он мог перевозить до 16 человек в полной экипировке или до 1300 кг груза. Благодаря своему поршневному двигателю Wright R-1820 Cyclone вертолет Seahorse мог достигать скорости 200 км/ч. Эксплуатационные характеристики вертолета ускорили его распространение. Он состоял на вооружении Армии США (с обозначением H-34) и позднее была изготовлена версия, вооруженная 7,62-мм пулеметами M60. Она широко использовалась во время первого этапа войны во Вьетнаме. Еще более тяжело была вооружена французская версия, принявшая участие в алжирском конфликте, оснащенная тремя 12,7-мм пулеметами Браунинга и 20-мм пушкой MG 151.



- EN** **WARNING:** Model for adult collector age 14 and over
IT **ATTENZIONE:** Modello per collezionisti adulti di età superiore ai 14 anni
FR **ATTENTION:** Modèle pour modélistes de 14 and et plus.
DE **ACHTUNG:** Modellbausätze Für Modellbauer über 14 Jahre.
NL **WAARSCHWING:** Geschikt voor 14 jaar en ouder.
ES **ATENCION:** Modelo para modelistas mayores de 14 años.

EN ATTENTION - Useful advice!

Study the instructions carefully prior to assembly. Remove parts from frame with a sharp knife or a pair of scissor and trim away excess plastic. Do not pull off parts. Assemble the parts in numerical sequence. Use plastic cement ONLY and use cement sparingly to avoid damaging the model. Black arrows indicate parts to be glued together. White arrows indicate on which frame the parts must be assembled WITHOUT using cement. These letters (A - B - C...) indicate on which frame the parts will be found. Paint small parts before detaching them from frame. Remove paint where parts are to be cemented. Crossed out parts must not be used.

IT ATTENZIONE - Consigli utili!

Prima di iniziare il montaggio studiare attentamente il disegno. Staccare con molta cura i pezzi dalle stampate, usando un taglia-balsa oppure un paio di forbici e togliere con una piccola lima o con carta vetro fine eventuali sbavature. Mai staccare i pezzi con le mani. Montarli seguendo l'ordine delle numerazione delle tavole. Eliminare dalla stampata il numero del pezzo appena montato facendogli sopra una croce. Le frecce nere indicano i pezzi da incollare, le frecce bianche indicano i pezzi da montare senza colla. Usare solo colla per polistirolo. Le lettere (A - B - C...) ai lati dei numeri indicano la stampata ove si trova il pezzo da montare. I pezzi sbarrati da una croce non sono da utilizzare.

DE ACHTUNG - Ein nützlicher Rat!

Vor der Montage die Zeichnung aufmerksam studieren. Die einzelnen Montageteile mit einem Messer oder einer Schere vom Spritzling sorgfältig entfernen. Eventuelle Grate werden mit einer Klinge oder feinem Schmirgelpapier beseitigt. Keinesfalls die Montageteile mit den Händen entfernen. Bei der Montage der Teilenummerierung folgen. Pfeile zeigen die zu klebenden Teile während die weissen Pfeile die ohne Leim zu montierenden Teile anzeigen. Bitte nur Plastikklebstoff verwenden. Die Buchstaben (A - B - C...) neben den Nummern zeigen auf welchem Spritzling der zu montierende Teil zu finden ist. Die mit einem Kreuz markierten Teile sind nicht zu verwenden.

FR ATTENTION - Conseils utiles!

Avant de commencer le montage, étudier attentivement le dessin. Détacher avec beaucoup de soin les morceaux des moules en usant un massicot ou bien un pair de ciseaux et couper avec une petite lame avec de papier de verre fin ébarbagés éventuels. Jamais détacher les morceaux avec le mains. Monter les en suivant l'ordre de la numération des tables. Eliminer de la moule le numéro de la pièce qui vient d'être montée, en le bifant avec une croix. Les flèches noires indiquent les pièces à coller, les flèches blanches indiquent les pièces à monter sans colle. Employer seulement de la colle pour polystyrol. Les lettres (A - B - C...) aux côtés des numéros indiquent la moule où se trouve la pièces à monter. Les pièces marquées par une croix ne sont pas à utiliser.

ES ATENCION - Consejos útiles!

Estudiar las instrucciones cuidadosamente antes de comenzar el montaje. Separar las piezas de las bandejas con un cuchillo afilado o un par de tijeras y retirar el exceso de plástico o rebada. No arrancar las piezas. Montar las piezas en orden numérico. Utilizar SOLAMENTE pegamento para plástico y en poca cantidad para evitar que se dane el modelo. Las flechas negras indican las piezas que se deben pegar juntas. Las flechas blancas indican las piezas que deben ensamblarse SIN usar pegamento. Las letras (A - B - C...) indican en que bandeja se encuentran las piezas. Pintar las piezas pequeñas antes de separarlas de la bandeja. Retirar la pintura de los lugares por donde se deban pegar las piezas.

RU ПРЕДУПРЕЖДЕНИЕ - важные!

ПЕРЕД ТЕМ, КАК ПРИСТУПИТЬ К СБОРКЕ, ВНИМАТЕЛЬНО ИЗУЧИТЬ ЧЕРТЕЖ. ОЧЕНЬ ОСТОРОЖНО ОТСОЕДИНИТЬ РАСПЕЧАТАННЫЕ ЭЛЕМЕНТЫ, ИСПОЛЬЗОВАТЬ ДЛЯ ЭТОГО КАНЦЕЛЯРСКИЙ НОЖ ИЛИ ПАРУ НОЖИЦ, СНЯТЬ НЕРОВНОСТИ С ПОМОЩЬЮ ТОНКОГО ЛЕЗВИЯ ИЛИ С ПОМОЩЬЮ АБРАЗИВНОЙ БУМАГИ. НЕ ОТСОЕДИНЯТЬ ЭЛЕМЕНТЫ РУКАМИ. ВЫПОЛНИТЬ СБОРКУ СОГЛАСНО ПОРЯДКУ НУМЕРАЦИИ ТАБЛИЦ, УДАЛИТЬ ИЗ СПИСКА ТОЛЬКО ТО ЧТО СОБРАННУЮ ДЕТАЛЬ. ПЕРЕЧЕРКИВАЯ ЕЕ. ЧЕРНЫЕ СТРЕЛКИ УКАЗЫВАЮТ ДЕТАЛИ ДЛЯ СКЛЕИВАНИЯ, БЕЛЫЕ СТРЕЛКИ УКАЗЫВАЮТ ДЕТАЛИ, КОТОРЫЕ СОБИРАЮТСЯ БЕЗ КЛЕЯ. ИСПОЛЬЗОВАТЬ ТОЛЬКО КЛЕЙ ДЛЯ ПЕНОПЛАСТА. БУКВЫ (А - В - С...) НА ЦИТАХ ДЕСЬ НУМЕРАНЬХ СТОРОНА УКАЗЫВАЮТ ЛИСТ, ГДЕ НАХОДИТСЯ ДЕТАЛЬ. ПЕРЕЧЕРКНУТЫЕ ДЕТАЛИ НЕ ИСПОЛЬЗУЮТСЯ.

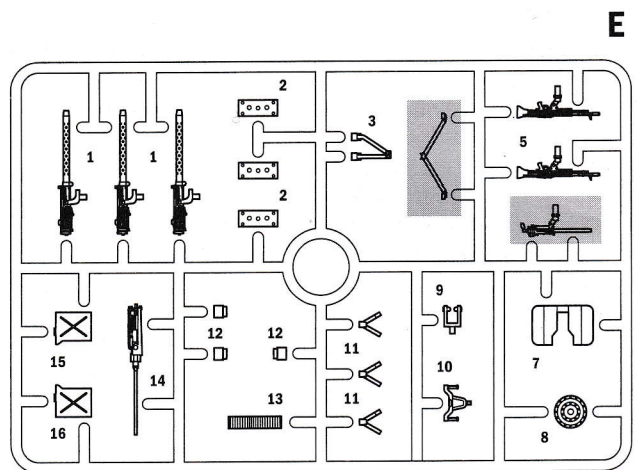
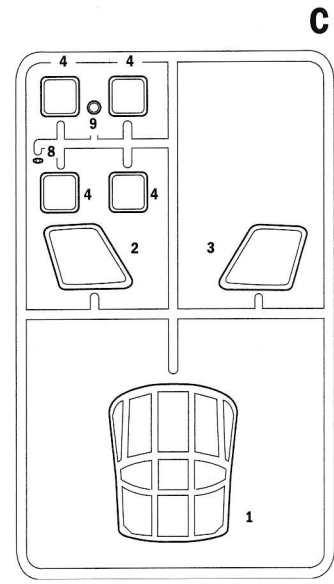
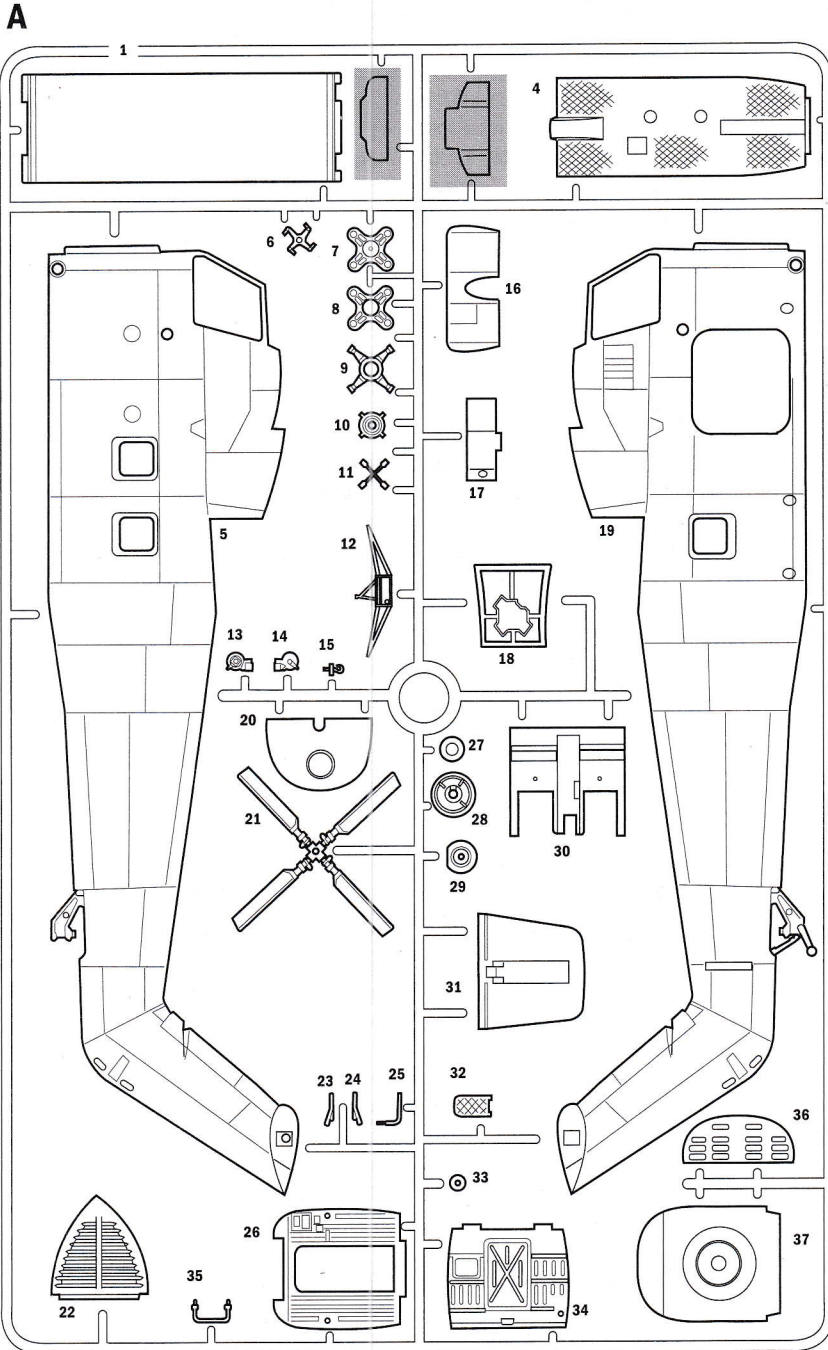
**SUGGESTED COLORS****A**

FLAT BLACK
F.S. 37038
ITALERI ACRYLCPAINT - 4768AP

B

FLAT LIGHT GHOST GREY
F.S. 36300
ITALERI ACRYLCPAINT - 4762AP

C

FLAT MEDIUM GREEN
F.S. 34102
ITALERI ACRYLCPAINT - 4734AP

D

GLOSS WHITE
F.S. 17875
ITALERI ACRYLCPAINT - 4696AP

E

METAL FLAT STEEL
F.S. 37178
ITALERI ACRYLCPAINT - 4679AP

F

FLAT DARK GULL GRAY
F.S. 36231
ITALERI ACRYLCPAINT - 4755AP

G

FLAT LIGHT GREEN
F.S. 34230
ITALERI ACRYLCPAINT - 4309AP

H

FLAT GUN METAL
F.S. 37200
ITALERI ACRYLCPAINT - 4681AP

I

GLOSS RED
F.S. 11302
ITALERI ACRYLCPAINT - 4605AP

J

GLOSS FRENCH BLUE
F.S. 15180
ITALERI ACRYLCPAINT - 4659AP

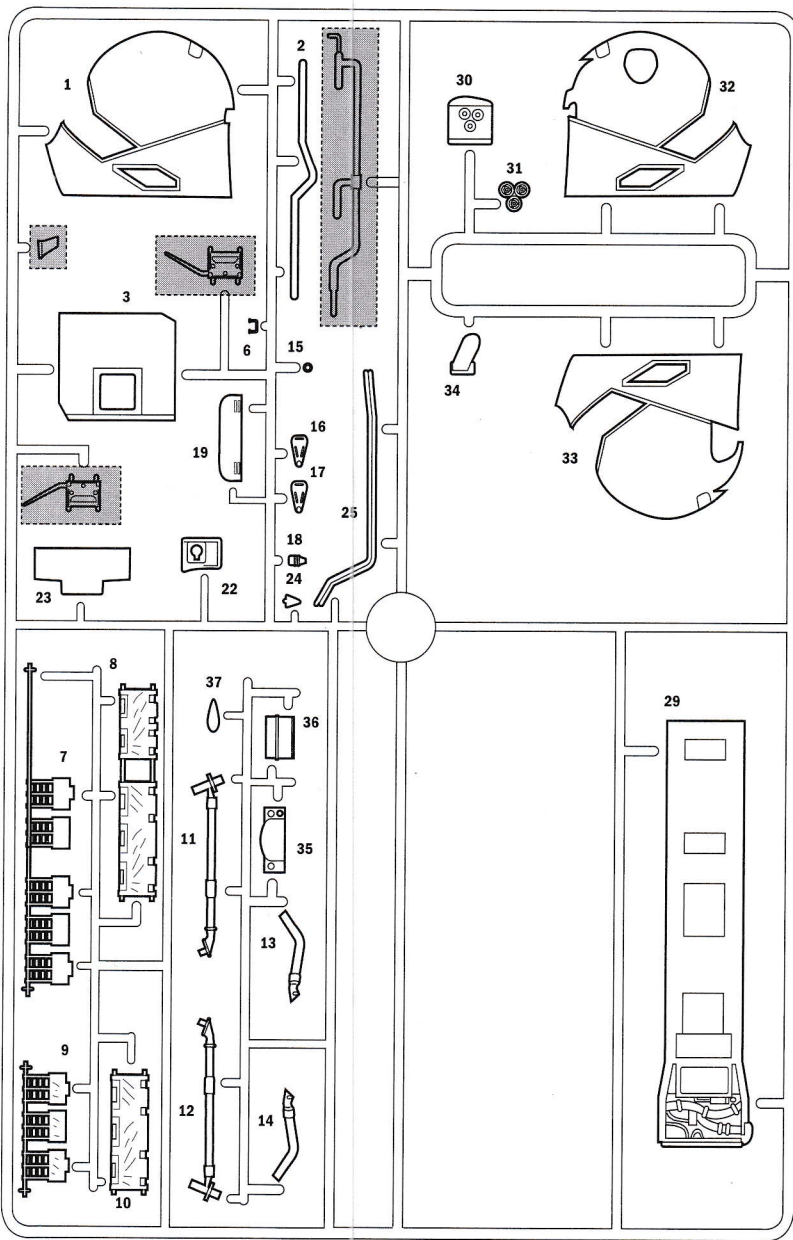
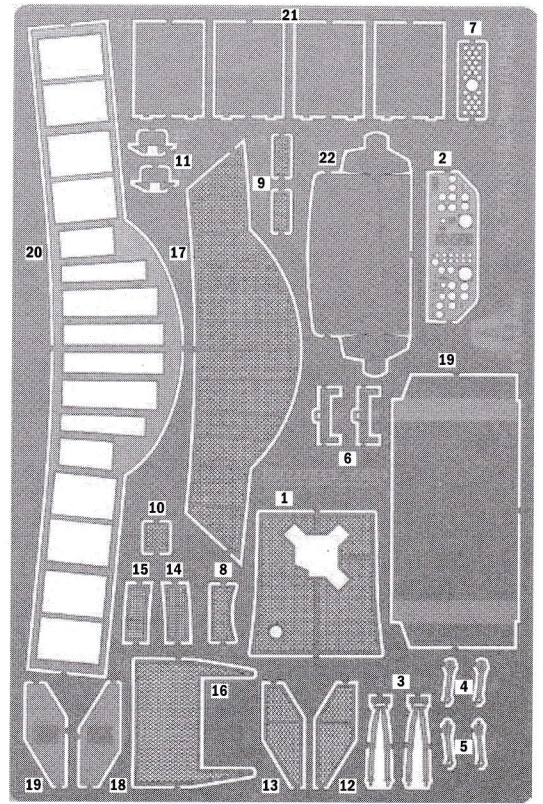
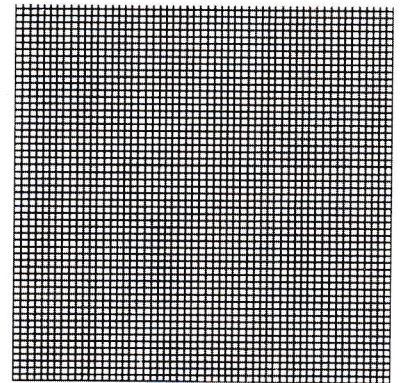
B**PE****PLASTIC NET**

Separare
Cut
Retirer
Entfernen
Separar
Gesneden



Aprire i fori
Drill holes
Ouvrir les trous
Die Locher Ausboren
Perforar los agujeros
Open gaten

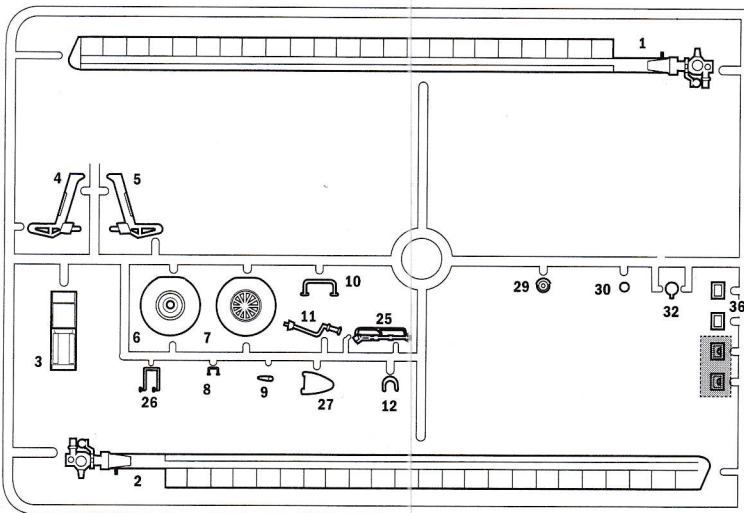
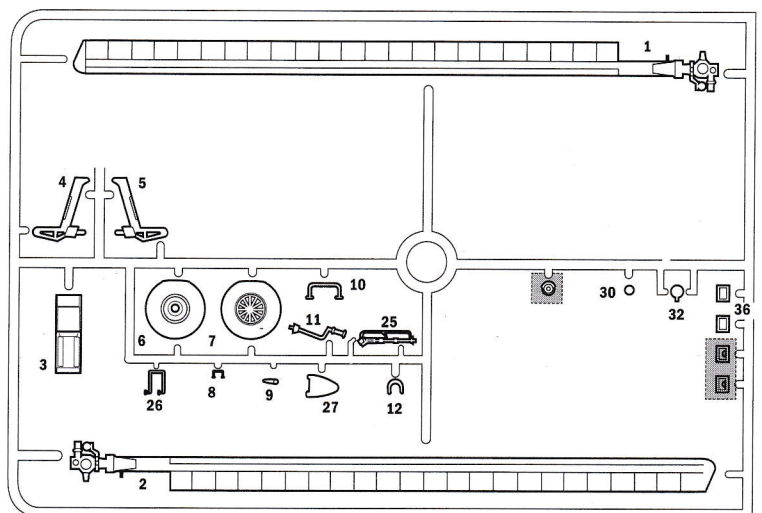

Parti da non utilizzare
Parts not for use
Pièces à ne pas utiliser
Telle werden nicht verwenden
Partes a no utilizar
Onderdelen niet te gebruiken

D**D**

CHOOSE VERSION BEFORE ASSEMBLY

1

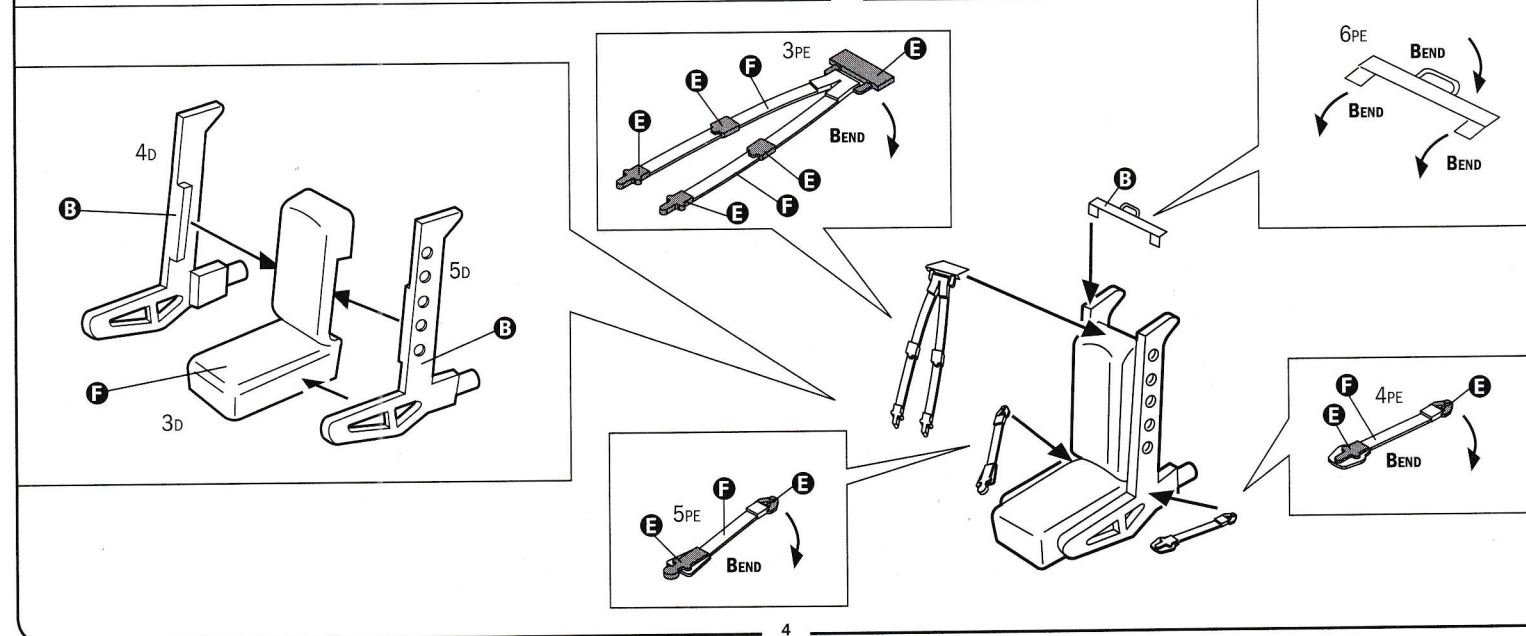
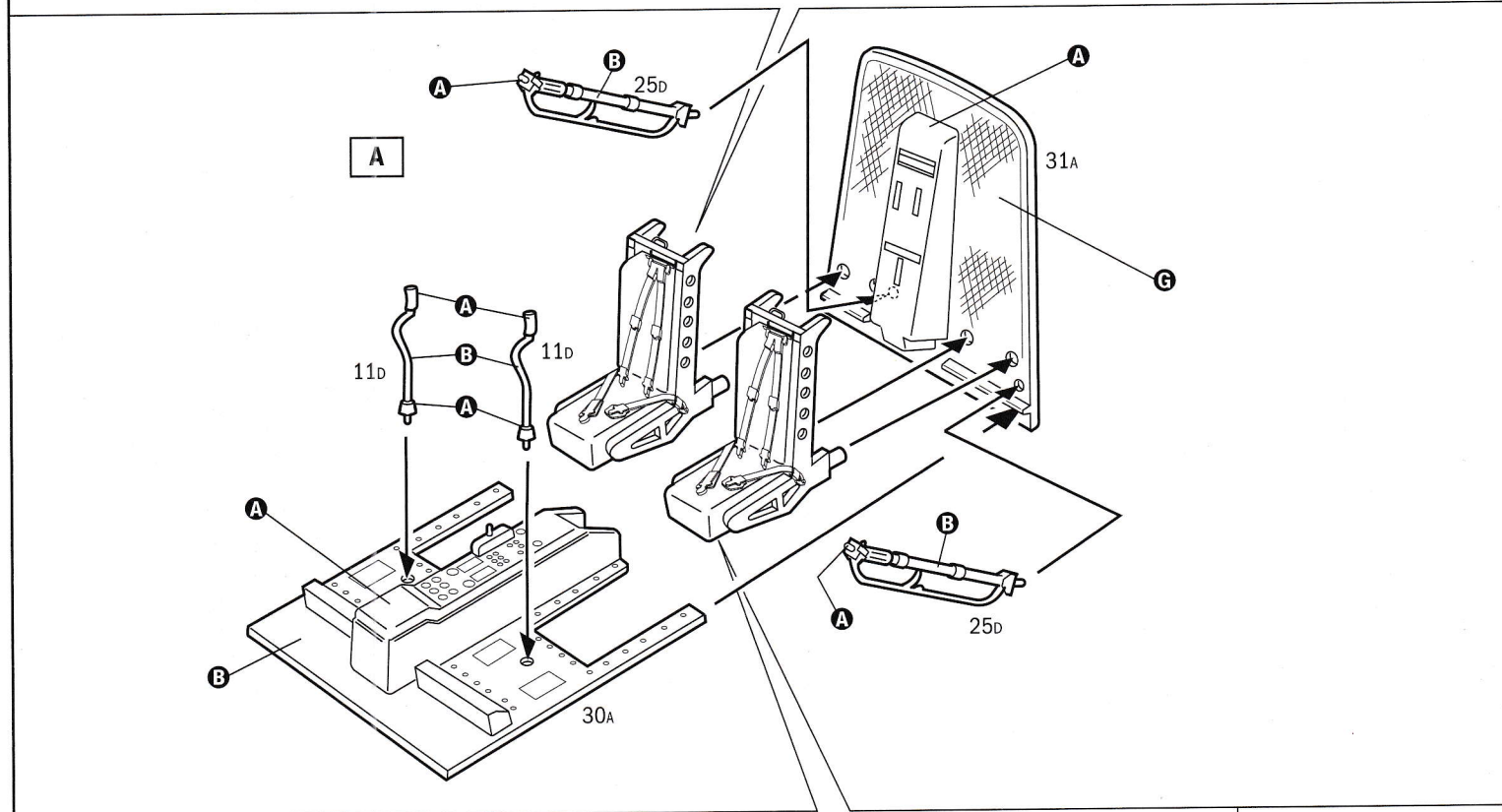
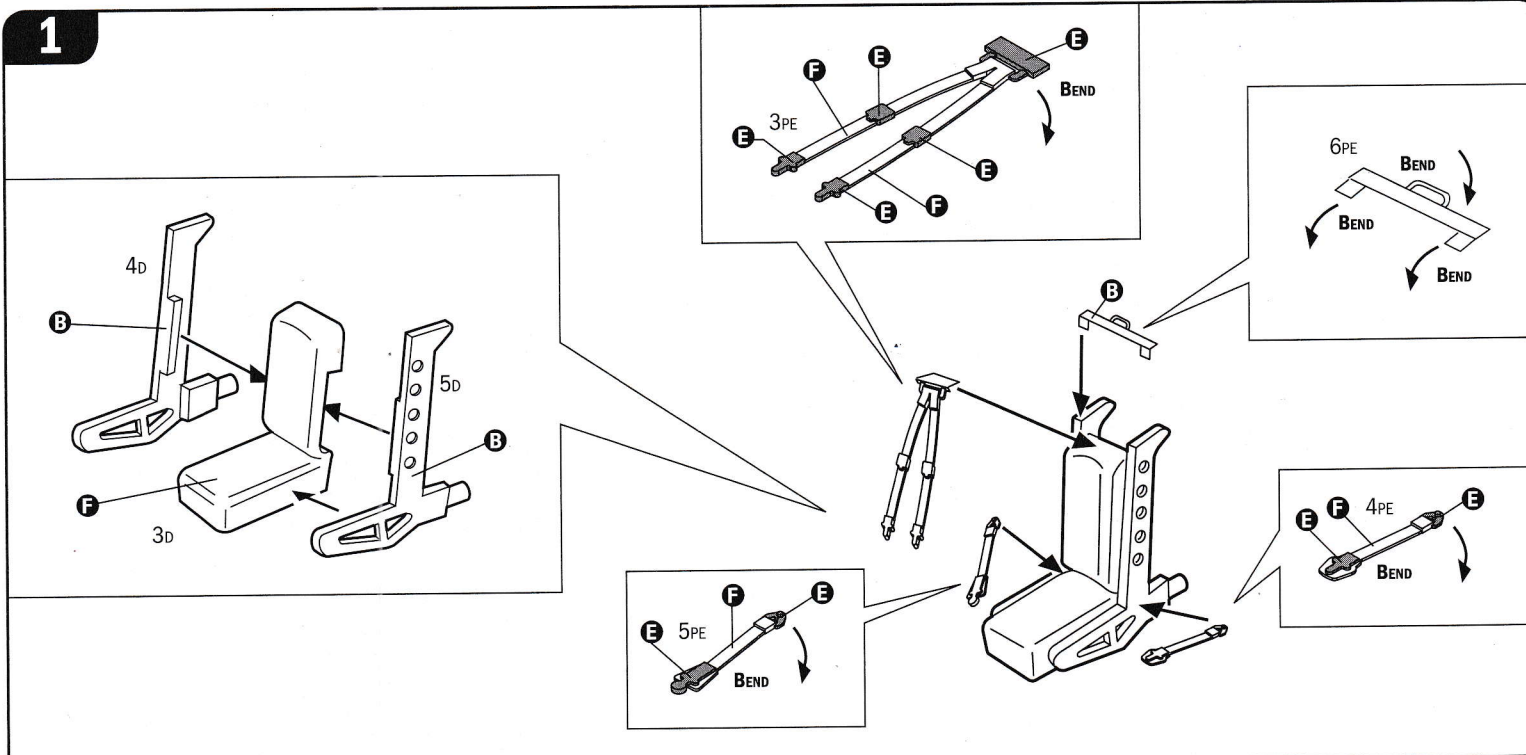

2

ONLY
VERSIONS
A - B

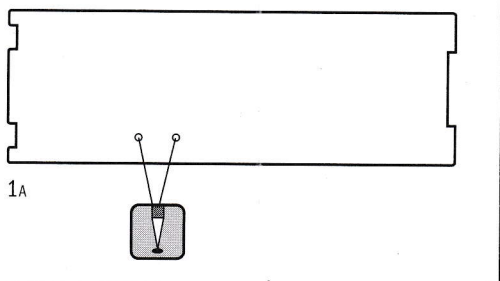

ONLY
VERSIONS
C - E

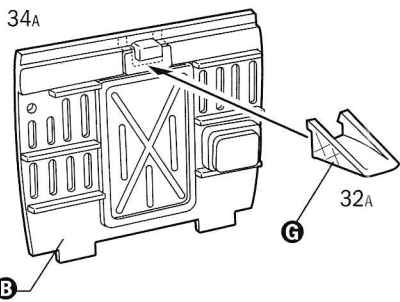
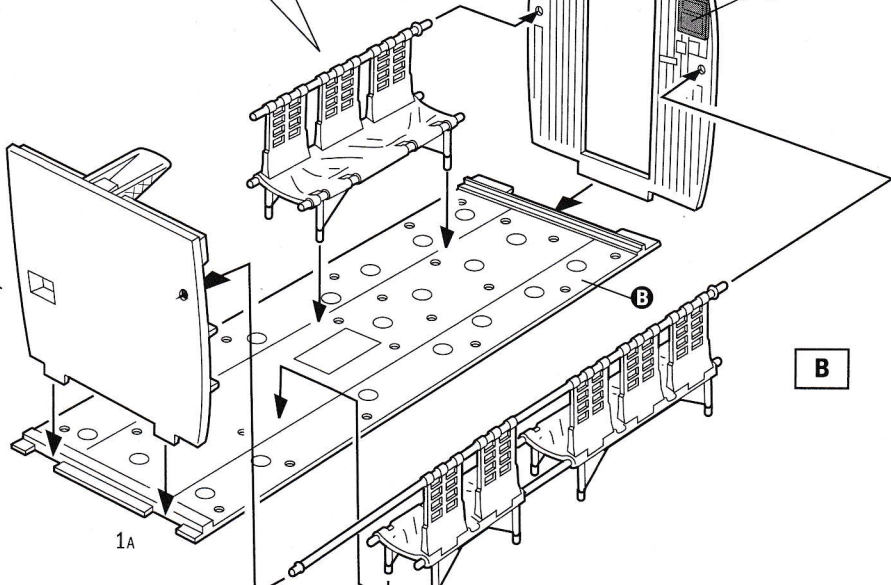
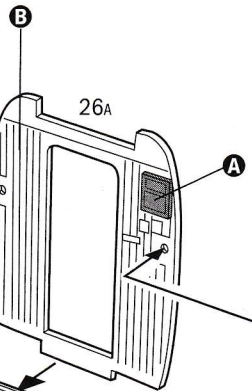
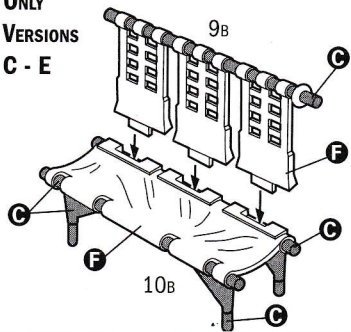

ONLY
VERSIONS
C - E

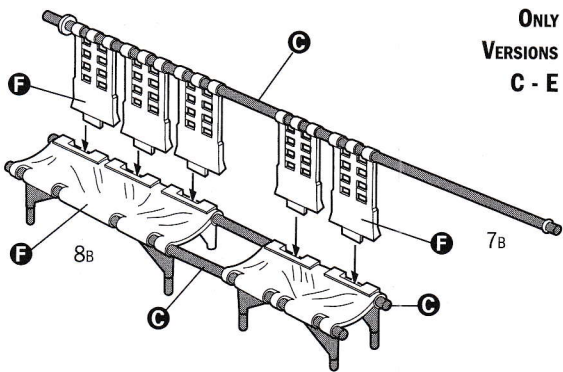

3

C

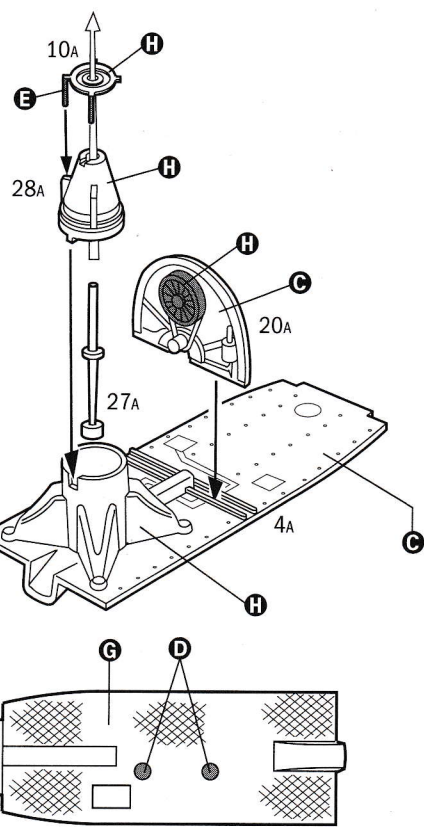
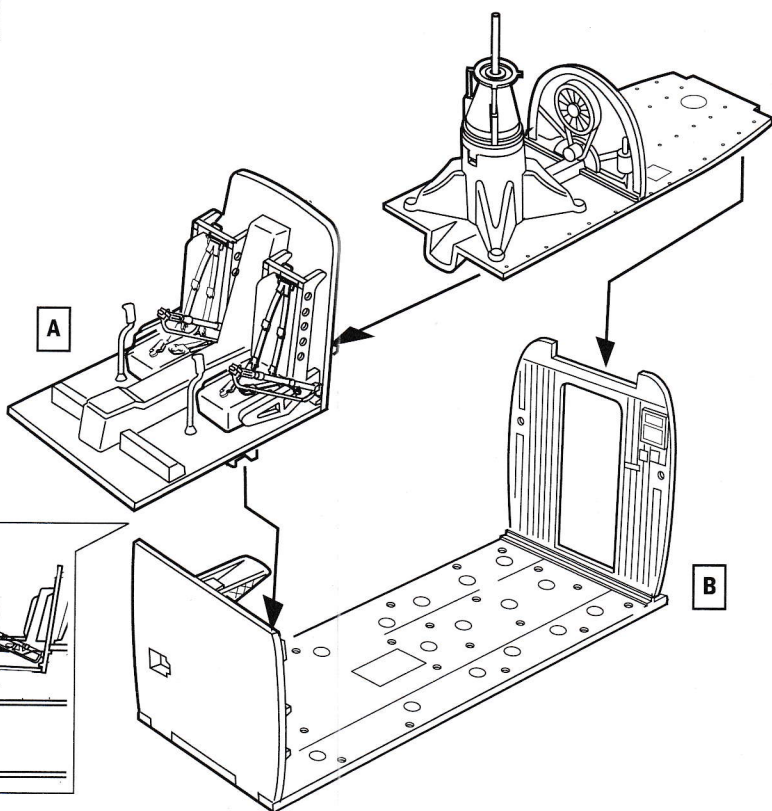

UNDERSIDE

4

VERSIONS A - B - D
(FOR VERSIONS C-E SEE PHASE 5)

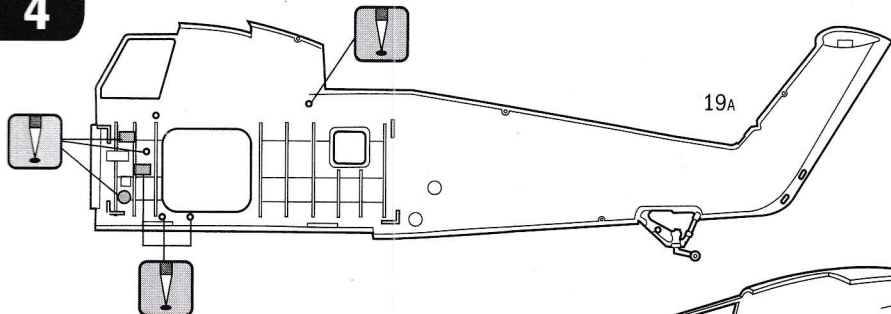

ONLY VERSION D

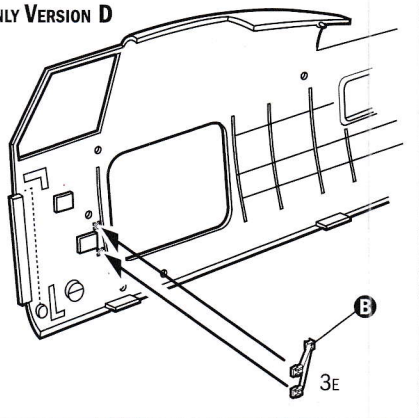

ONLY VERSION D

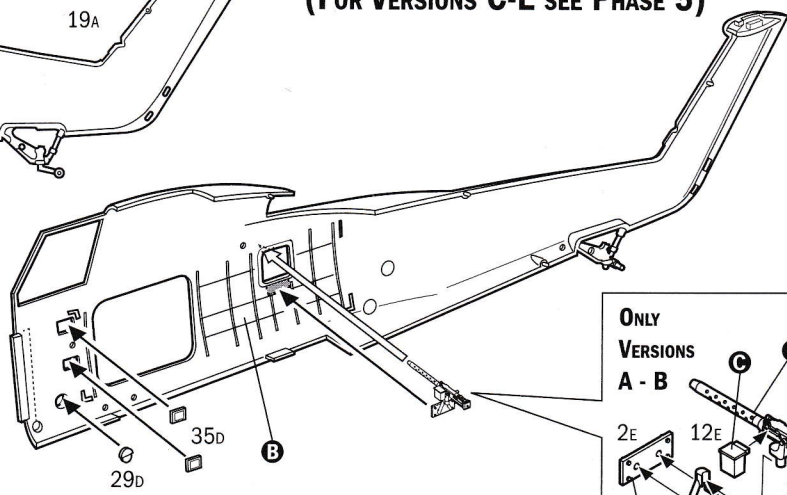
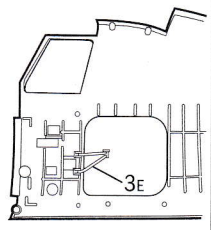

ONLY VERSIONS A - B

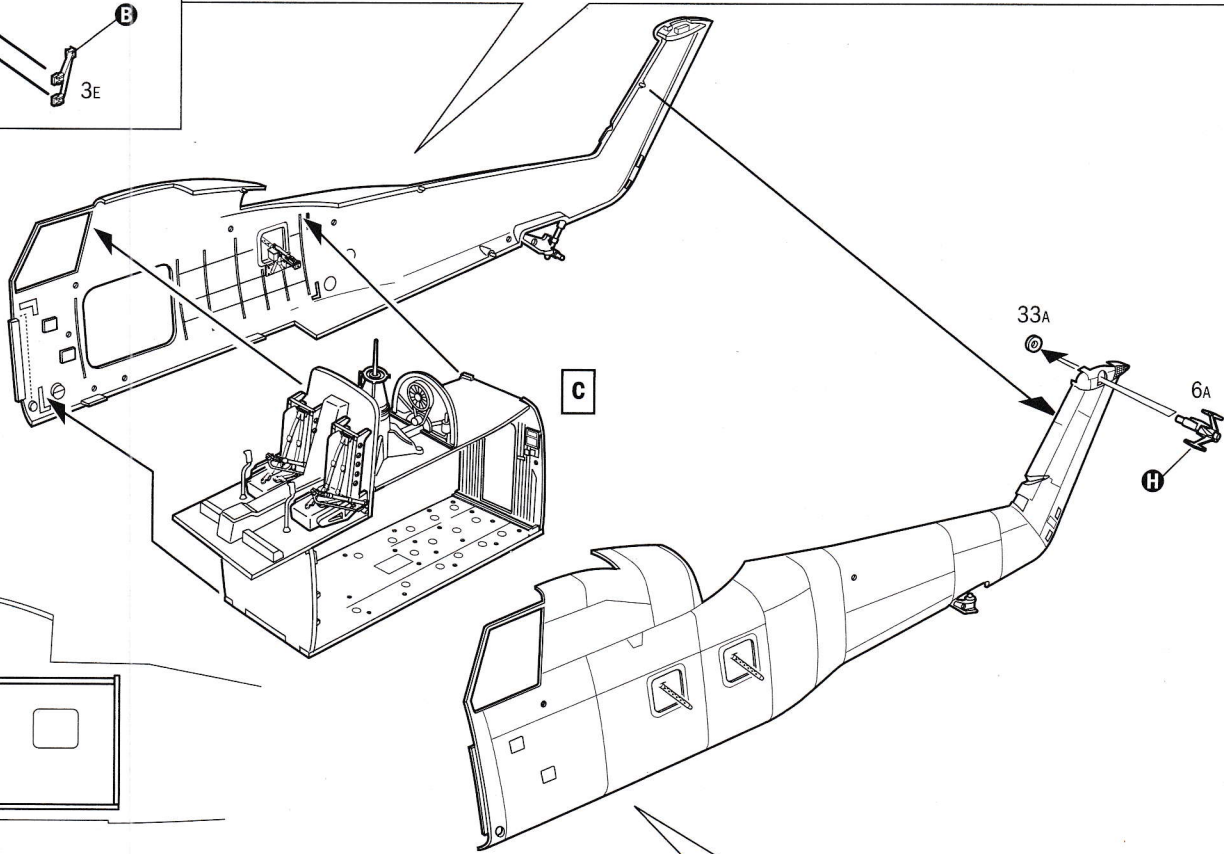
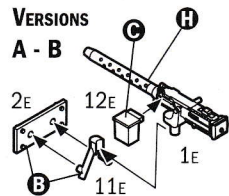

VERSIONS A - B - D
(FOR VERSIONS C-E SEE PHASE 5)

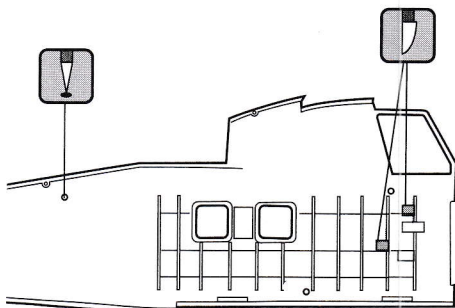

2x ONLY VERSIONS A - B

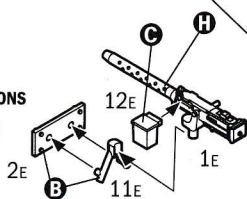

ONLY VERSION D

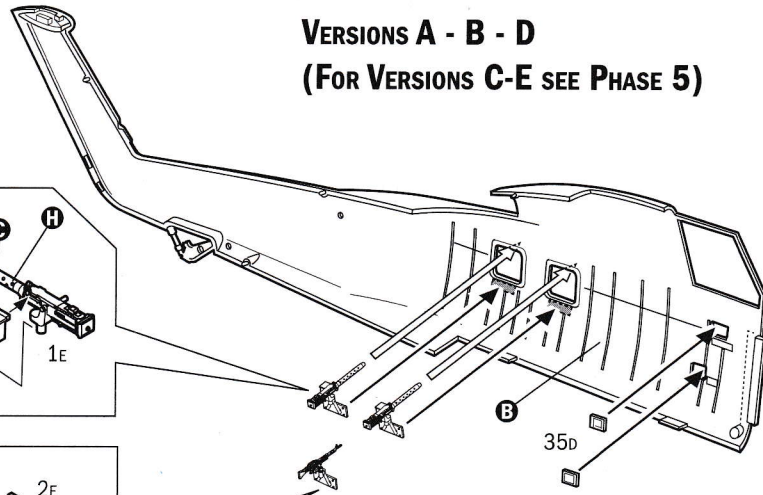
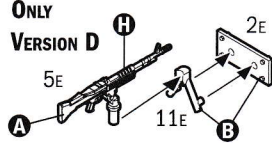

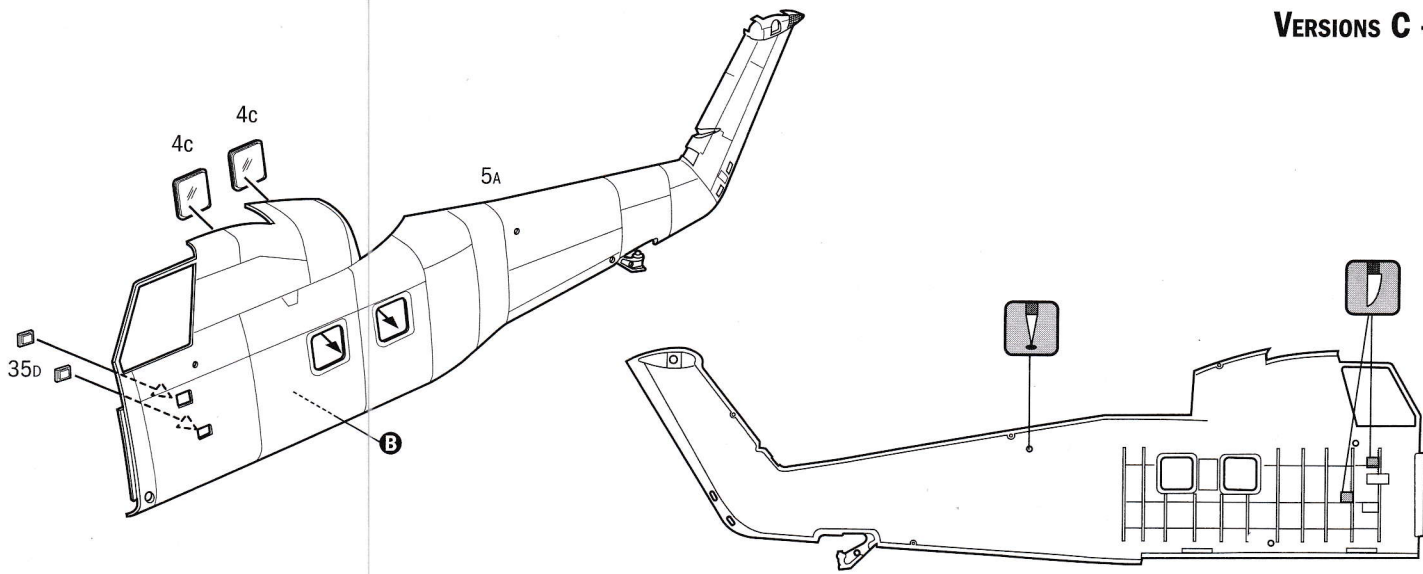
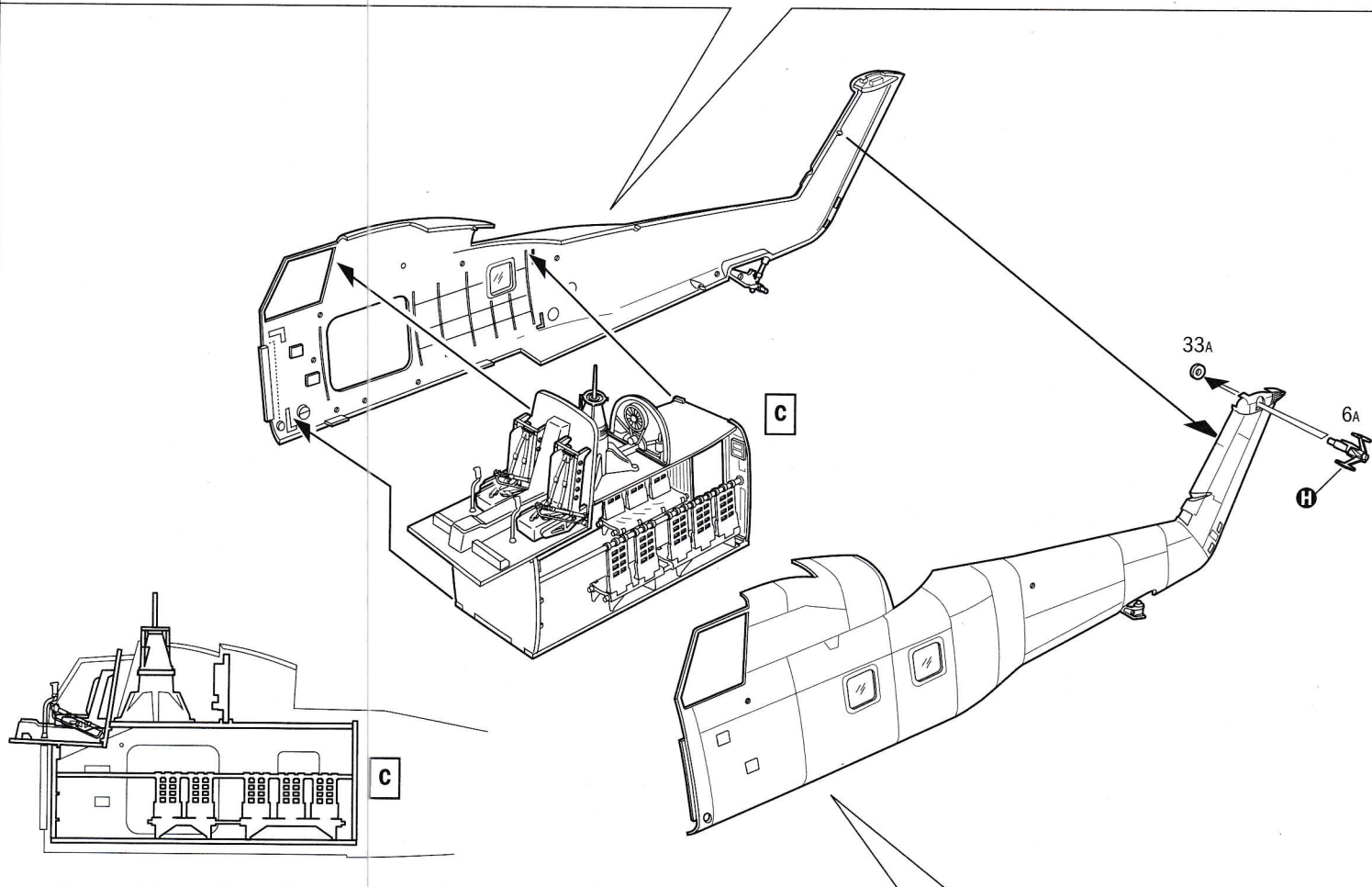
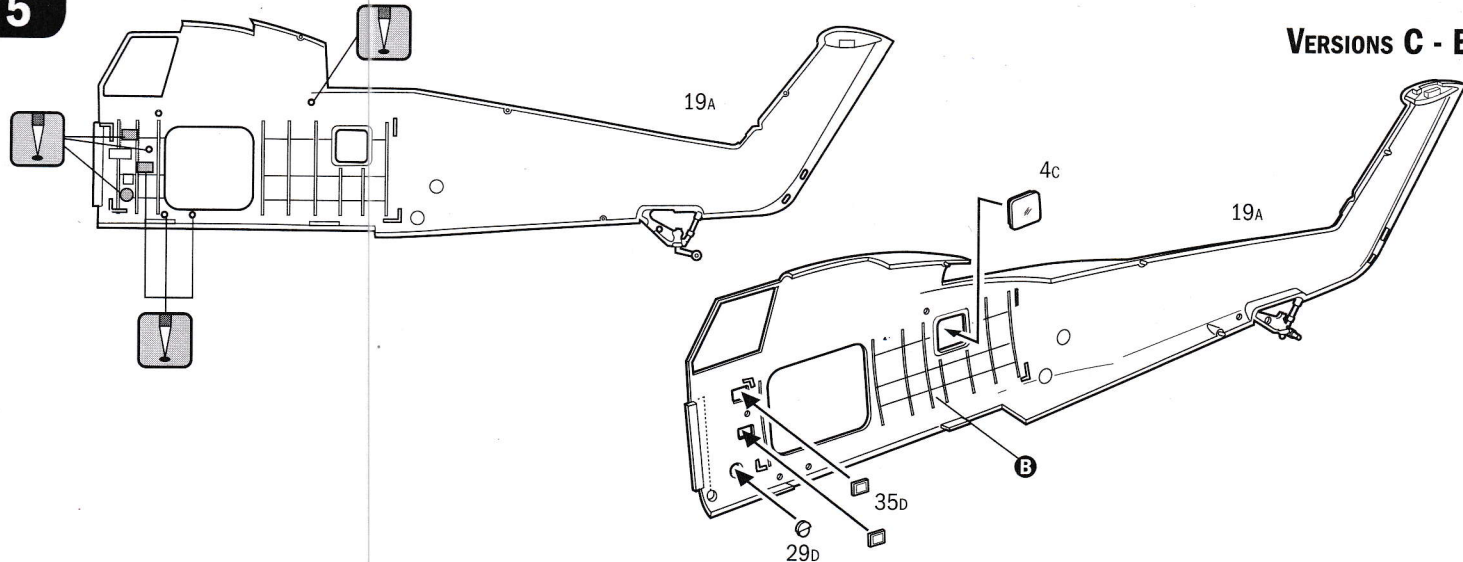

6

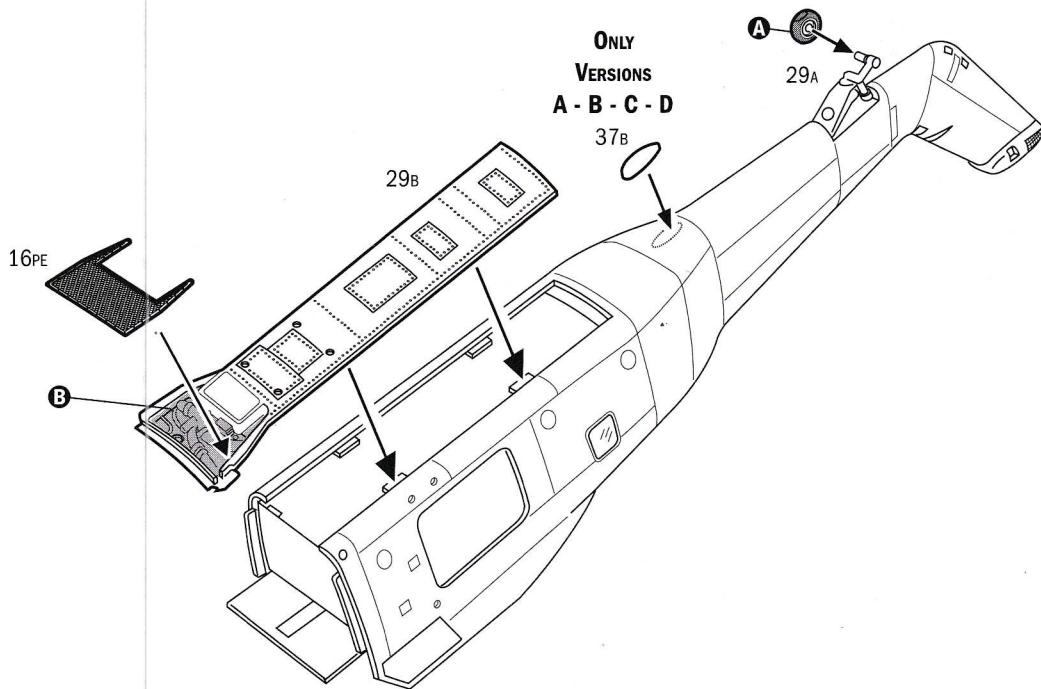

7

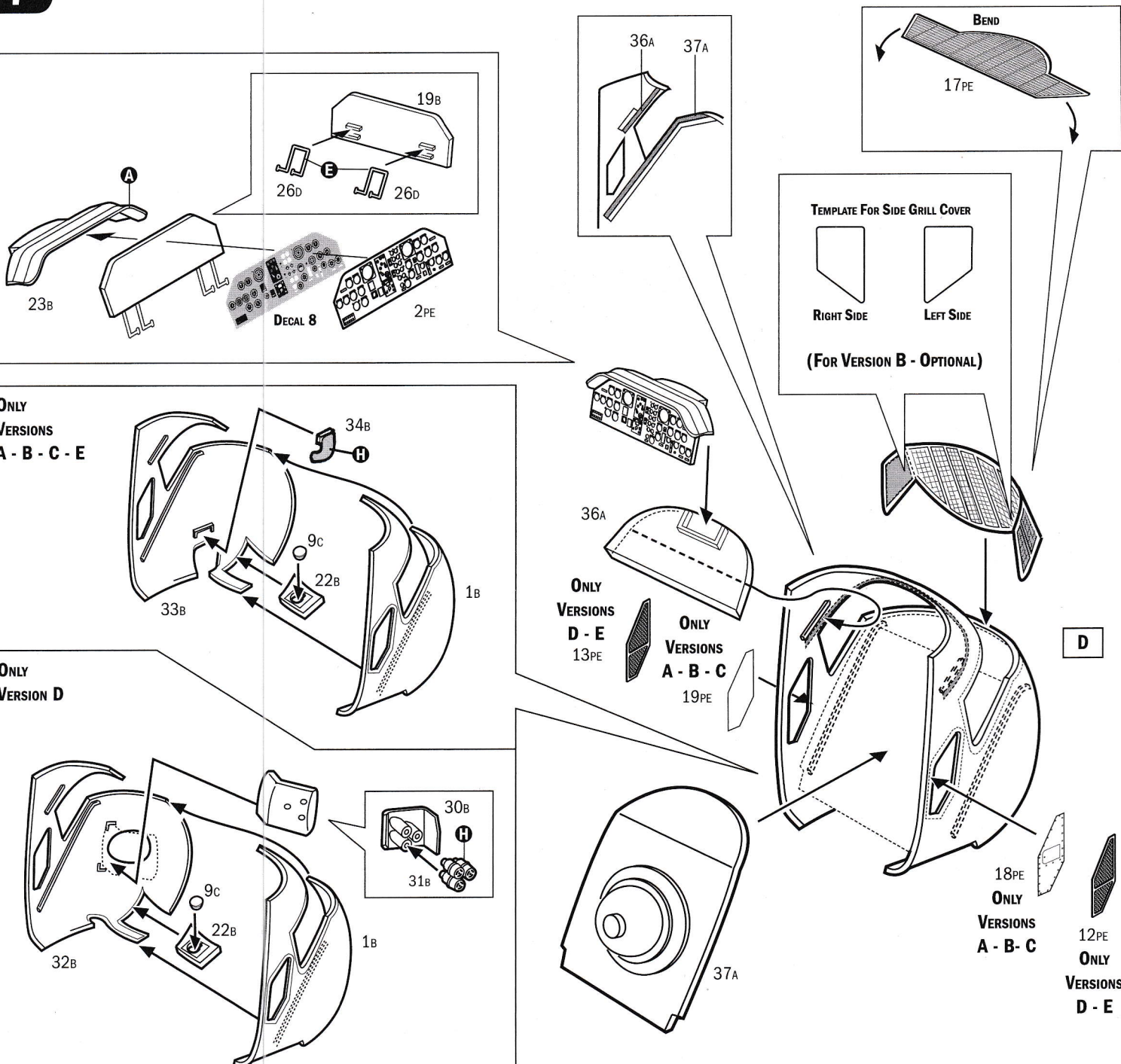

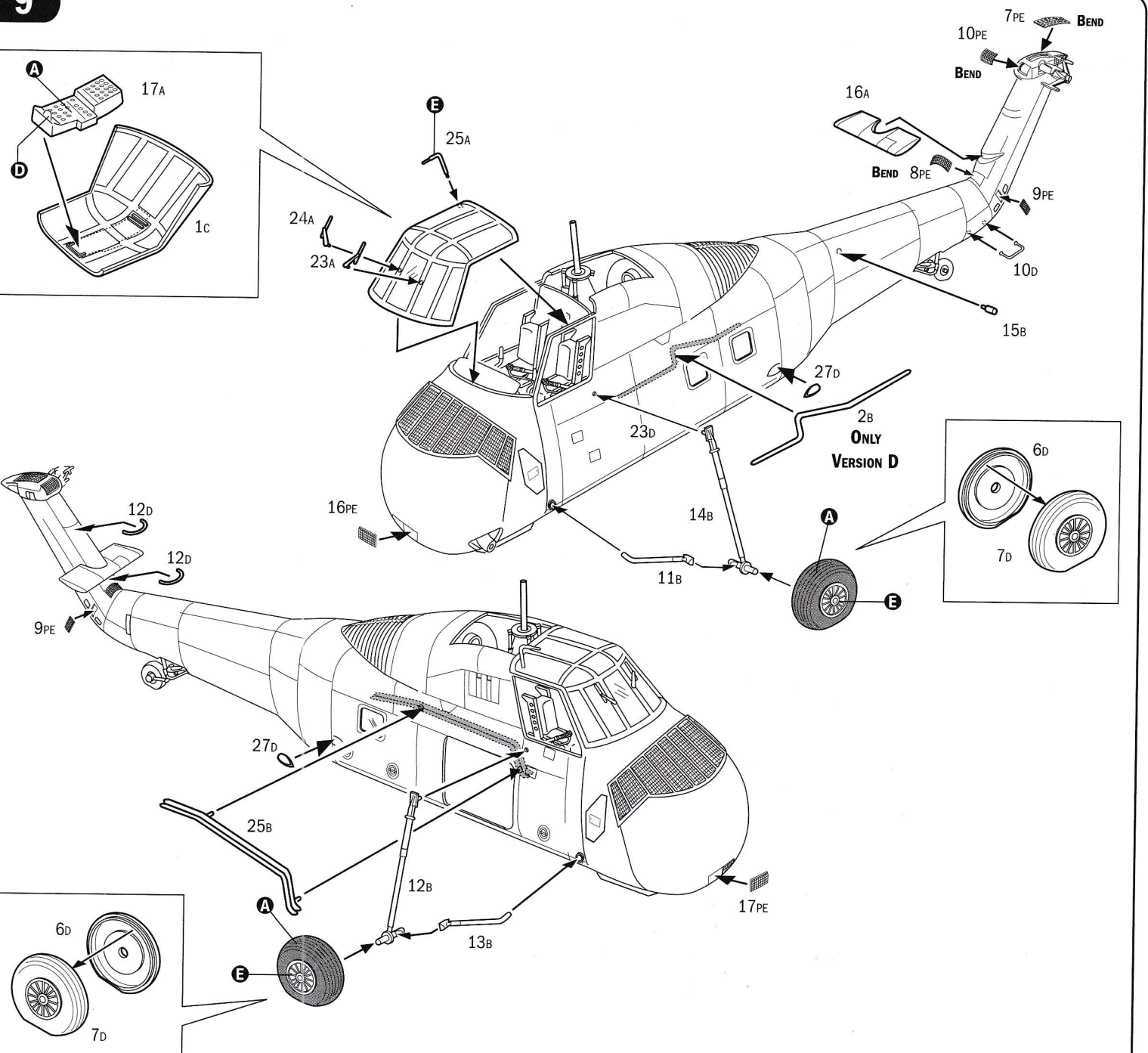
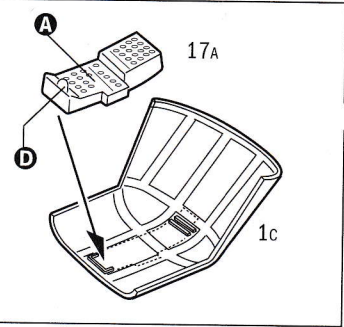
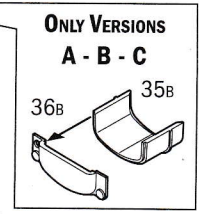
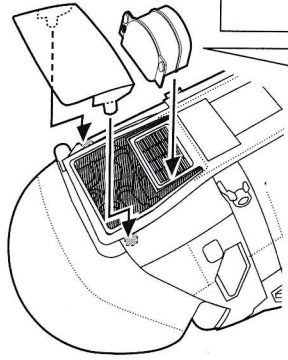
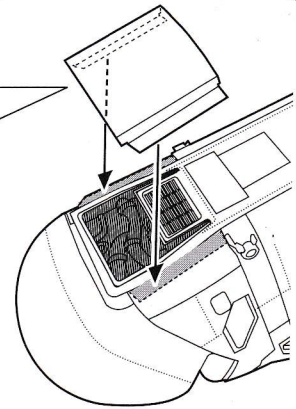
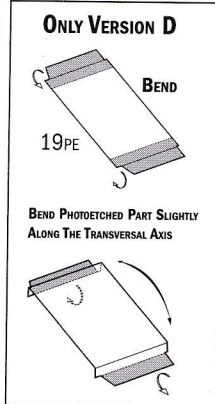
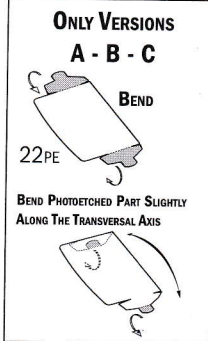
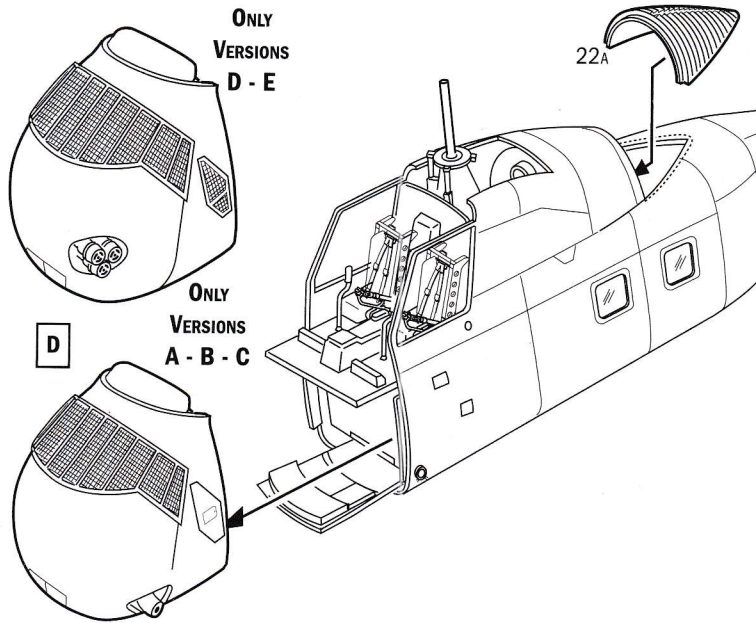

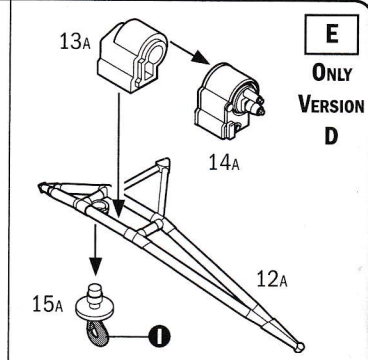
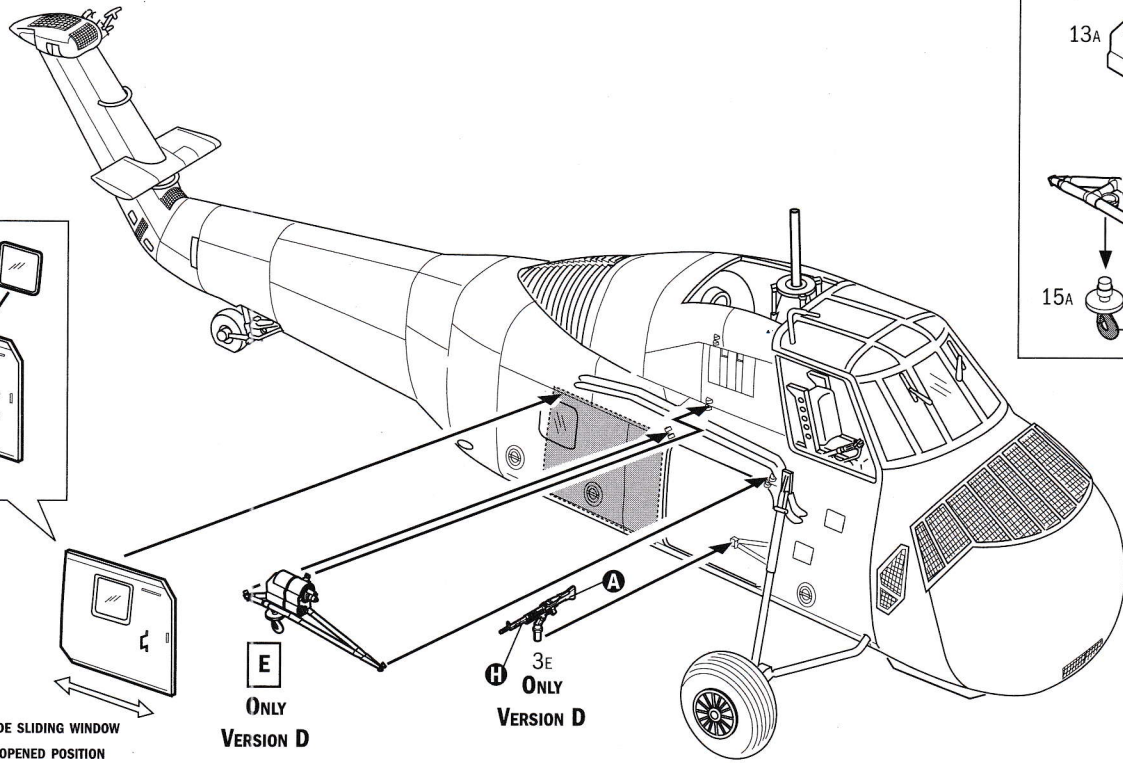

SIDE SLIDING WINDOW
IN OPENED POSITION

E
ONLY
VERSION D

H
ONLY
VERSION D

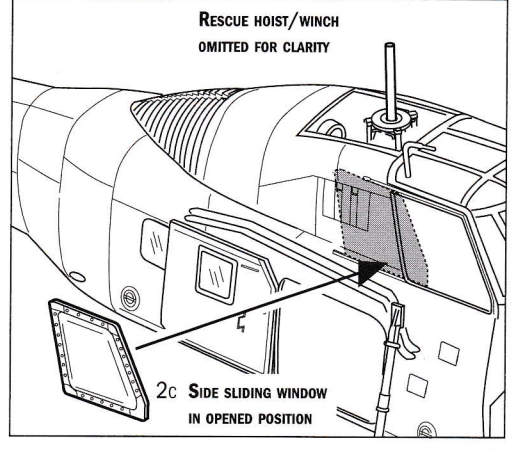
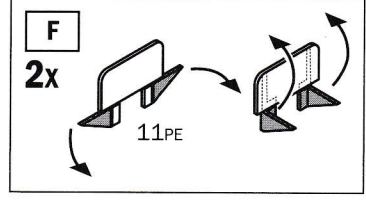
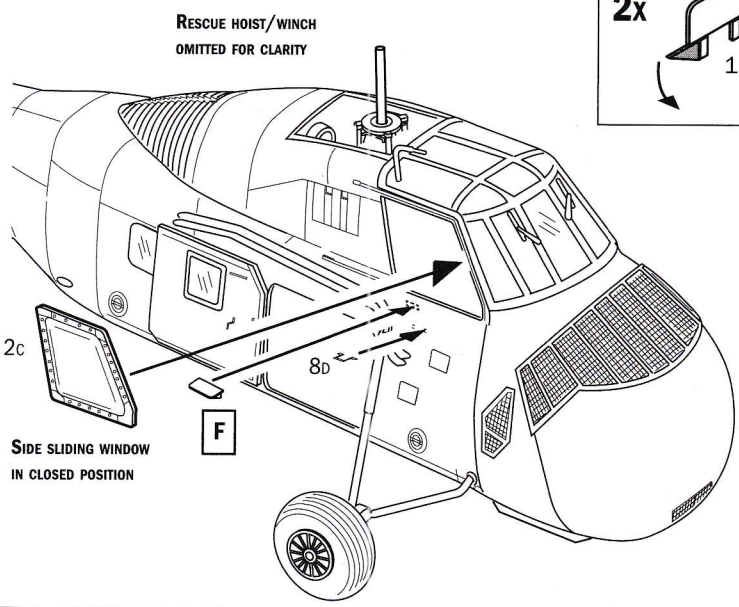

SIDE SLIDING WINDOW
IN CLOSED POSITION

F

2c SIDE SLIDING WINDOW
IN OPENED POSITION

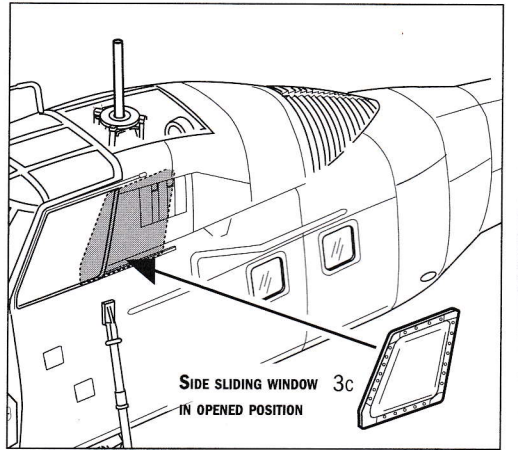
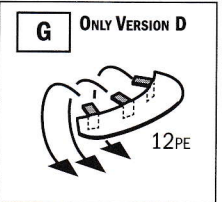
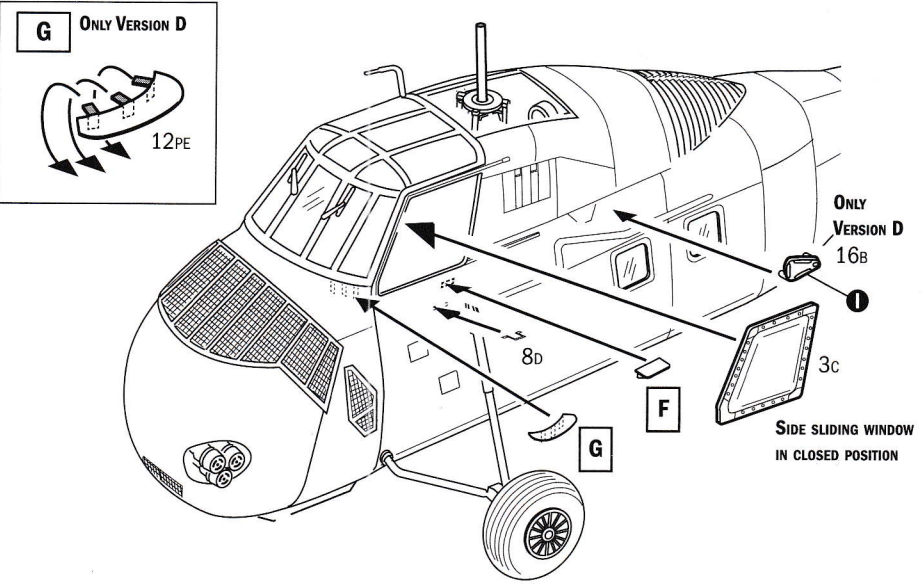

SIDE SLIDING WINDOW
IN CLOSED POSITION

ONLY
VERSION D

16B

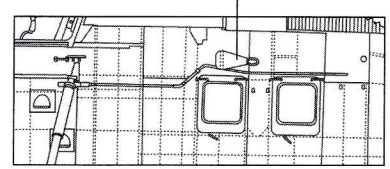

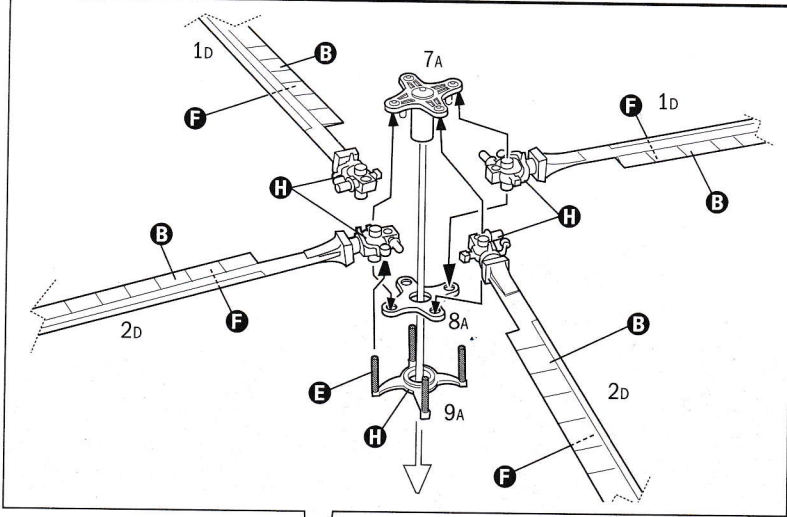
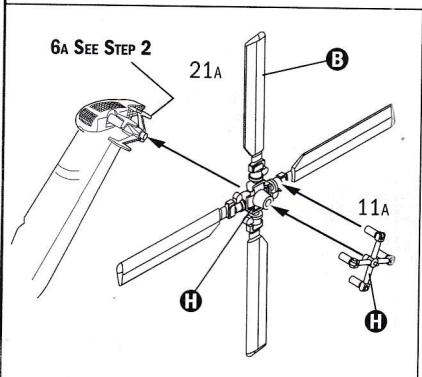

WHEN IN POSITION ON PART 18A CAREFULLY CUT OUT THE SLOT FOR THE ROTOR PIN/SUPPORT

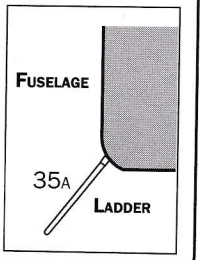
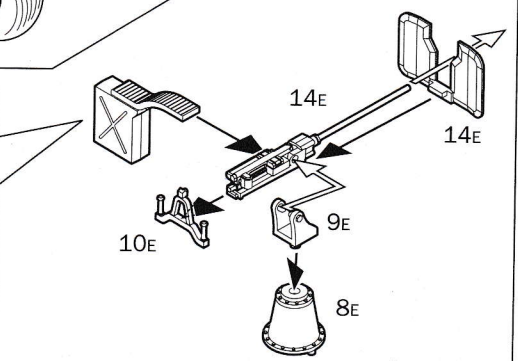
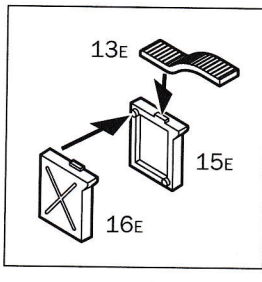
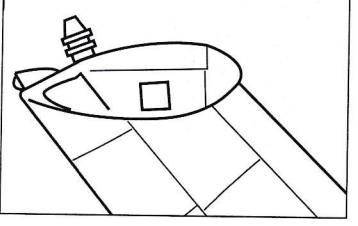
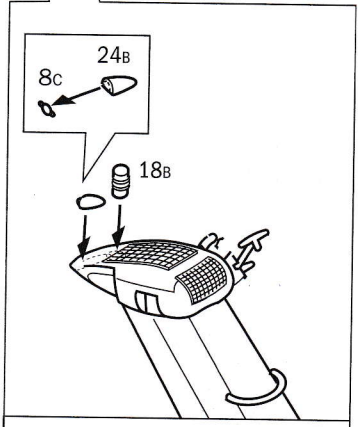
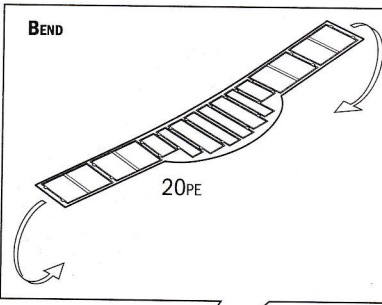
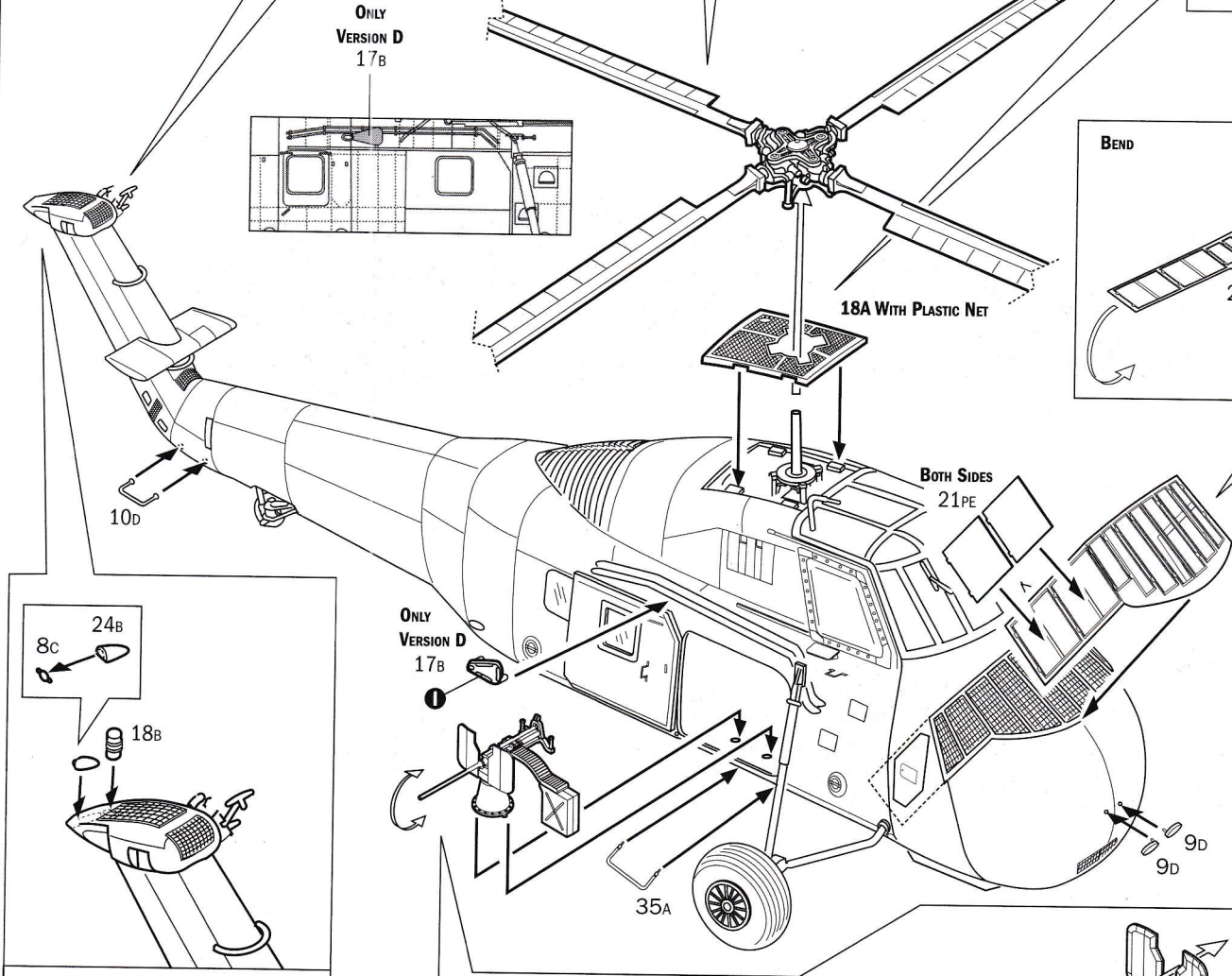
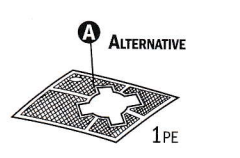
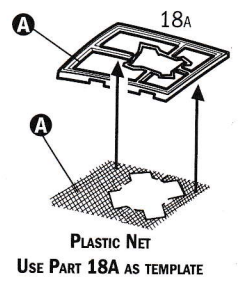

Istruzioni per l'applicazione delle decalcomanie. Ritagliare le decalcomanie occorrenti dal foglio, immergerle in un bicchiere di acqua pulita per circa 20", metterle in posizione sul modello e farle scivolare dalla carta: per una migliore aderenza comprimerle con una pezzuola pulita.

Direction for applying the decals: cut the required decals out of the sheet; dip the into a glass of clean water for about 20"; position the decals on the kit, letting them slide from the paper. For a better adhesion, press them by means of a clean rag.

Påläggning av decal: klipp ut den decal som skall användas och doppa den i ett glas vatten under en 20". Sätt decalen på plats på modellen och låt den sakta glida av pappret. För att den skall sitta ordentligt, tryck till med en torr duk.

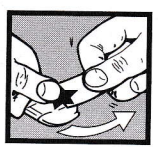

Anweisungen für Abziehbilder-Anbringung: Die benötigten Abziehbilder vom Blatt abscheiden, in ein Glas reines Wasser für etwa 20" eintauchen, auf das Modell legen und dann vom Papierbogen abnehmen. Um eine bessere Haftung zu erzielen, die Abziehbilder mit einem reinen Tuch andrücken.

Instruction pour l'application des décalcomanies. Couper les décalcomanies choisies et les plonger environ 20" dans un peu d'eau propre. Les placer sur le modèle en les faisant glisser de leur feuille et presser avec un morceau de chiffon pur éliminer les bulles d'air.

Istrucciones Para la aplicación de las calcomanías: cortar las requeridas, sumergirlas en un recipiente de agua limpia durante 20", colocar las calcomanías sobre el modelo, haciéndolas deslizar sobre el papel. Para una mejor adherencia, presionarlas con un trapio limpio.

Transfers: knip het benodigde deel uit, dempel et ca. 20" onder water, oudt het transfer tegen het model en schuif het vanaf het papier op zijn plaats. Met een schoon doekje aandrukken.

デカール使用法: 台紙から、それぞれのマークを切り取り、ぬるま湯に20秒くらいつけて、引き上げます。マークをすべらすようにして台紙からとり、指定の位置にはっきりと、ゆわらかな布でマークを押しつけて気泡を取ってください。マーク面には、かわくまで手をふれないでください。

Указания по применению декалей: Отрежьте нужную вам часть декали от общего листа, поместите ее на 20" минуты в чистую воду, затем, выбрав необходимое место на модели, переведите туда изображение, сдвинув его с бумажной основы. Для лучшего прилипания промажьте декаль чистой тряпочкой.

VERSION A

H-34 A "PIRATE" ARMÉE DE L'AIR, 22^{ÈME} ESCADRE D'HÉLIPTÈRES, ALGERIA, 1959

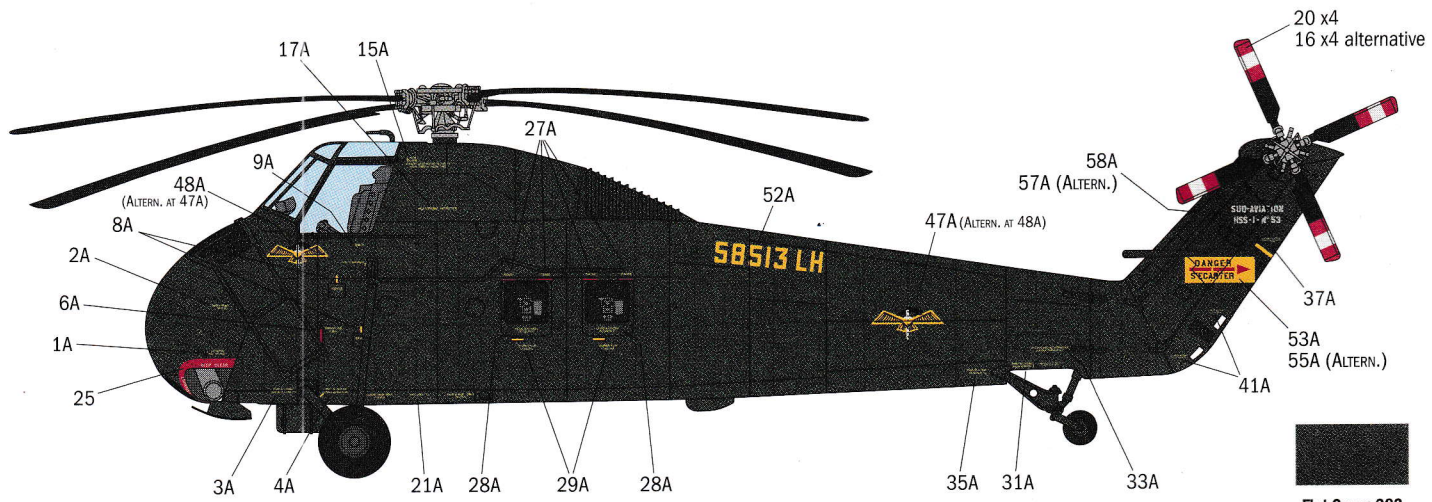

Flat Green 383
F.S. 34094
Italeri 4857AP

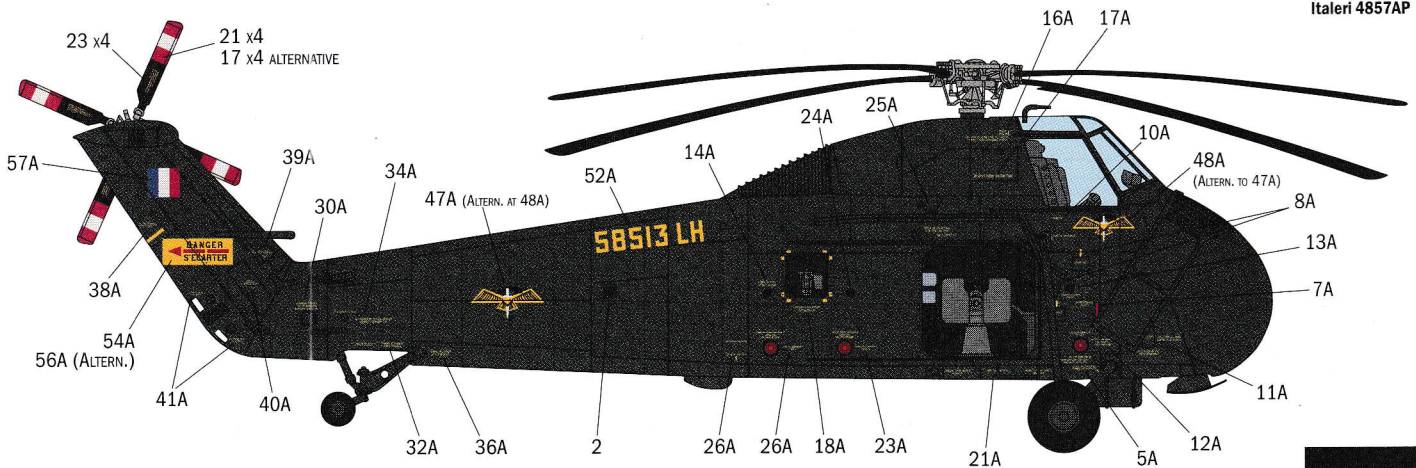

Flat Black
F.S. 37038
Italeri 4768AP

MF Steel
F.S. 37178
Italeri 4679AP

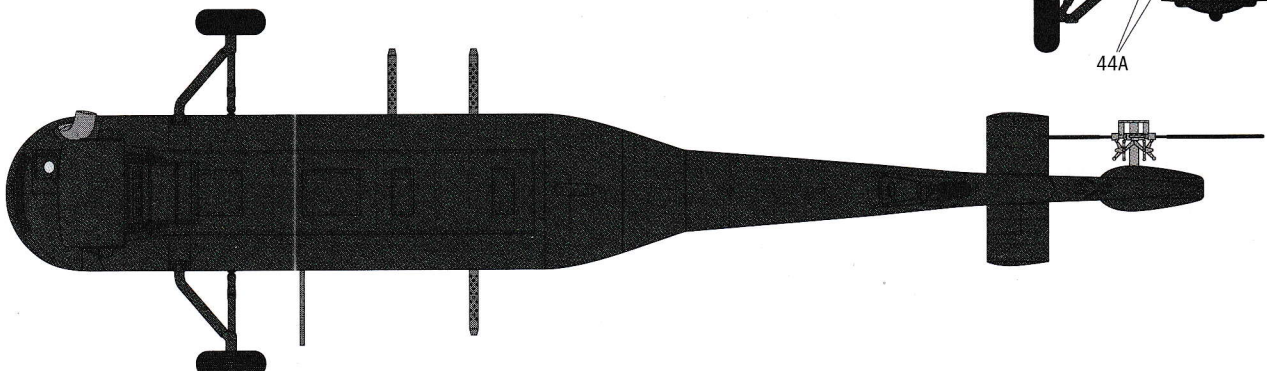
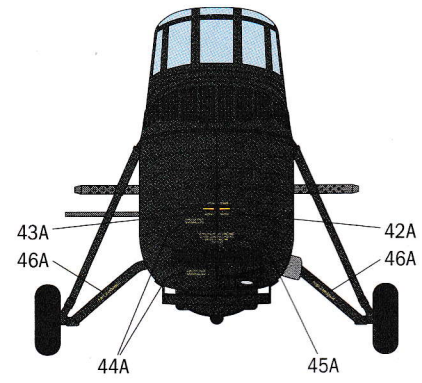
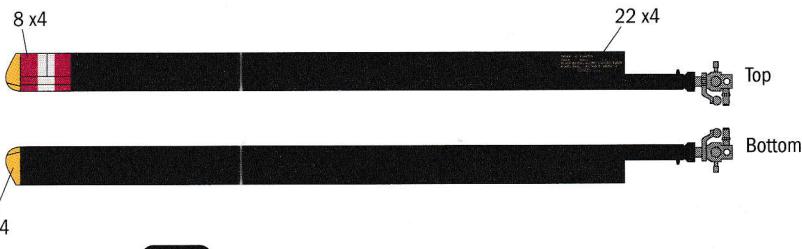
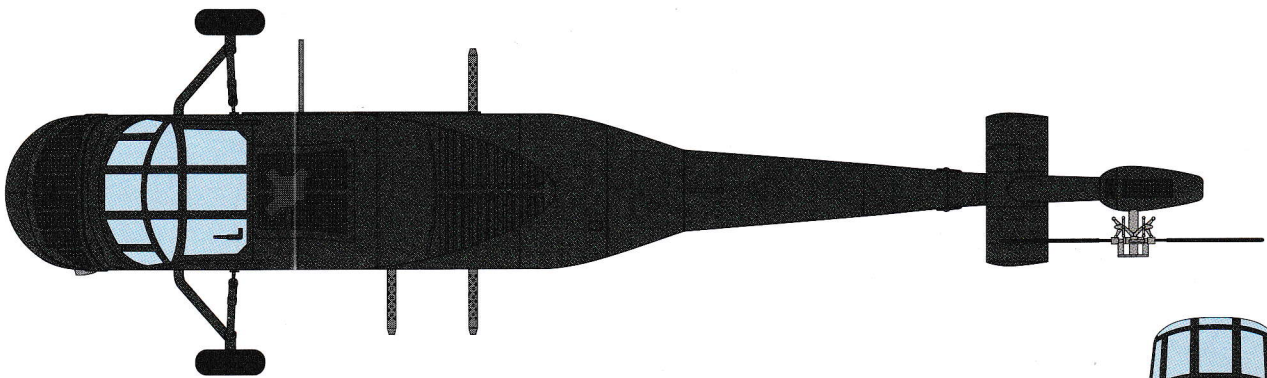

VERSION B

H-34 A "PIRATE" ARMÉE DE L'AIR, 22^{ÈME} ESCADRE D'HÉLICOPTÈRES, ALGERIA, 1960

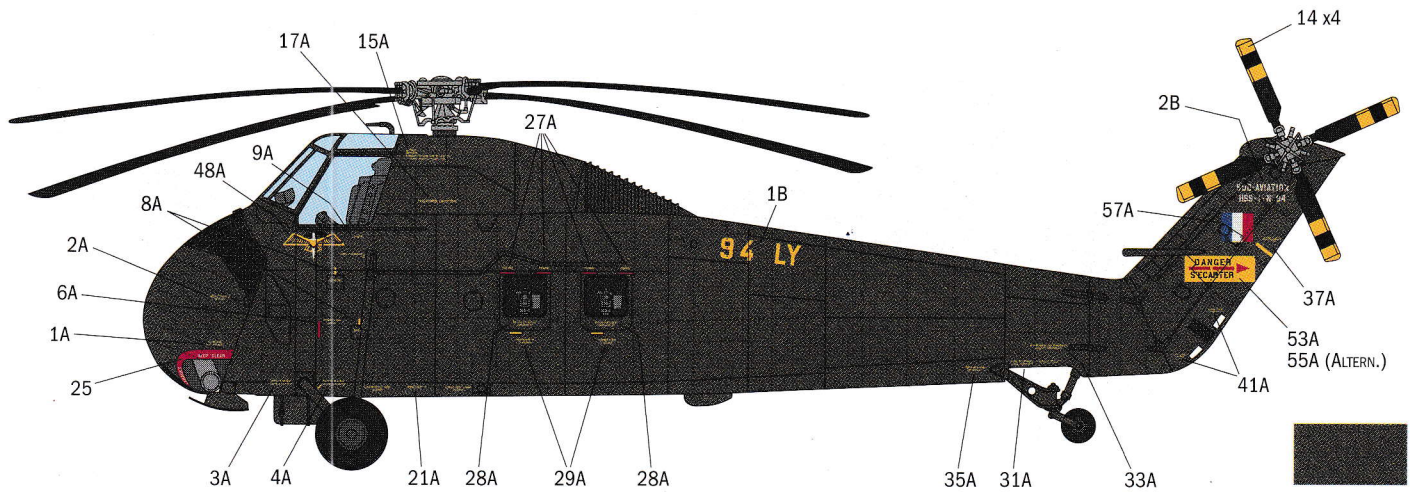

Flat Olive Drab ANA 613
FS 34088
Italeri 4842AP

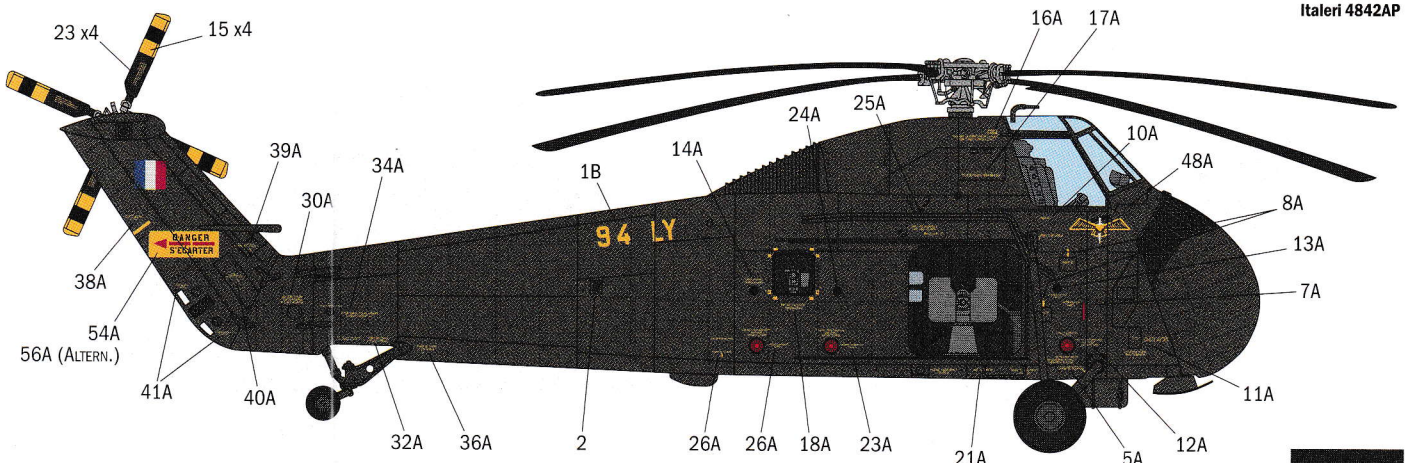

Flat Black
F.S. 37038
Italeri 4768AP

MF Steel
F.S. 37178
Italeri 4679AP

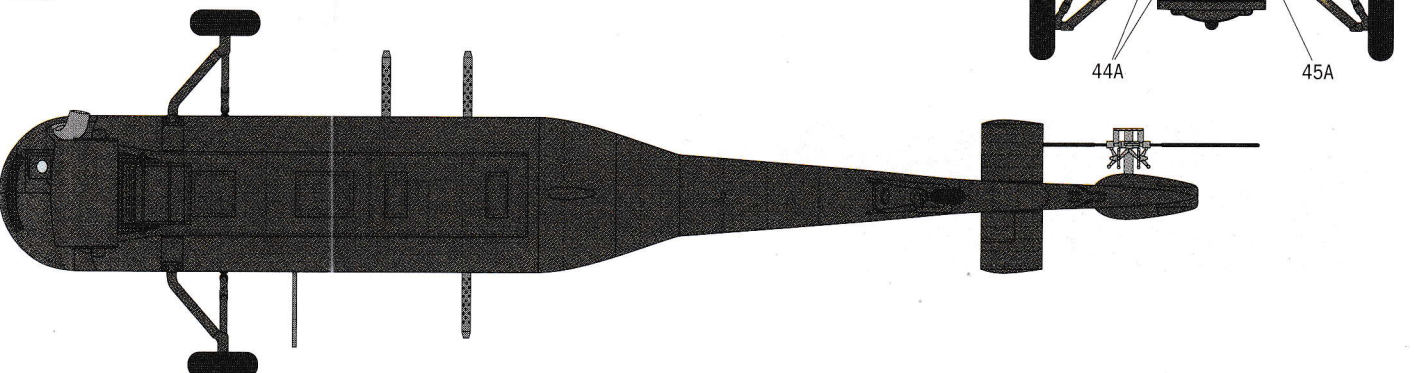
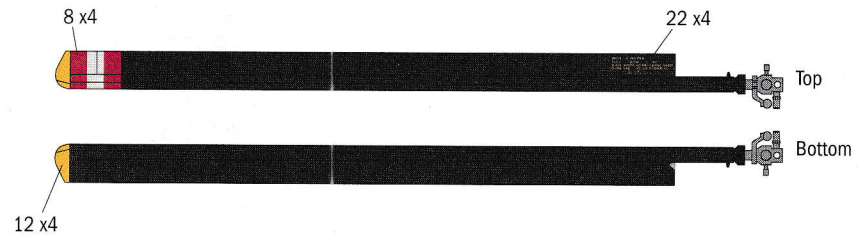
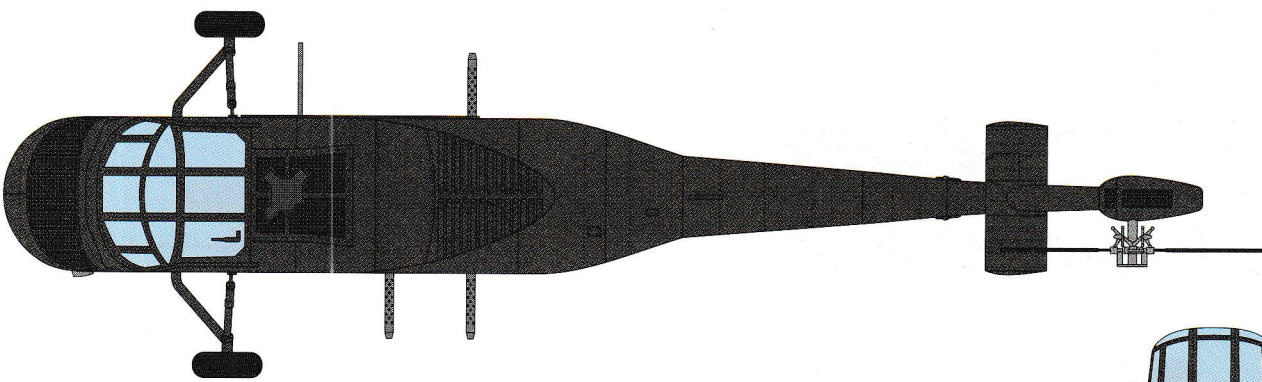

ARMÉE DE L'AIR HELICOPTER SQUADRONS:

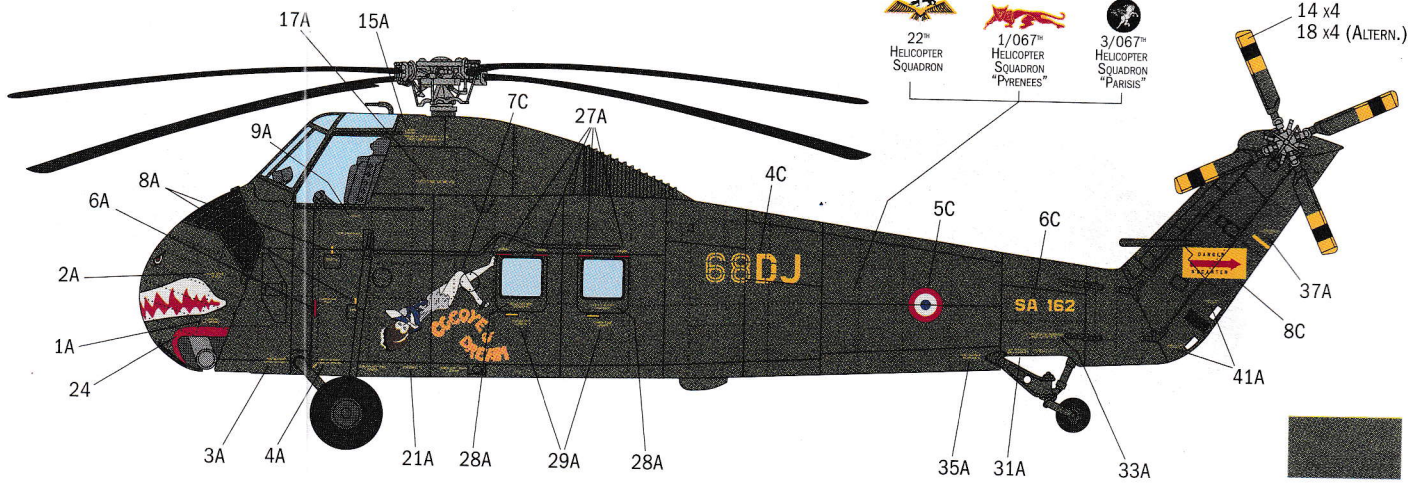

Flat Green
 FS 34102
 Italeri 4862AP

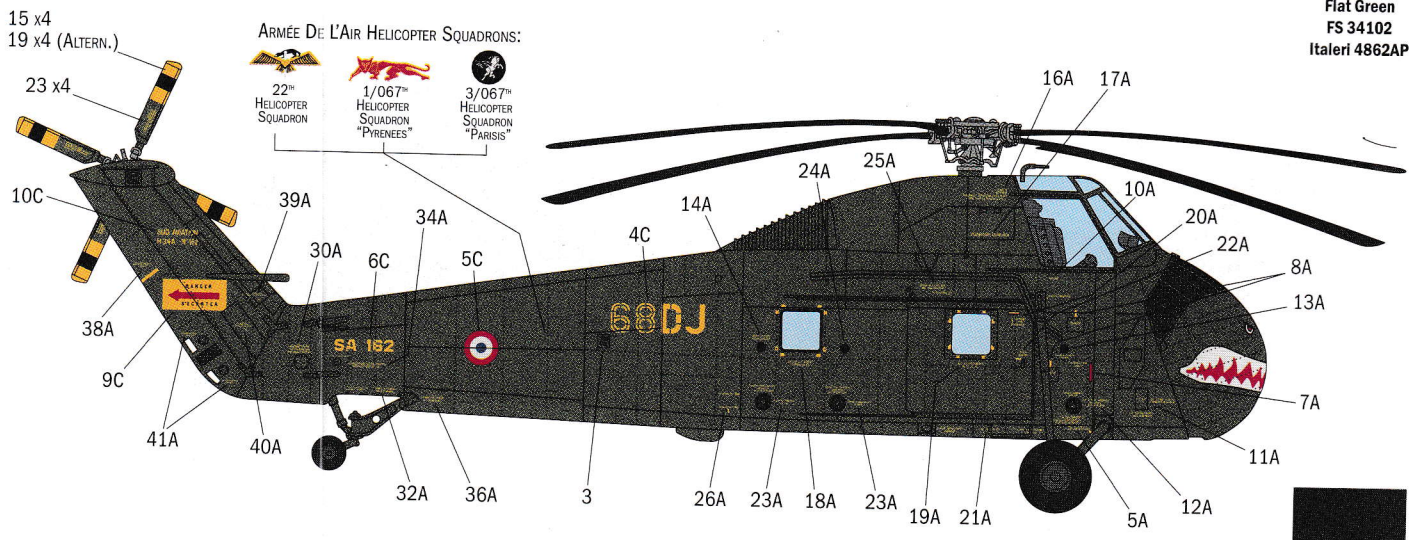

Flat Black
 F.S. 37038
 Italeri 4768AP

MF Steel
 F.S. 37178
 Italeri 4679AP

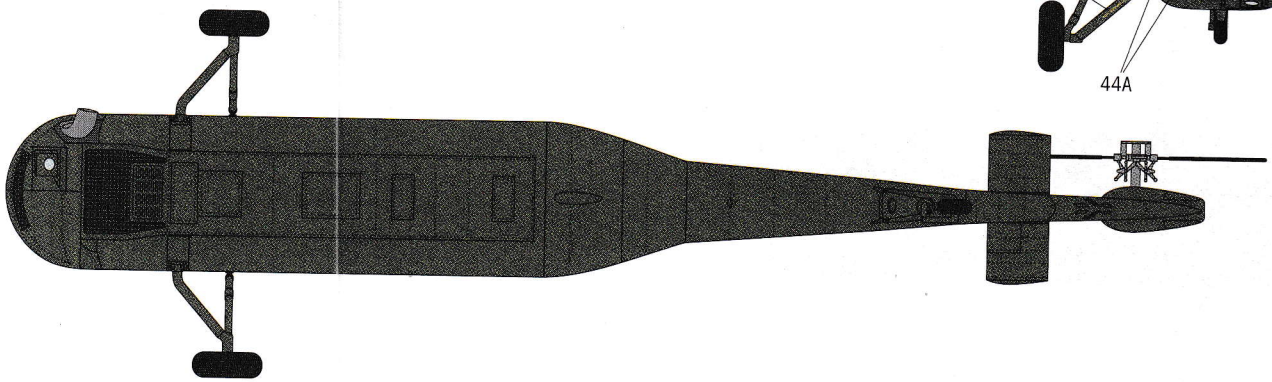
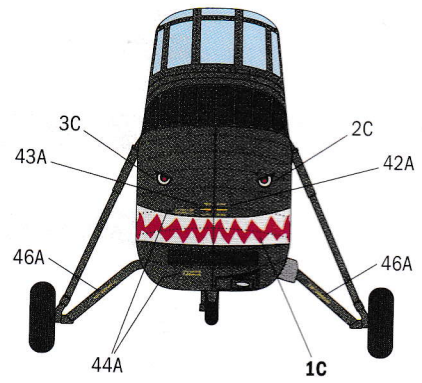
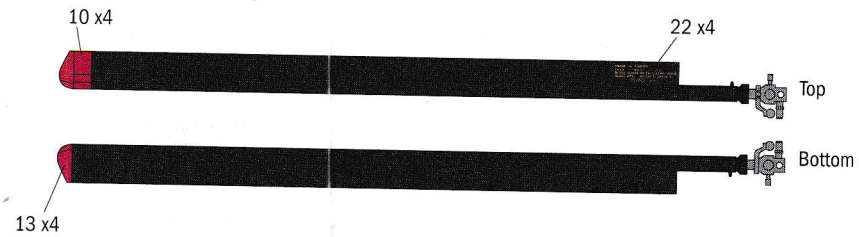
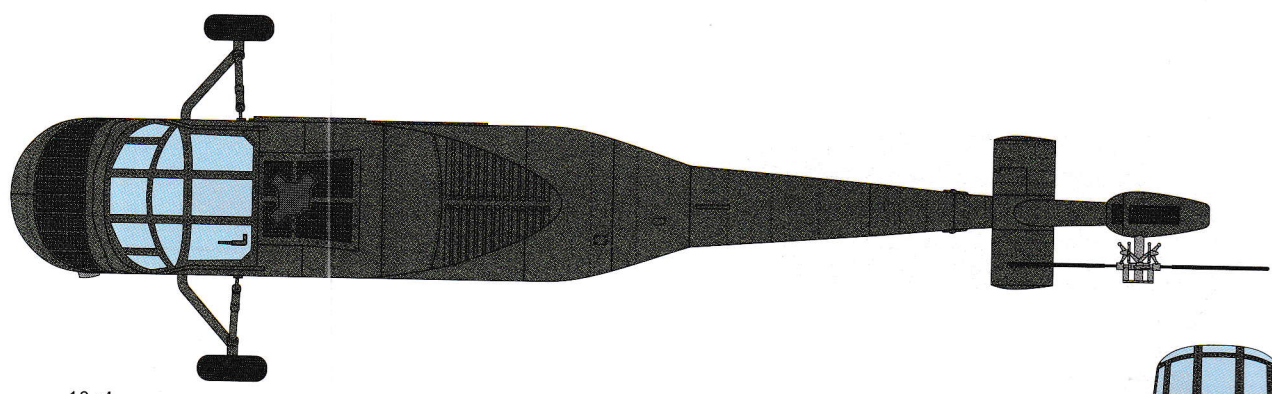

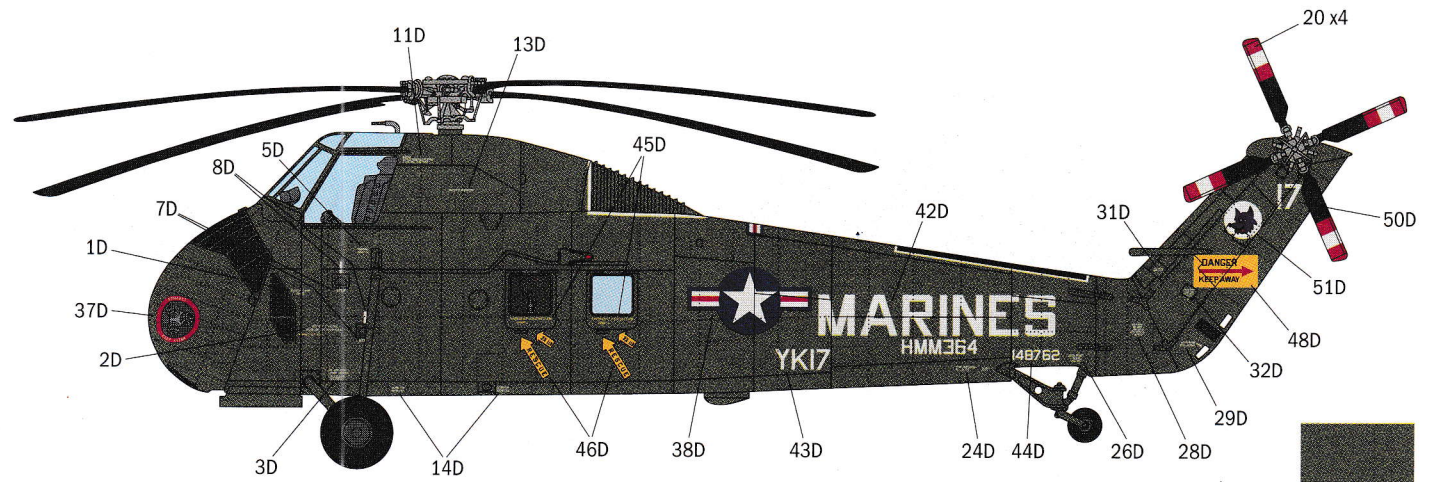

Flat Green
F.S. 34102
Italeri 4862AP

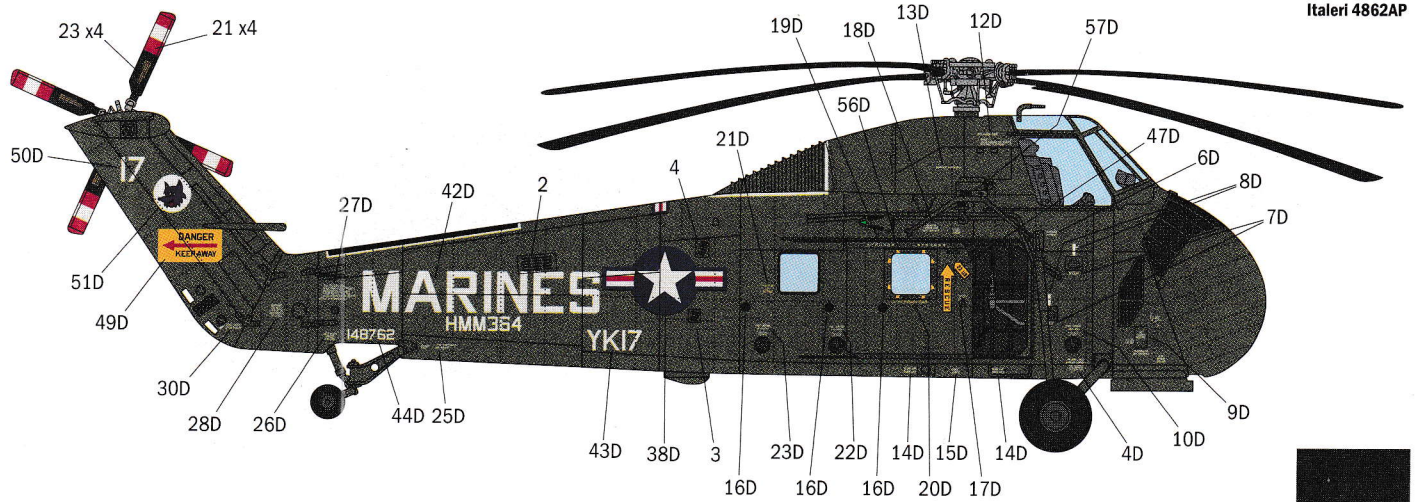

Flat Black
F.S. 37038
Italeri 4768AP

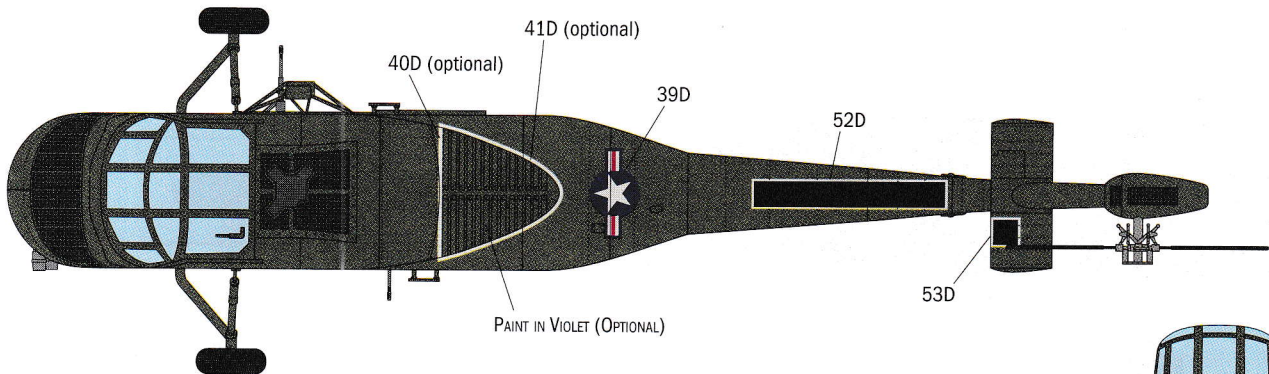

MF Steel
F.S. 37178
Italeri 4679AP

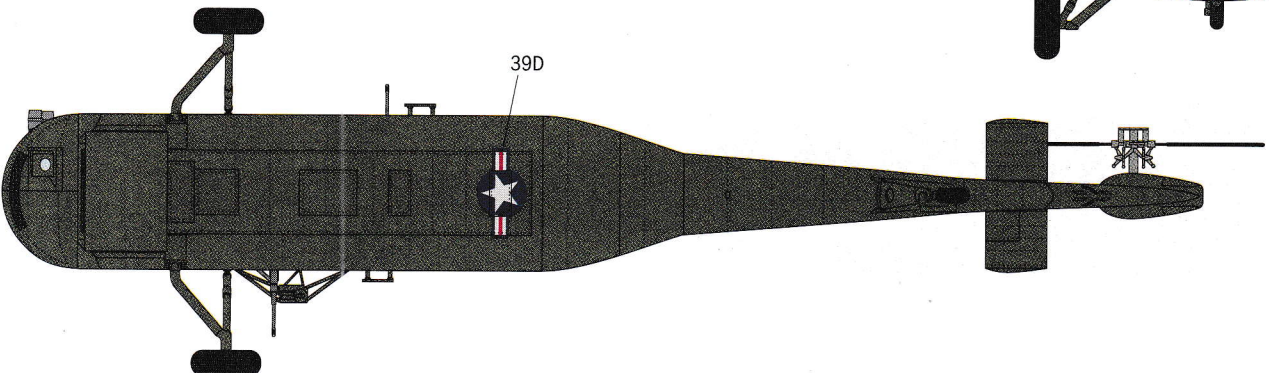
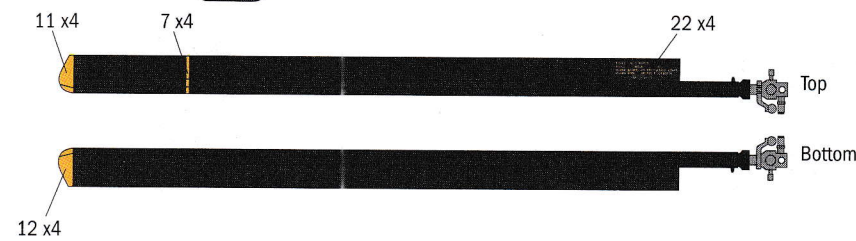

VERSION E

H-34 G.I, FLUGZEUGFUHRERSCHULE "S", HAMBURG SEA FLOODING, FEBRUARY 1962.

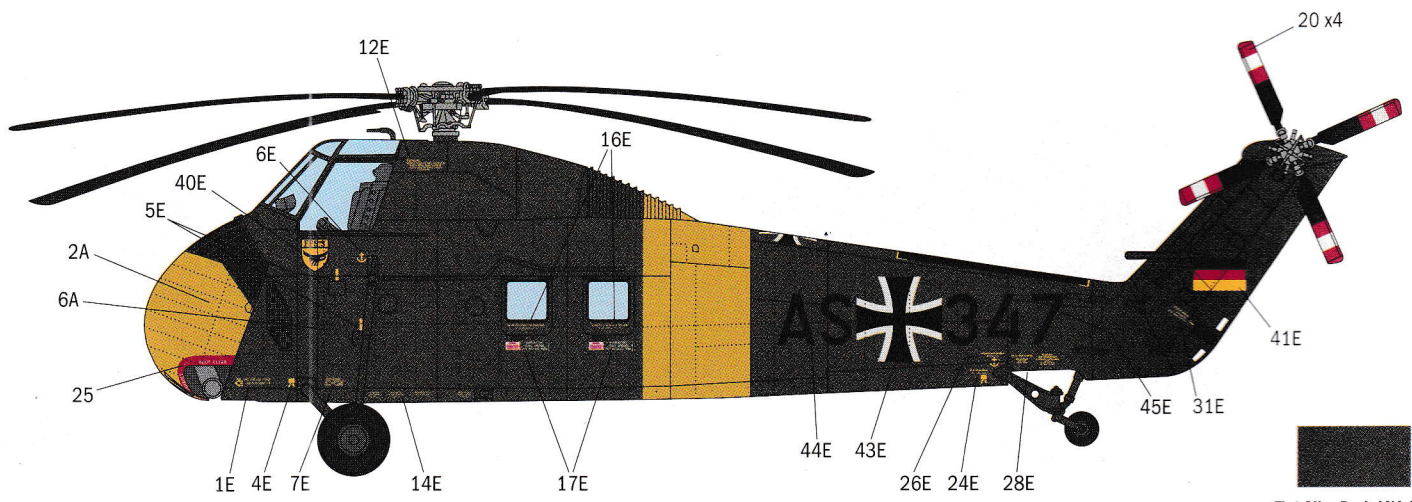

Flat Olive Drab ANA 613
F.S. 34088
Italeri 4842AP

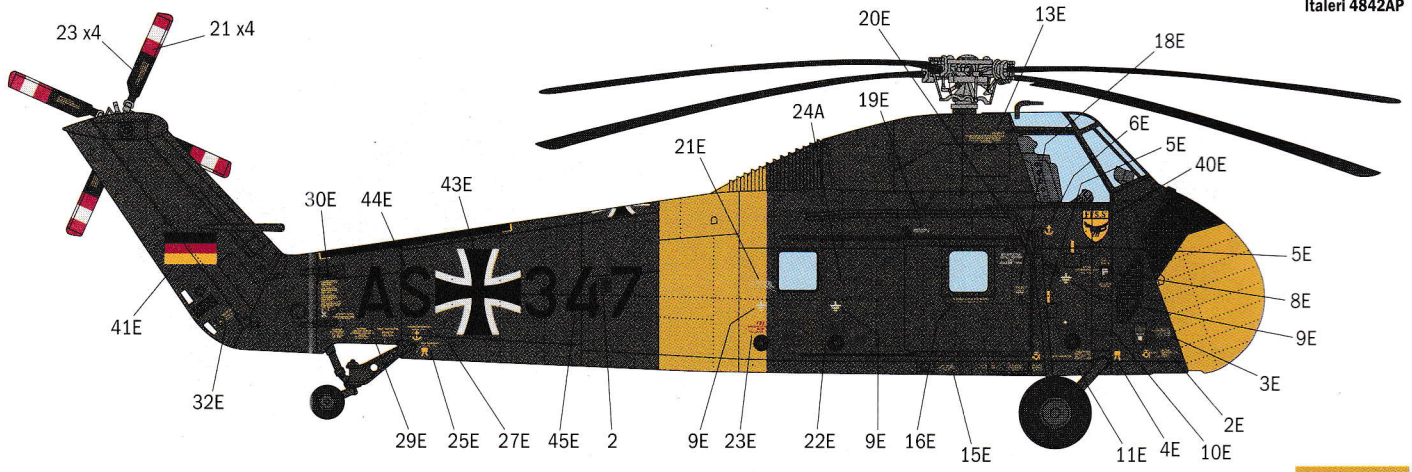

RAL 1007 Chromgelb
F.S. 33432

Flat Black
F.S. 37038
Italeri 4768AP

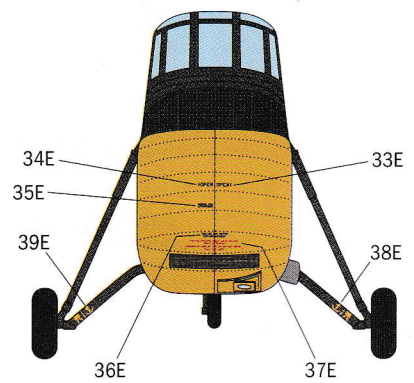
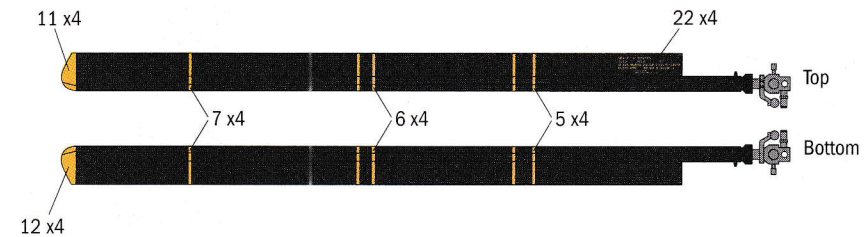
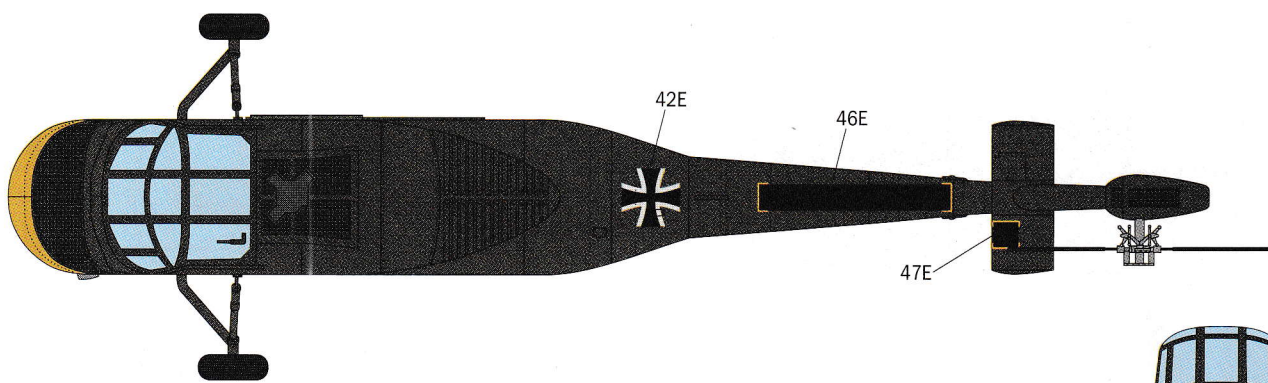

MF Steel
F.S. 37178
Italeri 4679AP