

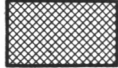







-  ZELENÁ
-  HNĚDÁ
-  MODRÁ
-  TMAVĚ ZELENÁ
-  BÍLÁ
-  OKROVÁ
-  ŠEDÁ
-  ČERVENÁ
-  DŘEVO
-  ČERNÁ

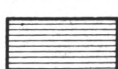
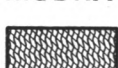

8. 1:72 AVIA B 35

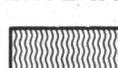
V roce 1936 konstruktéři Avie v čele s ing. Novým započali s prací na konstrukci moderního stíhacího dolnoplošníku. Na národní letecké výstavě v Praze roku 1937 jej Avie předvedla v maketě pod označením B 35.

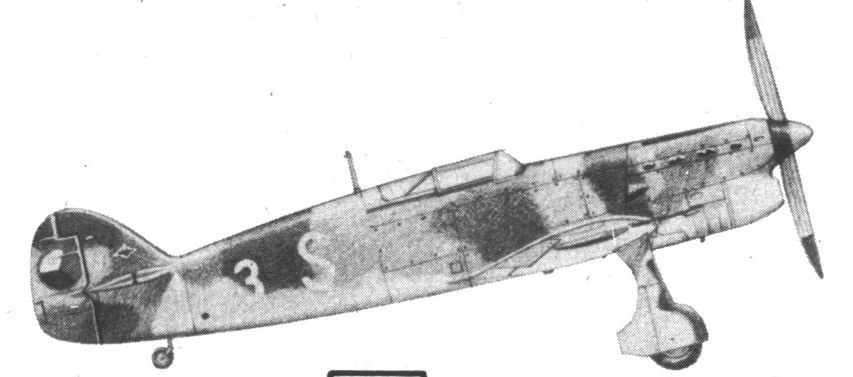
První prototyp Avie B 35 (je předlohou pro stavebnici) byl zalétán za září 1938. Poněvadž motor 12 Y-1000 nebyl dosud hotov, použili v Avii běžného motoru HS 12 Ydrs z B.534. Protože systém zatahování podvozku nebyl také ještě hotov, létal prototyp s pevným, pečlivě kapotovaným podvozkem. Vzdror tomuto podvozku i slabším motoru dosahovala B 35.1 účtydňné rychlosti 480 km a měla skvělé letové vlastnosti. 22. listopadu však letoun při zkušebním letu havaroval v důsledku chybné pilotáže a v jeho troskách zahynul pilot četář Kavalec.

V lednu 1939 startoval druhý prototyp B 35.2 s upraveným trupem, menšími křídélky a většími vztlakovými klapkami (B35 byl první čs. letoun se vztlakovými klapkami). A pak přišla fašistická okupace naší republiky. Na třetím prototypu, který vzletl v srpnu 1939, byl již zatahovací podvozek systému Messier. B 35.3 se stala základem pro zlepšenou verzi B 135, která měla zatahovací podvozek systému Avia a nové křídlo s rovnou náběžnou hranou. O Avii B 135 projevilo zájem Bulharsko a objednálo serii 12 kusů, které byly dodány začátkem roku 1942.

A tak končí krátká a smutná historie našeho nejlepšího stíhacího předválečného letounu, který jsme postavili, bohužel, tak pozdě.

Technický popis.
Avia B 35.1 měla smíšenou konstrukci. Trup byl z ocelových trubek, přední část trupu byla zakryta odnímatelnými duralovými panely, zadní část trupu byla zakryta překližkou, jejíž povrch byl potažen tenkým hliníkovým plechem. Eliptické křídlo mělo dva dřevěné nosníky, dřevěná žebra a potah z překližky potažený hliníkovým plechem. Křídélka a kormidla byla potažena plátnem.
Pohonou jednotkou byl dvanáctiválec do V, Hispano Suiza 12 Ydrs, licenčně stavěný v Avii a CKD, o maximálním výkonu 625 kW (850 k) při otáčkách 2400/min., jmenovitě 552 kW (750 k).
Nad motorem byly uloženy dva kulometry vz. 30 ráže 7,62 mm, v motoru kanon HS 404 ráže 20 mm.

Rozpětí	10,85 m
Délka	8,50 m
Nosná plocha	17,00 m ²
Letová hmotnost	2380 kg
Max. rychlost	480 km/hod
Stoupavost u země	13 m/sec.
Dostup	8500 m
Dolet	550 km

První prototyp Avie B 35 byl zalétán již v novém kamuflážním systému, který čs. letectvo připravovalo na roky 1938-1939. Na horních plochách byly nastříkány tři krycí barvy - tmavě zelená, tmavě hnědá a špinavě zemité okrová, v nepravidelných bez ohraničení na sebe navazujících polích. Spodní plochy byly nastříkány matnou, světle šedou barvou která vlnovitě přecházela do horních krycích barev.
Vstup do chladiče v přední, vnitřek pilotního prostoru, sedačka, trubkový ochranný pylón v zadní části kabiny, kryty kol s výjimkou předních částí, disky kol a ostruha byly světle šedé. Povrch chladiče chladič kapalin v trupu byl ponechán v původní stříbrné barvě kovu. Povrch olejové nádrže v náběžné hraně kořenu levého křídla, sloužící zároveň jako olejový chladič, měl barvu zašlé mosazi, ze které byl vyroben. Přístrojová deska byla matně černá, řídicí páka v původní barvě kovu, eliptické oko v její horní části bylo potaženo

tmavou kůží. Výfuky byly tmavě černé (rezavě), špička Pitotovy hubice a pneumatiky matně černé.
Na B 35.1 bylo během zalétávání zkušeno několik vrtulí. Kovová vrtule měla zepředu původní stříbrnou barvu duralu, ze zadu nastříkána černě, vrtulový kužel byl pravděpodobně modrý. Dřevěné vrtule měly charakteristický vzhled, bandáž na koncové třetině listů byla tmavě zelená. Vrtulové kužely byly natřeny pravděpodobně modrou a červenou barvou.
Výsostné znaky i označení bylo doděláváno po částech v průběhu zalétávání. Na nejstarších snímcích, s kovovou vrtulí, byly na B 35.1 pouze výsostné znaky na směrovce. Později s dřevěnou vrtulí, byly již výsostné znaky i na všech plochách křidel, po zamontování rádia se také objevil na kýlové ploše směrovky malý znak Avio a nakonec, v průběhu zkušebních rychlostních letů nosila B 35.1 na trupu i označení Vojenského leteckého ústavu studijního v Letnanech, S 3.

Během přípravy této stavebnice se našlo v archívech Národního technického muzea v Praze několik snímků, podle kterých byla upřesněna kamufláž, tak jak je uvedena v nákresech nahore. Liší se od barevných kamufláží na obalu i od titulního obrázku, které byly připraveny mnohem dříve. Rozmístění barevných polí je shodné, pouze v několika případech má dané pole jinou barvu.

Podrobnější monografie, popis, výkres, fotografie a barevné schéma na kamufláži je uveřejněno v časopise Letectví a kosmonautika v čísle 9/1975. Další podrobnosti o Avii B 35 také naleznete v rubrikách Malého letectva téhož časopisu, v číslech 6, 9, 10 a 11, ročníku 1975.



STAVEBNICE DODÁVÁME PRODEJNĀM DROBNĚ ZBOŽÍ.
Z PRODEJNĀ KOVOŽAVODŮ V PROSTĚJOVĚ VYRIZUJE-
ME PÍSEMNĚ OBJEDNÁVKY NA DOBÍRKU.

DRÍVE NEŽ ZAČNETE:

1. Prostudujte stavební postup a seznamte se s čísly na náčrtku číslování jednotlivých částí.
2. Části oddělujte až před použitím, odstráňte otřepy vzniklé lisováním a vždy před lepením si je vyzkoušejte na sucho a pokud je to nutné, upravte.
3. Protože vtlisky jsou z polystyrenu, použijte k lepení pouze lepidla na polystyren (Igetex, xylen, toluen). Doporučujeme lepidlo STYROFIX (vyrábí Rohplast Praha), které je speciálně připraveno pro naše stavebnice. Pokud je nedostanete v prodejních ve svém okolí, zašleme je na dobírku přímo z KovoZavodů Prostějov, případně i se stavebnicemi, které Vám z naší kolekce chybí.
4. Lepidlo opatrně nanášejte štětečkem, nebo kuličkem pouze na styčné plochy lepených částí, dostane-li se na vnější plochy - poleptá je.
5. Části z rámečků oddělujte nožem, nůžkami nebo štipacím kleštěm, otřepy odstraňte pilníčkem. Malé části si přidržujte pinzetou. Slepěné části k sobě stiskněte gumičkou, kuličkem na prádlo nebo

isolepou a nechte je dostatečně dlouho v klidupřed dalším opracováním.

6. Malování provádějte barvami, které neleptají polystyren. Vhodné jsou barvy sady Industrol nebo jiné syntetické emaly (k dostání v drogeriích).

7. Vyzkoušejte si doby schnutí Vašich barev předem a podle velikosti natírané plochy volte štětec. S namalovanými částmi pracujte až po důkladném zaschnutí barev.

8. Malé součásti malujte před oddělením částí, velké plochy až po dokončení stavby. Viz kamufláže.

9. Obtisky nanášejte až po sestavení modelu na natřený model. Suchý obtisk neprohýbejte, jednotlivé obtisky pečlivě odškrábněte a ponořte do horké vody na několik vteřin. Obtisk se zkroutí a opět sám narovná. Jemným tlakem prstů obtisk sesunete z podložky na patřičné místo a kouskem molitanové houby jej pečlivě přitisknete k povrchu modelu.

10. Pracujte pečlivě, nespěchejte, dokonalý vzhled modelu záleží jen na Vás.

STAVEBNÍ

POSTUP

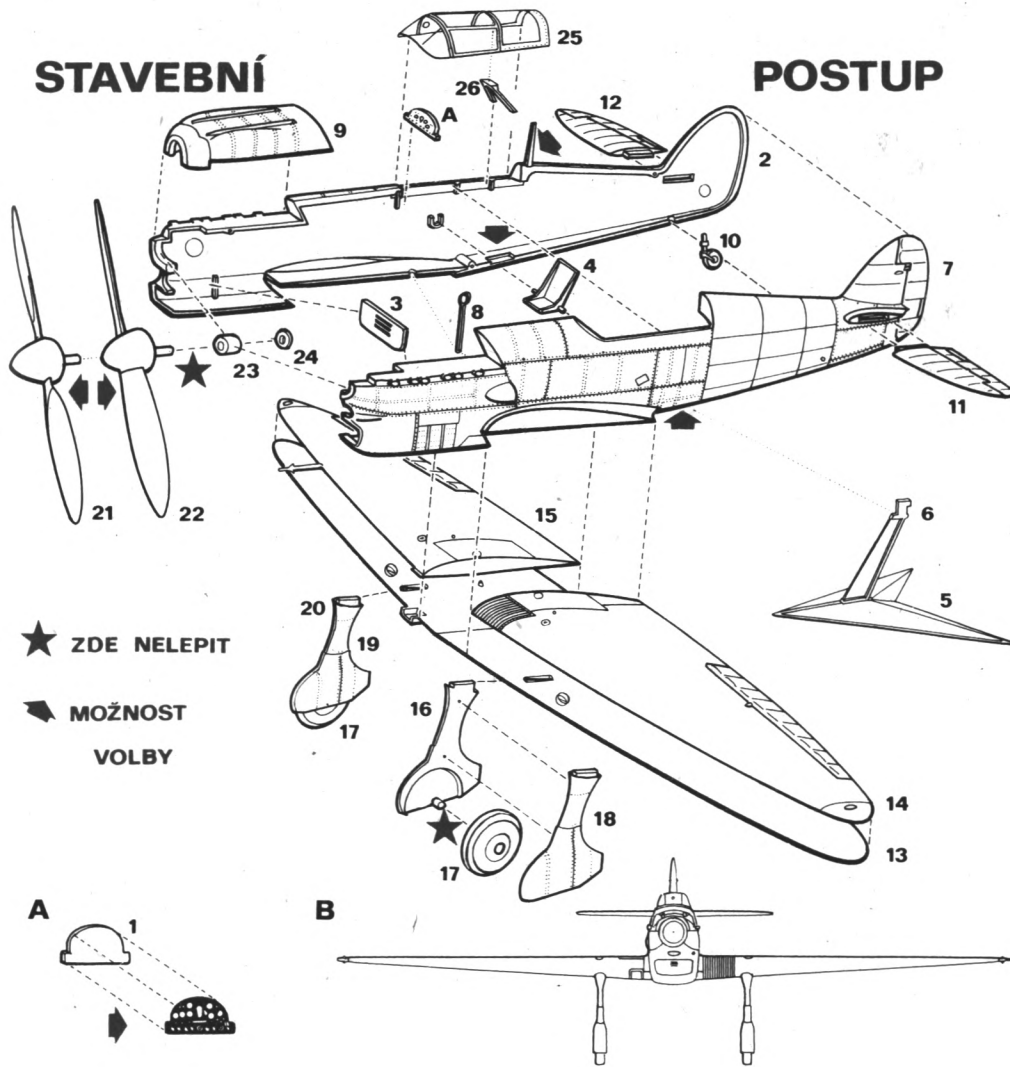

1. Podle toho, čemu dáváte přednost buď namalujte přístrojovou desku /1/ na straně, kde jsou vyryté přístroje, nebo ji obraťte a na hladký povrch naneste obtisk, řídte se pomocným nákresem A.

2. K žebírku v přední části přidejte pravé poloviny trupu /2/ vlepíte vnitřní stěnu chladiče /3/. Na žebírku na vnitřní straně trupu v přední části pildního prostoru přilepte přístrojovou desku /A/ a vlepíte kolík sedačky /4/ do U pouzdra na pravé vnitřní stěně trupu a horní část sedačky přilepte k žebírku na horním okraji pil. prostoru.

3. Budete-li stavět B 35.1 s kovovou vrtulí, odřízněte nožem stožár anteny za kabinou /vznačeno šipkou v návodu/.
Budete-li používat stojánek, slepte jej z podstavce /5/ a ramena stojánku /6/- pro zachycení modelu na stojánku dořízněte obdélníčky naznačené zeslabením stěny v obou polovinách trupu /7, 2/, za otkovými hranou křídla (vznačeno šipkou v návodu).

4. K připravené pravé polovině trupu opatrně přilepte levou polovinu trupu /7/. Do malé dírky v dolní části trupu v kabině vlepíte řídicí páku /8/. Do vybraní v přední části přidejte vlepíte horní kryt motoru /9/, do otvoru v ocasní části trupu vlepíte ostruhu /10/. Do otvorů v kořenech výškovky vlepíte levou /11/ a pravou polovinu výškovky /12/. Polohu výškovky kontrolujte podle pomocného náčrtu B.

5. Ke spodní části křídla /13/ přilepte levou horní polovinu křídla /14/ i pravou horní polovinu křídla /15/. Celou sestavu křídel vlepíte do vybrání pro křídla na dolní straně trupu. Polohu křídel proti trupu a výškovce kontrolujte dle pomocného náčrtu B.

6. Na osu kola v pravé polovině krytu levé podvozkové nohy /16/ nasunte /nelepit!/ kolo /17/ a k pravé polovině krytu přilepte levou polovinu krytu levé podvozkové nohy /18/. Obdobně nasunte kolo /17/ na osu kola v levé polovině krytu pravé podvozkové nohy /19/ a přilepte pravou polovinu krytu /20/. Vlepíte obě kompletní podvozkové nohy do otvorů na spodní ploše křídla, správnou polohu opět řídte podle náčrtu B.

7. Rozhodněte, kterou vrtulí použijete na modelu, zda dřevěnou /22/ nebo kovovou /21/. Na osu vrtule nasadte /nelepte!/ pouzdro osy vrtule /23/ a za pouzdro opatrně přilepte zarážku osy vrtule /24/ tak, aby se vrtule volně protáčela proti pouzdru. Pouzdro osy vrtule vlepíte opatrně do otvoru v přední části trupu.

8. Těsně za druhé vyryté žebro v krytu kabiny /25/ přilepte zevnitř horní šikmou plošku ochranného pylonu /26/ tak, aby dolní konce ochranného pylonu bylo možné přilepit ke značce v zadní části kabiny.

9. Proveďte konečnou barevnou úpravu modelu, řídte se částí návodu o kamuflážích.

10. Podle toho jakou jste použili vrtulí, nebo které období zalétávání modelujete, naneste na model odpovídající obtisky, řídte se částí návodu o označení.

Tímto je Váš model 1. prototypu nejmodernějšího předválečného československého stíhacího letounu Avia B 35, v měřítku 1:72, hotov.

ČÍSLOVÁNÍ

ČÁSTÍ

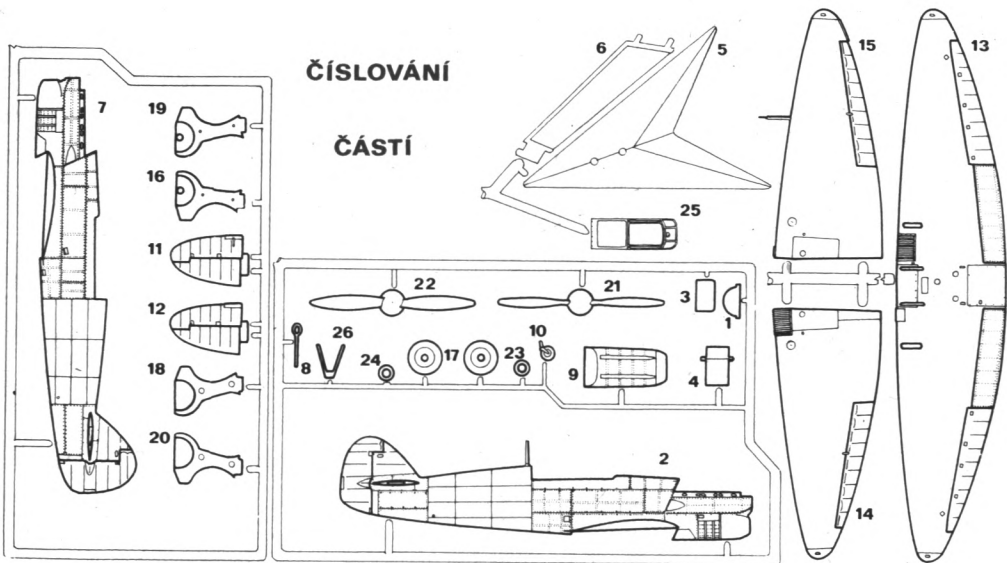

★ ZDE NELEPIT

↔ MOŽNOST VOLBY



Plastické stavebnice letadel v měřítku 1:72, vyráběné K O V O Z Á V O D Y Prostějov:

1. Aero L-29 Delfin
2. Avia B.534
3. Iljušin IL-10/Avia B-33/
4. MiG-19 S

5. Letov Š-328
6. Lavočkin La-7
7. MiG-17 PF
8. Avia B 35