

3 A8 B4 B5 B6 B7 B8 B9 B12 B13 B14 B16 2

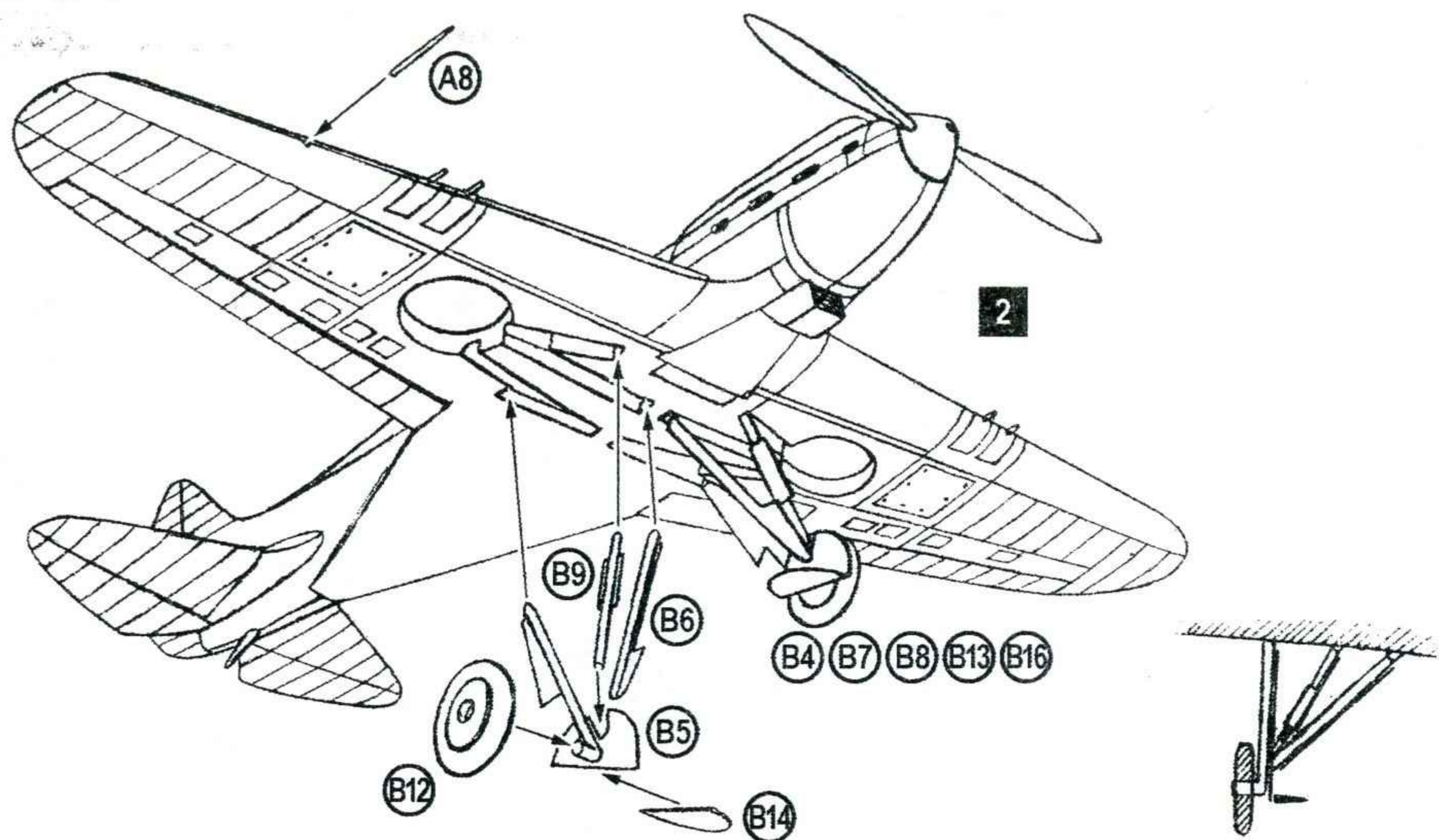

**THE SCHEME OF COLOURING / СХЕМА ОКРАСКИ**

Polikarpov I-17

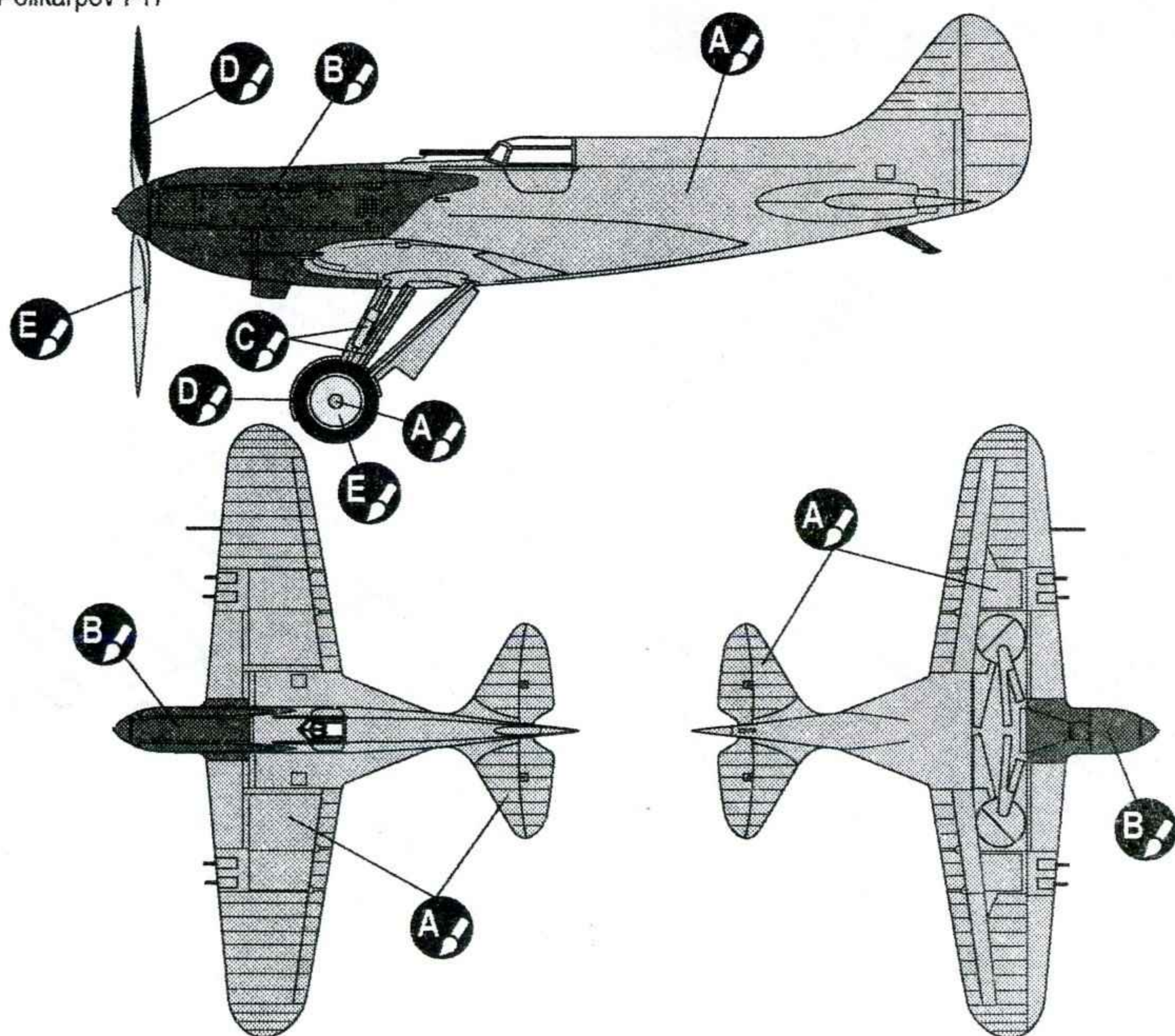

- A** HUMBROL 190 RED КРАСНЫЙ
- B** HUMBROL 190 DARK BLUE ТЕМНО СИНИЙ
- C** HUMBROL 145 MEDIUM GREY СРЕДНЕ-СЕРЫЙ
- D** HUMBROL 33 BLACK ЧЕРНЫЙ
- E** HUMBROL 11 SILVER СЕРЕБРИСТЫЙ



# Polikarpov I-17

PLASTIC MODEL KITS  
LIMITED EDITION  
CAT.NO.7203

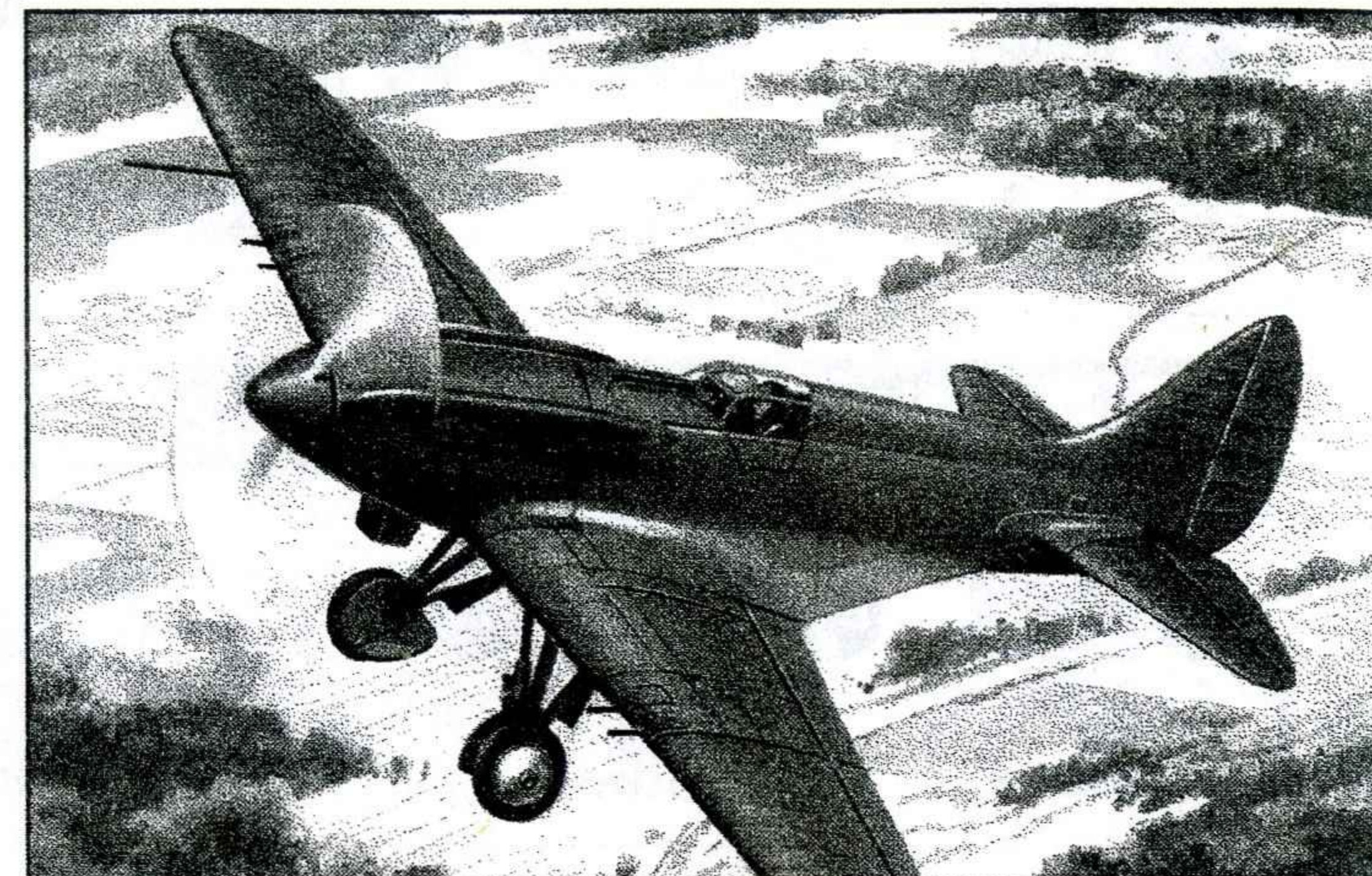

SPAN : 139 mm  
LENGTH : 102 mm  
PARTS : 27 pieces  
**SCALE:1/72**



In 1934 at N. N. Polikarpov Design Bureau a unique fighter was created which in accordance with his flying technical characteristics could gather a speed of 500 km/h. The aircraft carried /was armed with/ guns and was the incarnation of the latest achievements in the aircraft were carried out by the famous pilot V. P. Chkalov. In 1936 I-17 was on display at aircraft exhibitions in Paris and Milan, of course without arms as a sport plane. However the foreign press guessed right that it was a fighter. Aircraft specialists even named the supposed composition of its arms and flying technical characteristics. The plane's shortcomings were also animatedly commented upon, namely small cockpit, insecurely system of extending and retracting of the landing gear, discomfort of operation. The aircraft never became a real fighter but it was that precise plane which was used for thorough development of the aerodynamic scheme of monoplane aircraft with liquid-cooled engine and motor-gun installation on the eve of the Great Patriotic War.



В 1934 году в КБ Н. Н. Поликарпова был создан уникальный истребитель, который по своим ЛТХ мог развивать скорость в 500 км/ч. Самолет нес пушечное вооружение и воплотил в себе все новейшие достижения в области самолетостроения. Всесторонние испытания самолета проводил знаменитый летчик В. П. Чкалов. В 1936 году И-17 экспонировался на авиационных выставках в Париже и Милане - разумеется без вооружения, как спортивный самолет. Но зарубежная печать безошибочно угадала в нем истребитель. Авиационные специалисты называли даже предполагаемый состав его вооружения и ЛТХ. Оживленно комментировались и недостатки машины - тесная кабина, ненадежная система уборки и выпуска шасси, неудобства эксплуатации. Этому самолету так и не суждено было стать настоящим истребителем, но ведь именно на этой машине накануне ВОВ было досконально отработана аэродинамическая схема самолета-моноплана с двигателем жидкостного охлаждения и моторно-пушечной установкой.

The model is executed on technology short run and is intended only for experienced modelers  
Word-wide distributor for AMODEL kits :  
IBG, Warsaw, Poland  
Fax: (4822) 842-56-29 ; E-Mail: ibgsc@ibg.com.pl

Модель выполнена по технологии short run и предназначена только для опытных моделеров  
Дистрибьютор моделей AMODEL :  
IBG, Варшава, Польша  
Факс: (4822) 842-56-29 ; E-Mail: ibgsc@ibg.com.pl



- 1** STAGES OF ASSEMBLY / ЭТАПЫ СБОРКИ
- 1** NUMBER PARTS / НОМЕР ДЕТАЛИ
- A** TO PAINT / ОКРАСИТЬ
- 1** APPLY DECALS / НАНЕСТИ ДЕКАЛЬ
- GLUE / КЛЕИТЬ
- DON'T GLUE / НЕ КЛЕИТЬ
- DETACH WITH KNIFE / ОТДЕЛИТЬ НОЖОМ
- 2x** QUANTITY OF OPERATIONS (PARTS) / КОЛИЧЕСТВО ОПЕРАЦИЙ (ДЕТАЛЕЙ)
- ?** OPTIONAL / НА ВЫБОР

- A** HUMBROL 19 RED / КРАСНЫЙ
- B** HUMBROL 190 DARK BLUE / ТЕМНО СИНИЙ
- C** HUMBROL 145 MEDIUM GREY / СРЕДНЕ-СЕРЫЙ
- D** HUMBROL 33 BLACK / ЧЕРНЫЙ
- E** HUMBROL 11 SILVER / СЕРЕБРИСТЫЙ

27 DETAILS FOR ASSEMBLY OF ONE MODEL  
27 ДЕТАЛЕЙ ДЛЯ СБОРКИ ОДНОЙ МОДЕЛИ

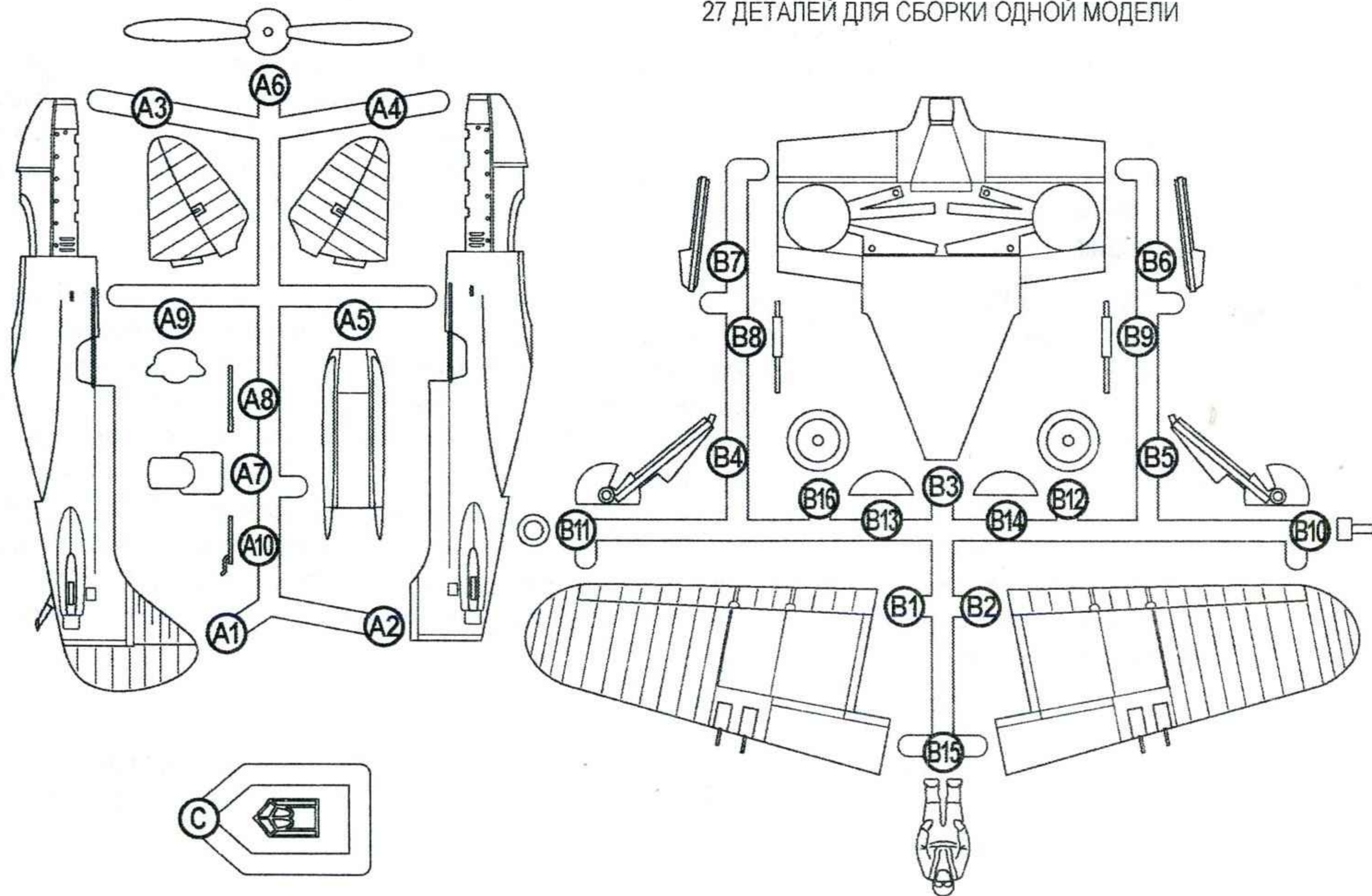

**1** **A1 A2 A6 A7 A9 B10 B11 B15**

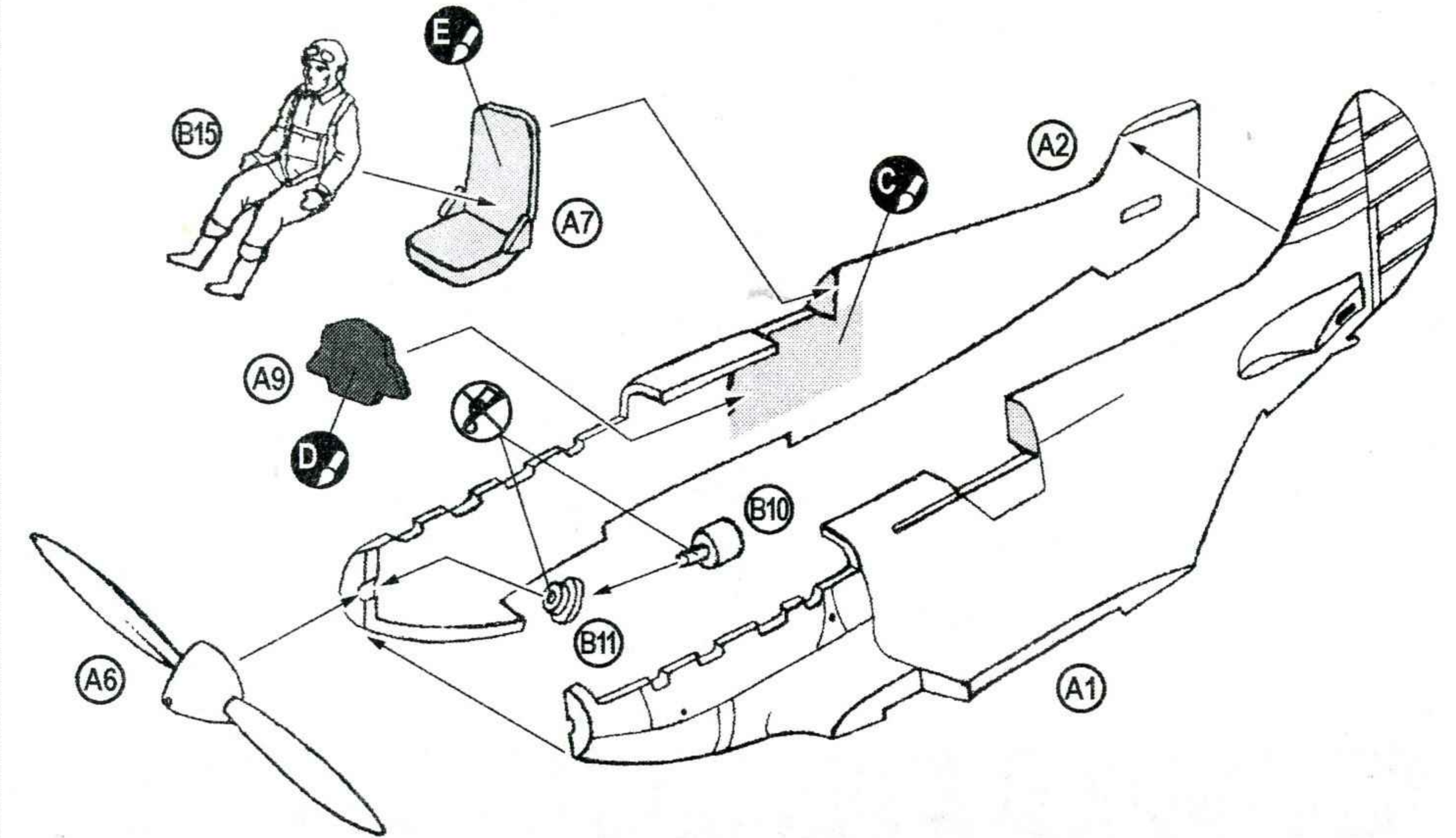

**2** **A3 A4 A5 A10 B1 B2 B3 C 1**

