

# ALCYONE

Easily Motorized

1/24 SPORTS CAR SERIES NO.67  
**SUBARU ALCYONE**  
**4WD VR TURBO**  
 1/24クイックモーターライズ  
 スバルアルシオーネ4WD-VRターボ

KIT NO. 2467  
  
 静岡市小島628 〒422

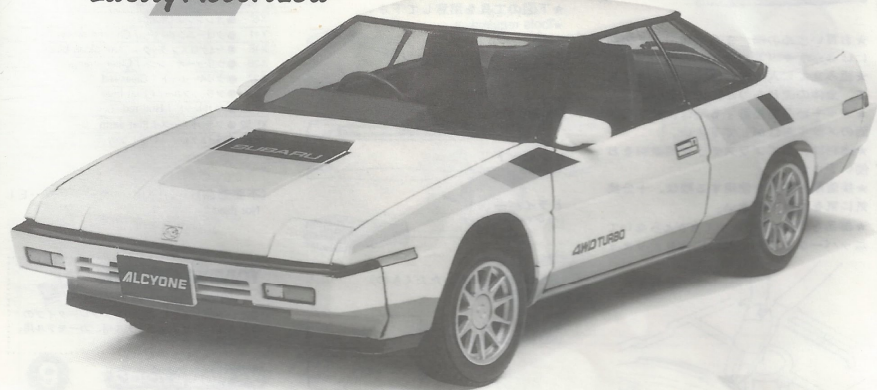

航空機の生産もでかけ、その技術を自動車生産にフィードバック、堅実な車作りが多くのファンを持つ富士重工。その富士重工のイメージリーダーカーとして、大きな注目中誕生したのがスベシャリティーカー、スバル・アルシオーネです。1895年2月にXTクーペの名でまずアメリカで発表、そしてその後6月には日本でも発売が開始されました。FDモデルと4WDモデルが用意されたアルシオーネでまず注目されるのはそのスタイリング。強いウエッジシェイプ(くさび型)を持った直線的でクリーンなスタイルは、エアロダイナミクスを徹底的に追求して生まれたもの。ドアハンドル部分も可動式フラップを装備してボディ表面との段差をなくしたり、ウィンドウ部分のフラッシュサーフェス化を徹底したほか、車体下面も可能な限りフラットにするなどにより、空気抵抗係数は0.30という優れた数値をマークします。エンジンは排気量1781cc、SOHCの水平対向4気筒、アルミ合金製で軽量、コンパクトなうえに、振動も少なく走りの静粛性が高いのも特徴です。また4WDモデルの中にはクーポチャージャーを装着して最高出力135馬力を発揮する高性能ユニットを搭載したタイプもあります。スタイルと共に注目されたのがサスペンションです。4WDタイプは電子制御のフルエアスプリング式のエレクトロニューマチック・サスペンションを採用しています。これはセンサーとコンピューターが車体姿勢をコントロールして、常に車体を一定に保つほか、室内のスイッチ操作により最低地上高を2段にコントロールすることも可能です。さらに4WDと2WDの切り換えも可能ですから、あわせて操作する事により4輪駆動のメリットを存分に生かした、優れた悪路走破性を発揮するのです。4WD技術の伝統を生かし、スタイリッシュなクーペボディや意欲的なメカニズムの数々を加えたアルシオーネ。スベシャリティーカーにも新しい4WD時代を開いた車と言えてでしょう。

The Fuji Heavy Industry of Japan is well acquainted with aerodynamic technology gleaned from their manufacture of high performance aircraft for commercial and military application. This same technology has been applied to their Subaru Automobile Industry. Released in the United States in February 1985 as the Subaru 4WD Turbo XT Coupe (called "Alcyone" in Japan), this specialty car is a first for this company to seek a market in the field. Nissan has the 300ZX, Toyota the Supra, and now Subaru has the Alcyone. Offered as a front wheel drive or a turbocharged 4WD, the Alcyone offers features not found in any other specialty car in the world. Although none of these features are unique to the automobile industry, the Subaru 4WD Turbo XT Coupe is the only one to encompass the majority of them into one vehicle. It is powered by a SOHC opposed flat four cylinder engine of aluminum alloy with iron cylinders and 1781cc displacement that produces 111hp at 4800rpm. They have put this engine in a 2+2 aerodynamic body that has the lowest drag coefficient of any car made today (0.29). Using MacPherson struts in front and trailing arms at the rear, the four wheel independent system is Subaru's electro-pneumatic suspension advancement that incorporates air filled springs with auto leveling regardless of the number of passengers or load. The dashboard switch allows selection of road clearance for freeway or regular driving and the 170mm height setting is automatically selected when the car is accelerated to 80km/h (50mph). Fully adjustable steering wheel tilt and length meets all driver needs and the instrument cluster moves as the steering is adjusted. Four wheel drive can be selected at any speed and in any gear and the all disc brake system is exceptional in normal or panic condition stops. This is truly a specialty car for those who hate sports cars but like their performance.

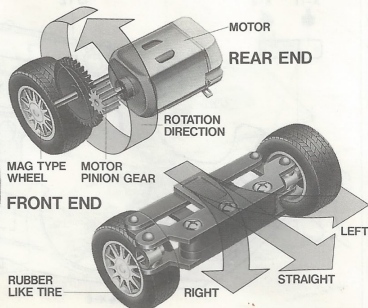
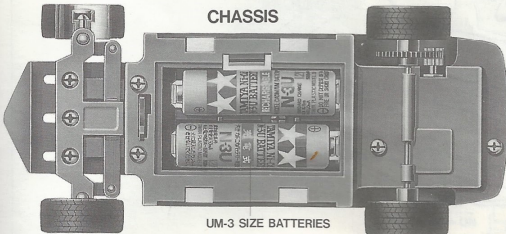

★お買い求めの際、または組み立ての前には必ずキットの内容をお確かめ下さい。  
 ★組み立てに入る前に、説明図をよく見て、全体の流れをつかんで下さい。  
 ★メッキ部品を接着する時は、必ず接着面のメッキをはがして下さい。  
 ★塗料は、必ずプラスチック用塗料をお使い下さい。  
 ★接着剤や塗料を使用する際は、十分換気に気をつけて下さい。  
 ★部品を切り取る時は手でもぎとらないでニッパーなどでていねいに切りとります。

## Read before assembly.

★Study the instructions thoroughly before assembly.  
 ★Remove plating from areas to be cemented.  
 ★Use plastic cement and paints only.  
 ★Use cement sparingly and ventilate room while constructing.  
 ★Do not break parts from sprue, but cut off carefully with a pair of pliers.

★下図の工具を用意して下さい。  
 ★Tools required

ニッパー  
 Side cutter

ナイフ  
 Modeling knife

ピンセット  
 Tweezers

ドライバー (+)  
 (+) Screwdriver

《別にお買い求めいただくもの》  
 Items not in kit

単3型乾電池・2本  
 UM3 (AA) dry cells ×2

UM3

UM3

● 塗装指示のマークです。タミヤカラーのカラーナンバーで指示しました。 This mark denotes numbers for Tamiya Paint colors.

《スプレー式タミヤカラー》  
 Tamiya Spray Paints

TS-26 ● ビュアホワイト / Pure white

《筆塗り用タミヤカラー》  
 Tamiya Bottle Paints

X6 ● オレンジ / Orange

X11 ● クロムシルバー / Chrome silver

X18 ● セミグロスブラック / Semi gloss black

X26 ● クリヤーオレンジ / Clear orange

X27 ● クリヤーレッド / Clear red

XF8 ● フラットブルー / Flat blue

XF9 ● ハルレッド / Hull red

XF52 ● フラットアース / Flat earth

XF68 ● ライトグレイ / Light grey

《不要部品》…………… E1  
 Not used

## TAMIYA COLOR

タミヤカラー(スプレー式)

美しい塗装が手軽に楽しめるスプレータイプの塗料です。ミタリモデル用、カーモデル用、一般工作用がそろっています。

## タミヤの総合カタログ

タミヤの全製品を詳しく解説した総合カタログは年に1回発行。ご希望の方は模型店でおたずね下さい。

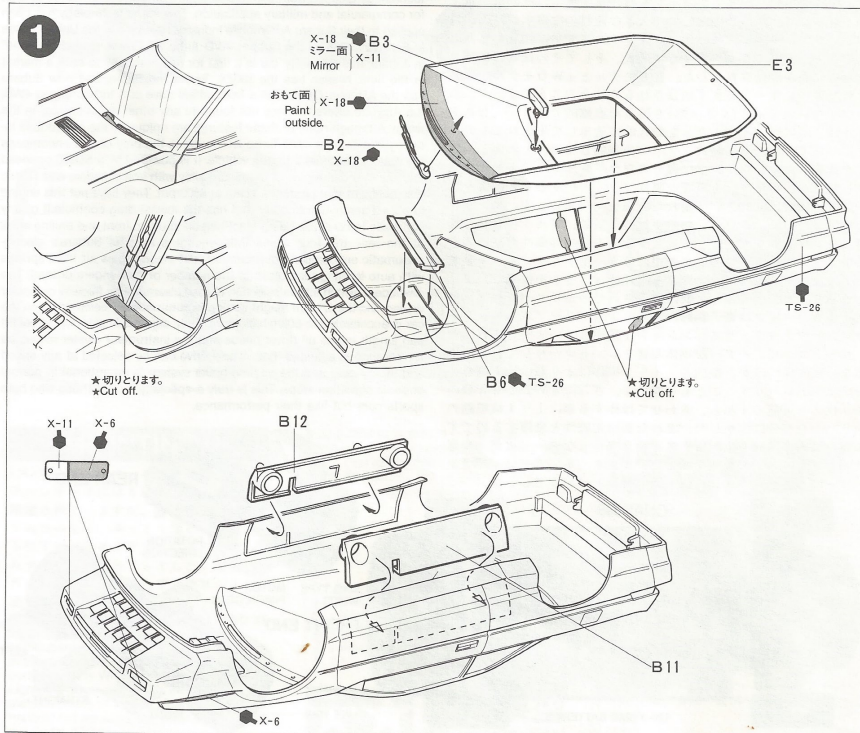

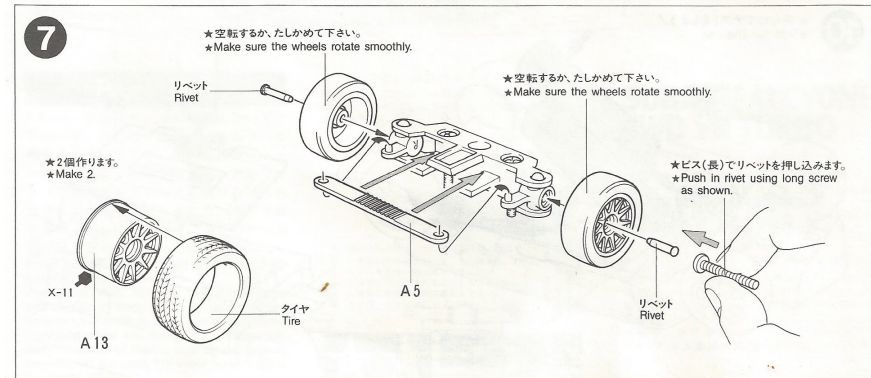
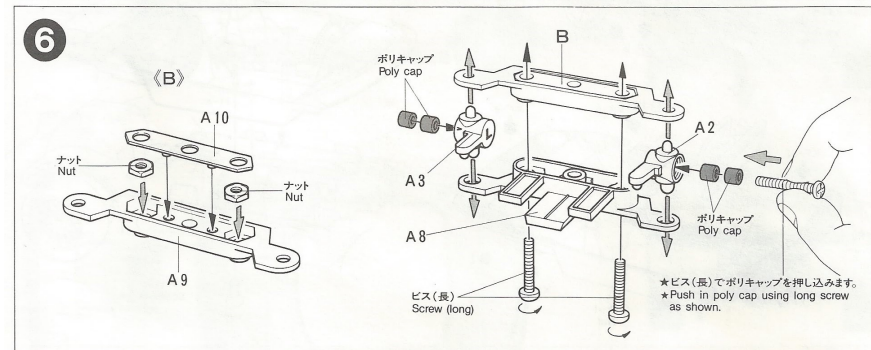
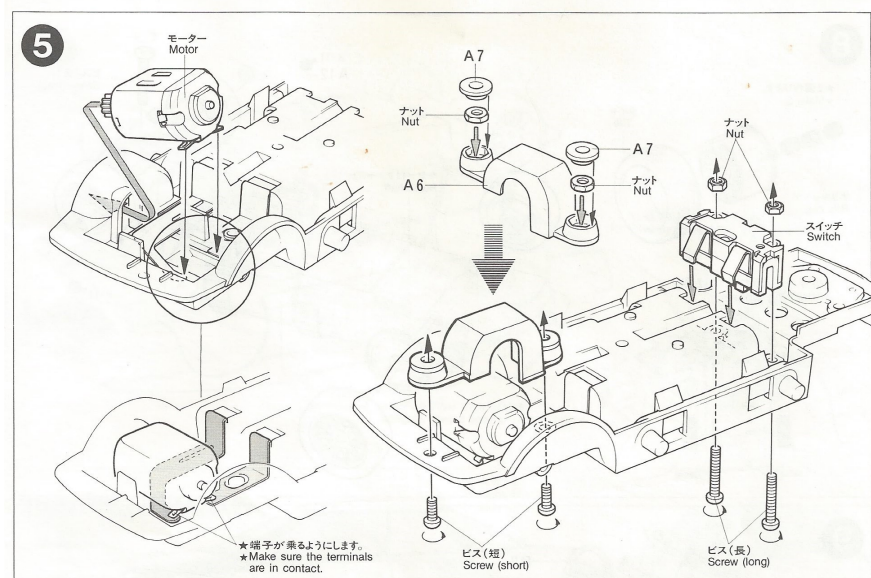
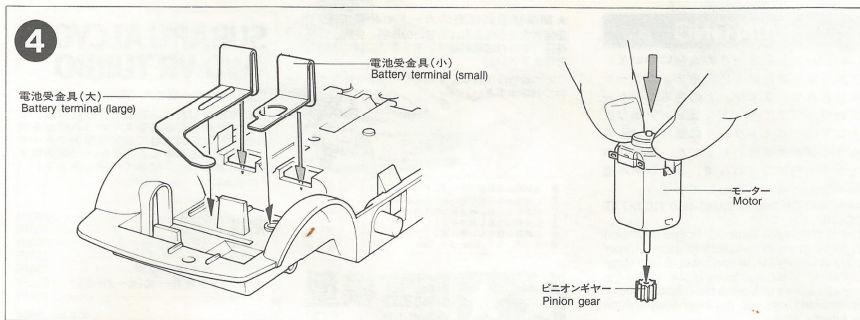
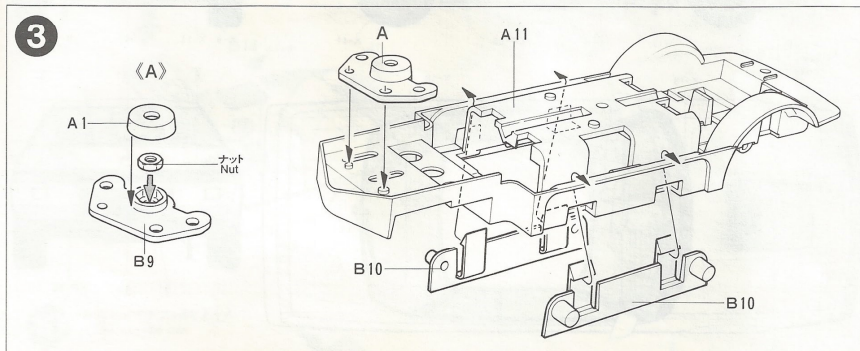
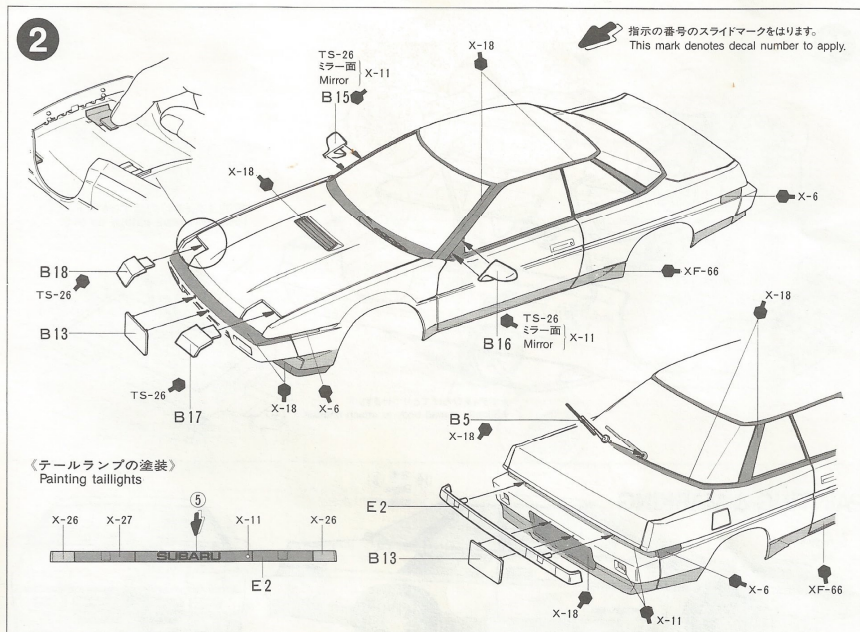

8

★2個作ります。  
★Make 2.

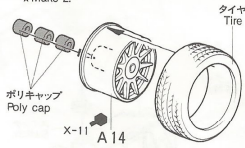

《ホイールのとりつけ方》  
Attaching wheels

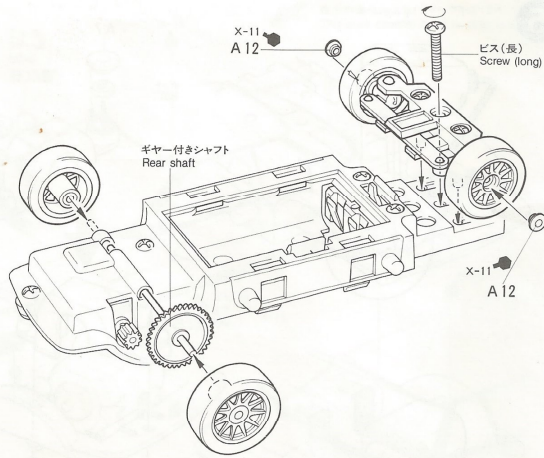
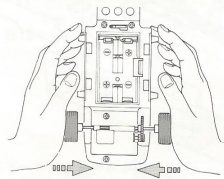

9

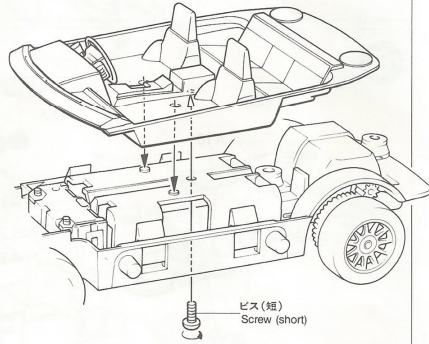
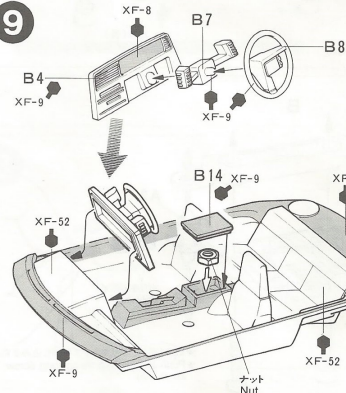

10

★走らせてテストをしよう！  
★Test run the car.

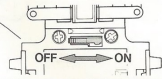
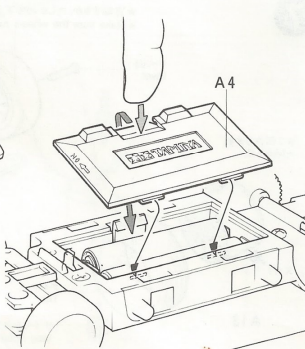
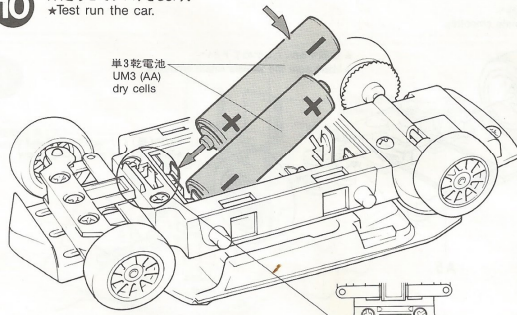

11

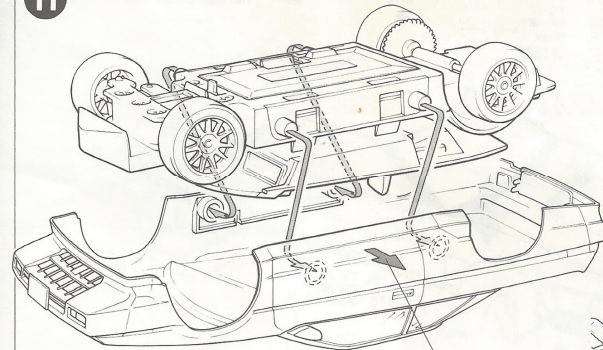

★ボディをひろげてとりつけます。  
★Slightly spread body to attach chassis.

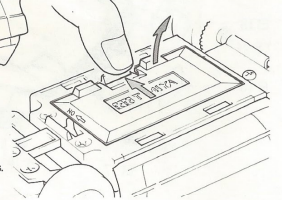

PAINTING & MARKING

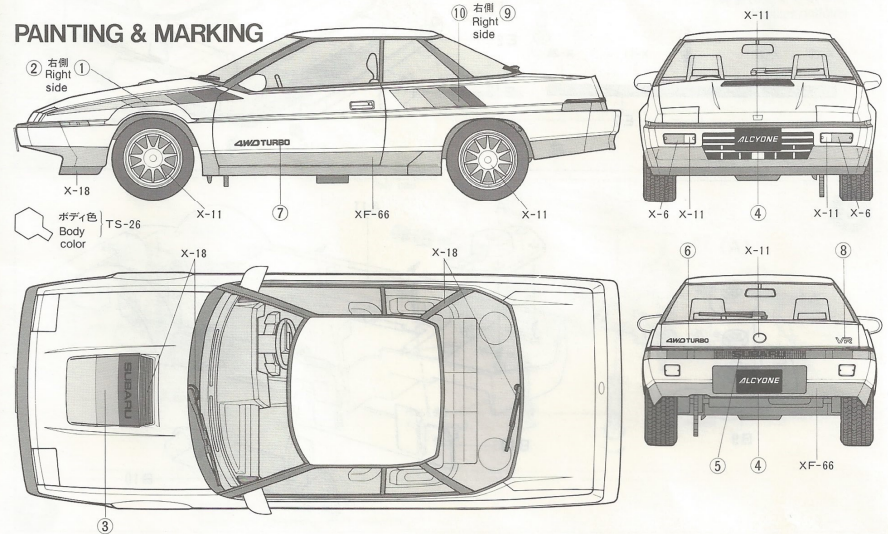

PAINTING

《スバル・アルシオーネの塗装について》  
アルシオーネには5色のボディカラーが用意されていますが、どの色もツートンカラーです。キットではビュアホワイトに下部がライトグレイに塗り分けられたタイプを基本色としました。用意されたボディ色にこだわらず、オリジナル塗装で仕上げるのも楽しいでしょう。

PAINTING OF THE SUBARU 4WD TURBO XT COUPE  
The Subaru 4WD Turbo XT Coupe is offered in 5 two toned body colors in Japan. Upper body in Liberty White and lower in Gull Gray; Lightning silver and Extra black. When the metallic colors of Marina blue, Space blue or Imperial red are used, the lower body is done in Liberty White.

★部品請求には右のカードが必要です。  
部品請求をなさる方はあなたの氏名、住所、郵便番号(できれば電話番号)を1字ずつはつきりとお書き下さい。  
○右の価格は予告なく変更となる場合がありますので御座承下さい。



家庭用品管理表示法による検査結果表示  
① 劣化の予めがないところに保存し、いたずらしない様注意して下さい。  
② 火気に注意し燃やさない様注意して下さい。  
③ 破損に気がついた場合は速に修理して下さい。

りた部品を  
ずりしを  
てな部品  
てい部品  
に接した  
に壊す

SUBARU ALCYONE 4WD VR TURBO

1/24 モーターライズ アルシオーネ  
部品を紛失したり、破損なされた方は、このカードの必要部品を丸でかこみ代金を現金書留又は定額為替で田宮模型アウターサービス係までお申し込み下さい。500円以下の部品請求には、切手で代用できます。  
For Japanese use only!

ボディ	350円
A 部品	350円
B 部品	350円
E 部品	350円
タイヤ、ポリキャップ	250円
スイッチ、ビス金具一式(モーターなし)	250円
マーク	100円



0287

KIT NO. 2467