



Dornier Do 17Z-2

04655-0389

© 2011 BY REVELL GmbH & Co. KG

PRINTED IN GERMANY



Dornier Do 17Z-2

Zusammen mit der Heinkel He 111 trug die Dornier Do17Z die Hauptlast der Bombenangriffe bis zum Ende der Luftschlacht im Großbritannien. Aber bereits Ende 1942 waren alle Do 17 bei den aktiven Einheiten außer Dienst gestellt. Der „fliegende Bleistift“, wie die Do 17 auf Grund ihrer aerodynamischen Form genannt wurde, entstand auf dem Reißbrett bereits 1934 und, wie so viele andere, als Flugzeug für die Deutsche Lufthansa. Sie sollte mit 6 Passagieren und Post innerhalb Europas einen Expressdienst bedienen. Der Einstieg verlangte aber von den Passagieren akrobatisches Können und so landeten die ersten Prototypen in einer Halle in Löwenthal. Flugkapitän Untucht von der Lufthansa entdeckte die Maschinen und unternahm mit einer von ihnen einen Testflug. Danach empfahl er die Do 17 als Schnellbomber dem RLM das stets von der Idee eines solchen Flugzeugs fasziniert war. Ende 1936 rollte die erste Do 17E-1 aus den Werkhallen in Friedrichshafen. Beim Internationalen Meeting in Dübendorf, Schweiz im Juli 1937 beteiligte sich Deutschland auch mit der Do 17 MV1 an dem „Internationalen Alpenflug für mehrsitzige Militärflugzeuge“. Mit einer Höchstgeschwindigkeit von 473 km/h war sie deutlich schneller als die schnellsten Jagdflugzeuge. Zum gleichen Zeitpunkt gingen die ersten Do 17E-1 in den Truppeneinsatz. Nach einer Reihe weiterer kleinerer Serien folgte schließlich Anfang 1939 der Serienbau der Do 17Z-1 die - ähnlich wie die He 111 - nun statt einem gestuften Bug, wie bei Verkehrsflugzeugen, einen Gefechtskopf erhielt der stark vergrößert war und der Besatzung wesentlich bessere Sichtverhältnisse bot. Nach nur 113 Maschinen der Baureihe Z-1 entstand die Z-2 die über einen stärkeren 9-Zylinder-Sternmotor Bramo 323P mit Zweigang-Lader und einer Leistung von 1050 PS verfügte. Gleichzeitig wurde auch die Bewaffnung auf 6 x MG 15 Kaliber 792 mm erweitert. Teilweise wurde auch bereits das MG 15 in der Bugverglasung durch ein MG FF Kaliber 20 mm ersetzt. Von dieser Version wurden ca. 383 Maschinen gebaut. Die Zahl der gebauten Maschinen ist eigentlich nicht mehr exakt festzustellen. Der Grund dafür ist, alle noch brauchbaren Maschinen der Baureihe Z-1 wurden bei Dornier zu Z-2 umgebaut. Dies erklärt auch die Zahl von 383 Maschinen. Die Z-3 war weitgehend identisch mit der Z-2, erhielt aber die komplette Ausrüstung für den Einsatz als bewaffneter Aufklärer. Die Rb.50/30 Reihenbildgeräte waren im B-Stand untergebracht und eine weitere Rb. 30 konnte in einer speziell konstruierten Einstiegsklappe untergebracht werden. Gebaut wurden nach Werksunterlagen nur 22 Neubauten - weitere Maschinen entstanden aus überzähligen Z-2. Ebenfalls aus „alten“ Maschinen entstand die Serie Z-5, die äußerlich an den großen tropfenförmigen Behältern im Bugbereich auffällt. Sie gehörten zu einer Seenot-Ausrüstung mit aufblasbaren Auftriebskörpern. Zusätzlich erhielt die Maschine auch noch ein Schlauchboot das im Kabinenbereich untergebracht war. Um den Bedarf an zweimotorigen Nachtjägern großer Reichweite und starker Bewaffnung zu decken, entstanden 1940 aus Do17Z, unter Verwendung des Bug-Waffensatzes der Ju88C, 22 Maschinen des Typs Z-6 Kauz I und später noch 9 -12 Z-10 Kauz II mit einem neuen Bugsatz. Die letzte Einheit die mit Do 17Z ausgerüstet war operierte mit drei Nachtaufklärungsstaffeln Anfang 1943 in Russland mit nur noch wenigen Maschinen.

Technische Daten:

Spannweite	15,79 m
Länge	18,00 Höhe
Höhe	4,56 m
Motoren	Bramo 323P
Leistung	2 x 1050 PS
Leergewicht	5 570 kg
Fluggewicht max.	8 910 kg
Geschwindigkeit max.	415 km/h in 4000 m
Reisegeschwindigkeit	380 km/h
Landegeschwindigkeit	125 km/h
Reichweite max	2 000 km
Dienstgipfelhöhe	6690 m
Bewaffnung	4 -7 x MG 15 Kaliber 792 mm; Bombenlast max. 1 000kg
Besatzung	4 Mann

Dornier Do 17Z-2

Along with the Heinkel He111 the Dornier Do17Z carried the brunt of bombing attacks against England up to the end of the „Battle of Britain“. By the end of 1942 however, all Do 17's serving in active unit's had been retired from service. The Do17 was known as „The Flying Pencil“ - due to its aerodynamic shape. Like so many other aircraft at this time, it emerged from the drawing boards in 1934 as an aircraft designed for the German „Lufthansa“. It was meant to provide an express mail service carrying up to six passengers throughout Europe. Emplaning however would require acrobatic feats from passengers and the first prototypes therefore ended up in a hangar in Lowenthal. Captain Untucht of the Lufthansa later discovered the aircraft and undertook flight testing with one of them. Thereafter he recommended use of the Do17 as a fast bomber to the Imperial Aviation Ministry, who were already fascinated with this idea. The first Do 17E-1 rolled out of the factory in Friedrichshafen at the end of 1936. In July 1937 Germany also participated in the „International Alpine Meeting for multi-seat Military Aircraft“ at Dübendorf, Switzerland with a Do 17 MV1. With a top speed of 473 km/h (292 mph) it was considerably faster than the fastest fighter aircraft of the day. The first Do 17E-1's also entered military service at this time. At the beginning of 1939 mass production of the Do 17Z-1 finally started after a succession of smaller production runs. Similar to the He 111 the aircraft now received a heavily glazed nose that offered the crew considerably better fields of view in contrast to a stepped nose, which was normally to be found on commercial aircraft. A further 113 Z-1's had been built the Z-2 emerged. It had the more powerful Bramo 323P nine cylinder radial engine with a two-speed compressor producing 1050 Bhp. At the same time the armament was also improved to 6 x 792 calibre MG 15 machine guns. In some cases the MG 15 in the glazed nose position was replaced with a 20mm calibre FF machine gun. Approximately three hundred and eighty three aircraft of this version were built. The exact number can no longer be ascertained. The reason for this is that all remaining serviceable Z-1 aircraft were converted to Z-2's at the Dornier Works. This also explains the number of 383 aircraft. The Z-3 was for the most part identical to the Z-2, it did however receive a complete armed reconnaissance modification. A Rb 50/30 Linear Picture Unit was positioned in the „B“ position and a further Rb 30 could be positioned in a specially constructed entry hatch. According to factory records only 22 were built - further aircraft originated from surplus Z-2's. The Z-5 likewise originated out of „older“ aircraft. The series was externally conspicuous through its „droplet“ shaped containers in the nose area. The „droplets“ were a left over from maritime survival equipment that contained inflatable floatation bags. The aircraft were also equipped with an inflatable dinghy that was stored within the cabin area. In 1940, a further twenty-two aircraft were developed from the Do17-Z in order to fulfil the demand for a twin-engine night fighter with extended range and improved armament. They used the nose weapons platform of the Ju88C and were designated Z-6 Kauz I. Later a further nine aircraft designated 12Z-10 Kauz II were built with a new nose-unit. At the start of 1943, the last unit equipped with the Do 17-Z operated three Night Reconnaissance Squadrons in Russia, with however only a few aircraft.

Technical Data:

Wingspan	18.00m (59ft 0ins)
Length	15.79 m (51ft 10ins)
Height	4.56 m (15ft 0in)
Engines	Bramo 323P
Power	2 x 1050 BHP
Empty Weight	5570 kg (12282 lbs)
Maximum Take-off Weight.	8910 kg (19646 lbs)
Maximum Speed.	415 km/h (257mph) at 4000 m (12000 ft)
Cruising Speed	380 km/h (236 mph)
Landing Speed	125 km/h (78 mph)
Maximum Range	2000 km (1242 miles)
Service Ceiling	6690 m (21950 ft)
Armament	4 -7 x MG 15 - 792 mm Machine Guns; Bomb-load max. 1000kg (2205 lbs)
Crew	4

Forn hergestellt und im Eigentum von Revell GmbH & Co. KG/Revell Monogram Inc. Widersrechtliche Nachahmungen werden gerichtlich verfolgt.

Ce produit est propriété de la société Revell GmbH & Co. KG/Revell Monogram Inc. Toute réimpression ou copie non autorisée sera poursuivie en justice.

Modelado y en propiedad de Revell GmbH & Co. KG/Revell Monogram Inc. Imitaciones ilícitas serán perseguidas por la ley.

Forma prodotta della Revell GmbH & Co. KG/Revell Monogram Inc. e di proprietà della stessa impresa, a quale protassei legalmente contro ogni imitazione abusiva.

Malli on Revell GmbH & Co. KG/Revell Monogram Inc. valmistama ja omassaussa. Saittensaan kopioimista tullaan puuttamaan oikeudellisiin toimin.

Forma, erproccat og eaza Revell GmbH & Co. KG/Revell Monogram Inc. Etetigzag utar itatase al bilig standard for etelig forfalsgelse.

Proizak je prava vlasnost firme Revell GmbH & Co. KG/Revell Monogram Inc. Nelegalne podobarje jest zabronjeno pod oopredeljenim uslovima.

Model, Revell GmbH & Co. KG/Revell Monogram Inc. firmasının mülkiyeti altında imal edilmiştir. Kanunla aykırı kâğıtlarla matbucetene takip edilmezdir.

A forma edibilita je e kopijiranje bitkovica a Revell GmbH & Co. KG/Revell Monogram Inc. A kopijiranje bitkovica jest zabronjeno pod oopredeljenim uslovima.

Mould manufactured by and property of Revell GmbH & Co. KG/Revell Monogram Inc. Illegal imitations are subject to prosecution.

Vorm vervaardigd door en eigendom van Revell GmbH & Co. KG/Revell Monogram Inc. Directrechtelijke nabootsingën werden gerechtelijk vervolgd.

Formas produsidas e de propriedade da Revell GmbH & Co. KG/Revell Monogram Inc. Copias não autorizadas serão perseguidas judicialmente como determinado na lei.

Modelien valmistaja on Revell GmbH & Co. KG/Revell Monogram Inc. All kopioing beivras enligt lagen om upphovsrätt.

Formar er framstillet af Revell GmbH & Co. KG/Revell Monogram Inc. som også har ejerskabet til. Uvildige efterligninger søgtes.

Modeli su proizvedeni u vlasništvo firme Revell GmbH & Co. KG/Revell Monogram Inc. Dvostručna kopija nije dozvoljena bez odobrenja proizvođača.

Forma prodotta della Revell GmbH & Co. KG/Revell Monogram Inc. e di proprietà della stessa impresa, a quale protassei legalmente contro ogni imitazione abusiva.

Forma, erproccat og eaza Revell GmbH & Co. KG/Revell Monogram Inc. Etetigzag utar itatase al bilig standard for etelig forfalsgelse.

Proizak je prava vlasnost firme Revell GmbH & Co. KG/Revell Monogram Inc. Nelegalne podobarje jest zabronjeno pod oopredeljenim uslovima.

A forma edibilita je e kopijiranje bitkovica a Revell GmbH & Co. KG/Revell Monogram Inc. A kopijiranje bitkovica jest zabronjeno pod oopredeljenim uslovima.

Benötigte Farben / Used Colors

Benötigte Farben
Required colours

Peintures nécessaires
Benodigde kleuren

Pinturas necesarias
Tintas necessárias

Colori necessari
Använda färger

Tarvittavat värit
Du trenger følgende farger

Nødvendige farger
Необходимые краски

Potrzebne kolory
Απαιτούμενα χρώματα

Gerekti renkler
Potřebné barvy

Szükséges színek.
Potrebne barve

A

anthrazit, matt 9
anthracite grey, matt
anthracite, mat
antraciet, mat
antracita, mate
antracite, fosco
antracite, opaco
antracit, matt
antrasiitti, himmeä
koksgrå, mat
antrasitt, matt
антрацит, матовый
antracyt, matowy
ανθρακί, ματ
antrasit, mat
antracit, matná
antracit, matt
tamno siva, mat

B

hellooliv, matt 45
light olive, matt
olive clair, mat
olijf-licht, mat
aceituna, mate
oliva chiaro, fosco
oliva chiaro, opaco
ljusoliv, matt
vaalean oliivi, himmeä
lysoliv, mat
lys oliven, matt
светло-оливковый, матовый
jasnooliwki, matowy
ανοιχτό χακί, ματ
açik zeytuni, mat
světloolivová, matná
világos oliv, matt
svetlo oliva, mat

C

rost, matt 83
rust, matt
rouille, mat
roest, mat
orin, mate
ferugem, fosco
color ruggine, opaco
rost, matt
ruoste, himmeä
rust, mat
rust, matt
ржавчина, матовый
rdzawy, matowy
χρώμα σκουριάς, ματ
pas rengi, mat
rezavá, matná
rozszda, matt
rjava, mat

D

hautfarbe, matt 35
flesh, matt
couleur chair, mat
huidskleur, mat
color piel, mate
côr da pele, fosco
colore pelle, opaco
hudfärg, matt
ihonvärinen, himmeä
hudfärv, mat
hudfarge, matt
телесный, матовый
cielisty, matowy
χρώμα δέρματος, ματ
ten rengi, mat
barva kože, matná
bőrszínű, matt
barva kože, mat

E

eisen, metallic 91
steel, metallic
coloris fer, métalique
ijzerkleurig, metallic
ferroso, metalizado
ferro, metálico
ferro, metalico
järnfärg, metallic
teräksenvärinen, metallikiilto
jern, metalisk
jern, metallic
стальной, металл
żelazo, metaliczny
σίδηρου, μεταλλικό
demir, metalik
zelezná, metaliza
vas, metáll
zelezná, metalik

F

Dunkelgrün, matt 39
Dark green, matt
Vert foncé, mat
Donkergroen, mat
Verde oscuro, mate
Verde escuro, opaco
Mörkgrön, matt
Tummanvihreä, matta
Mörkgrön, mat
Mörkgrön, matt
Темно-зеленый, матовый
Ciemnozielony, matowy
Πράσινο σκούρο, ματ
Koyu yeşil, mat
Sötétzöld, matt
Tmavomodrá, matná
Tmnozelena, brez leska

G

Schwarzgrün, matt 40
Black green, matt
Vert noir, mat
Zwartgroen, mat
Negro verdoso, mate
Verde-preto, mate
Nero verde, opaco
Svartgrön, matt
Mustanvihreä, matta
Sortgrön, mat
Sortgrön, matt
Черно-зеленый, матовый
Czarnozielony, matowy
Πρασινόμαυρο, ματ
Siyah yeşil, mat
Feketézöld, matt
Černozelená, matná
Črnazelena, brez leska

H

Hellblau, matt 49
Light blue, matt
Bleu clair, mat
Lichtblauw, mat
Azul claro, mate
Azul-claro, mate
Blu chiaro, opaco
Ljusbliå, matt
Vaaleansininen, matta
Lysblå, mat
Lysblå, matt
Светло-синий, матовый
Jasnoniebieski, matowy
Μπλε ανοιχτό, ματ
Açik mavi, mat
Világoskék, matt
Světle modrá, matná
Svetlomodra, brez leska

I

weiß, matt 5
white, matt
blanc, mat
wit, mat
blanco, mate
branco, fosco
bianco, opaco
vit, matt
valkoinen, himmeä
hvid, mat
hvit, matt
белый, матовый
biały, matowy
λευκό, ματ
beyaz, mat
bilá, matná
fehér, matt
bela, mat

J

blaugrau, matt 79
greyish blue, matt
gris-bleu, mat
blauwgrijs, mat
gris azulado, mate
cinzento azulado, fosco
grigio blu, opaco
blågrå, matt
siniharma, himmeä
blågrå, mat
blågrå, matt
сине-серый, матовый
siwy, matowy
γκριζομπλέ, ματ
mavi gri, mat
modrosedá, matná
kékesszürke, matt
plavo siva, mat

K

karmirost, matt 36
carmin red, matt
rouge carmin, mat
karmijnrood, mat
carmin, mate
vermelho carmin, fosco
rosso carminio, opaco
karmínrood, matt
karmiinpunainen, himmeä
karmínrood, mat
karmínrood, matt
красный кармин, матовый
karmínowy, matowy
κόκκινο ούϊρόδο, ματ
lái rengi, mat
krbové červená, matná
kárminpiros, matt
šminka rdeča, mat

L

gelb, matt 15
yellow, matt
jaune, mat
geel, mat
amarillo, mate
amarelo, fosco
giallo, opaco
gul, matt
keltainen, himmeä
gul, mat
gul, matt
желтый, матовый
žółty, matowy
κίτρινο, ματ
sari, mat
žlutá, matná
sárga, matt
rumena, mat

M

aluminium, metallic 99
aluminium, metallic
aluminium, métalique
aluminium, metallic
aluminio, metalizado
aluminio, metálico
aluminio, metalico
aluminium, metallic
alumiini, metallikiilto
aluminium, metallak
aluminium, metallic
алюминиевый, металл
aluminium, metaliczny
αλουμινίου, μεταλλικό
aluminium, metalik
hliníková, metaliza
aluminium, metáll
aluminium, metalik

N

schwarz, seidenmatt 302
black, silky-matt
noir, satiné mat
zwart, zijdemat
negro, mate seda
preto, fosco sedoso
nero, opaco seta
svart, sidennatt
musta, silkinihimeä
sort, silkematt
sort, silkematt
черный, шелковисто-матовый
czarny, jedwabisto-matowy
μαύρο, μεταξωτό ματ
siyah, ipek mat
černá, hedvábně matná
fekete, seelyematt
črna, svila mat

O

seegrün, matt 48
sea green, matt
vert d'eau, mat
zeegroen, mat
verde mar, mate
verde lago, opaco
havgrön, matt
merenvihreä, himmeä
havgrön, mat
sjögrön, matt
зеленый морской, матовый
zielony morska, matowy
πράσινο λιμνής, ματ
göl yeşili, mat
mořská zelená, matná
tengerzöld, matt
morsko zelena, mat



Schwarzen Faden benutzen
Use black thread
Employer le fil noir
Gebruik zwarte draad
Utilizar hilo color negro
Utilizar fio preto
Usare filo nero
Använd svart trådar
Käytä mustaa lankaa
Benyt en sort
Bruk svart
Использовать черные нитки
Użyć czarnej nici
χρησιμοποιείτε την καφέ μαύρου
Kahverengi siyah iplik kullanın
Použit černé vlákno
barna fekete fonalat kell használni
Uparabljati črni nit

Nicht enthalten
Not included
Non fourni
Behoort niet tot de levering
No incluido
Non compresi
Não incluído
Ikke medsendt
Ingår ej
Ikke inkluderet
Eivät sisälly
Δεν συμπεριλαμβάνεται
He содержит
Nem tartalmazza
Nie zawiera
Ni vsebovano
İçerisinde bulunmamaktadır
Neni obsaženo

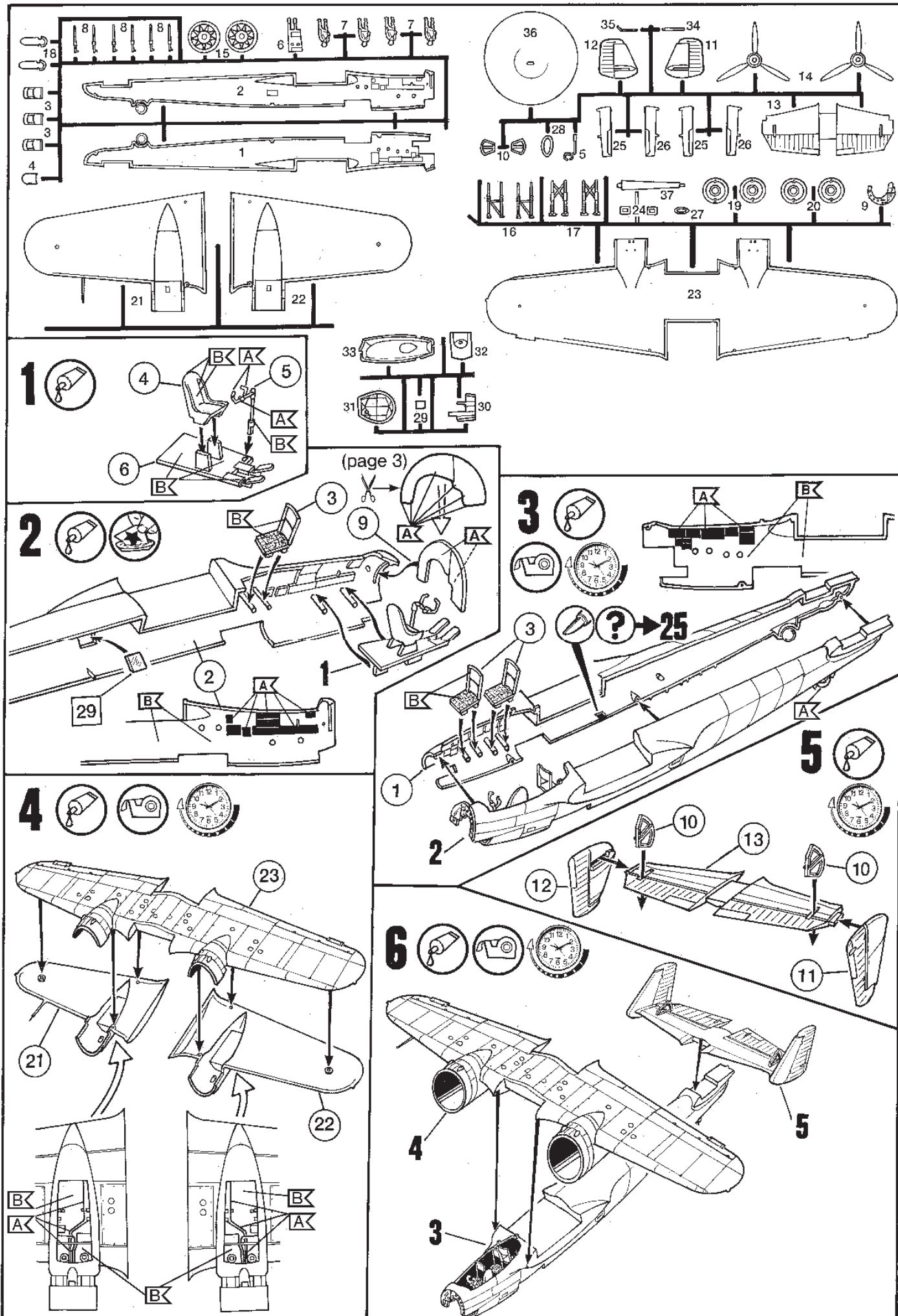

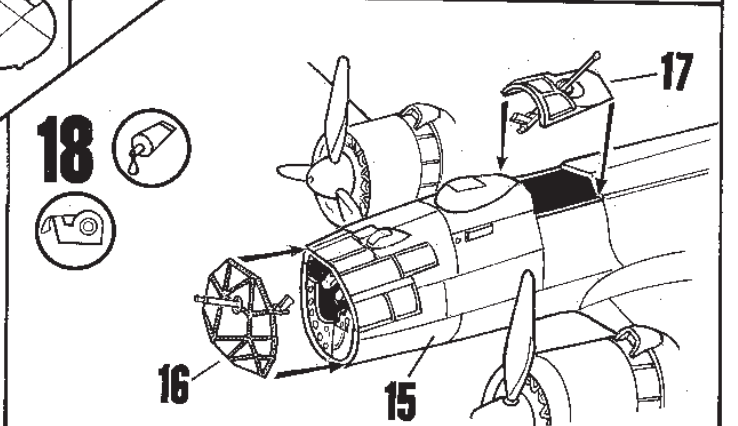
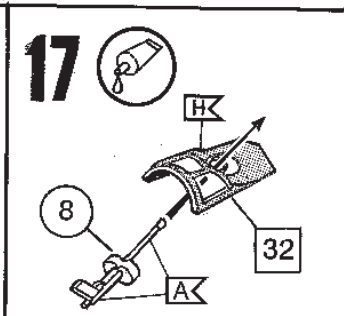
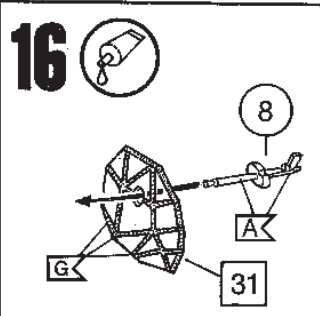
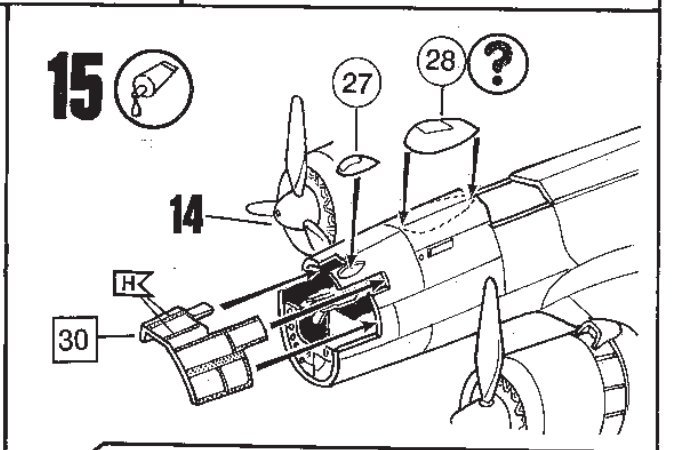
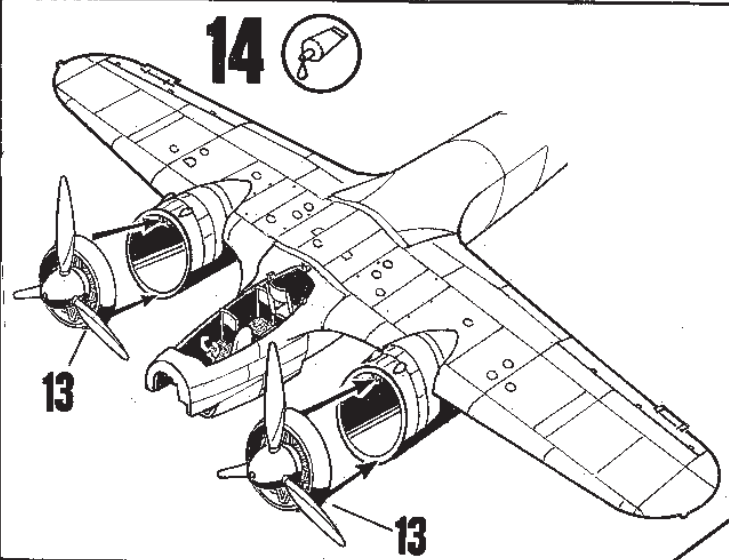
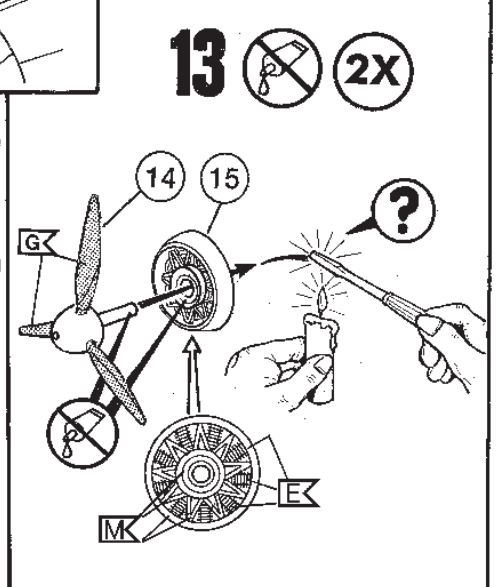
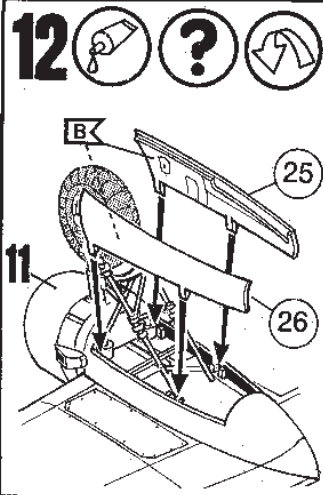
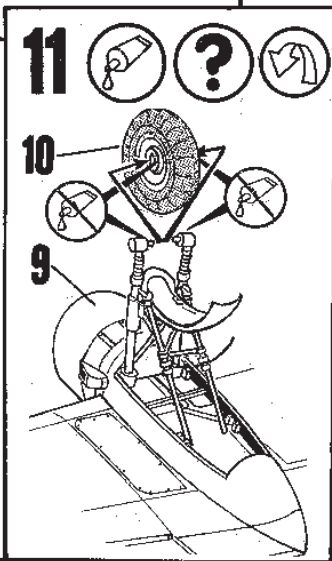
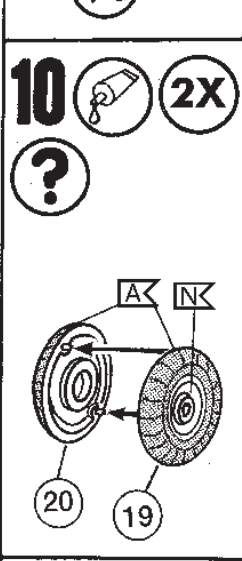
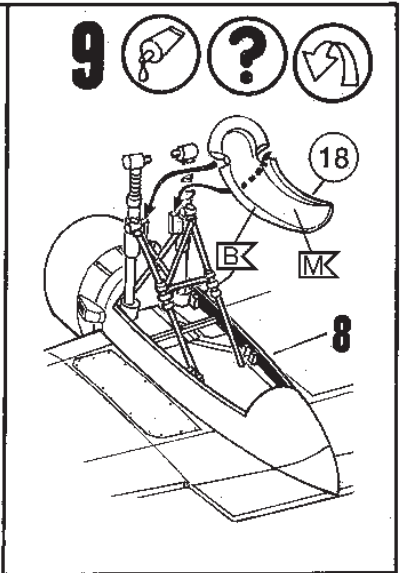
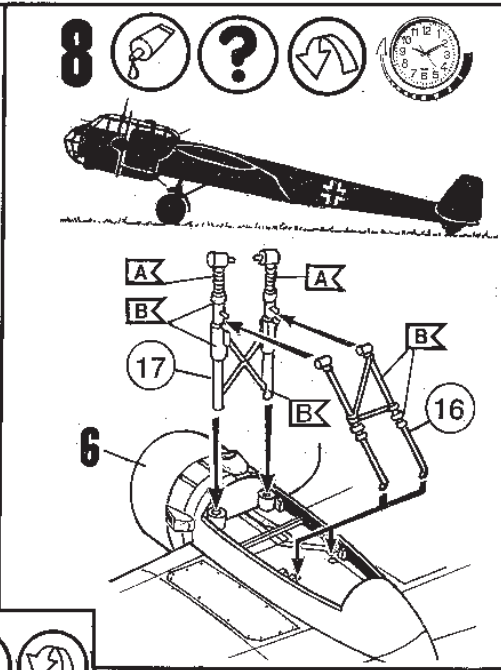
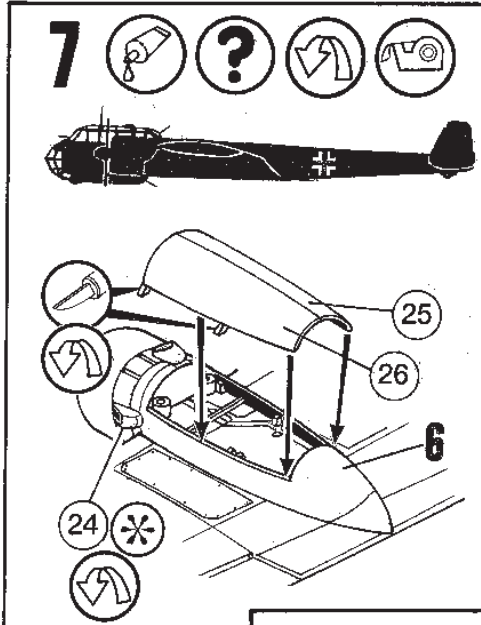

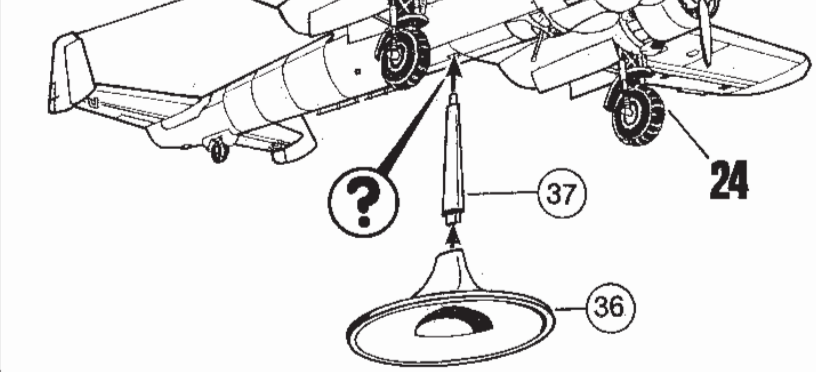
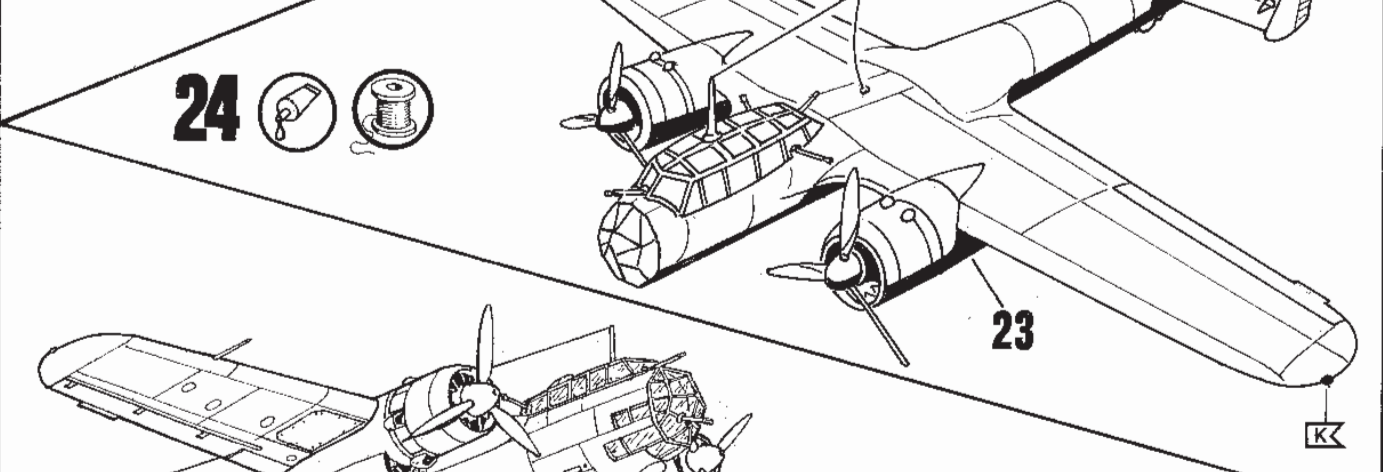
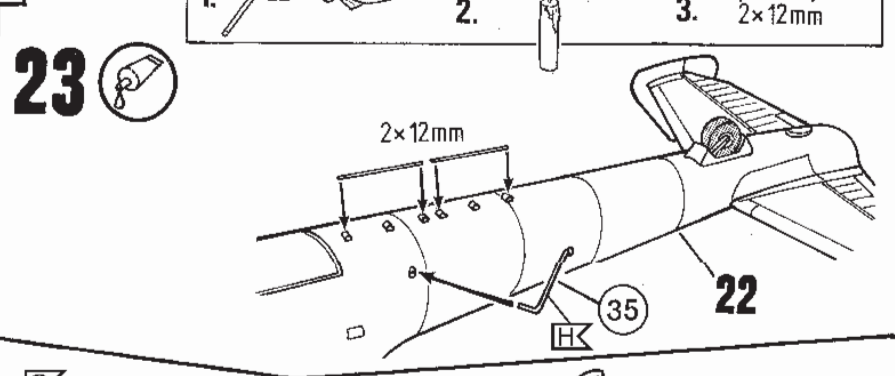
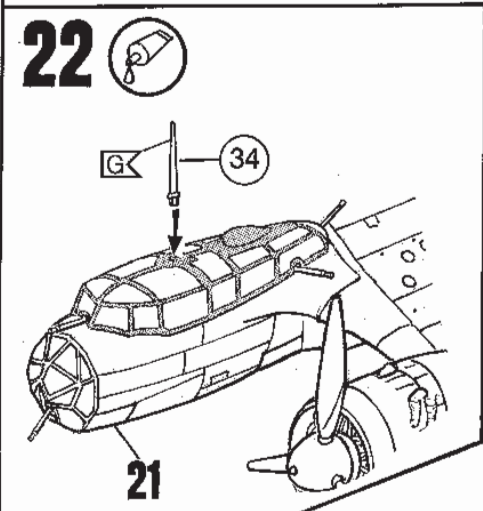
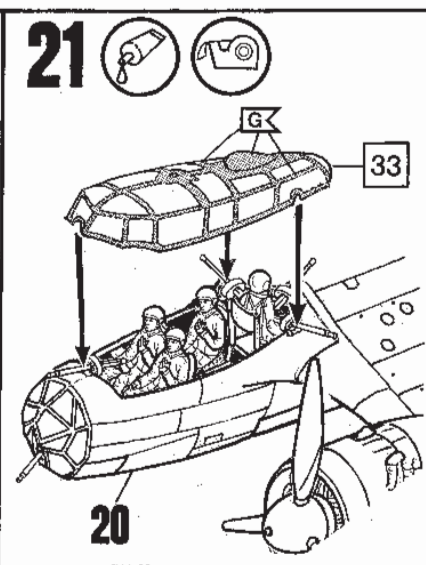
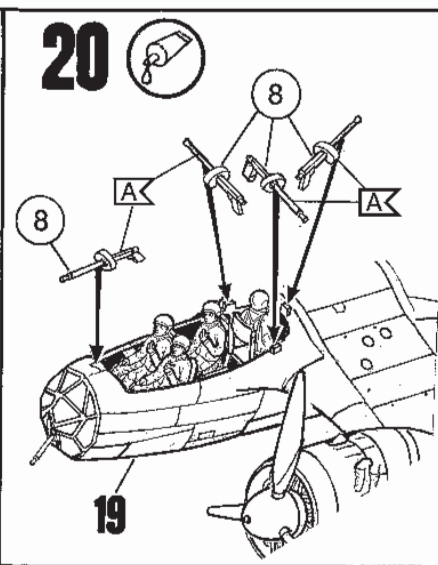
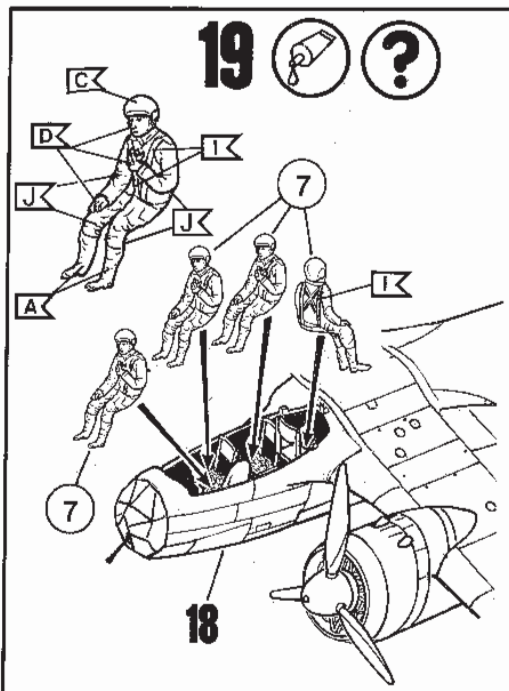

27

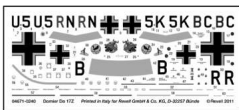

Dornier Do 17Z-2 of Stab II. / KG 3 „Blitz-Geschwader“ at Antwerp-Deurne, Belgium; January 1941

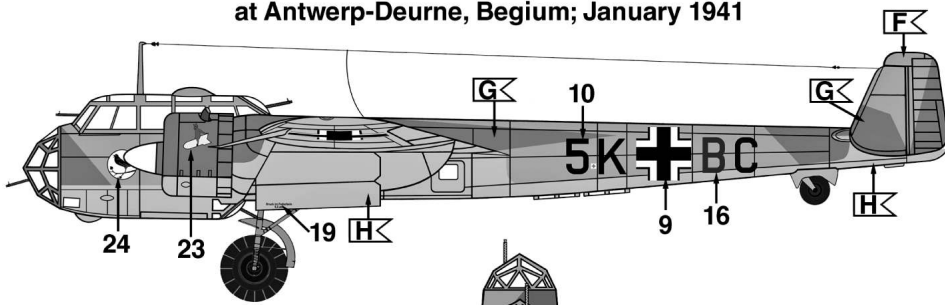

- F
- G
- RLM 71
- RLM 70
- H
- I
- RLM 65
- K
- L
- M
- N

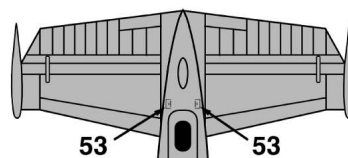
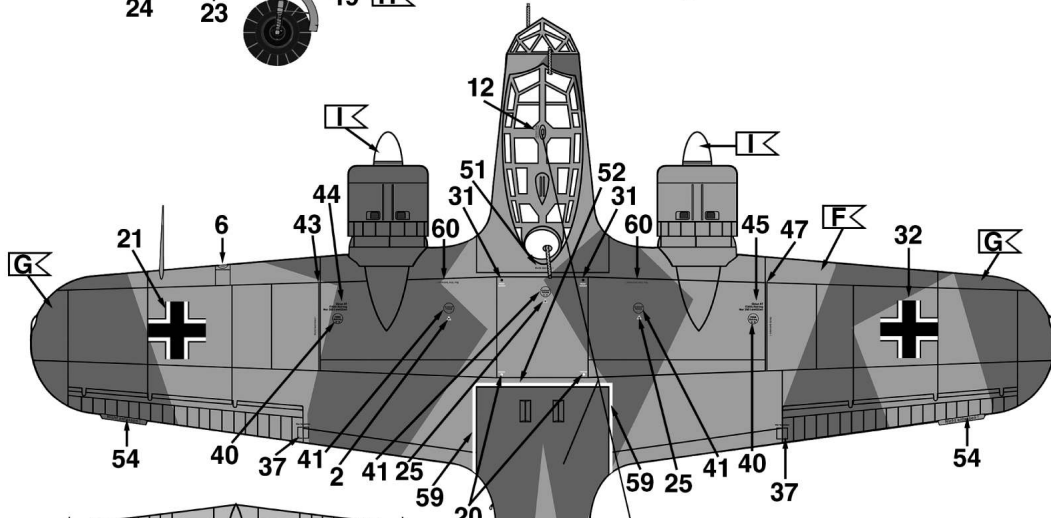

Decal Placement - Propeller Details -

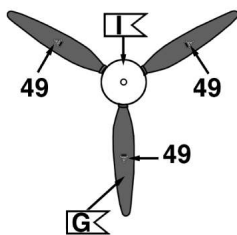

- Main Landing Gear - Colour Scheme Gunmetal

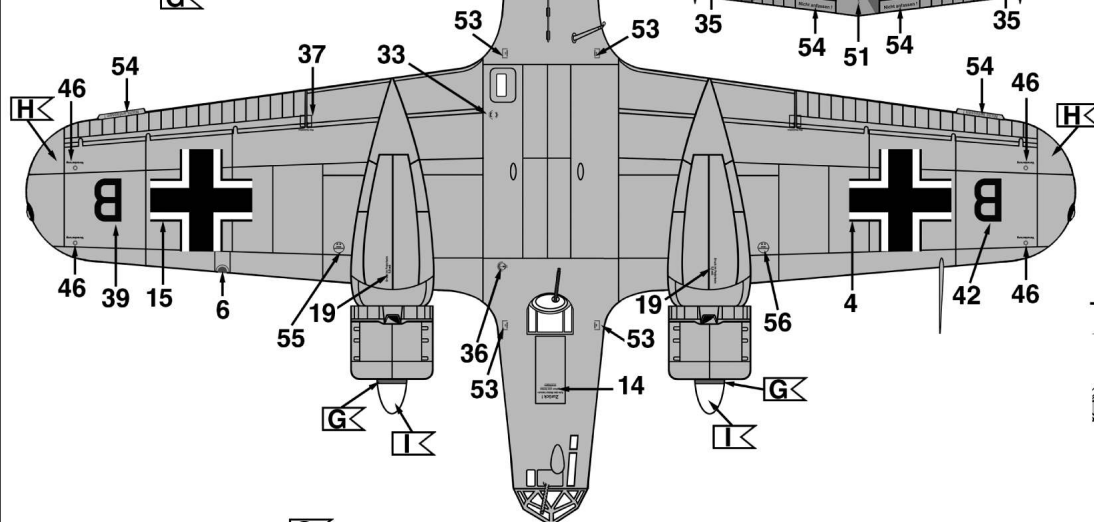
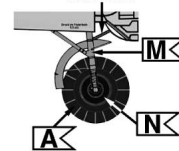

- Exhaust Detail -

