



1:72

ART BY ADAM MARCINIAK

www.mistercraft.eu

D-11

## 'Maveric Hunter' F.Mk.58

**Brief History of Hunter:** The Hawker Hunter is a single-seater for day-time fighting, which, although subsonic, has excellent manoeuvrability at all speeds and is still used today, 20 years after studies were first undertaken for its designing, by the number air forces i.e. the first F.1 with Rolls Royce Avon engine, and F.2, with Armstrong Sidley Sapphire engine, were delivered to R.A.F. detachments in 1954, replacing Meteor and Venom therein service. Its characteristic aroused the interest of number Nations and Hunter planes were exported to Switzerland (F.58), Sweden (J-26), India, and Peru (F.4); there were also manufactured under licence in the Netherlands and Belgium. In 1954 the F.4 version was built, allowing for an increased fuel load and connections for various types of under wing loads, which made Hunter an excellent aircraft for ground attack. In 1955 Hunter F.6 appeared with the leading edge of outer wing extended, which gave the wing a typical aspect and improved considerably manoeuvrability at high speed. The possibility of mounting a series of cameras on the nose as well as existence of a two-seater version for training make Hunter a complete system for army operations and explains why this aircraft is so widespread among air forces of many minor countries.

**Technical data (Mk. F.1):** Wingspan: 33ft 8in (10.26 m). Length: 45ft 11in (14.00 m). Height: 13ft 2in (4.01 m). Wing area: 349 ft<sup>2</sup> (32.42 m<sup>2</sup>). Max. takeoff weight: 24,600 lb (11,158 kg). Powerplant: 1 x Rolls-Royce Avon 207 turbojet, 10,145 lbf (45.13 kN). Performance: Maximum speed: Mach 0.94, 620 kn (715 mph, 1,150 km/h) at sea level. Combat range: 385 nmi (445 mi, 715 km). Service ceiling: 50,000 ft (15,240 m). Armament: Guns: 4 x 30 mm (1.18 in) ADEN cannons, 3400 kg Rockets, missiles, bombs.

**D. Geschichte des Jagdflugzeug Hunter:** Hawker Hunter ist ein Tages-Einsitzer-Jagdflugzeug, das, auch wenn nicht Überschallmaschine, doch ausgezeichnete Handhabungseigenschaften bei allen Geschwindigkeiten hat und heute noch, nach 20 Jahren von den Anfangsstudien über dessen Entwurf, sind damit viele Luftwaffen ausgerüstet. Die ersten Hunter F.1, mit Rolls Royce Avon-Motoren, und F.2 mit Armstrong Sidley Sapphire Motor, wurden 1954 an die R.A.F. Abteilungen abgegeben und ersetzten Meteor und Venom, mit denen sie damals versehen waren. Die Eigenschaften dieser Maschinen erweckten das Interesse vieler Länder: die Hunter wurden nach der Schweiz, nach Schweden, Indien und Peru ausgeführt und wurden in Holland und Belgien auf Lizenz hergestellt. 1954 erschien die Version F.4 mit höherer Kraftstoffbelastung und Anschlüsse für verschiedene Typen Unterflügelbelastungen, die das Hunter zu einem ausgezeichneten Bodenangriffsflugzeug brachten. 1955 erschien das Hunter F.6 mit einem vergrößerten Anschlagrand der Flügelaußenseite, wodurch der Flügel einem typischen Aspekt erhielt und die Handhabung bei hohen Geschwindigkeiten wesentlich verbessert wurde. Die Möglichkeit, eine Photoapparatur auf der Schnauze einzubauen und die Produktion einer zweiseitigen Ausbildungs-Version lassen das Hunter ein

komplettes "Waffensystem" werden und erklären dessen Verbreitung bei den Luftwaffen vieler kleiner Länder.

**Technische Daten (F. Mk. 1):** Spannweite: 10,26 m. Länge: 13,98 m. Höhe: 4,01 m. Leergewicht: 6.020 kg. max. Startgewicht: 10.885 kg. Höchstgeschwindigkeit in Seehöhe: 1.144 km/h (Mach 0,94). Dienstgipfelhöhe: 15.250 m. Überflughöhe: 2.965 km. Triebwerk ein Rolls-Royce Avon 207 mit 4.604 kp Schub

**F. Des historique de l'avion Hunter:** Le Hawker Hunter est un chasseur diurne monoplace qui, bien que n'étant pas supersonique, possède d'excellentes qualités de manoeuvrabilité à toutes les vitesses; encore aujourd'hui, vingt ans après le début des études pour son élaboration, il est en dotation auprès de plusieurs forces aériennes. Les premiers Hunter F.1, avec moteur Rolls Royce Avon, et F.2 avec moteur Armstrong Sidley Sapphire, furent fournis aux détachements de la R.A.F. en 1954 en substitution des Meteor et des Venom alors en dotation auprès de ces mêmes détachements. Les caractéristiques de cet appareil attirèrent l'attention de nombreuses nations et les Hunter furent exportés en Suisse, en Suède, en Inde et au Pérou, et furent construits sur licence en Hollande et en Belgique. En 1954 fut créée la version F.4, ayant un plus important chargement de carburant et des attaches pour types de chargements fixes sous les ailes; ces caractéristiques firent de l'Hunter un excellent avion pour l'attaque au sol. En 1955 on eut le Hunter F.6 avec le bord d'attaque de la partie externe de l'aile amplifié, ce qui donnait à l'aile un aspect typique et améliorerait considérablement la manoeuvrabilité de l'appareil à de grandes vitesses. La possibilité de monter une série d'appareils photographiques sur le nez l'existence d'une version biplace d'entraînement font du Hunter un "système d'armes" complet et expliquent la grande diffusion de cet appareil auprès des forces aériennes de plusieurs Nations mineures.

**I. Hawker Hunter** è un caccia monoplano che, sebbene non supersonico, ha eccellenti doti di maneggevolezza a tutte le velocità. È ancora oggi, a 20 anni di distanza dall'inizio degli studi per la sua progettazione, è in dotazione a parecchie forze aeree. I primi Hunter F.1 con motore "R-R" Avon, e F.2 con motore Armstrong Sidley Sapphire furono consegnati ai reparti della R.A.F. nel 1954. Le sue caratteristiche destarono l'interesse di varie Nazioni e gli Hunter furono esportati in Svizzera, Svezia, India e Perù, oltre ad essere costruiti su licenza in Olanda e in Belgio. Nel 1954 comparve la versione F.4, con maggior carico di carburante e attacchi per vari tipi di carichi subalari, che fecero dell'Hunter un ottimo aereo da attacco al suolo. Nel 1955 si ebbe lo Hunter F.6 con il bordo d'attacco della parte esterna dell'ala un aspetto tipico e migliorando notevolmente la maneggevolezza alle alte velocità. La possibilità di montare una serie di macchine fotografiche sul muso e l'esistenza di una versione biposto da addestramento fanno dell'Hunter un completo e spiega la vasta diffusione di questo aereo presso le forze aeree di parecchie Nazioni minori.

GB. Numbering of parts • D. Nummerierung von Teilen • PL. Numeracja części  
 • F. la Numérotation des pièces • CZ. Číslování dílů • RUS. Нумерация частей

NL. Nummering van onderdelen  
 ESP. Numeración de las piezas  
 POR. Numeração das peças  
 I. Numerazione delle parti  
 S. Nummering av delar  
 FIN. Numerointi osien  
 DEN. Nummering af dele  
 NOR. Nummering av deler  
 GR. Η ορίση των τμημάτων  
 TUR. Parçaların Numaralandırma  
 H. Számokozás alkatrészek  
 SK. Číslovanie dielov  
 Rum. Numerotarea pieselor  
 BUL. Номерация на части  
 UA. Нумерація частин

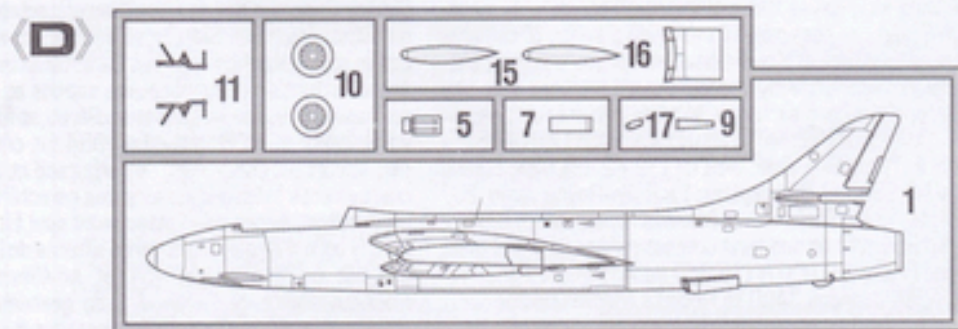
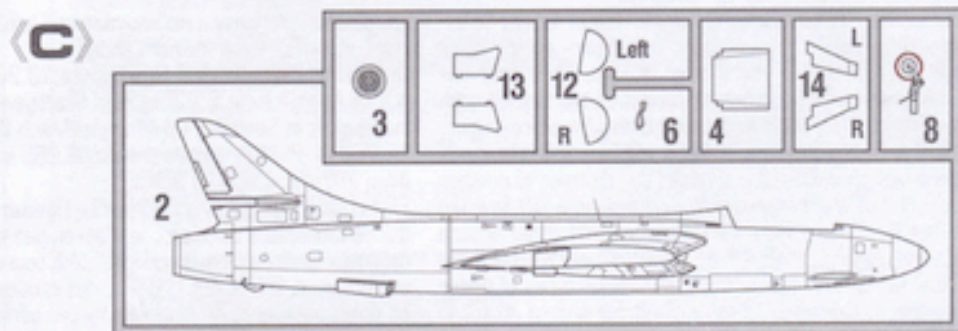
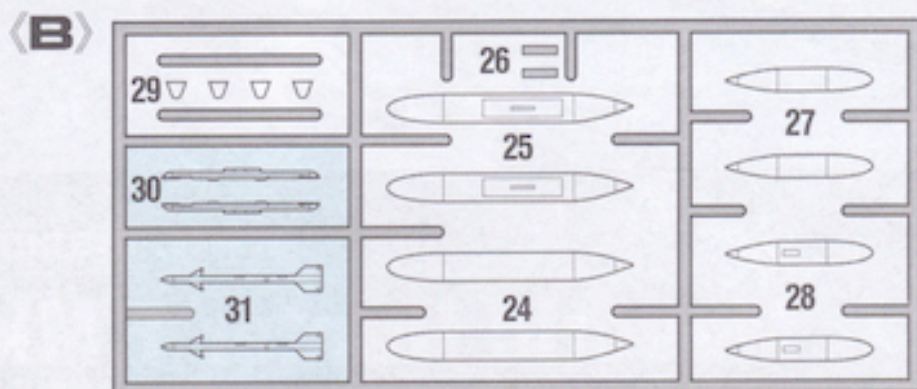
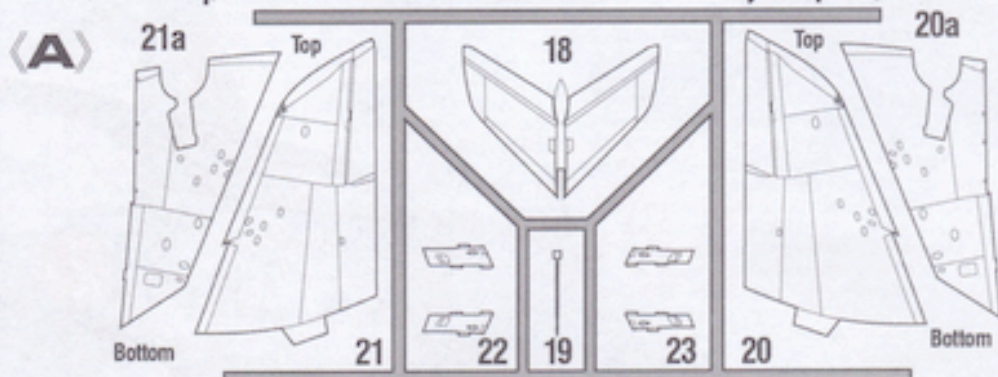

Parts not used  
 Nicht benötigte Teile  
 Elementy niepotrzebne  
 Pièces non utilisées  
 Niet benodigde onderdelen  
 Piezas no necesarias  
 Peças não utilizadas  
 Parti non usate  
 Inte använda delar  
 Tarpeettomat osat  
 Ikke nødvendige dele  
 Deier som ikke er nødvendige  
 Невостребованные детали  
 Іні використані деталі  
 Gereksiz parçalar  
 Nepotřebné díly  
 Iel nem használt  
 Neri obsadeno  
 Pieșe de schimb care nu sunt folosite  
 Части, които не се използват  
 Части не використовуються

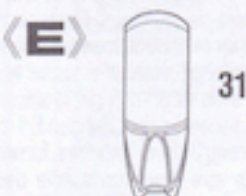

Made for OLYMP AIRCRAFT  
 Radosław Maleszka  
 SARBINOWSKA Str.27/19  
 54-318 WROCLAW, POLAND  
 e-mail: olympaircraft@o2.pl

UK: Please note the enclosed safety advice and keep safe for later reference.  
 D: Beiliegenden Sicherheitstext beachten und nachschlagebereit halten.  
 PL: Stosować się do załączonej karty bezpieczeństwa i mieć ją stale do wglądu.  
 F: Respecter les consignes de sécurité ci-jointes et les conserver à portée de main.  
 NL: Houdt u aan de bijgaande veiligheidsinstructies en hou deze steeds bij de hand.  
 E: Observar y siempre tener a disposición este texto de seguridad adjunto.  
 I: Seguire le avvertenze di sicurezza allegate e tenerle a portata di mano.  
 P: Ter em atenção o texto de segurança anexo e guardá-lo para consulta.  
 S: Beakta bifogad säkerhetstext och håll den i beredskap.  
 FIN: Huomioi ja säilytä ohjeet varoitukset.  
 DK: Overhold vedlagte sikkerhedsanvisninger og hav dem liggende i nærheden.  
 N: Ha alltid vedlagt sikkerhetstext klar til bruk.  
 RUS: Соблюдать прилагаемый текст по технике безопасности, хранить это в легко доступном месте.  
 GR: Προσοχή τι συνυφασμένο υποδείξει ασφαλείας και ουδέποτε να το έχειτε πάνω σε διαθέσιμη όσο.  
 TR: Ekteki güvenlik talimatlarını dikkate alıp, bakabileceğiniz bir şekilde muhafaza ediniz.  
 CZ: Dbejte na příložený bezpečnostní text a mějte jej připravený na dosah.  
 H: A mellékelt biztonsági szabványt vegye figyelembe és tartsa felleppőzésre készen!  
 SLO: Priložena varnostna navodila izvajajte in jih hranite na vsem dostopnem mestu.  
 Rum: Vă rugăm să rețineți sfaturile de siguranță încheiate și păstrați în condiții de siguranță pentru referință ulterioară.  
 BUL: Моля, обърнете внимание на приложената съвети за безопасност и се пази за по-късна справка.  
 UA: Зверніть увагу, що додається рекомендації з безпеки та дотримуватися безпеки для подальшого використання.

# GB.Assembly instruction

- D.Montageanleitung
- PL.Instrukcja montażu
- F.Notice de montages
- Montážní návod
- Инструкция по монтажу

NL.Montagehandleiding  
 ESP.Instrucciones de montaje  
 POR.Instruções de montagem  
 I.Instruzioni di montaggio  
 S.monteringsanvisning  
 FIN.Asennusohje  
 DEN.Samlvejledning  
 NOR.monteringsanvisning  
 GR.Οδηγίες συναρμολόγησης  
 TUR.Montaj talimat  
 H.Szerelési utasítás  
 SK.Montážny návod  
 Rum.Adunarea de instructiuni  
 BUL.Събрание инструкция  
 Инструкция по монтажу

## 4 STEP Fuselage Assembly Sklejenie Połowek kadłuba

## 3 STEP Exhaust Installation Wklejenie Duszy wylotowej

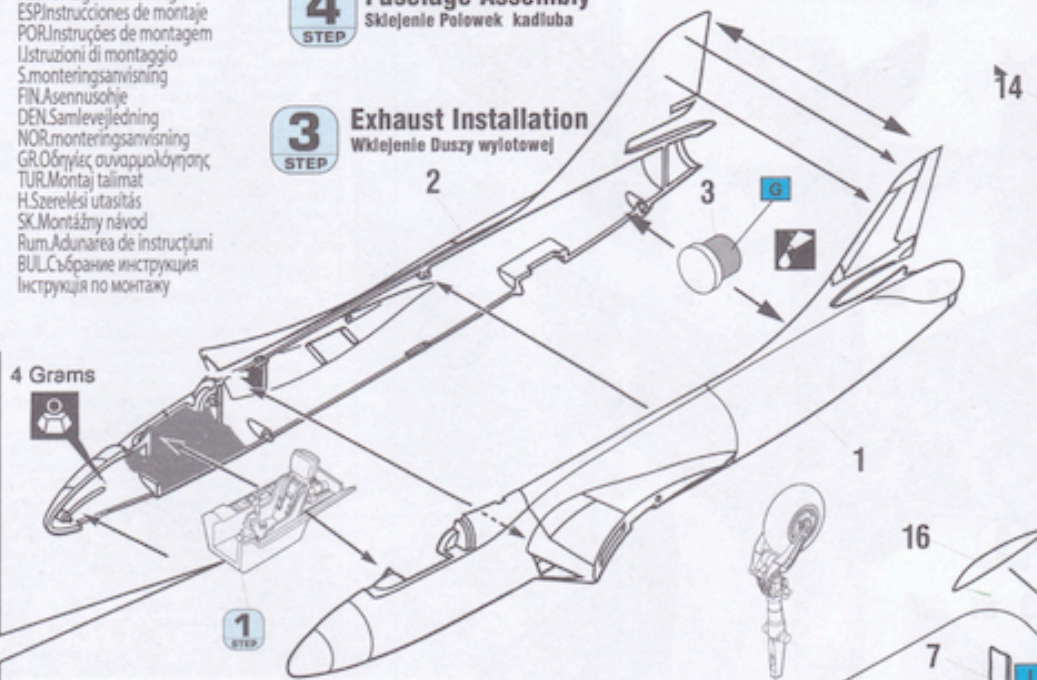

## 1 STEP Ejection Seat Installation Wklejenie Foteła Katapultowego

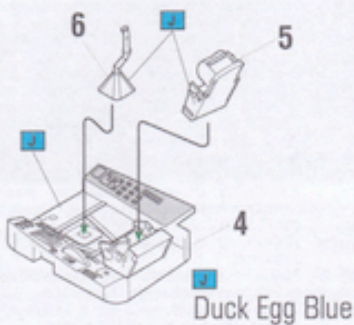

## 2 STEP Cockpit Installation Wklejenie kabiny Pilota

## 3 STEP Front Landing Gear Assembly Montaż Podwozia Przedniego

## 6 STEP



## Horizontal Stabilizer Installation Zainstalowanie Statecznika Poziomego

## 7 STEP

## 5 STEP Right Main Wing Installation Zainstalowanie prawego skrzydła

### Right Main Wing Assembly Montaż prawego skrzydła

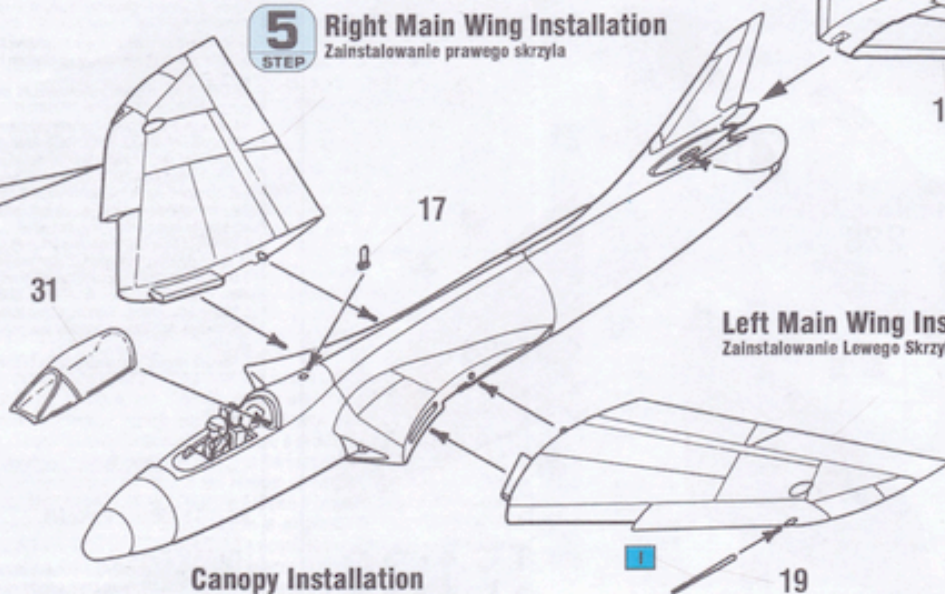
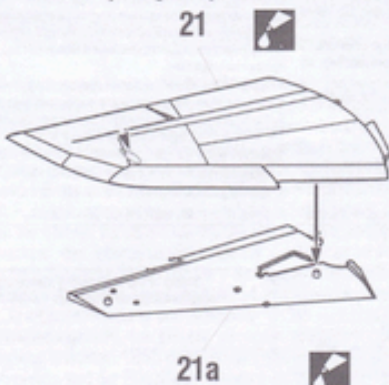

## Left Main Wing Ins Zainstalowanie Lewego Skrzydła

## Canopy Installation Zainstalowanie Osłony Kabiny

**ght Main Landing Gear Assembly**  
 ntaz Prwego Podwozia Głównego

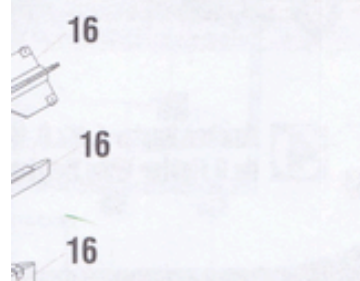
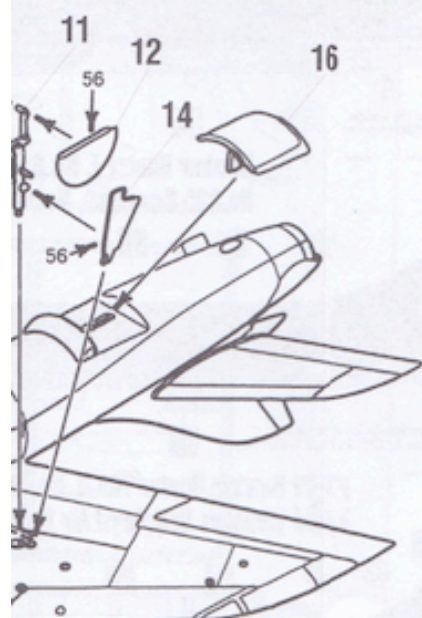
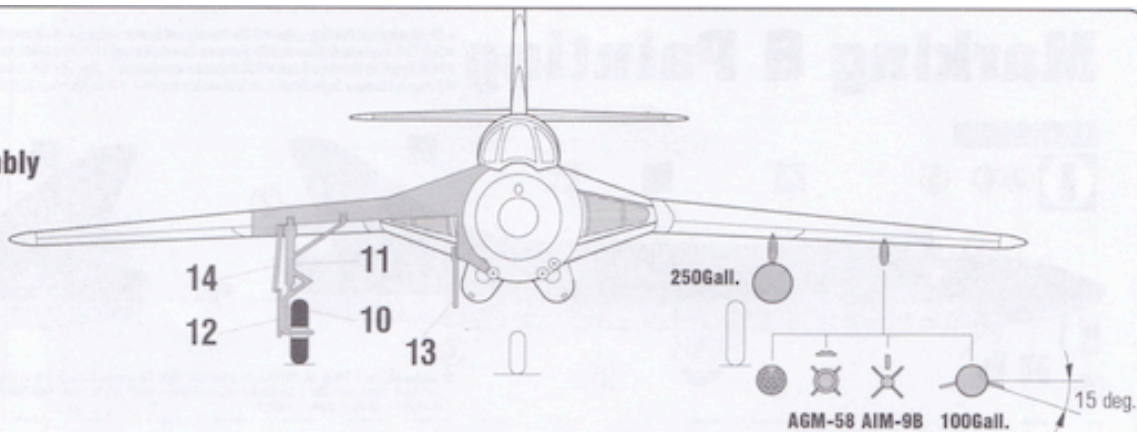

**External Fuel Tanker Installation**  
 Zainstalowanie podwieszanego zbiornika

**External Fuel Tank Installation**  
 Montaz podwieszanych zbiorników paliwa

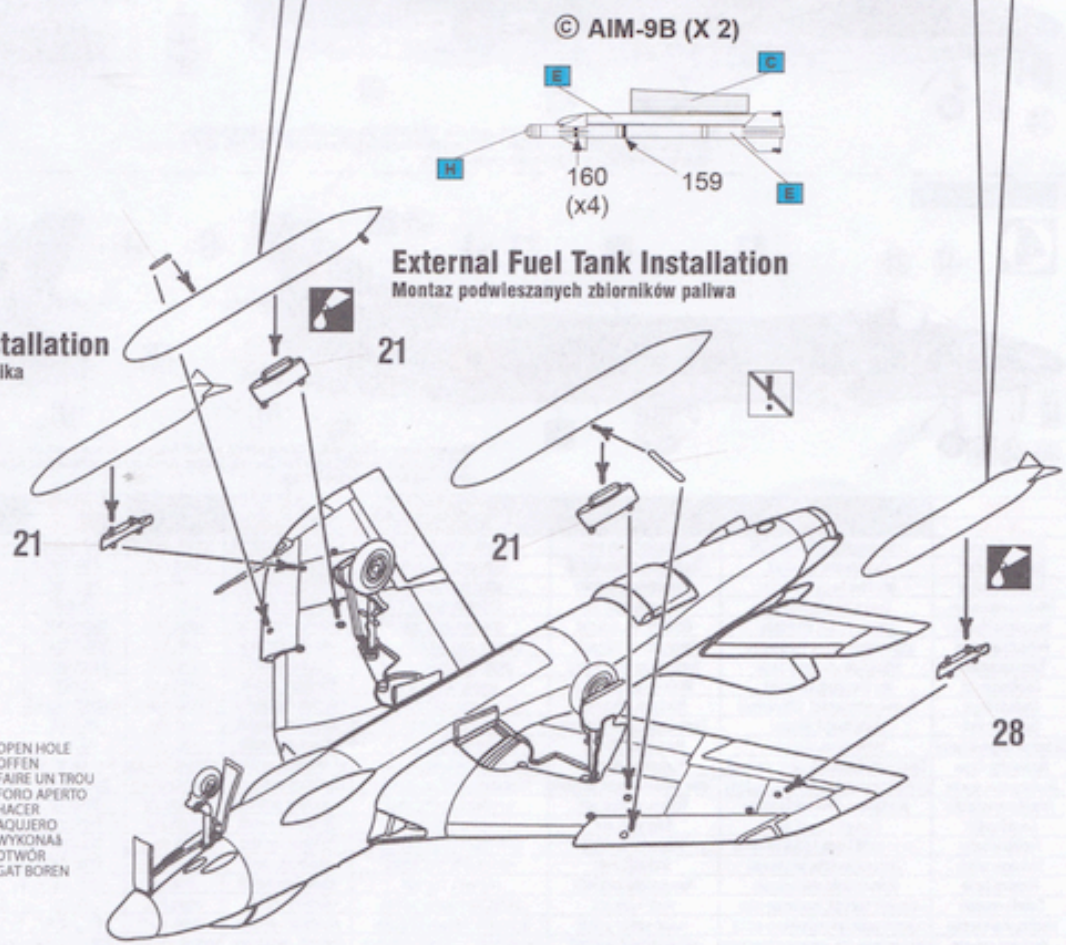

OPEN HOLE  
 OFFEN  
 FAIRE UN TROU  
 FORD APERTO  
 HACER  
 AQUIERO  
 WYKONAŁ  
 OTWOR  
 GAT BOREN

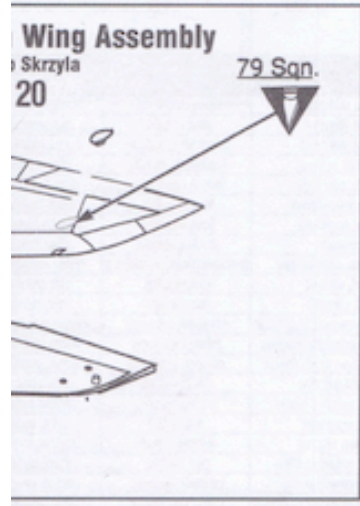



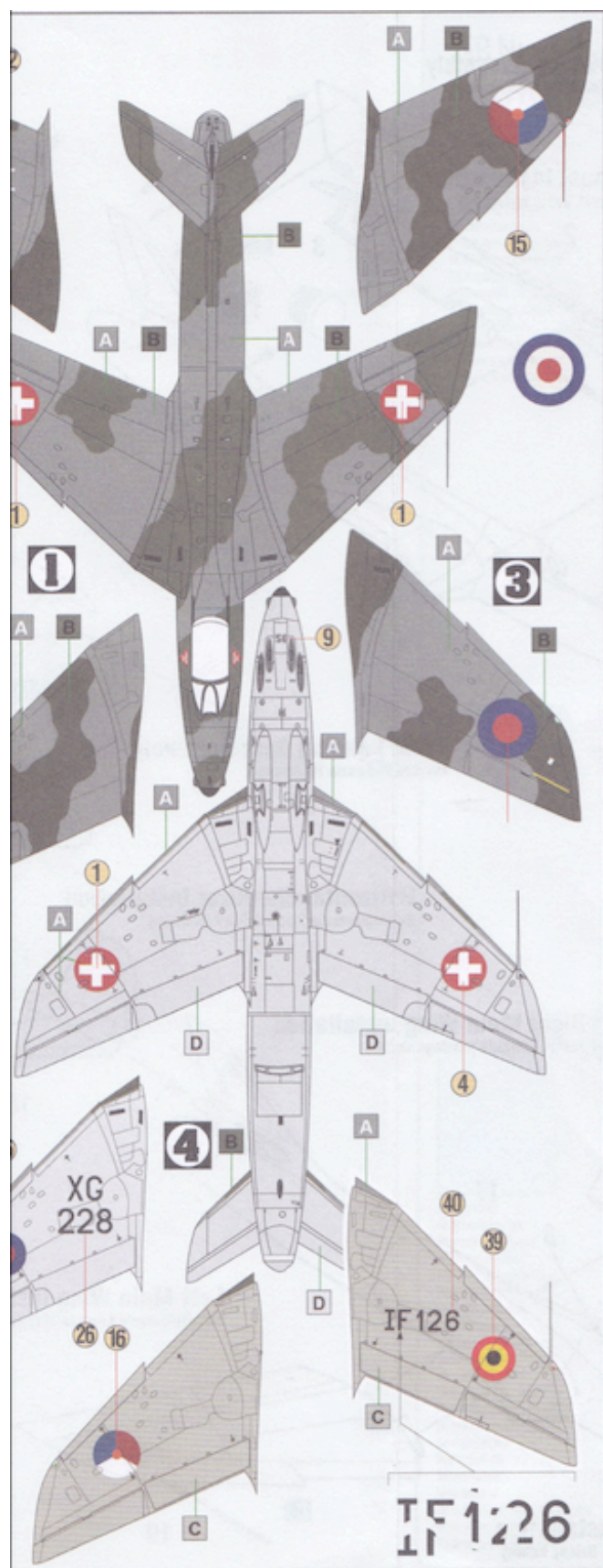

**UK IMPORTATION INFORMATION CONCERNING THIS KIT:**

1. Toy not suitable for children under 3 years. Small parts may be swallowed or inhaled.
2. Kit may contain parts with sharp edges which are necessary to build an exact to scale model.
3. Care should be taken when using tools and modelling knives as these can cause personal injury.
4. Never use glue and paint near open fire.
5. Open window for fresh air glue or paint in use. Be sure to close csp tightly on glue and paint after use and keep them hidden from sun light and away from reach of children. Glue and most of paints contain volatile solvent which is harmful to health if inhaled too much. Do not inhale solvent intentionally.
6. **WARNING:** Paints recommended for use with this kit are for adult modellers only.
7. Please retain this address for future reference.

**D. WICHTIGE INFORMATION ZU DIESEM BAUSATZ:**

1. Nicht geeignet für Kinder unter 3 Jahren wegen Vorhandensein von Kleinteilen.
2. Bausatz kann spitze Kanten aufweisen, die für eine modellgetreue Nachbildung notwendig sind.
3. Vorsicht im Umgang mit Werkzeugen und Modellbaumessem, da diese Verletzungen verursachen können.
4. Handhaben Sie die Klebstoff und Lackfarben niemals in der Nähe von offenen Flammen.
5. Mit Hebelmittel sparsam umgehen und während des Zusammenbaus für ausreichende Ventilation sorgen.
6. **ACHTUNG:** Die für diesen Bausatz empfohlenen Farben sind für Kinder nicht geeignet.
7. Behalten Sie die Herstelleradresse für eventuelle Reklamationen.

**F. INFORMATIONS IMPORTANTES CONCERNANT CE KIT:**

1. Jouet ne convenant pas aux enfants de moins de 3 ans. Les petites pièces pourraient être avalées ou inhalées.
2. Présence d'extrémités en point servant au montage du modèle.
3. L'assemblage de ce kit requiert de l'outillage, en particulier des ciseaux de modélisme. Manier ces derniers avec précaution pour éviter toute blessure.
4. N'utiliser que de l'adhésif plastique et du vernis. Déchirer et jeter les sacs en plastiques vides pour éviter tout danger d'adhésif ou du vernis près d'une flamme.
5. Utiliser le ciment avec modération et bien ventiler la pièce pendant.
6. **ATTENTION:** Les peintures recommandées pour ce kit sont uniquement destinées aux adultes.
7. Garder cette adresse pour référence future.

**ESP. INFORMACION IMPORTANTE SOBRE ESTE MAQUETA:**

1. Juguete no apto para menores de 3 años. Las partes pequeñas podrían ser ingeridas o aspiradas.
2. Presencia de extremidades apuntadas funcionales al montaje del modelo mismo.
3. Tener cuidado al utilizar las herramientas y cuchillas de trabajo, ya que pueden causarles daños personales.
4. No emplee nunca cemento ni pintura cerca de flamas. Usare el adhesivo moderatamente e ventilarle bien ambiente durante la construcción.
5. **ATENCIÓN:** Las pinturas recomendadas para esta maqueta son solo para modelistas adultos.
6. Conservar la presente dirección para futuras referencias.

**I. IMPORTANTI INFORMAZIONI SU QUESTO KIT:**

1. Giocattolo non adatto ai minori di 3 anni. Le piccole parti potrebbero essere ingerite o aspirate.
2. Presenza di estremità appuntite funzionali all'assemblaggio del modello stesso.
3. Fare attenzione se usate attrezzi e lame per il montaggio ad evitare ferite.
4. Non usare mai l'adesivo o la vernice vicino ad una fiamma.
5. Utilice sufficiente adesivo e ventile bien la habitación durante la construcción.
6. **ATTENZIONE:** I colori raccomandati per questo kit sono solo per modellisti adulti.
7. Conservare il presente indirizzo per future referenze.

**NL. BELANGRIJKE INFORMATIE AANGAANDE DIT MODEL:**

1. Speelgoed niet geschikt voor kinderen onder de 3 jaar. De kleine stukjes kunnen ingeslikt of opgesnoeven worden.
2. Er zijn voor de montage van dit model functionele puntige uitdelen.
3. Voorzichtigheid is gewenst bij het gebruik van gereedschap en hooymesses ter voorkoming van letsel.
4. **WAARSCHUWING:** Modelbouwverf zoals aangegeven voor dit model is alleen geschikt voor gebruik door volwassenen.
5. Behoud dit adres voor toekomstig gebruik.

**POR. INFORMACAO IMPORTANTE SOBRE ESTE KIT:**

1. Não é recomendado a crianças com idade inferior a 3 anos.
2. Presença de pontas aguçadas que servem para a montagem do modelo.
3. Recomendamos muito cuidado no uso de ferramentas e objectos

contarças pois podem causar acidentes pessoais.  
**4. ATENÇÃO:** As tintas recomendadas para este kit são somente para uso de adultos.  
**5. Conserve este endereço para futuras referências.**

**S. VIKTIG INFORMATION OM DENNA BYGGSAZS:**

1. Var noga ett läse och helt förstärkt instruktionsboken innan du börjar bygga din byggsats. (Instruktionsboken medföljer byggsatsen.)
2. Vid byggandet av denna modell används knivar och andra verktyg. Var försiktig vid användandet av dessa för ett undvika personskador.
3. När du lossar plastdelarna från gjutramen kan det uppstå vassa eller ojämna kanter. Jämn till dessa med fil eller sandpapper.
4. Vissa delar är löstagbara och därför måste barn under 36 månader hållas under uppsikt. De får inte tillåtas att stoppa i munnen några som helst delar som följer med denna byggsats.
5. Fett eller smörjmedel, som kan medföra denna byggsats, får ej inandas eller sväljas. Akta ögonen.
6. Detta dokument skall sparas som referens. Innehåller uppgifter om ECC tillverkaren och motsvarande uppgifter om importören.
7. **WARNING:** Fänger som rekommenderas till denna byggsats är avsedda endast för vuxna modellbyggare.

**H. ELŐVÁLASNI ÉS BETARTANI:**

1. Ajtók nem adható 3 éven aluli kiskorok, mert lenyelhetik vagy lezoppanthatják a kis részeket.
2. A modellen az összeállításához szükséges vegyszerekkel kell kezelni.
3. Amennyiben az összeállításához éles eszközöket használ, vigyázzon, hogy meg ne sértsse magát!
4. Az összeállításához javasolt színeket csak felnőttnek ajánljuk.
5. Kérjük, hogy őrizze meg ezt a címet további hivatkozás céljából.
6. **FIN. TÄRKEÄ TIETOA KOSKIEN TÄITÄ RAKENNUSALJAA!**
1. Tutustu tarkoin rakennussarjan rakennusohjeeseen ennen rakentamisen aloittamista. Teräviä työkaluja ja veitsiä käytettäessä on noudatettava erityistä huolellisuutta tapaturmien välttämiseksi. Irrotettaessa muovisia valurungosta saattaa katkaisukohtaan jäädä särmiä. Nämä on poistettava viileillä tai hiomapeperein huolellisuutta noudattaen. Säilytä sarjaa alle 3-vuotiaiden lasten ulottumattomissa sillä jotkut pienet osat voidaan irroittaa. Älä anna lasten missään oluustilanteissa koskettaa kielellä tai meillä metalli- tai sähköisiä. Voiteluaineita (vaseliini, voiteluöljy ym. mikäli sarjassa mukana), ei saa niellä eikä missään tapauksessa päästää suuhun tai silmiin. Säilytä tämä ohjelehtinen mahdollista tarvetta silmälläpitäen, sillä se sisältää ECC-yhtymän nimen ja osoitteen jolla on vastaavat tiedot maahantuojasta.
2. **VAROITUS:** Ohjeissa suositellut maalit ovat vain aikuisille mallinrakentajille tarkoitettuja.

**PL. PRZECZYTAĆ I ZACHOWAĆ:**

1. Zabawka nie jest przeznaczona dla dzieci poniżej 3 lat ze względu na małe części.
2. Zabawka może zawierać ostry i ostrymi krawędziami jest to konieczne do dokładnego odzworowania modelu w skali.
3. Należy wyroczyć uwagę na możliwość odniesienia obrażeń w przypadku używania ostrych narzędzi podczas montażu.
4. Uwaga: Farby polecone do malowania tego modelu nie powinny być używane przez dzieci do lat 6.
5. Zachowaj instrukcję dla przyszłych referencji

**CZ. ČITĚTE A USCHOVEJTE**

1. Hračka není vhodná pro děti do 3 let, protože by mohly spolknout nebo vdechnout malé části.
2. U modelu se nachází spicaté okraje nutné k sestavení samotného modelu.
3. Používejte li k sestavení ostré nástroje a čepele, dejte pozor, abyste se neporanili.
4. S lepidlem a barvami pracuj v dobře větrané místnosti-otevír okna.
5. Barvy, které doporučujeme pro tento soubor jsou učené jenom dospělým modelářům.
6. Uchovejte tuto adresu k případným budoucím referencím.

**РУССКИЙ. Важная информация, касающаяся этого комплекта.**

1. Игрушка не подходит для детей в возрасте до 3 лет. Мелкие детали могут быть проглочены или вдыханы.
2. Модель может содержать детали с острыми краями, которые необходимы для создания точного масштабирования модели.
3. Следует соблюдать осторожность при использовании инструментов моделирования и ножи так как это может привести к травме.
4. **ПРЕДУПРЕЖДЕНИЕ:** Краски рекомендованные для использования с этим комплектом для взрослых модельеры только.
5. Пожалуйста, сохраните этот адрес для справок в будущем.

**Jap. 組み立てを始める前に必ずお読み下さい。**

1. 説明書を最後までよく見て、全体の組み立てから組み立てて下さい。
2. 接着剤と塗料はプラスチック専用のものでお使い下さい。
3. 鋭い角や刃は幼児がかぶつたりしないよう取り除いて下さい。
4. 火の近くでは接着剤や塗料を使用してはいけません。

Name.....  
 Address.....

Stamp of the shop selling Mastercraft kits:  
 Pieczęć sklepu sprzedającego modele Mastercraft:

Kit D-11 Missing Parts No.....

**MISTER** Made for OLYMP AIRCRAFT Radostaw Maleszka  
 SARBINOWSKA Str.27/19,54-318 WROCLAW, POLAND

IF 126