

# MCDONNELL DOUGLAS F-15E

ITEM 60302



## 1/32 SCALE AIRCRAFT SERIES NO.2

- ★ ACCURATELY REPRODUCED EXTERIOR AND COCKPIT
- ★ OPEN OR CLOSE CANOPY AND AIR BRAKE
- ★ REALISTIC PILOT FIGURES
- ★ HIGHLY DETAILED LANDING GEARS AND TIRES



1/32 イアークラフトシリーズNO.2  
F-15E ストライクイーグル

# STRIKE EAGLE

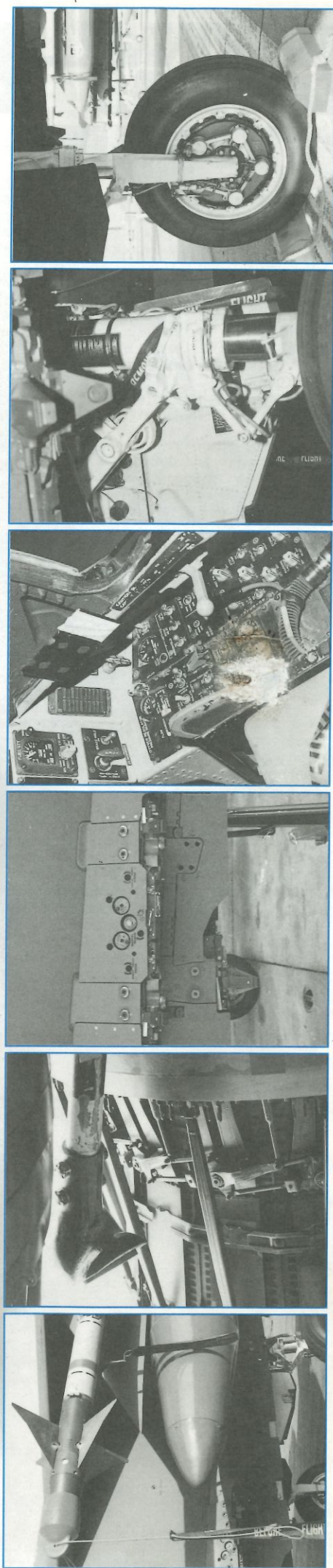

# McDONNELL DOUGLAS F-15E STRIKE EAGLE

現在、世界最強の戦闘機といわれるF-15イーグルの誕生を語るには1960年代なかばまでさかのぼる必要があります。当時、アメリカ空軍の主力戦闘機はF-100スーパーセイバー、F-105サンダーチーフ、そしてF-4ファントムなど空中戦よりも対地攻撃に重点をおいた戦闘爆撃機的性格の機体で占められていました。しかし、1967年のモスクワ航空ショーではMiG-25フォックスバットやMiG-23フロッガー、SU-15フラゴンといったソビエトの強力な新世代戦闘機が登場。これらに対抗できる機体の必要性と、空中戦重視のこれまでの戦闘機開発への反省から、戦闘機との空中戦を第一に考えた純粋な意味での戦闘機、つまり制空戦闘機の登場が求められることとなったのです。

そこで1968年9月、アメリカ空軍は航空機メーカー8社に全天候制空戦闘機の開発提案要求を出します。そして1969年12月にマクダネル・ダグラス案が採用され、1972年に1号機が初飛行。1974年11月からF-15A、そしてその複座型のF-15Bの部隊配備が開始され、F-86セイバー以来、そして約30年ぶりの制空戦闘機の誕生となったのです。

1979年、イーグルの生産は機内の燃料容量を増やし、脚部を強化するなどの改良を加えたC型と、その複座タイプのD型に移行します。マッハ2.5にも及ぶ最高速度と抜群の運動性、世界記録を樹立した上昇性能、そしてコンピュータ制御による高度な火器管制と航法装置により、また世界最強の戦闘機としての地位を固めていくのです。

海外でもイスラエル空軍が1976年から、そしてサウジアラビア空軍が1981年からイーグルを使用しています。また、日本の航空自衛隊でも1977年にイーグルの採用を決定。C型の電子装備などを日本向けに改修したJ型と、その複座タイプのDJ型が1981年3月から部隊配備されました。同年の12月からは三菱重工でライセンス生産された機体の納入も始まり、現在もその数を増やしています。

さて、イーグルの高い飛行性能と余裕のある大きな機体をいかにした戦闘爆撃機型であるF-15Eストライクイーグルの登場は1980年代半ばまで待たねばなりません。

イーグルは開発当初より、電子装備や燃料の搭載スペース、複座を前提としたコックピットなど、将来の性能向上型への発展が考慮されていました。そこで、高い制空戦闘能力と全天候対地攻撃能力をかねそなえた戦闘機を開発しようとするアメリカ空軍のDRF (Dual Role Fighter) 計画に名乗りを上げたのです。マクダネル・ダグラス社は複座型の試作12号機を改造してストライクイーグルの原型機を製作。F-16

ファイティングファルコンの改良型のF-16XLとの競合の結果、1984年2月、F-15Eストライクイーグルとして採用が決定し、量産1号機が1986年12月11日に初飛行したのです。

こうして最新の戦闘爆撃機として登場したストライクイーグルですが、60年代の戦闘爆撃機のコンセプトへと逆行しているわけではありません。敵地の奥深くまで低空を高速で侵入し、飛行場や橋、軍事基地などの重要な目標を攻撃する縦深阻止攻撃と呼ばれる任務は現代の航空戦ではたいへん重要な意味を持ちます。しかし、これまでこの任務ついてきた空軍のF-111アドバーク、海軍のA-6イントルーダーでは戦闘機の護衛が必要でした。そこでこれを1機種で行ってしまうというのがストライクイーグルです。つまり、持ち前の優れた制空戦闘能力で戦闘機と戦いながら目標まで進出し、高い対地攻撃能力で地上目標の精密攻撃を行うという全く新しいタイプの戦闘爆撃機なのです。

ストライクイーグルとこれまでのイーグルの機体構造は基本的に同じもので、外観上の大きな違いはコンフォーマルタンクと複座のコックピット、そしてガンシップグレイ1色になった塗装です。左右の胴体側面に装着されるコンフォーマルタンクは航続距離を伸ばすための増加燃料タンクで、C/D型ではオプションでしたがストライクイーグルでは標準装備となっています。複座になったコックピットの後席には兵装システム操作員 (WSO) が搭乗するようになりました。このWSO (Weapons Systems Operator) が複雑な航法、兵装システムをコントロールすることで前席のパイロットは操縦操作に専念できるようになっています。また、対地攻撃という新たな任務に対応するために脚関係を中心とした各部の構造強化や燃料タンクの増設など、いくつかの設計変更も行われています。

戦闘爆撃機としてのストライクイーグルの任務を支えるのが最新のテクノロジーを盛り込んだ電子機器類、とくに重要な役目を持っているのが赤外線による航法、攻撃システム、ランターン (LANTIRN) です。胴体下面右側に装備されるAN/AAQ-13航法ポッドと左側のAN/AAQ-14目標指示ポッドからなるこのシステムのネーミングはLow Altitude Navigation and Targeting Infrared for Nightの略なのですが、手さげランプのランタン (Lantern) の意味にもかけられています。夜間やどんな悪天候でもストライクイーグルを安全に目標まで導くことのできる優れたシステムというわけです。では、その機能をいくつか見てみましょう。まずは前方赤外線監視システム。これは夜間でも前方の景色をテレビ映像のよう

にコックピットのディスプレイに映し出すことができます。また自動操縦装置と地形追従レーダーの組み合わせで、山や谷などの地形にそって低空を高速で「手離し」飛行することも可能です。対地攻撃においては、目標を指示さえすれば後はレーザー目標指定/追尾指定システムで自動的にミサイルや爆弾を命中させることが可能になっています。

対地攻撃では攻撃目標によって最も効果的な兵器を選ぶ必要があります。そこで戦闘爆撃機にはバラエティにとんだ兵装の携行能力と大きな搭載量が要求されるのです。散開した戦車や滑走路のような目標なら内蔵した小型爆弾を広範囲にまき散らすMK-20ロックアイのようなクラスター爆弾が使用され、建物などへの精密な爆撃にはレーザー誘導により目標までみずから落下するGBU-10のような誘導爆弾が使用されます。ストライクイーグルはこのような特殊爆弾はもちろん、通常爆弾から空対地ミサイルまで実に11トンもの搭載能力を持っているのです。対空戦闘では、赤外線誘導による空対空ミサイルAIM-9サイドワインダーをはじめ、各種の空対空ミサイルを使用します。また、これまでのイーグルに装備されていたものよりさらに進化したAN/APG-70レーダーは、同時に複数の目標を識別して攻撃することが可能になるなど、優れた性能でストライクイーグルの制空戦闘能力を支えています。

ストライクイーグルはまずアリゾナ州ルーク基地の第405戦術訓練航空団に配属されました。これまでにない新しいタイプの戦闘爆撃機であるストライクイーグルのパイロットとWSOを養成するためです。1988年12月29日からは初の実戦部隊であるノースカロライナ州シーモアジョンソン基地の第4戦術戦闘航空団 (現第4航空団) への引き渡しが始められました。そして1991年、湾岸戦争でストライクイーグルは早くも実戦を経験することとなります。第4戦術戦闘航空団の第335、336両戦術戦闘飛行隊 (現335、336戦術戦闘飛行隊) の48機がサウジアラビアのダーランに展開。戦闘開始の1月16日にはイラク空爆の第1波攻撃に巡航ミサイル、F-117ステルス戦闘機に続く3番手として参加しています。夜間の精密爆撃を中心にその威力を発揮したストライクイーグルは、まさに世界最強の戦闘爆撃機としての実力を証明したのです。

〈F-15Eストライクイーグル主要データ〉

全長	19.44m
全幅	13.05m
全高	5.63m
最大兵装搭載量	11,113kg
最大速度	マッハ2.5



The McDonnell Douglas F-15 Eagle is regarded as one of the most capable twin-engine, air-superiority jet fighters in the world today. Ever since its maiden flight in July 1972, this record breaking Mach 2.5 fighter has been a yardstick for jet fighter design. During the early 1980's the United States Air Force indicated a requirement for a new, long-range aircraft to prevent hostile forces from maintaining an attack by cutting their lines of supply to hinder their fighting ability. The Air Force requested McDonnell Douglas to modify their F-15 fighter into a dual-role aircraft to be known as the F-15E "Strike Eagle", for use as an air-to-air fighter, and for air-to-ground attack missions. It was designed to dominate the skies, penetrate deep into enemy territory unescorted, and strike military targets with pinpoint accuracy. Thirty percent of the F-15's airframe has been modified, enabling the fighter to take off with a maximum gross weight of 36,741kg and be able to maneuver at

9G's at combat gross weight. 16,000 hours of actual and simulated test flying have confirmed the F-15E's airframe durability, which is equivalent to almost 40 years of flying service. The reconfigured conformal fuel tanks increase the fighters range while reducing drag, plus they hold up to 12 air-to-ground weapons on integral pylons, rather than the conventional multiple-ejection racks. The powerplants carried are two highly reliable Pratt & Whitney F100-PW-229 turbofan engines, that produces 20 percent more power than their previous F100-PW-220 engines. This powerplant also features state-of-the-art digital control technology for better performance and reduced maintenance. The F-15E was designed specifically as a two-person crew of pilot and weapons system officer. This allows the pilot to concentrate on flying and defending the aircraft against enemy airborne threats, while the weapons system officer commands the sophisticated air-to-ground sensing equip-

ment. The integration of advanced avionics provide the F-15E with optimum capability. Superior navigation is achieved with the APG-70 synthetic aperture radar that displays a bird's eye image of ground targets of higher quality than previous radar systems. The LANTIRN (Low Altitude Navigation and Targeting Infra-Red for Night) system enables the F-15E to operate at night and in bad weather. The LANTIRN system uses two external pods. The navigation pod contains a FLIR (Forward Looking Infra-Red) sensor that lets the crew maintain high cruising speeds at night and at low altitude, even in bad weather. The targeting pod contains a high-resolution tracking FLIR, a missile boresight correlator and a laser designator. Superior performance, proven cost effective design and outstanding capabilities make the F-15E a strong presence in today's United States air power.

Die McDONNELL DOUGLAS F-15 EAGLE wird als einer der leistungsstärksten, zweimotorigen Düsenjäger in der Welt betrachtet. Seit seinem Jungfernflug im Juli 1972 ist diese 2.5 Mach Maschine der Maßstab für das Design von Düsenflugzeugen. In den frühen 80er Jahren meldete die US AIR FORCE den Wunsch nach einem neuen, weitreichenden Flugzeug an, um die Kampffähigkeit feindlicher Streitkräfte durch Abschneiden der Versorgungslinien zu schwächen. Die von der Luftwaffe beauftragte McDONNELL DOUGLAS sollte aus ihrem F-15 Jäger ein Flugzeug mit 2 Funktionen entwickeln und mit dem Namen F-15E "STRIKE EAGLE" für die Verwendung bei Luft-Luft- und Luft-Boden-Angriffe konzipieren. Eine weitere Forderung war, ohne Eskorte tief in feindliches Territorium einzudringen und militärische Ziele haargenau zu treffen. 30 % des Flugzeugrumpfes der F-15 wurden verändert, wodurch es dem Jäger ermöglicht wurde, mit einem maximalen Bruttogewicht von 36.741 kg abzuheben und bei 9G's Kampf-Bruttogewicht zu manövrier-

ren. 16.000 Testflugstunden (tatsächliche und simulierte) haben die Haltbarkeit des F-15 Rumpfes bestätigt, was vergleichbar ist mit fast 40 Flugdienstjahren. Die neuen Treibstofftanks erhöhen die Reichweite des Flugzeugs bei gleichzeitiger Senkung des Luftwiderstands und zusätzlich tragen sie 12 Luft-Boden-Raketen, leichter als die herkömmlichen Abschussrampen. Als Motoren sind zwei höchst zuverlässige PRATT & WHITNEY F100-PW-229 Turbofan-Motore eingesetzt, welche 20 % mehr Kraft produzieren als die vorherigen F100-PW-220-Motore. Diese Motoren besitzen digitale Kontroll-Technik nach neuestem Stand für bessere Leistung und weniger Wartung. Die F-15E war speziell entwickelt für eine 2 Mann-Crew, bestehend aus Piloten und Waffensystem-Offizier. Dadurch wird es dem Piloten ermöglicht, sich auf das Fliegen zu konzentrieren und das Flugzeug gegen feindliche Luftangriffe zu verteidigen, während der Waffensystem-Offizier die hochentwickelte Luft-Boden-Ausrüstung befehligt. Die Integration von fortschrittlicher Luft- und

Raumfahrt-Elektronik versorgt die F-15E mit optimaler Leistungsfähigkeit. Eine überlegene Navigation wird erreicht mit dem APG-70-Radar, welcher ein Bild von Bodenzielen aus der Vogelperspektive zeigt mit einer höheren Qualität als frühere Radarsysteme. Mit dem LANTIRN-Sensor (Low Altitude Navigation and Targeting Infra-Red for Night) kann die Mannschaft bei Nacht und bei schlechtem Wetter operieren. Das LANTIRN-System besitzt zwei äußere Aggregate: das Navigationsaggregat enthält einen FLIR-Sensor (Forward Looking Infra-Red), womit die Mannschaft bei Nacht mit hoher Geschwindigkeit und in geringer Höhe fliegen kann, selbst bei schlechtem Wetter. Das Zielaggregat enthält einen Zielverfolgungs-FLIR-Sensor mit hoher Auflösung, eine Raketen-Korrektur-Vorrichtung und einen Laser-Sucher. Durch ihre überlegene Leistung, ihr kostengünstiges Design und hervorragende Fähigkeiten, ist die F-15E in der heutigen US-Luftwaffe stark vertreten.

Le McDonnell Douglas F-15 Eagle est considéré à juste titre comme le meilleur appareil de supériorité aérienne bi-réacteur du monde contemporain. Depuis son premier vol, effectué en juillet 1972, ce chasseur de la classe Mach 2,5, détenteur de nombreux records constitue une référence en matière de conception d'appareils de combat à réaction. Au début des années 80, l'United States Air Force formula une demande pour disposer d'un nouvel appareil à grand rayon d'action capable de harceler les troupes ennemies sur leurs arrières et de couper leurs lignes de communications afin de réduire leur capacité de réaction. L'Air Force demanda à McDonnell Douglas de transformer son chasseur F-15 en un appareil capable d'effectuer deux types de missions, la supériorité aérienne et l'attaque au sol, recevant la dénomination de F-15E "Strike Eagle". Il a été conçu pour éliminer toute menace aérienne, pénétrer profondément en territoire ennemi et frapper des cibles militaires avec une précision remarquable. Trente pour cent de la cellule du F-15 ont été revus permettant un accroissement du poids maxi (36.741kg) et des manœuvres jusqu'à 9g à pleine charge. Seize mille heures d'expérimentation en vol réel ou simulé ont confirmé la longue durée de vie de la cellule, équivalente à plus de 40 années de service. Les réservoirs supplémentaires intégrés CFT (Conformal Fuel Tanks) permettent d'accroître notablement le rayon d'action tout en réduisant la traînée. Ils sont dotés de 12 points d'emport de charges air/sol au total, économisant ainsi l'utilisation d'un rack à éjecteurs multiples conventionnel sous le fuselage. Les réacteurs sont des turbofans Pratt et Whitney F100-PW-229 produisant une puissance 20 pour cent supérieure à celle des F100-PW-220

précédents. Les groupes propulseurs sont dotés de commandes digitales assurant des performances optimales et une maintenance limitée. Le F-15E est un appareil biplace. Son équipage se compose d'un pilote et d'un WSO (Weapons System Officer - responsable du système d'armements). Le premier se charge du pilotage proprement dit et de la défense de l'appareil contre toute menace aérienne tandis que le WSO a sous son contrôle l'équipement d'attaque air-sol hyper sophistiqué. Une avionique d'avant-garde intégrée assure au F-15E une efficacité optimale. La navigation très précise est réalisée par le biais d'un radar à ouverture synthétique APG 70 qui affiche et visualise sur écran l'image des cibles terrestres avec une qualité et une précision bien supérieures à celles des radars précédents. Le système LANTIRN (Low Altitude Navigation

and Targeting Infra-Red for Night-Système infrarouge pour navigation à basse altitude et acquisition de cibles de nuit) permet au F-15E d'opérer la nuit et dans de mauvaises conditions météorologiques. Le système LANTIRN comporte deux pods externes. Le pod de navigation contient un capteur FLIR (Forward Looking Infra-Red - Infrarouge sur secteur avant) qui permet à l'équipage de maintenir une vitesse élevée de nuit et à basse altitude, même par mauvais temps. Le pod d'acquisition de cibles contient un FLIR de recherche à haute résolution, un calculateur de visée missiles et un désignateur laser. Des performances exceptionnelles, une conception remarquable et relativement économique, une efficacité hors pair vérifiée à de nombreuses occasions font du F-15E une pièce maîtresse de l'U.S. Air Force.



# PAINTING

## 《F-15E ストライクイーグルの塗装》

アメリカ空軍のF-15E ストライクイーグルは機体全面をガンシップグレーと呼ばれる濃いグレーに塗装されています。タミヤスプレーTS-48を使用すれば手軽に仕上げただけでも、コンポジット材を使用したレドームは光線の具合などで違った色に見えることもありますので、塗装後やわらかい布でみがくなどして質感の違いを表現してみても良いでしょう。また機体後部のエンジン排気口周辺は無塗装のチタン合金となっています。爆弾、ミサイルなどの装備品や細部の塗装、マーキングは20ページと説明図中に示してありますので参考にしてください。スライドマークは25、26ページを参考に貼ってください。

## 《使用する塗料》

タミヤからはスプレー式のタミヤカラー、筆塗り用のエナメル塗料、アクリル塗料、マーカータイプのペイントマーカーが発売中。説明図中はタミヤカラーのナンバーで指示しました。PAINTS REQUIRED / ERFORDERLICHE FARBEN / TEINTES DE PEINTURES A EMPLOYER

TS-48	● ガンシップグレイ / Gunship grey / Gunship-Grau / Gunship Grey
TS-26	● ピュアホワイト / Pure white / Glanz weiß / Blanc pur
TS-30	● シルバーリーフ / Silver leaf / Met. silber / Aluminium
スーパーサーフェイサー / Surface Primer (Item 87026)	
X-1	● ブラック / Black / Schwarz / Noir
X-2	● ホワイト / White / Weiß / Blanc
X-7	● レッド / Red / Rot / Rouge
X-10	● ガンメタル / Gun metal / Metall-grau / Gris acier
X-11	● クロムシルバー / Chrome silver / Chrom-Silber / Aluminium chromé
X-12	● ゴールドリーフ / Gold leaf / Gold glänzend / Doré
X-13	● メタリックブルー / Metallic blue / Blau-metallic / Bleu métallisé
X-18	● セミグロスブラック / Semi gloss black / Seidenglanz schwarz / Noir satiné
X-23	● クリヤーブルー / Clear blue / Klar-blau / Bleu translucide
X-25	● クリヤーグリーン / Clear green / Klar-grün / Vert translucide
X-26	● クリヤーオレンジ / Clear orange / Klar-orange / Orange translucide
X-27	● クリヤーレッド / Clear red / Klar-rot / Rouge translucide
X-28	● パークグリーン / Park green / Grasgrün / Vert pré
XF-1	● フラットブラック / Flat black / Matt schwarz / Noir mat
XF-2	● フラットホワイト / Flat white / Matt weiß / Blanc mat
XF-3	● フラットイエロー / Flat yellow / Matt gelb / Jaune mat
XF-15	● フラットフレッシュ / Flat flesh / Fleischfarben/matt / Chair mate
XF-16	● フラットアルミ / Flat aluminum / Matt Aluminium / Aluminium mat
XF-19	● スカイグレイ / Sky grey / Himmelgrau / Gris ciel
XF-24	● ダークグレイ / Dark grey / Dunkelgrau / Gris foncé
XF-49	● カーキ / Khaki / Khaki / Kaki
XF-51	● カーキドラブ / Khaki drab / Braun-khaki / Vert kaki
XF-54	● ダークシーグレイ / Dark sea grey / Dunkles Meergrau / Gris de mer foncé
XF-56	● メタリックグレイ / Metallic grey / Grau-metallic / Gris métallisé
XF-57	● バフ / Buff / Lederfarben / Chamois
XF-60	● ダークイエロー / Dark yellow / Dunkelgelb / Jaune foncé
XF-61	● ダークグリーン / Dark green / Dunkelgrün / Vert foncé
XF-62	● オリーブドラブ / Olive drab / Braun-oliv / Vert olive

## 塗装のしかた

### 《塗装する前に》

各部分の塗装する面のゴミやほこり、油などをやわらかい布でふき落して下さい。中性洗剤で一度洗っておくのも良いでしょう。接着剤のはみ出しやキズは塗装ではかくせません。カッターナイフや目の細かい紙やすりで修

正します。またパーティングライン（部品や金具の合せ目）もやすりをかけ修正し塗装します。

### 《塗装用具について》

タミヤモデリングブラシ、とき皿、ウエス（ボロ布）をご用意下さい。モデリングブラシは各種とりそろえてあります。筆塗りする場所や用途に合せてご用意下さい。塗装し終った筆はウエスでよく塗料をぬぐいとり、溶剤（エナメル用とアクリル用があるので注意してまちがえないようにします。）でよく塗装を洗い流し、水洗してから保存します。

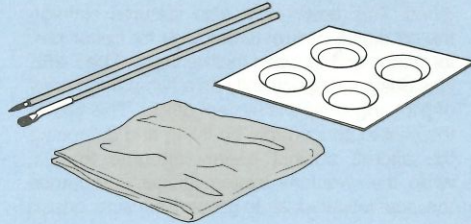

### 《タミヤスプレーの使い方》

新聞紙、ボール箱などを用意して下さい。雨の降っていない日中、風の無い日陰で新聞紙を用意してほこりの立たないようにしてから塗装します。スプレーの缶を上下によくふって缶の中の塗料をよくかきまぜます。塗料のまじり具合を見るために試し吹きをして下さい。塗装するものをボール箱などに固定し20cmくらい放して吹き付けます。スプレーの缶をすばやく同じ方向に動かしてシュッシュッと吹き付けて下さい。塗装する物よりひと回り大きな物を吹き付けるような気持ちで塗装するのがコツです。吹き付けた物は日陰でほこりがたからないように注意して十分にかわかせます。

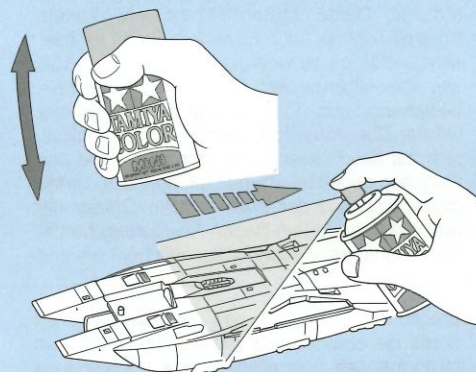

★スプレー塗料は缶に印刷された注意をよく読んで正しく使用して下さい。また火気のある場所での塗装は絶対にしないで下さい。

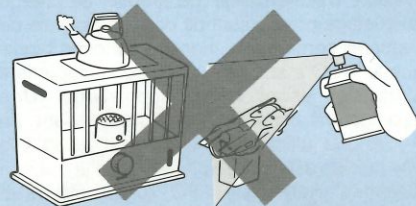

### 《マスクングのしかた》

全体の塗料がよく乾いているもの（塗料がよく乾いていないと下地がとけ出したり、マスクングテープに塗料がしみこんだりするので1〜2日以上はよく乾燥させる。）に塗りたくない部分の端からマスクングテープを順序よく貼ります。マスクングテープの上から塗りわける線を鉛筆等で書き込みます。その線にそってタミヤデザインナイフで切れ込みを入れます。

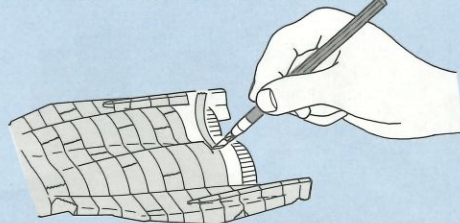

余分なマスクングテープをはがします。残ったマスクングテープをよくおさえ部に密着させます。密着しているのを確かめてからタミヤスプレーで塗装します。塗料はあまり多く吹きつけるとたれたり、下地がとけ出しますので注意します。

### 《下塗り塗装について》

部品の成形色が濃い場合は、本塗装の前に下塗りとしてスーパーサーフェイサーや、フラットホワイトなどを吹きつけておくによいでしょう。成形色の濃い部品に淡い色の塗料を直接塗ると色が沈んでしまいます。しかし、下塗り塗装をしておけば淡い色は沈みませんし、その他の色もより本来の発色を見せることができます。但し、本塗装は下塗り塗装が完全に乾いた後で行なって下さい。

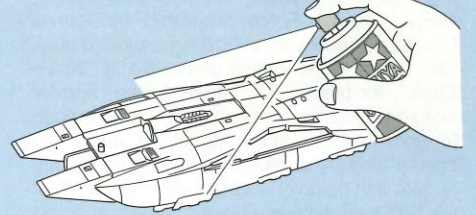

### 《メタル部品のバリとりと塗装》

①メタル部品のバリや丸い凸は目の細かい金属ヤスリでいねいにおとします。このとき部品に大きなキズがつかないように注意します。また穴がふさがっているときはピンバイスで穴をあけ、そっているものは、そりを直して下さい。

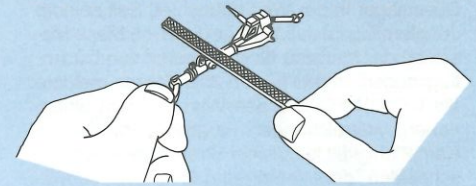

②次に1000番程度の紙ヤスリで表面をみがき、スーパーサーフェイサーを吹きつけてから塗装します。＊必ずスーパーサーフェイサーをふきつけてください。吹きつけないと塗装がはがれおちてしまうので注意して下さい。

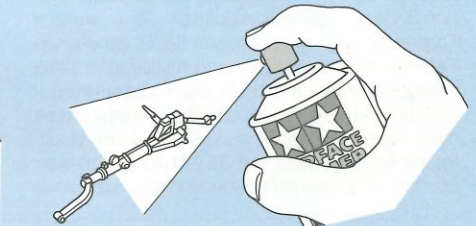

### ●タミヤモデリングブラシ(筆)

筆は塗る面積に応じて使いわけるのが基本です。広い面を塗る平筆は全部で4種類、細部の塗装用の面相筆は5種類そろっていて、どの筆も馬の毛が使われ、軸は木製で手によくなじむ使いやすい筆です。

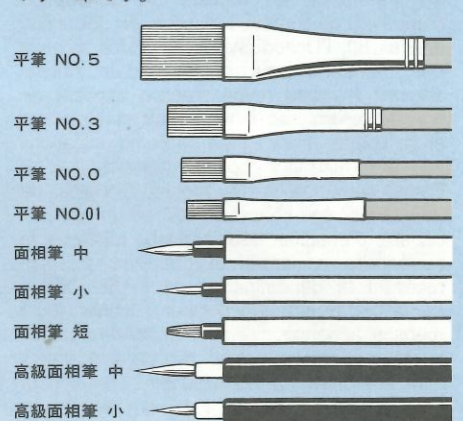

缶スプレーでは発売されていない色や自由に調合した色、筆塗りではむずかしいメタリックやクリヤーカラーの塗料にはタミヤスプレーワークをご利用下さい。

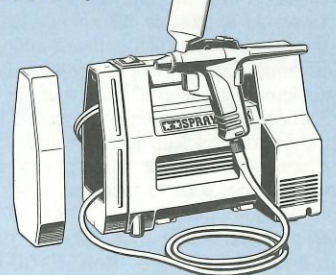

**PAINTING THE F-15E STRIKE EAGLE**

The McDonnell Douglas F-15E deployed by the United States Air Force are painted overall Gunship Gray, with low visibility national insignia markings, as shown on the instructions. Detail painting is called out during construction and should be done at that time.

**PAINTING**

Painting is an important point in finishing your model. Read the following hints to obtain the best results.

**PRIOR TO PAINTING**

- ★ Remove all dust and oil from parts prior to painting. If necessary, wash with detergent, rinse off thoroughly and allow to air dry.
- ★ Remove excess cement, fill in and clean up joints and seam lines. Smooth surface using a modeling knife and fine abrasive papers.
- ★ When attempting to paint light color on darker-color plastic: first apply surface primer or white paint, then paint color.

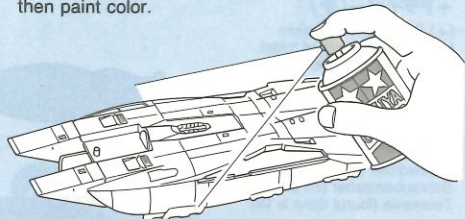
**BRUSH PAINTING**

Brush painting is the most common method of adding color to models, especially for the fine detail. In addition to the basic paints and brushes, the following items come in handy when painting: exclusive paint thinner, an empty paint jar or small paint tray, and rags. After painting, wipe paint from brush with rags and clean brush with thinner.

**BEMALUNG DER F-15E STRIKE EAGLE**

Die McDONNELL DOUGLAS F-15E, welche bei der US-Luftwaffe im Einsatz ist, ist überall mit Gunship-Grâu bemalt. Die National-Insig-nien sind bei geringer Sichtweite zu sehen wie in der Bauanleitung gezeigt. Die Einzelteilbemalung sollte während des Zusammenbaus erfolgen.

**BEMALUNG**

Die Bemalung ist für die Fertigstellung Ihres Modells von wesentlicher Bedeutung. Lesen Sie die folgenden Hinweise, um das beste Ergebnis zu erzielen.

**VOR DER BEMALUNG**

- ★ Vor der Bemalung alle Staub- und Ölreste entfernen. Mit Spülmittel abwaschen, wenn nötig, gründlich spülen und an der Luft trocknen lassen.
- ★ Überflüssigen Klebstoff entfernen, Modell abspachteln und Fugen verschließen. Oberflächen mit Modelliermesser bearbeiten, abspachteln und schmirgeln.
- ★ Wenn Sie versuchen, hellere Farbe auf dunklere Plastik zu malen; zuerst Oberflächen-Grundierung oder weiß auf dunklere Farbe malen, dann hellere Farbe auftragen.

**BEMALUNG MIT PINSEL**

Die Bemalung mit einem Pinsel ist die üblichste Methode der Bemalung und besonders der kleinen Einzelheiten. Zusätzlich zu den Farben und Pinseln sind folgende Gegenstände für die Bemalung nützlich: speziell für Farben entwickelter Verdünner, ein leerer Farbtopf oder Farbpalette und ein Wischtuch. Nach dem Bemalen mit einem Tuch Farbe vom Pinsel wi-

★ Thoroughly stir paint using a metal or glass rod before application. Avoid shaking the bottle, as it will cause bubbles.

★ Allow adequate ventilation while painting.

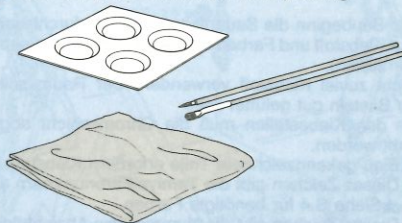
**SPRAY & AIRBRUSH PAINTING**

★ For finishing large areas, the use of spray paints or an airbrush will provide an even finish. It is recommended to work on a clear day with little humidity. Spray paint outdoors in a shady windless area, if possible. Use a cardboard box, newspapers, etc. to keep from painting other areas.

★ Objects to be painted should be secured on a base, so that you have access to all areas. For example, make a loop of a cloth tape with the adhesive facing outside, and secure a model body onto an empty can. Use adhesive side of cloth tape or spring clips for holding small parts.

★ When using a spray can, shake it well before painting. Test spray to check if paint is properly mixed.

★ Spray can or airbrush painting should be done in one direction only, and at a distance of about 20cm from the object. Always give a light coat to the entire surface and allow to dry, then repeat this procedure two or three times for a perfect finish.

★ When using spray or airbrush, carefully read and follow the instructions provided.

★ Avoid painting near an open fire.

★ Never apply lacquer paints over enamel/acrylic paints. It could harm the painted surface.

schen und Pinsel mit Verdünner reinigen.

★ Vor dem Auftragen die Farbe mit einem Metall- oder Glasstäbchen gründlich umrühren. Vermeiden Sie, das Fläschchen zu schütteln, da Luftblasen entstehen können.

★ Sorgen Sie bei der Bemalung für ausreichende Belüftung.

**SPRÜH- & AIRBRUSH-BEMALUNG**

★ Bei der Bemalung von großen Flächen erreicht man mit Sprüh- oder Airbrush-Farben eine glatte Oberfläche. Es wird empfohlen, an einem klaren Tag mit geringer Luftfeuchtigkeit zu arbeiten. Sprüh-Farben, wenn möglich, draußen an einem schattigen und windstillen Platz verarbeiten. Karton, Zeitungen usw. verwenden, um nicht versehentlich andere Flächen mit einzufärben.

★ Das zu bearbeitende Objekt auf einen Sockel stellen, sodaß Sie von allen Seiten herankommen. Machen Sie z.B. aus einem Textilklebeband eine Schlaufe mit der Klebefläche nach außen und befestigen die Karosserie des Modells auf einer leeren Dose. Verwenden Sie die Klebeflächen des Textilklebebands oder Federklammern um Kleinteile zu halten.

★ Die Bemalung mit Sprühdosen oder Airbrush sollte nur in einer Richtung erfolgen und in ca. 20 cm Entfernung von dem Modell. Sprühen Sie auf die gesamte Oberfläche immer eine dünne Schicht und lassen Sie sie trocknen, dann wiederholen Sie diese Prozedur zwei bis dreimal für ein perfektes Finish.

★ Bei Verwendung von Sprüh-Farben oder Airbrush

**MASKING**

★ When you apply more than one color to a surface, use of masking tape is convenient. Use a high grade paper tape available from Tamiya and at hobby shops and art stores.

★ When painting a curved or irregular border line, roughly mask off the border area first. Then trace the line with a pencil, and cut along this line using a

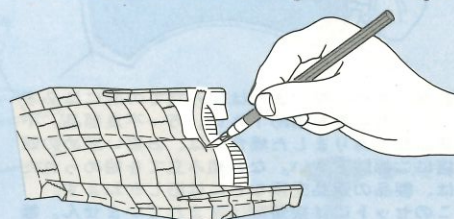

modeling knife and remove the excess tape. Be careful not to cut into the plastic surface. Press down the tape edges firmly with your finger before painting.

★ When applying tape to a pre-painted surface, make sure the paint has completely cured.

**PREPARING DIE-CAST METAL PARTS**

① Remove any excess metal with a file, being careful to avoid damaging the parts. Open any clogged screw holes using a pin vise if necessary.

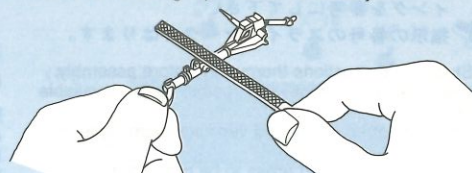

② Polish the metal surface using fine abrasives (#1000) and prepare for painting using a paint primer.

die beigelegte Bedienungsanleitung sorgfältig lesen.

★ Das Modell nicht in Nähe eines offenen Feuers bemalen.

★ Niemals Lackfarbe über Enamel/Acryl-Farbe auftragen. Es könnte die bemalte Oberfläche beschädigen.

**ABKLEBEN**

★ Wenn Sie auf eine Oberfläche mehr als eine Farbe auftragen möchten, ist es sinnvoll ein Klebeband zu verwenden. Benutzen Sie ein Papier-Klebeband von TAMIYA, welches in Hobby-Läden erhältlich ist.

★ Wenn eine Rundung oder unregelmäßige Linie zu bemalen ist, kleben Sie die Grenzlinie zuerst grob ab. Dann mit einem Stift an der Linie entlang fahren und mit einem Modelliermesser an dieser Linie entlang schneiden und das überflüssige Klebeband entfernen. Achten Sie darauf, nicht in die Plastik-Oberfläche einzuschneiden. Drücken Sie die Ecken des Klebebands vor der Bemalung mit dem Finger fest an.

★ Wenn Sie Klebeband auf eine bereits bemalte Oberfläche anbringen möchten, zuerst vergewissern, ob die Farbe vollständig trocken ist.

**VORBEREITUNG DER DRUCKGUSSTÜCKE**

① Entfernen Sie überstehende Metallstücke mit einer Feile, aber achten Sie darauf, die Teile nicht zu beschädigen. Öffnen Sie alle verstopften Schraublöcher, wenn notwendig mit einem Schraubstock.

② Polieren Sie die Metalloberfläche mit einem feinen Schmirgelpapier (#1000) und bereiten Sie sie mit einer Grundierung für die Bemalung vor.

★ Ne pas opérer près d'une flamme.

★ Ne pas appliquer de peintures laquées au-dessus de peintures acryliques en émail, ces dernières pouvant être endommagées.

**MASQUAGE**

★ Pour délimiter les zones à peindre, la bande-cache convient parfaitement. Utiliser de la bande adhésive papier disponible chez un détaillant en maquettes et fournitures d'art.

★ Lorsque la délimitation des teintes est irrégulière, commencer par appliquer la bande-cache puis y tracer la ligne de séparation. À l'aide d'un couteau de modéliste, inciser la bande en suivant le tracé et enlever la partie excédentaire. Veiller à ne pas inciser le plastique lors de cette opération. Appuyer fermement sur les bords de la bande-cache avant d'enlever la mise en peinture.

★ Lorsque la bande-cache est apposée sur une surface déjà peinte, bien s'assurer que la peinture soit parfaitement sèche

**PRÉPARATION DES PIÈCES MÉTAL**

① Enlever tout excès de métal avec une lime sans endommager les pièces. Ouvrir tout trou obstrué avec un outil à percer, si nécessaire.

② Passer du papier abrasif fin (1000) sur la surface des pièces et appliquer de l'apprêt en bombe TAMIYA avant de peindre.

**DECORATION DU F-15E STRIKE EAGLE**

Les McDonnell Douglas F-15E en service dans l'U.S. Air Force sont peints uniformément en "Gunship Grey" avec des marques de nationalités et de servitude basse visibilité (voir instructions). La peinture des détails doit s'effectuer lors du montage.

**PEINTURE**

De sa bonne exécution dépend la réussite de votre maquette. Lire attentivement les conseils suivants pour obtenir les meilleurs résultats.

**PRÉPARATION**

★ Enlever la poussière et la graisse de toutes les pièces devant être peintes. Si nécessaire, les nettoyer avec un détergent, rincer soigneusement et laisser sécher.

★ Éliminer tout excès de colle, mastiquer et poncer les jointures et lignes de moulage (papier abrasif fin).

★ Avant l'application de peinture claire sur du plastique plus foncé, apprêter à l'aide du Surface Primer ou de peinture blanche.

**PEINTURE AU PINCEAU**

C'est la méthode la plus employée, en particulier pour les détails. En plus des peintures et pinceaux classiques, les accessoires suivants sont d'une grande utilité: diluant, pots de peinture vides ou palette et des chiffons. Après exécution, nettoyer le

pinceau avec un chiffon et le rincer au diluant.

★ Bien mélanger la peinture à l'aide d'une tige en verre ou métallique avant de l'appliquer. Éviter de remuer le pot car des bulles se formeraient.

★ Réserver la pièce pendant les travaux de peinture.

**PEINTURE A LA BOMBE ET A L'AÉROGRAPHE**

★ Pour peindre de grandes surfaces, les bombes aérosols ou l'aérographe sont indispensables pour assurer un fini parfait. Il est préférable de travailler à l'extérieur par vent nul et à l'ombre. Installer les pièces à peindre sur un carton, du journal... pour protéger les alentours.

★ Les pièces doivent être fixées sur un support afin de pouvoir accéder à toute leur surface. Par exemple, faites une boucle en ruban adhésif pour fixer une carrosserie sur une bombe vide. Utilisez du ruban adhésif ou des clips pour maintenir en place des pièces plus petites.

★ Agiter l'aérosol avant de vaporiser la peinture. Effectuer un essai pour vérifier si cette dernière est bien mélangée.

★ La mise en peinture doit s'effectuer en une seule direction et à une distance de 20cm de l'objet. Appliquer toujours une légère couche sur toute la surface puis laisser sécher. Répéter ensuite cette procédure deux ou trois fois pour obtenir un fini parfait.

★ Lire soigneusement les instructions fournies avec l'aérosol ou l'aérographe.



作る前にならず  
お読み下さい。  
READ BEFORE ASSEMBLY.  
ERST LESEN—DANN BAUEN.  
A LIRE AVANT ASSEMBLAGE

- ★お買い求めの際、または組み立ての前には必ずキットの内容をお確かめ下さい。万一不良部品、不足部品などありました場合には、お買い求めの販売店にご相談下さい。なお組み立てを始めた後は、製品の返品交換などには応じかねます。
- ★このセットには接着剤は含まれていません。接着にはプラスチック用接着剤、タミヤセメントを別にお買い求め下さい。
- ★キットの組み立てに入る前に、あらかじめ説明書をよく見て全体の流れをつかして下さい。
- ★接着剤、塗料は必ずプラスチック用を使用し換気には十分注意して下さい。
- 図中青く塗られた部分は接着面です。このマークは塗装指示のマークです。このセットに必要な塗料と塗装色はP4のペインティングを参考にして下さい。
- 👉 指示の番号のスライドマークをはります。

- ★Study the instructions thoroughly before assembly.
- ★Use plastic cement and paints only (available separately).
- ★Use cement sparingly and ventilate room while constructing.
- ★Remove plating from areas to be cemented.

- Portions indicated in blue require cement.
- 👉 This mark denotes numbers for Tamiya Paint colors. ★Refer to P4 for paints required.
- 👉 This mark denotes decal number to apply.

- ★Vor Baubeginn die Bauanleitung genau durchlesen.
- ★Nur Klebstoff und Farben für Plastik verwenden (separat erhältlich).
- ★Nicht zuviel Klebstoff verwenden. Der Raum sollte beim Basteln gut gelüftet sein.
- ★An den Klebestellen muß die Chromschicht abgeschabt werden.
- Blau gekennzeichnete Teile erfordern Klebstoff.
- 👉 Dieses Zeichen gibt die Tamiya-Farbnummern an. ★Siehe S.4 für benötigte Farben.
- 👉 Dieses Zeichen gibt die Nummer des Abziehbildes an, das anzubringen ist.

- ★Bien étudier les instructions de montage.
- ★Utiliser uniquement une colle et des peintures spéciales pour le polystyrène (disponibles séparément).
- ★Utiliser aussi peu que possible la colle et aérer la pièce pendant la construction.
- ★Enlever le revêtement chromé des parties à encoller.
- Les parties imprimées en bleu doivent être collées.
- 👉 Ce signe indique la référence de la peinture TAMIYA à utiliser. ★Se référer à la page 4 pour les peintures à utiliser.
- 👉 Ce signe indique le numéro de la décalcomanie à utiliser.

《使用する工具》 / Tools required  
Benötigtes Werkzeug / Outils requis  
接着剤(プラスチック用)

Cement  
Kleber  
Colle



ニッパー  
Side Cutter  
Zwickzange  
Pince coupante

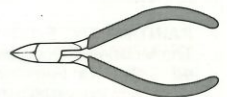

ナイフ  
Modelling knife  
Modelliermesser  
Couteau de modéliste



ピンセット  
Tweezers  
Pinzette  
Précettes



デザインナイフ  
Design knife  
Modelliermesser  
Couteau à dessiner



ヤスリ  
File  
Feile  
Lime



+ドライバー(中)  
(+) Screwdriver medium  
(+) Schraubenzieher mittel  
Tournevis (+) moyen

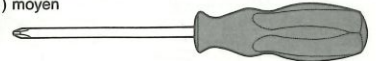

付属ドライバー(1.4mm、1.6mmビス用)  
Screwdriver (included in kit)  
Schraubenzieher (im Bausatz enthalten)  
Tournevis (fourni dans le kit)



他に、紙やすり、はさみなども用意して下さい。  
Fine abrasives (#1000) and scissors are also required.  
Feines Schmirgelpapier (# 1000) und Scheren sind ebenso notwendig.  
Du papier abrasif fin (1000) et des ciseaux sont également nécessaires.

1 コクピットのくみ立て  
Cockpit assembly  
Cockpit-Einbau  
Assemblage du cockpit

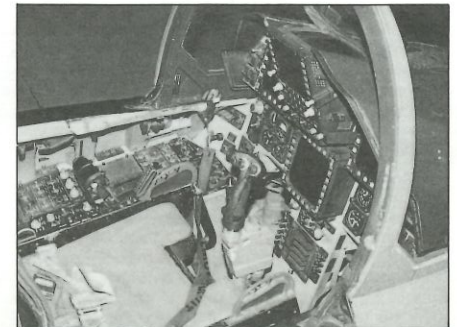
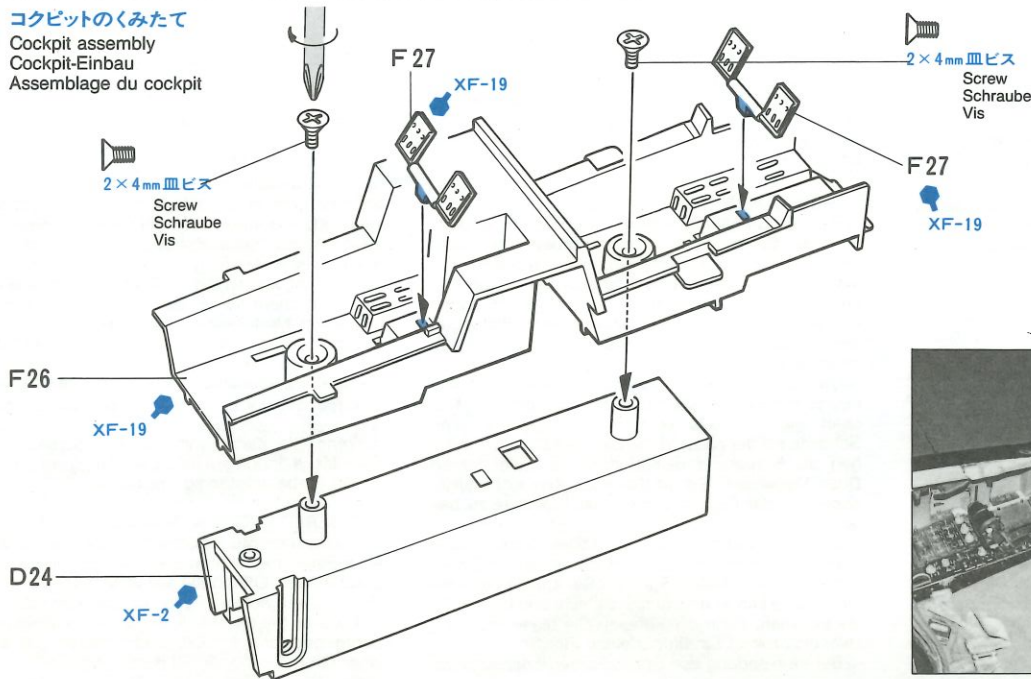

2 《前席計器板》  
Front instrument panel  
Vorderes Instrumentenbrett  
Tableau de bord avant

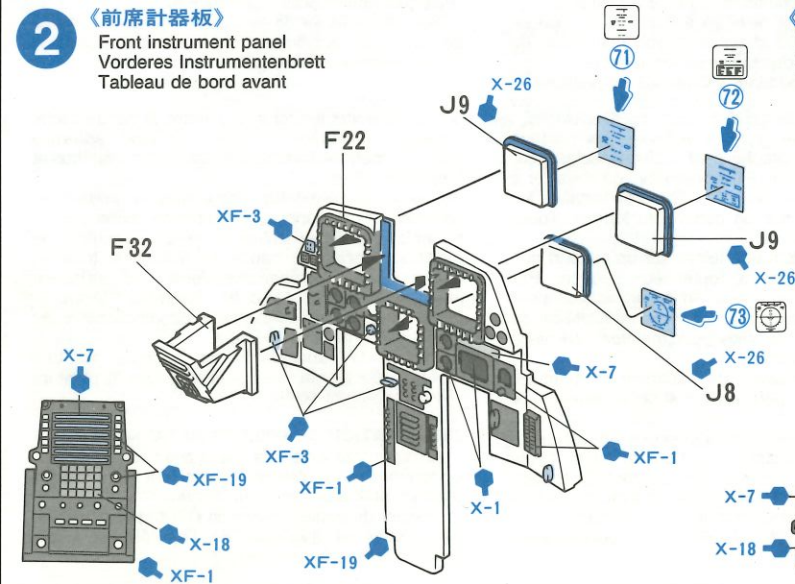

《後席計器板》  
Rear instrument panel  
Hinteres Instrumentenbrett  
Tableau de bord arrière

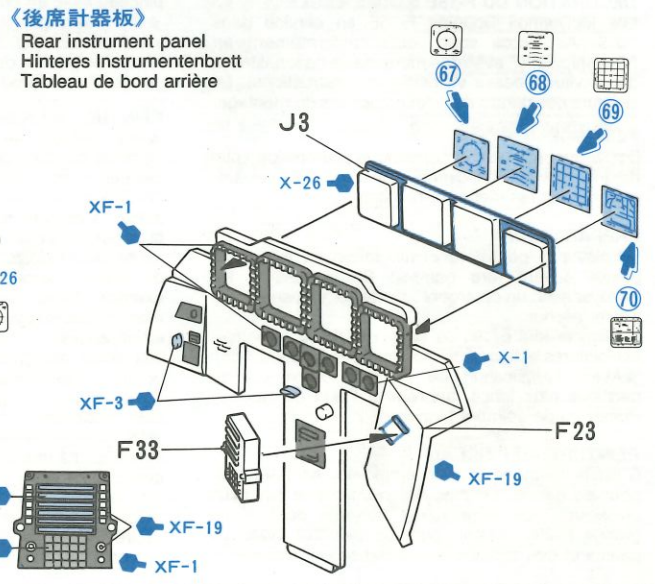

### 3 計器板のとりつけ

Attaching instrument panels  
Instrumentenbrett-Einbau  
Fixation des tableaux de bord

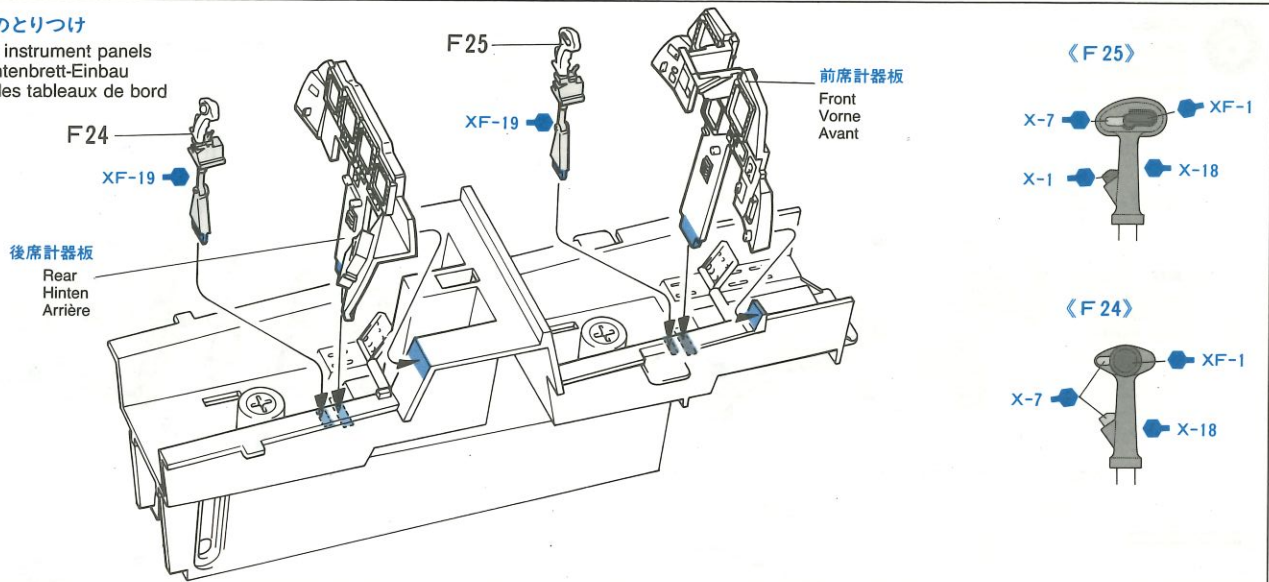

### 4 両側計器板のとりつけ

Side consoles  
Seitenkonsole  
Consoles latérales

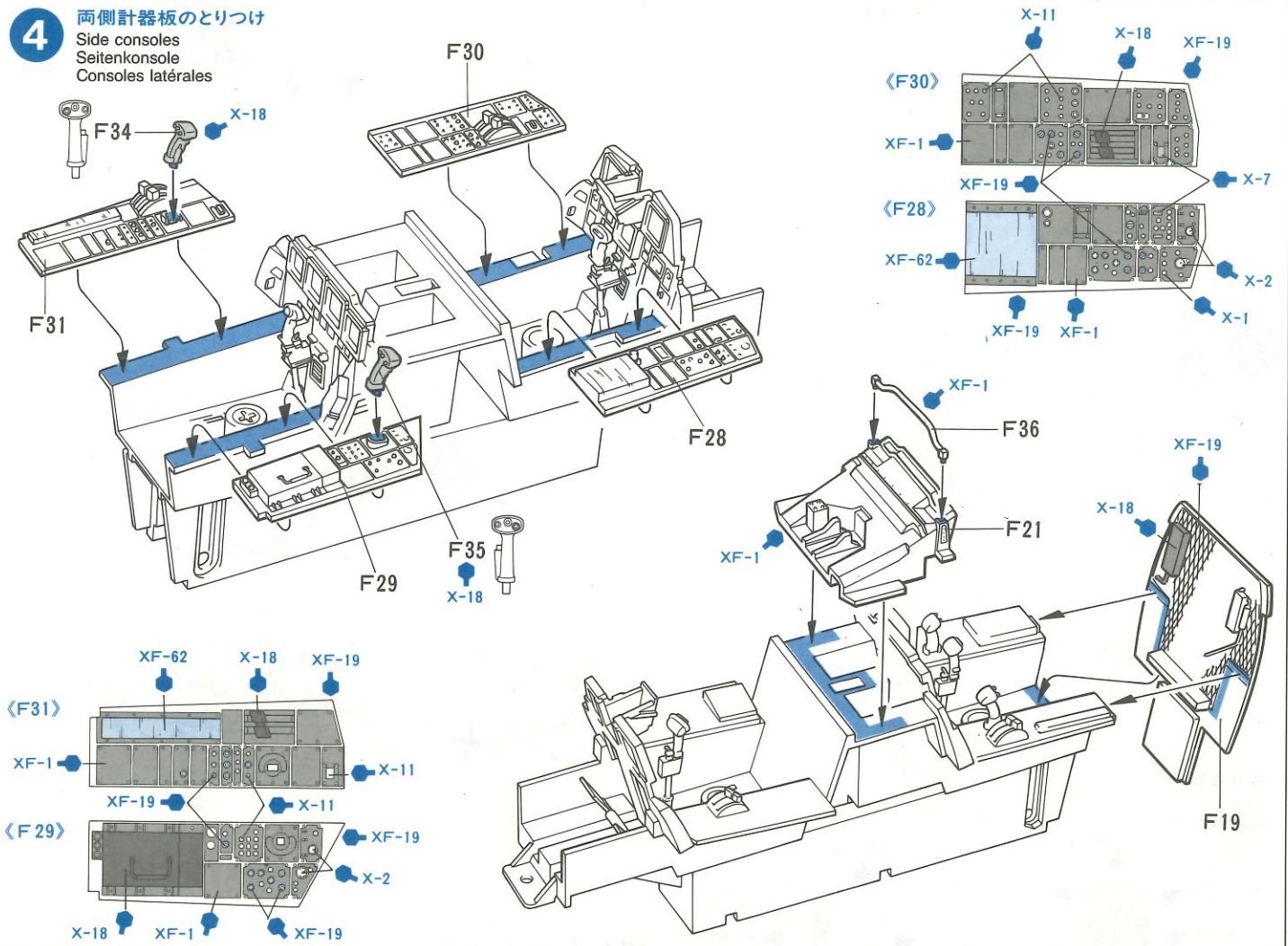

### 注意

- ★金属部品を塗装するときは、4ページを参考にタミヤスーパーサーフェイサーを吹きつけてから本塗装して下さい。
- ★Prime metal parts prior to painting. Surface Primer (Item 87026) is available from Tamiya.
- ★Metallteile vor der Bemalung erst grundieren. Oberflächen-Grundierung (87026) ist von Tamiya erhältlich.
- ★Apprêter les pièces en métal avant de les peindre (apprêt Tamiya réf. 87026 disponible séparément).

### 5 前脚のくみ立て

Nose gear  
Bugrad  
Train avant

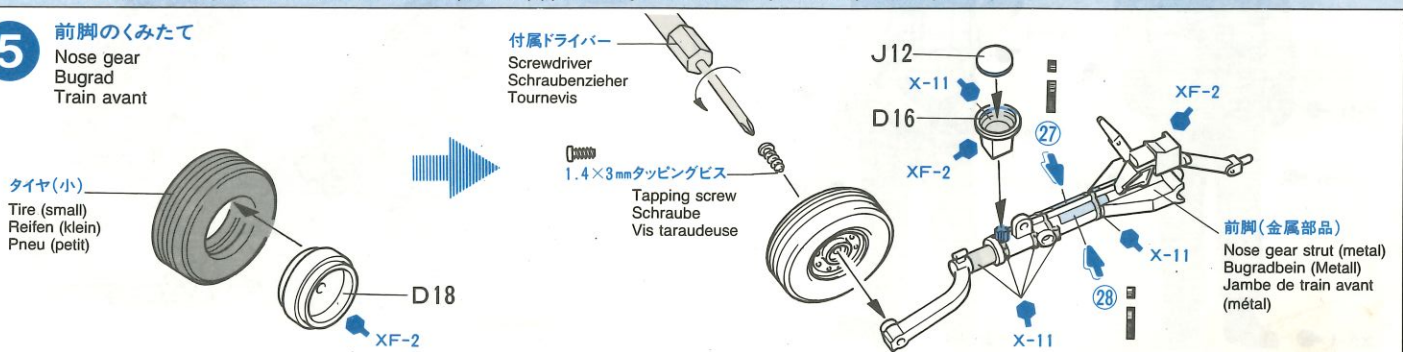

6

前脚のとりつけ

Attaching nose gear  
Bugrad-Einbau  
Fixation du train avant

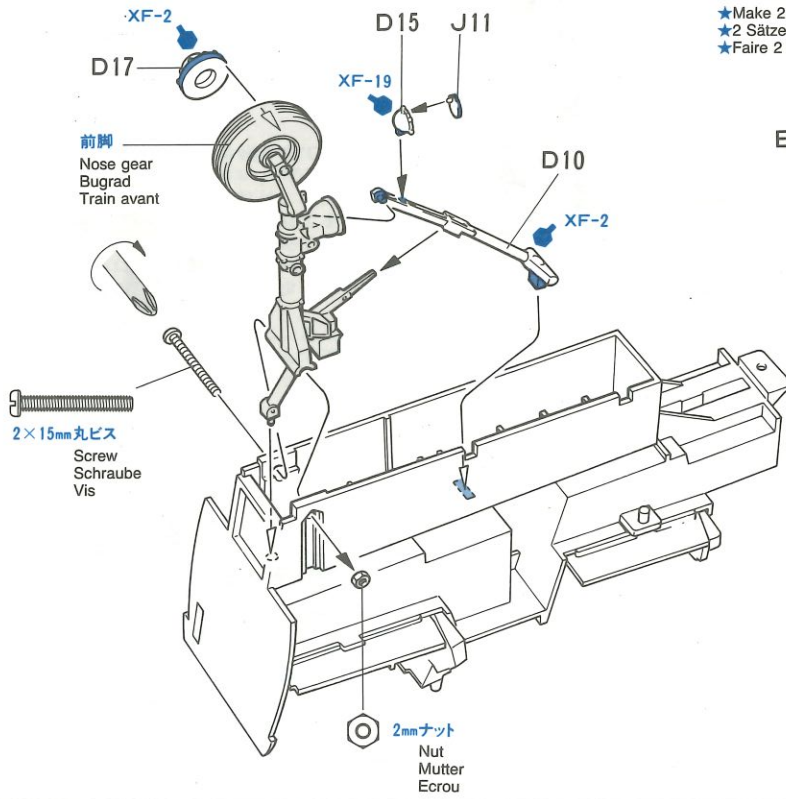

《座席》

Ejection seat  
Schleudersitz  
Siège éjectable

★2個作ります。  
★Make 2.  
★2 Sätze machen.  
★Faire 2 jeux.

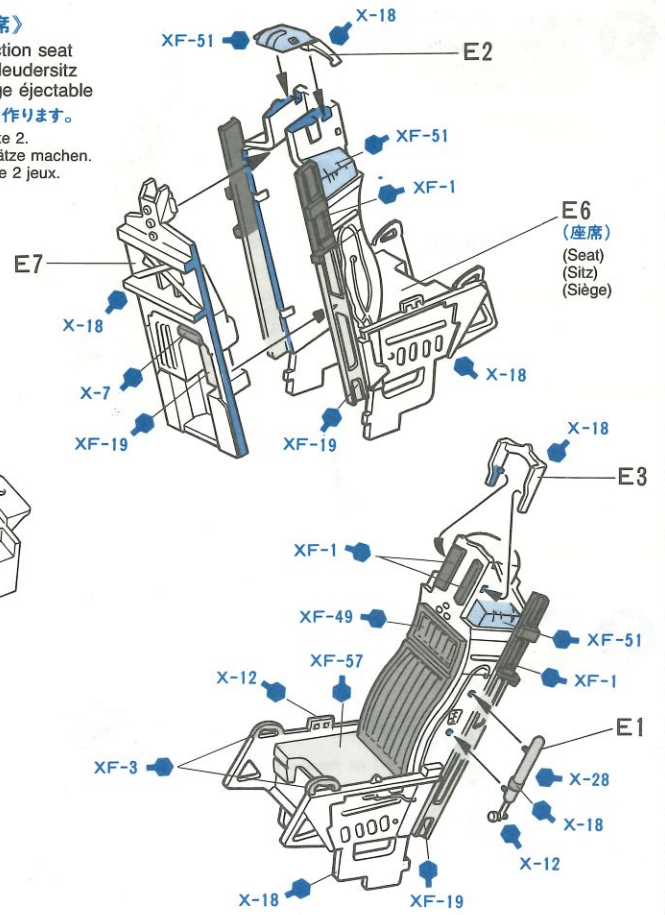

7

座席のとりつけ

Attaching seats  
Sitz-Einbau  
Fixation des sièges

★2体作ります。  
★Make 2.  
★2 Sätze machen.  
★Faire 2 jeux.

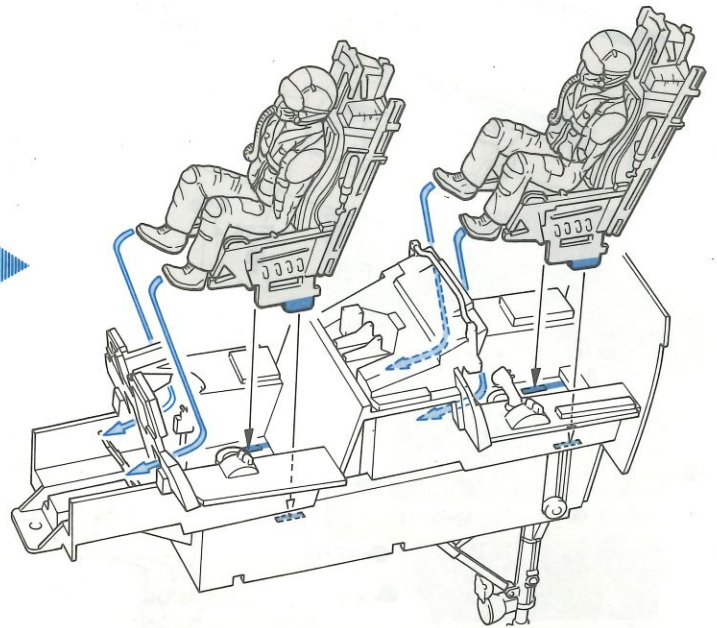
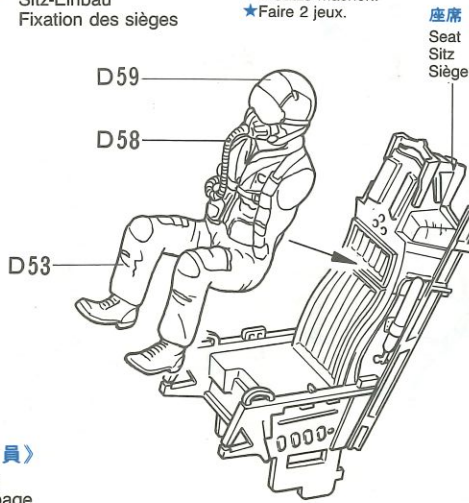

《搭乗員》  
Crew  
Equipage

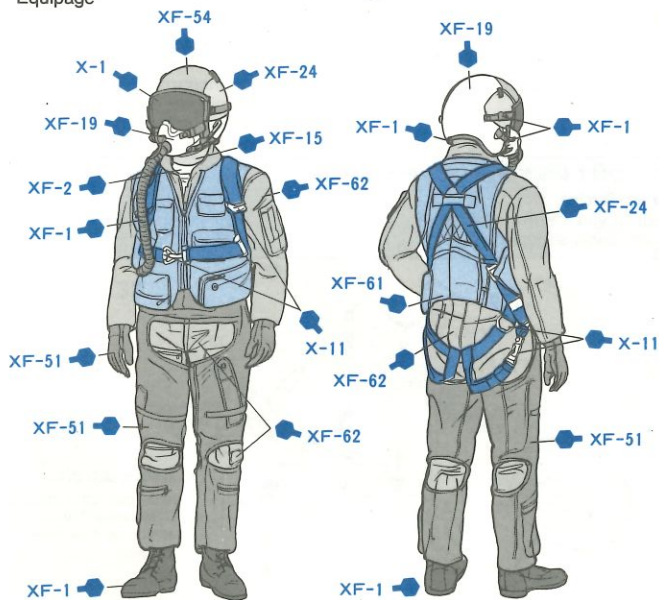

★座席は図のようにとりつけます。  
★Install seats as shown.  
★Sitz wie gezeigt einbauen.  
★Installer les sièges comme indiqué.

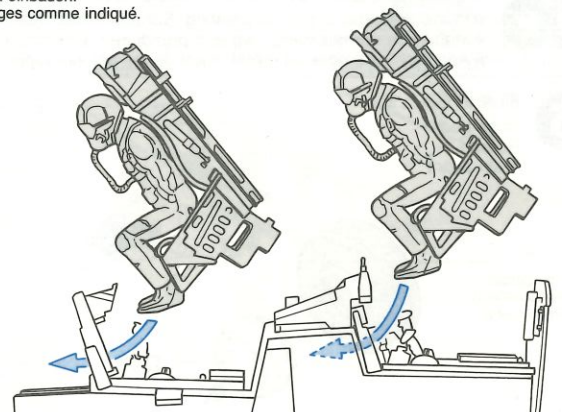



**8** 腕のとりつけ位置  
Positioning arms  
Stellung der Arme  
Positionnement des bras

★この2例の他にも、自由に腕を組み合わせて、いろいろなポーズを作ってもよいでしょう。  
★Refer to the examples shown, and place arms as you like.  
★Die Arme mit Hilfe der Abbildungen nach Wunsch anbringen.  
★Se référer aux exemples et positionner les bras à sa convenance.

《キャノピー閉状態》

Canopy closed  
Kanzel geschlossen  
Canopée fermée

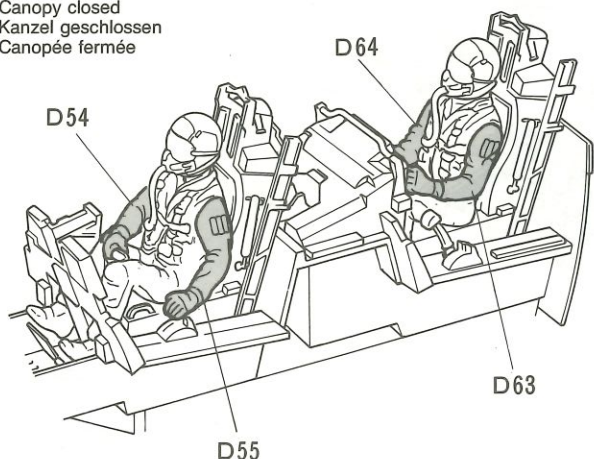

《キャノピー開状態》

Canopy open  
Kanzel offen  
Canopée ouverte

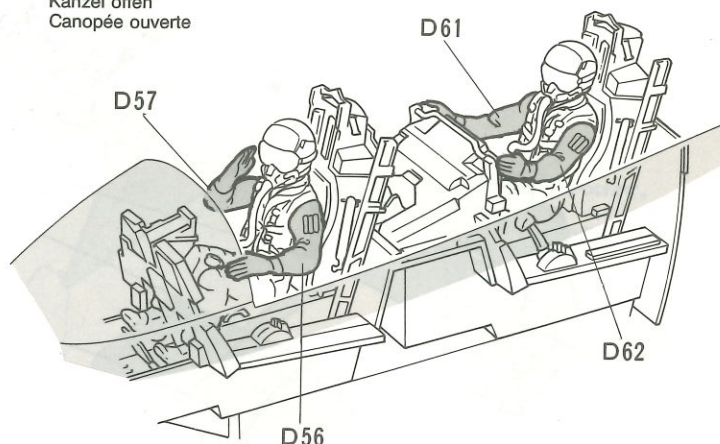

★D56はキャノピー開状態のときのみ使用します。④の段階で図のように取り付けます。

★Arm D56 is used when canopy is open. Attach during step ④, so the hand rests on the windshield.

★Arm D56 wird für geöffnete Kanzel verwendet. Bei Schritt ④ anbringen, damit er die Scheibe greifen kann.

★Le bras D56 est destiné à une configuration canopée ouverte. Le fixer à l'étape ④ en le faisant reposer sur le pare-brise.

**9** 機首のくみため  
Forward fuselage  
Vordere Rumpfhälfte  
Fuselage avant

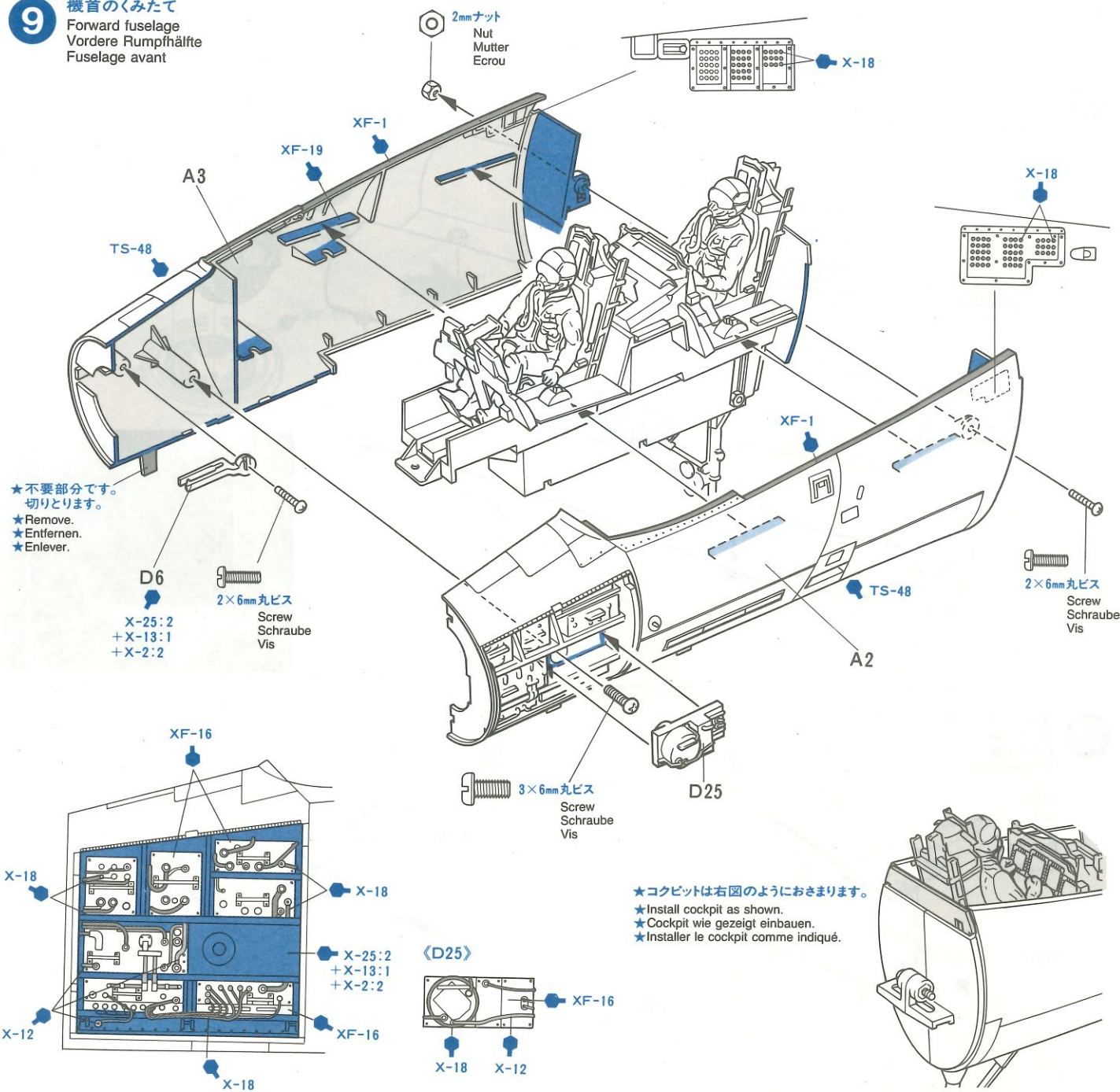

★不要部分です。  
切り取ります。  
★Remove.  
★Entfernen.  
★Enlever.

★コックピットは右図のようにおきます。  
★Install cockpit as shown.  
★Cockpit wie gezeigt einbauen.  
★Installer le cockpit comme indiqué.

10

エアダクトのくみため  
Air duct  
Luftkanäle  
Rampes d'admission d'air

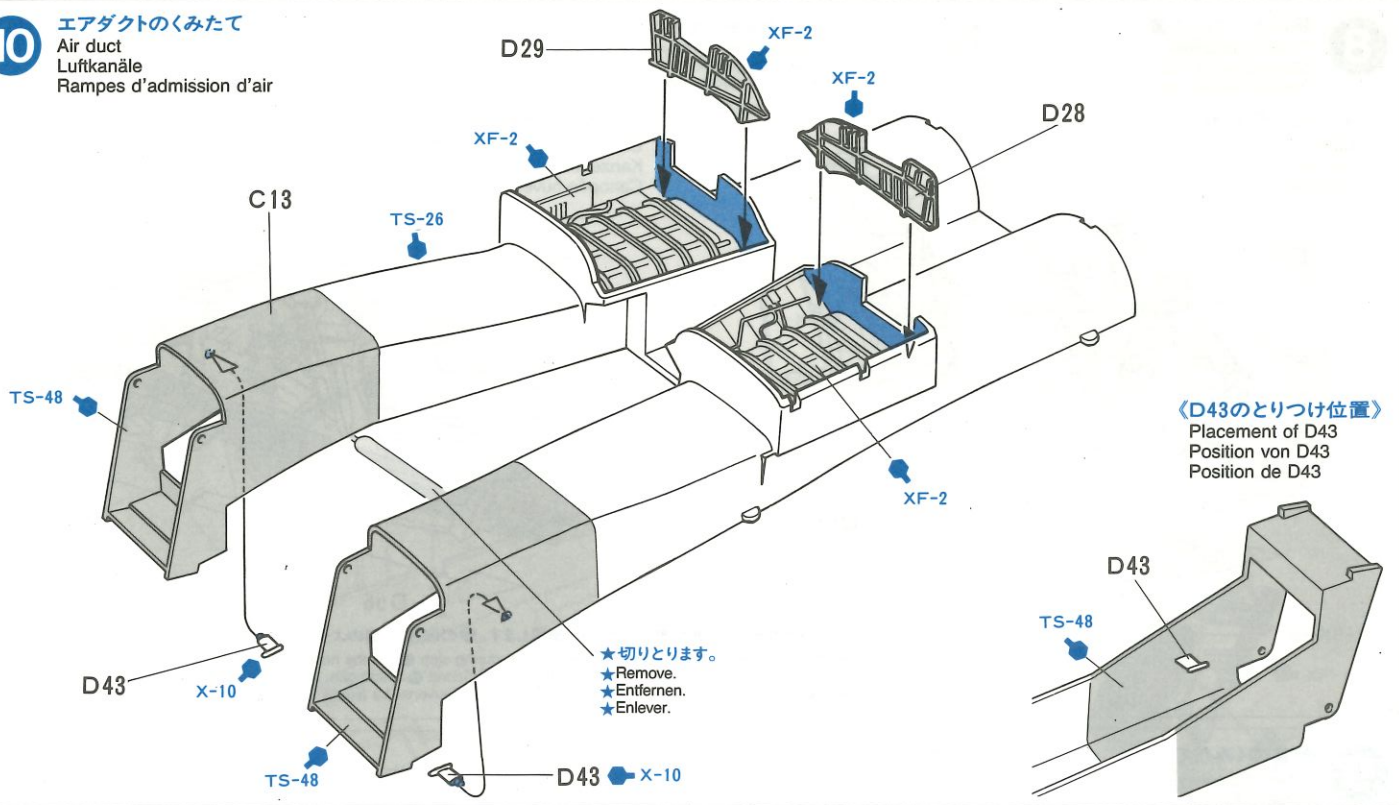

11

コンプレッサーファンのとりつけ  
Compressor fans  
Verdichterturbine  
Aubes de compresseur

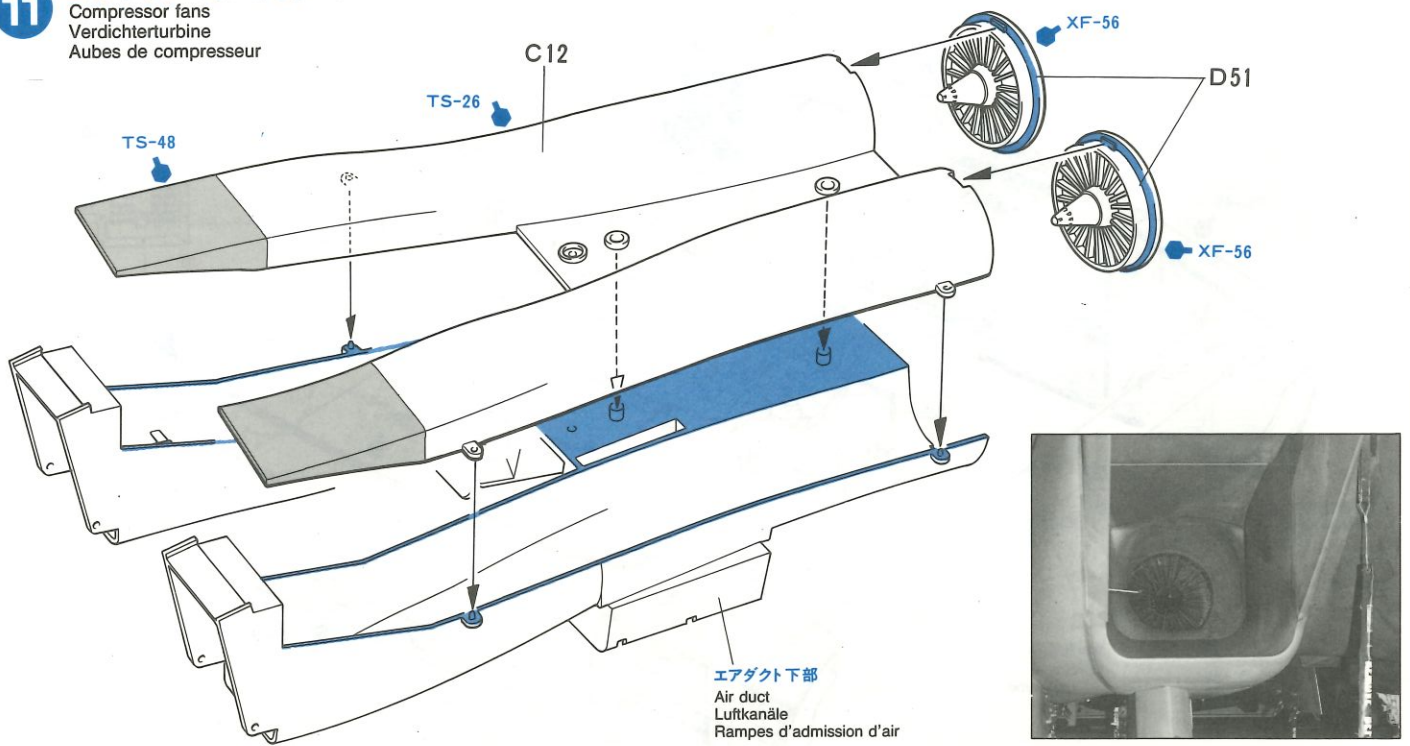

12

エアインテークのくみため  
Air intakes  
Lufteinlaß  
Entrées d'air

《左側》  
Left  
Links  
Gauche

《右側》  
Right  
Rechts  
Droite

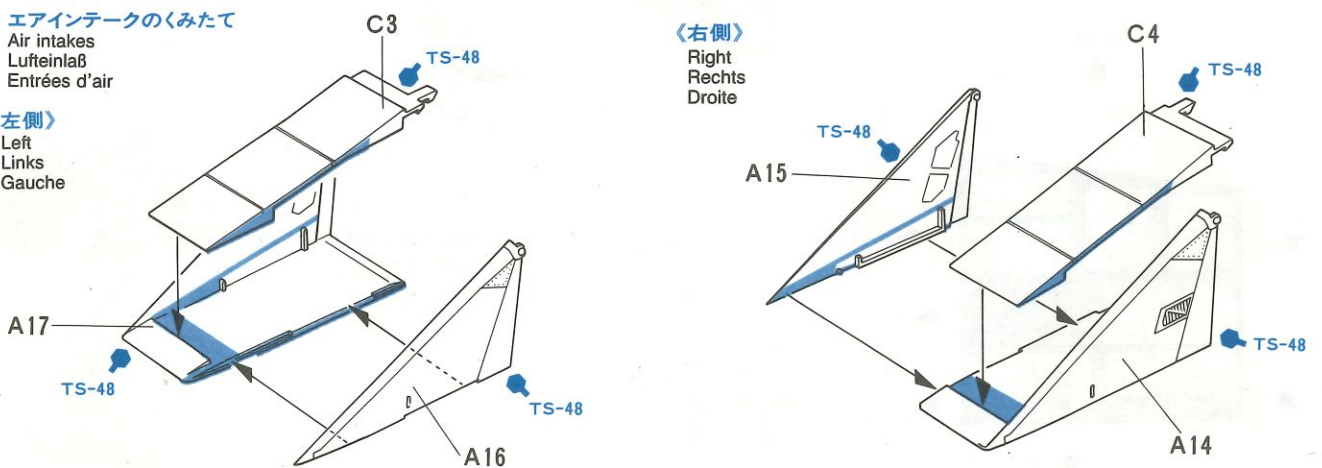

13

エアインテークのとりつけ

Attaching air intakes  
Lufteinlaß-Einbau  
Fixation des entrées d'air

左側  
Left  
Links  
Gauche

右側  
Right  
Rechts  
Droite



このマークの所は接着しません。  
Do not cement.  
Nicht kleben.  
Ne pas coller.

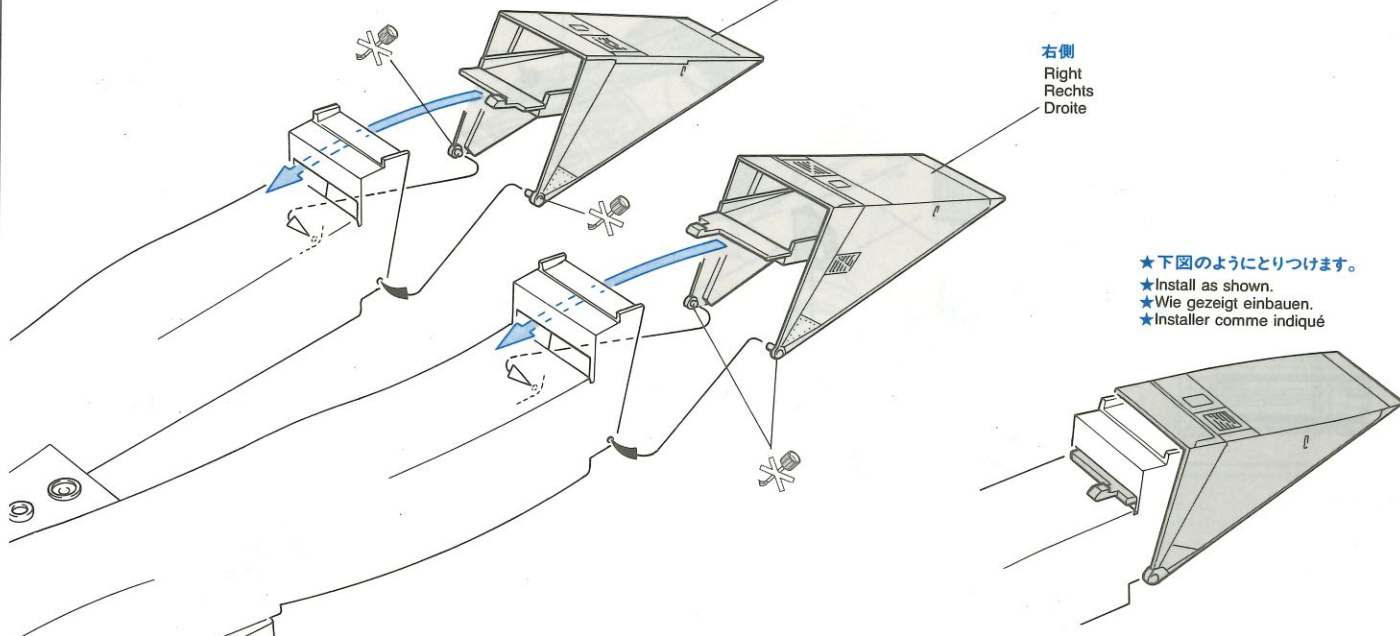

★下図のようにとりつけます。  
★Install as shown.  
★Wie gezeigt einbauen.  
★Installer comme indiqué

14

機体下部のとりつけ

Lower fuselage  
Untere Rumpfhälfte  
Fuselage inférieur

〈エンジンファン〉

Afterburner flame holder  
Fan-Triebwerk  
Turbines d'entraînement  
des compresseurs

★2個作ります。

★Make 2.

★2 Sätze machen.

★Faire 2 jeux.

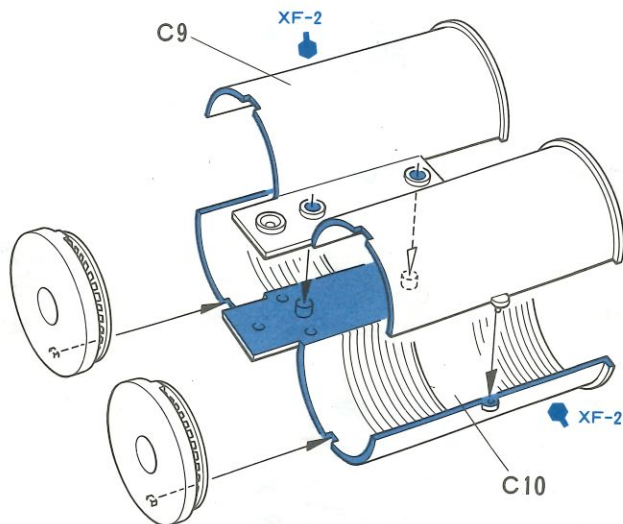
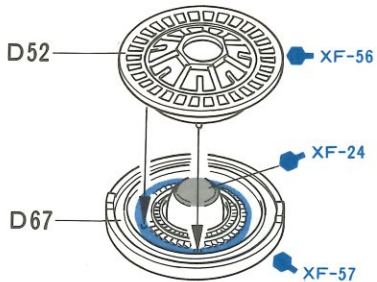

2×6mm 丸ビス  
Screw  
Schraube  
Vis

エアダクト  
Air duct  
Luftkanäle  
Rampes d'admission d'air

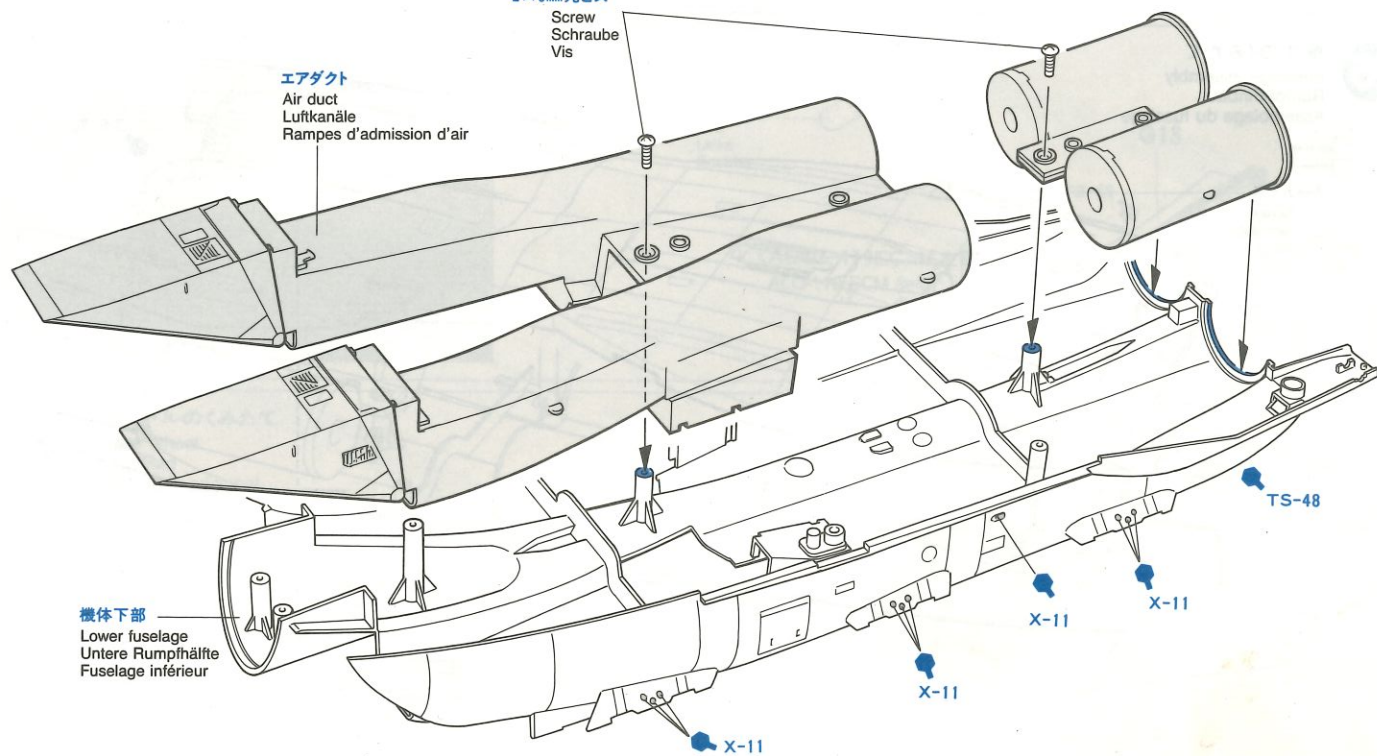

機体下部  
Lower fuselage  
Untere Rumpfhälfte  
Fuselage inférieur



**17** エンジンノズルのくみため ★2組作ります。  
 Exhaust nozzle ★Make 2.  
 Ausströmdüse ★2 Sätze machen.  
 Tuyères ★Faire 2 jeux.

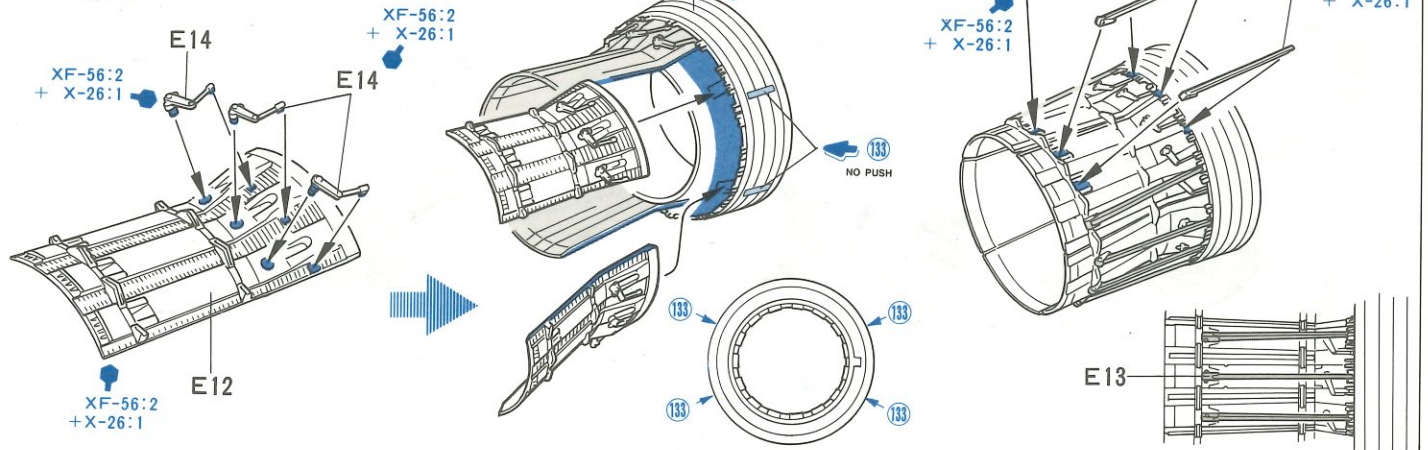

**18** 機体後部のくみため  
 Rear section  
 Hinterteile  
 Section arrière

《ALQ-119ECM(右側)》  
 ALQ-119 ECM (right)  
 (rechts)  
 (droite)

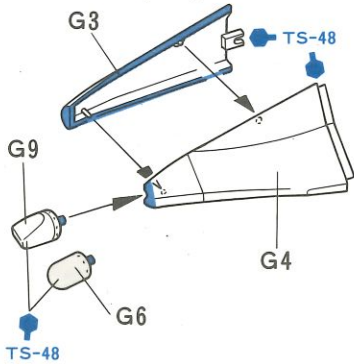

★G6を使用している機体もあります。  
 ★Select either.  
 ★Auswählen.  
 ★Choisir.

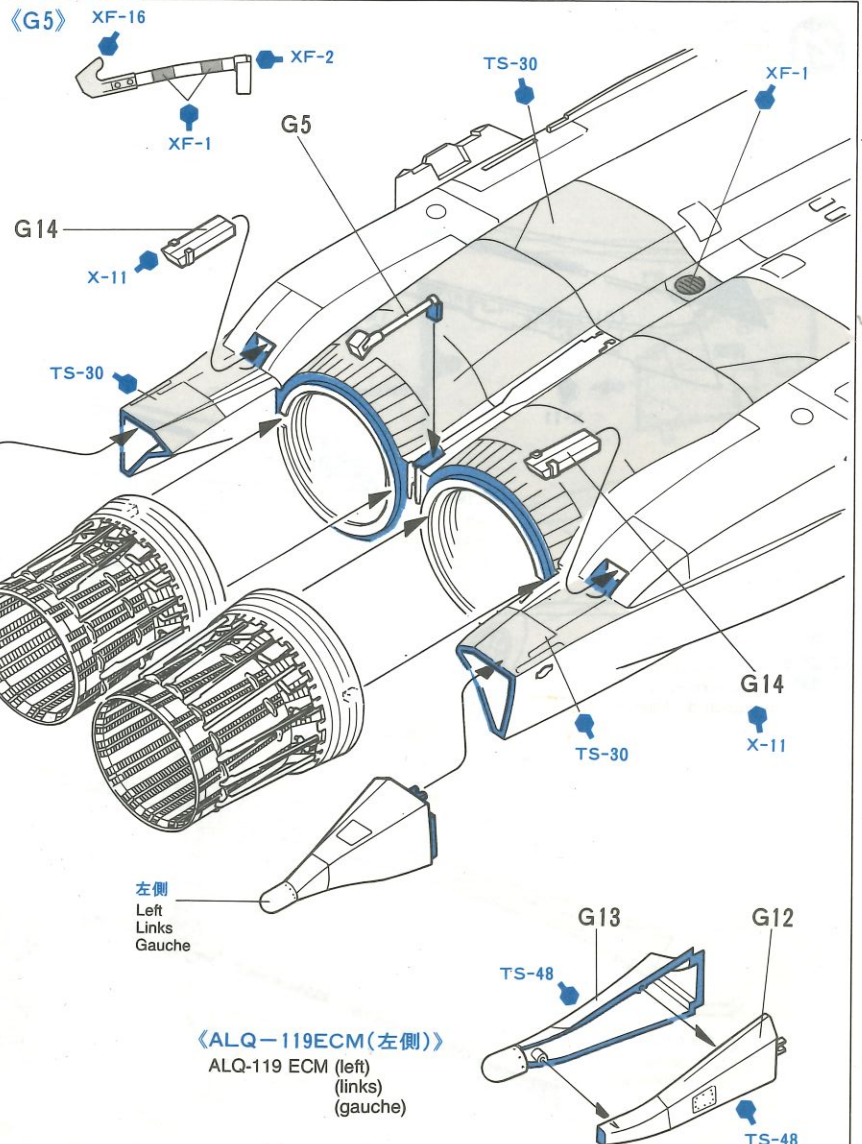
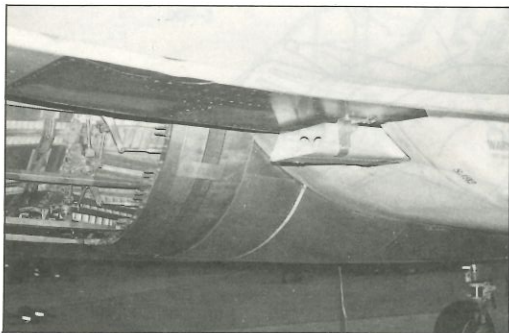

《ALQ-119ECM(左側)》  
 ALQ-119 ECM (left)  
 (links)  
 (gauche)

**19** 主脚ホイールのくみため  
 Main gear wheel  
 Fahrwerk-Rad  
 Roues du train principal

《ディスクブレーキ》  
 Disk brake  
 Scheibenbremse  
 Freins à disque

★2個作ります。  
 ★Make 2.  
 ★2 Sätze machen.  
 ★Faire 2 jeux.

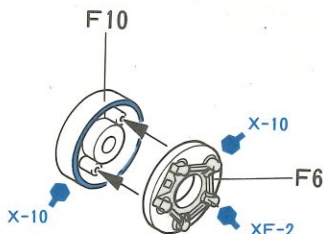

《主脚ホイール》 ★2個作ります。  
 Wheel ★Make 2.  
 Rad ★2 Sätze machen.  
 Roues ★Faire 2 jeux.

タイヤ(大)  
 Tire (large)  
 Reifen (groß)  
 Pneu (grand)

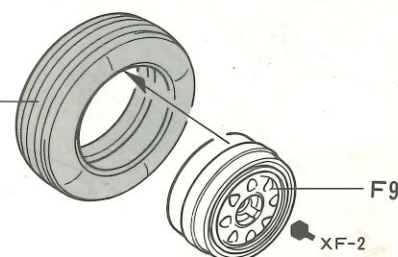

20

主脚のくみため  
Main gear  
Fahrwerk  
Train principal

《右主脚》

Right  
Rechts  
Droit

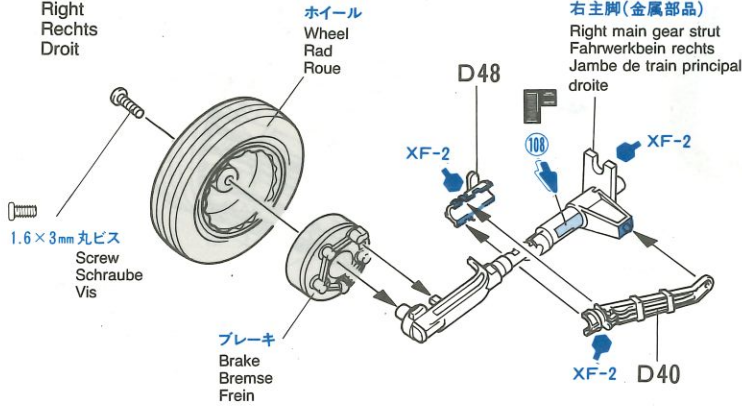

《左主脚》

Left  
Links  
Gauche

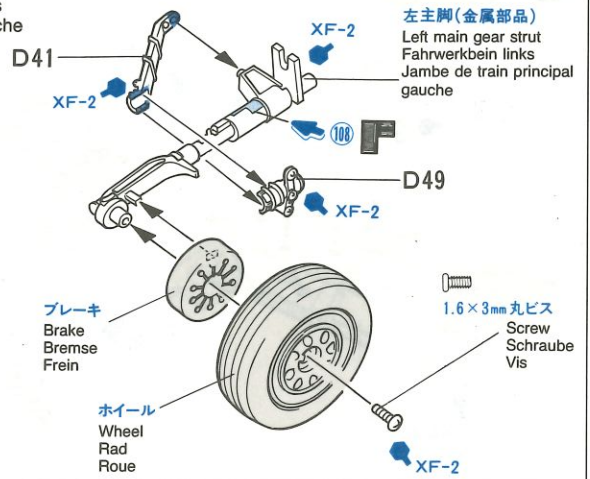

21

コンフォーマルタンクパイロン  
CFT (Conformal Fuel Tank)  
CFT (Treibstofftank) -Träger  
Pylônes des CFT (Conformal Fuel Tank)

《右側》

Right  
Rechts  
Droit

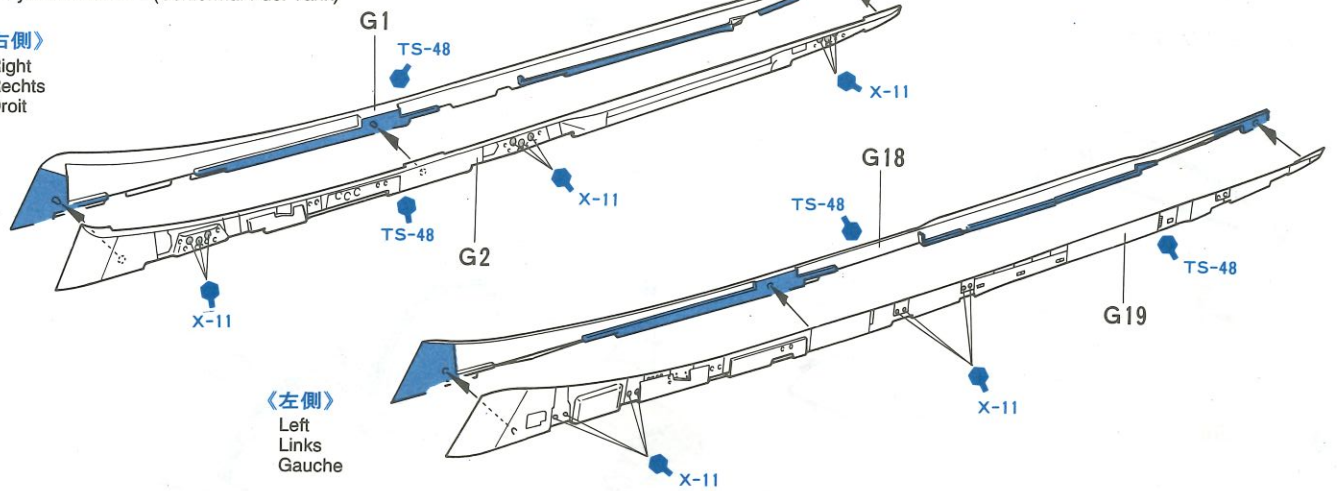

《左側》

Left  
Links  
Gauche

22

主脚のとりつけ  
Attaching main gear  
Fahrwerk-Einbau  
Fixation du train principal

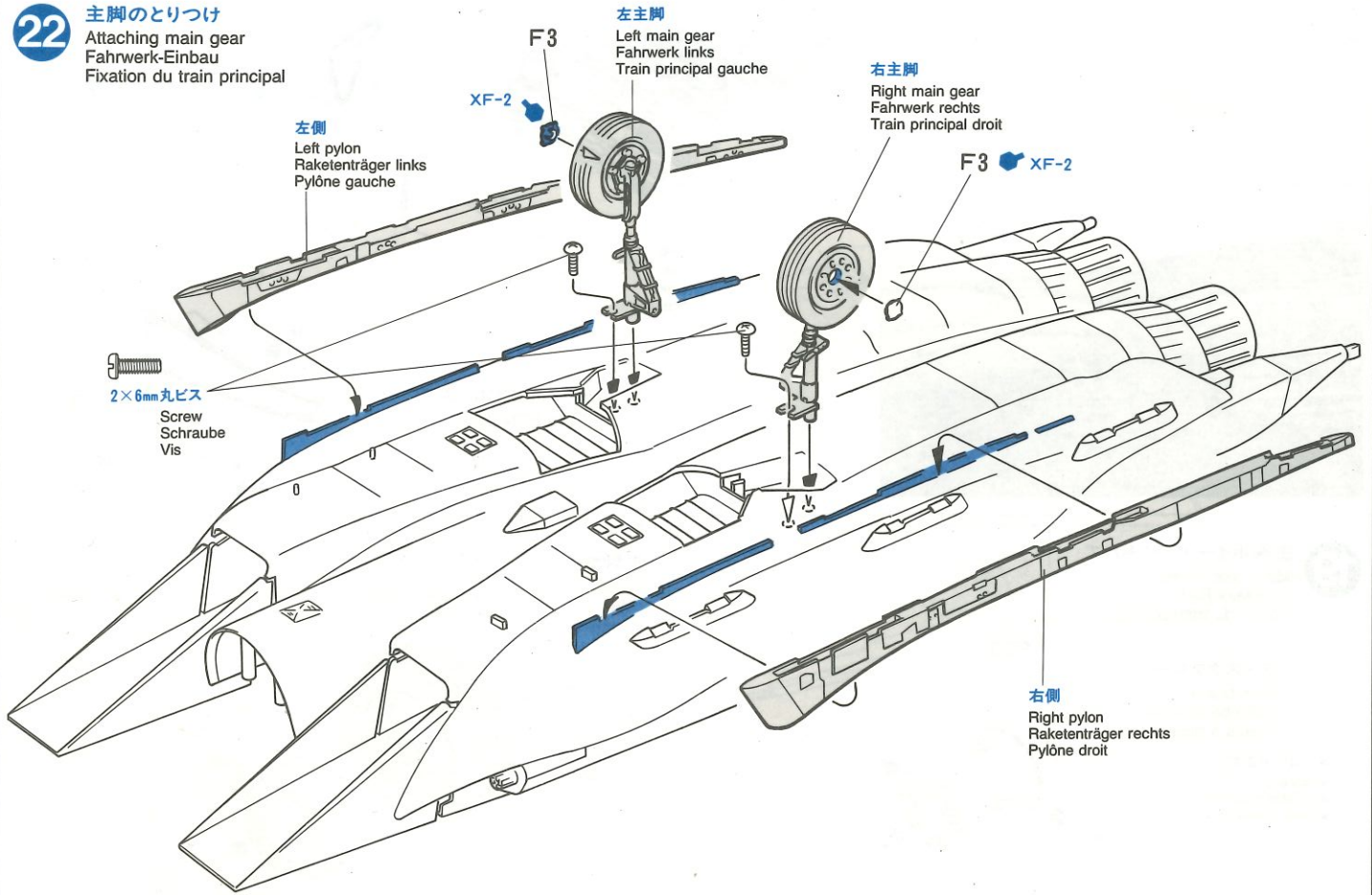

**23** 機首のとりつけ  
 Attaching forward fuselage  
 Einbau der vorderen Rumpfhälfte  
 Fixation du fuselage avant

2×8mm丸ビス  
 Screw  
 Schraube  
 Vis

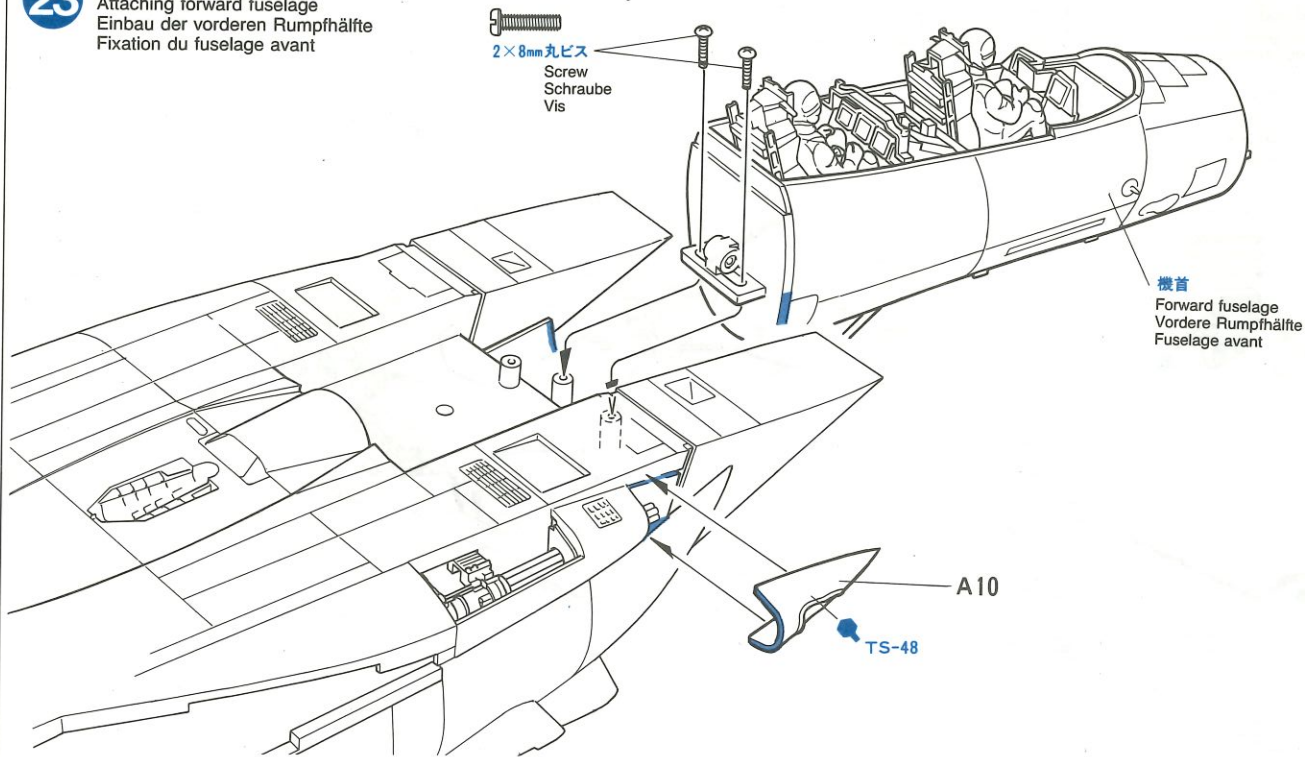

**24** 脚カバーのとりつけ  
 Landing gear doors  
 Fahrgestell-Klappen  
 Trappes des trains

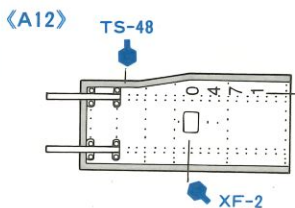
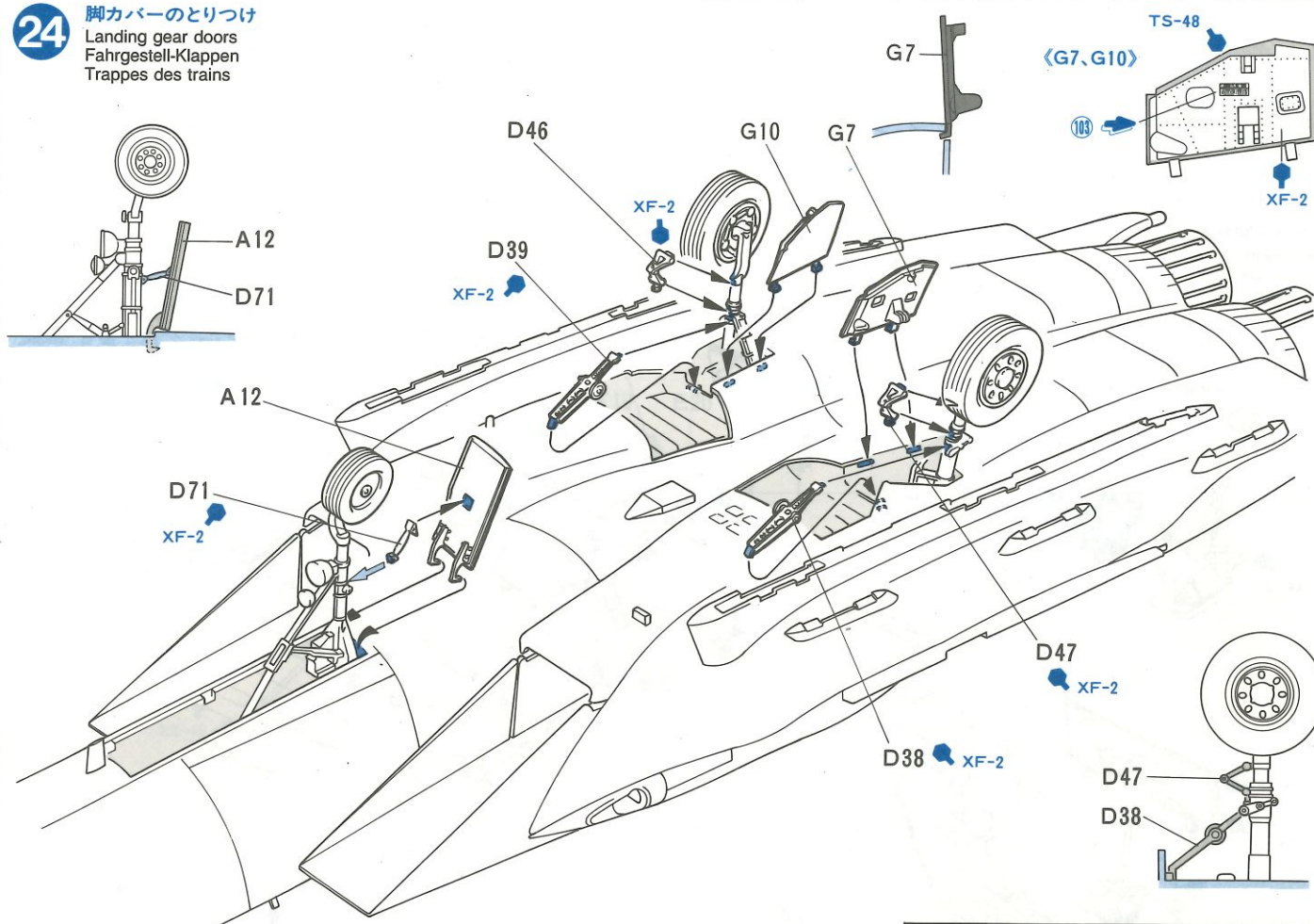

- ⑤⑤ ..... 第334戦闘飛行隊所属機  
334th Fighter Squadron
- ⑤② ..... 第335戦闘飛行隊 (第4航空団司令機)  
335th Fighter Squadron (4th Wing commander's aircraft)
- ⑤③ ..... 第335戦闘飛行隊所属機  
335th Fighter Squadron
- ⑤④ ..... 第336戦闘飛行隊所属機  
336th Fighter Squadron
- ⑤① ..... 第336戦術戦闘飛行隊 (湾岸戦争時)  
336th Tactical Fighter Squadron (Jan. 1991)



25

《脚カバー閉状態》

Closed doors  
 Klappen geschlossen  
 Trappes fermées

★脚カバーは開状態と閉状態のどちらかを選べます。実機では防じんのために閉じている場合が多いようです。

★Select either open or closed landing gear doors. Doors are normally kept closed to keep out foreign objects.  
 ★Fahrgestell-Klappen offen oder geschlossen auswählen. Die Fahrgestell-Klappen sind normalerweise verschlossen, um Fremdojekte fernzuhalten.  
 ★Choisir les trappes soit ouvertes ou fermées. Les trappes sont habituellement fermées pour protéger les logements de train.

《前脚カバーリンク》

Nose gear door actuator  
 Bugradklappen-Verbindungsglied  
 Mécanisme de trappe de train avant

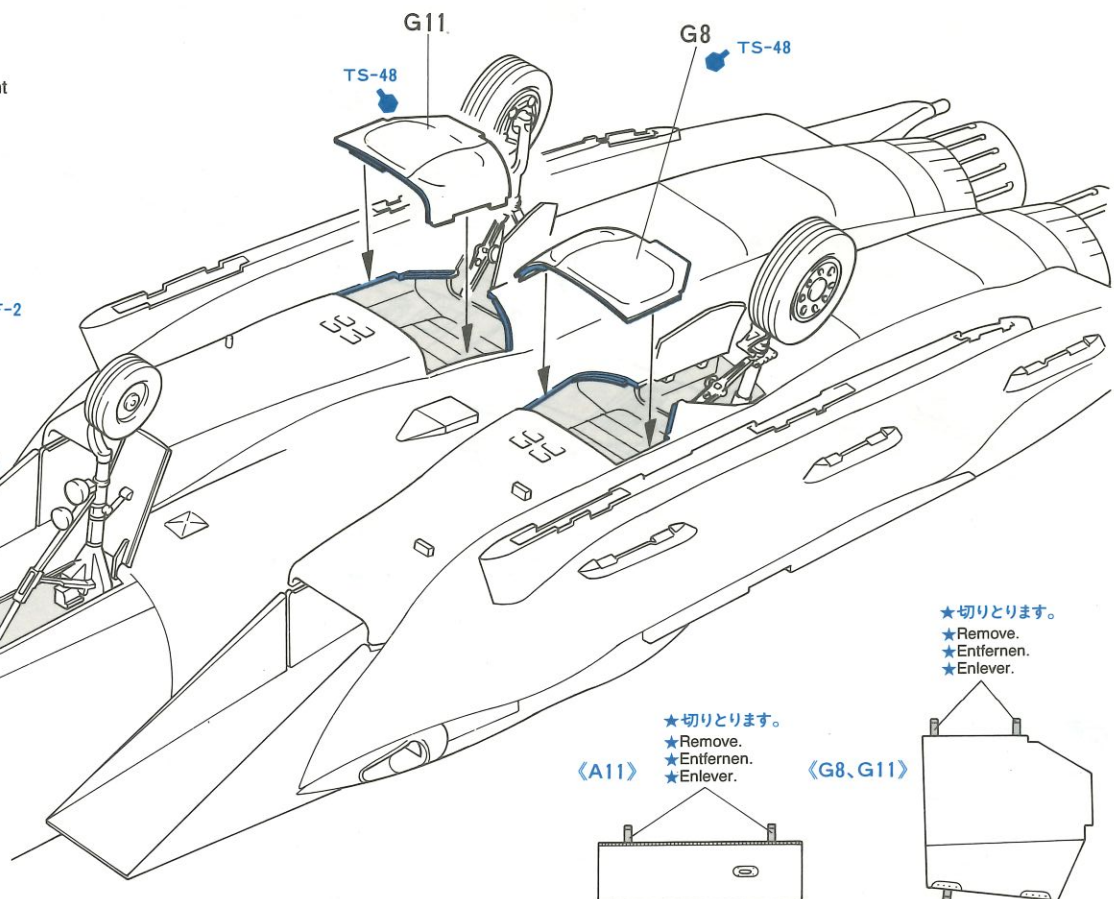
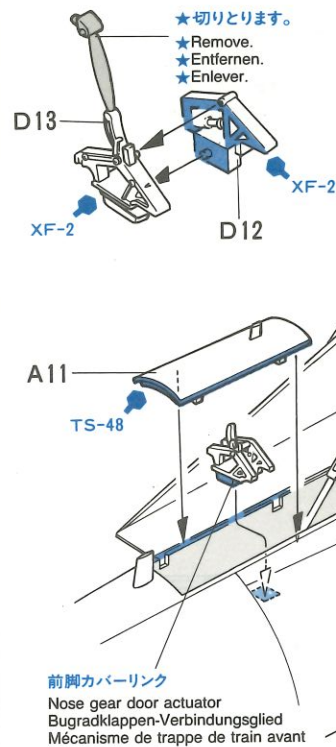

《脚カバー開状態》

Open doors  
 Klappen geöffnet  
 Trappes ouvertes

《前脚カバーリンク》

Nose gear door actuator  
 Bugradklappen-Verbindungsglied  
 Mécanisme de trappe de train avant

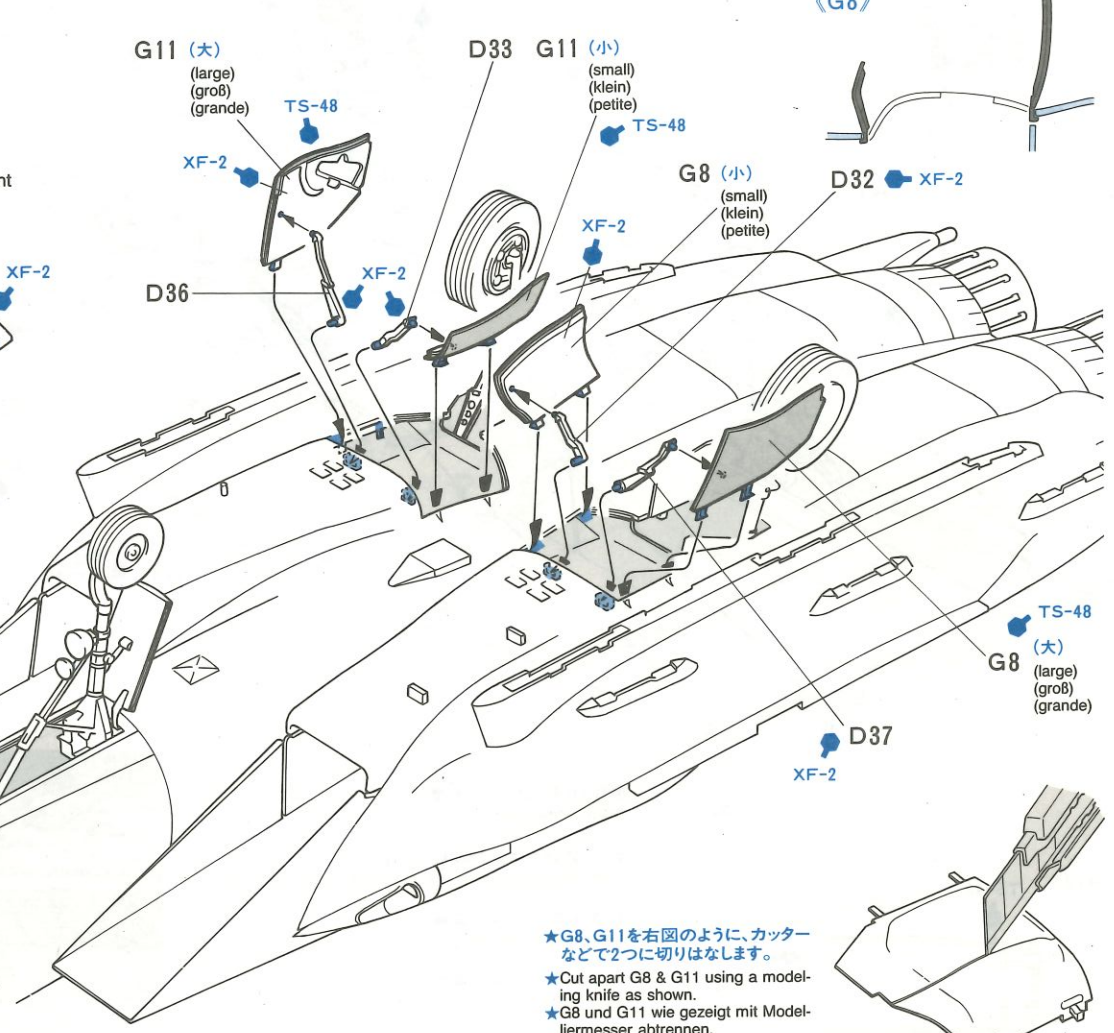
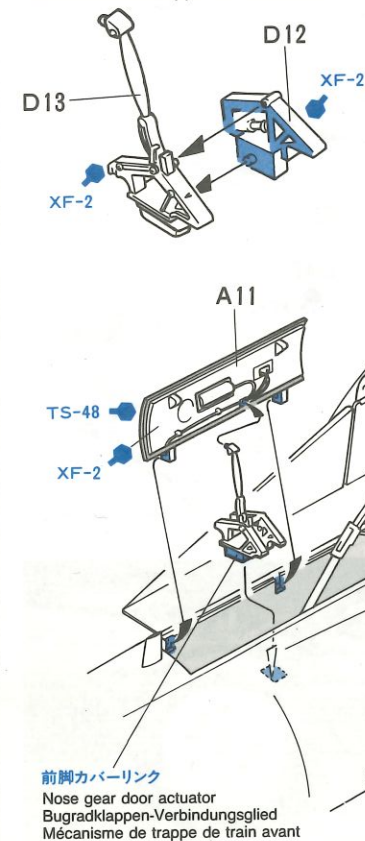



**26** 主翼のくみたて  
Wing assembly  
Flügel-Einbau  
Assemblage des ailes

《左主翼》  
Left wing  
Flügel links  
Aile gauche

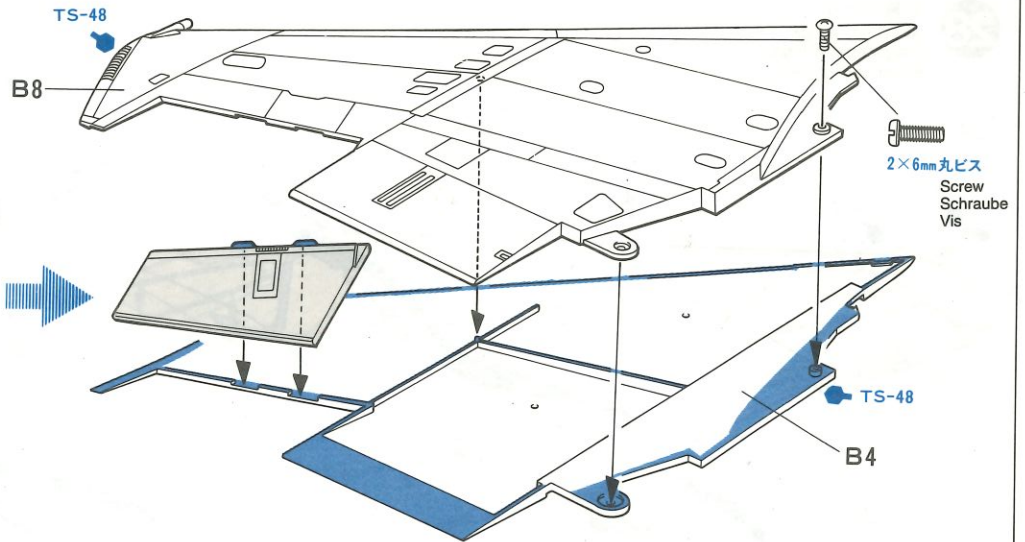
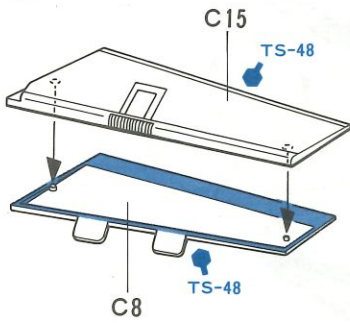

《右主翼》  
Right wing  
Flügel rechts  
Aile droite

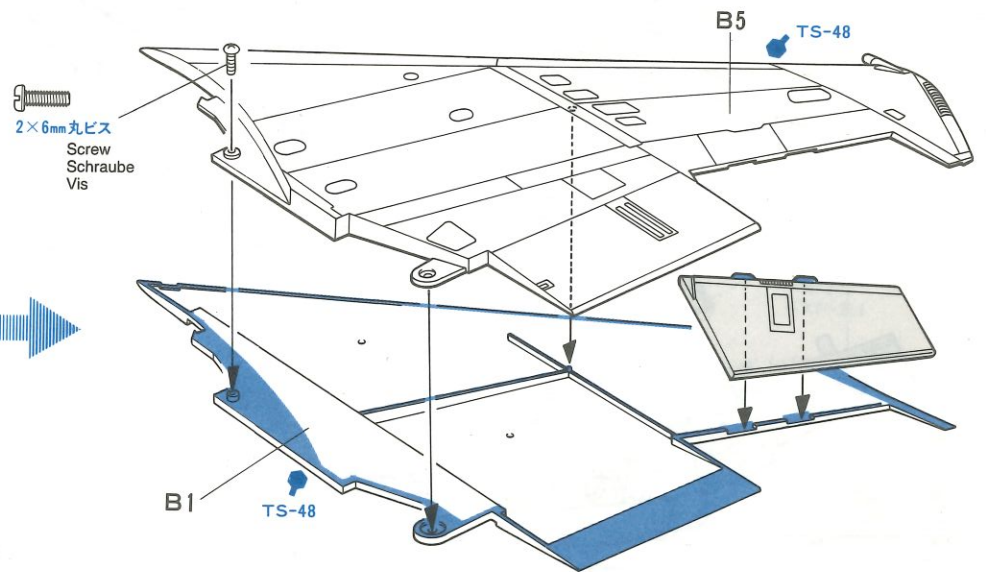
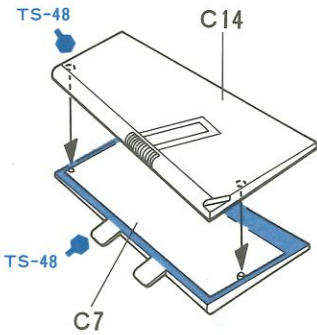

**27** 《翼下面パイロン》  
Wing pylons  
Tragflächenträger  
Pylônes d'ailes

★2個作ります。  
★Make 2.  
★2 Sätze machen.  
★Faire 2 jeux.

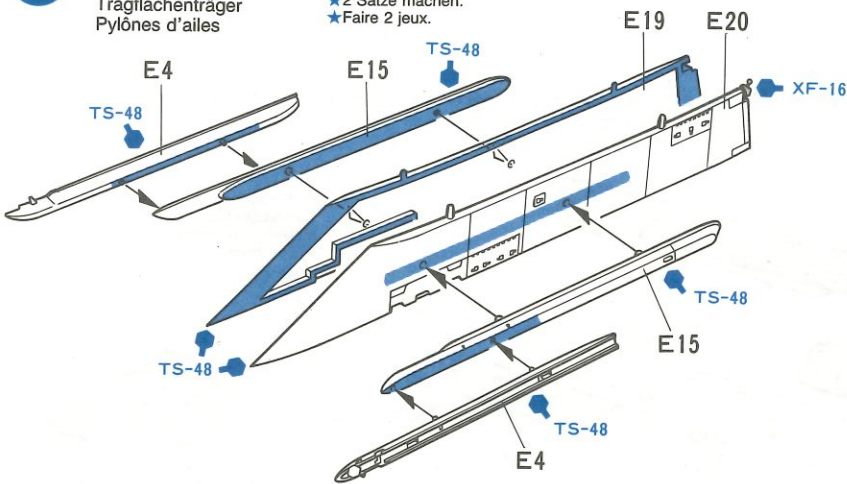

《機体下面パイロン》  
Centerline pylon  
Mittlerer Raketenträger  
Pylône central

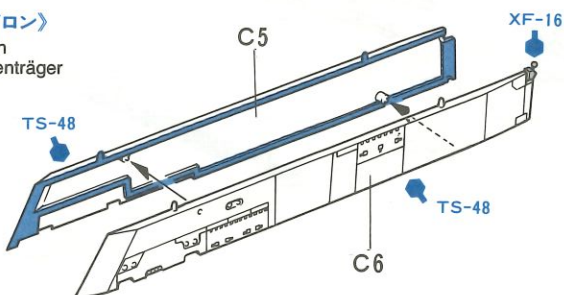

《ランタン》  
LANTIRN  
(AN/AAQ-13)

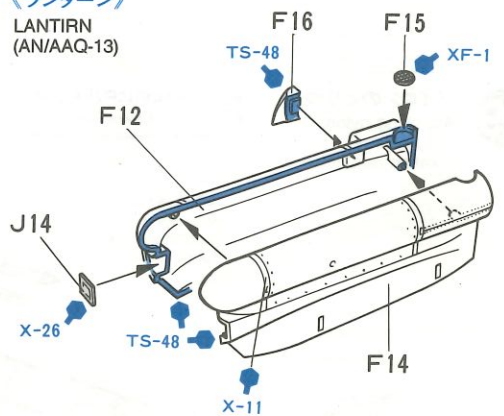

《ランタン》  
LANTIRN  
(AN/AAQ-14)

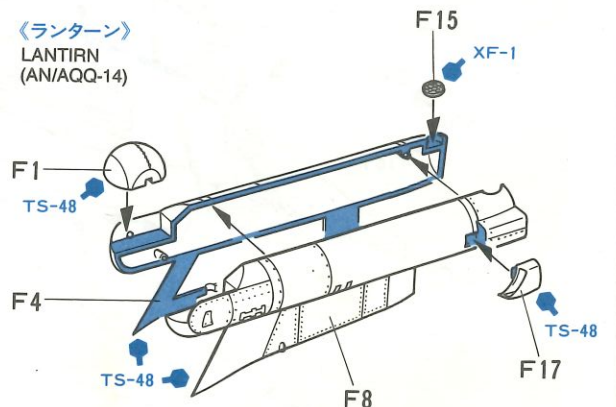

# 28

主翼のとりつけ  
Attaching wings  
Tragflächen-Einbau  
Fixation des ailes

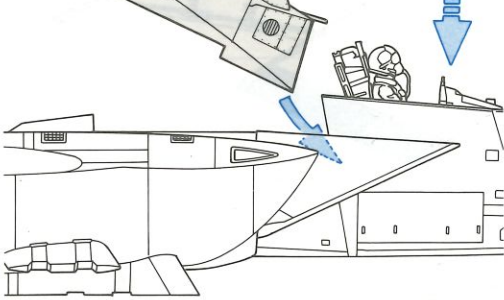
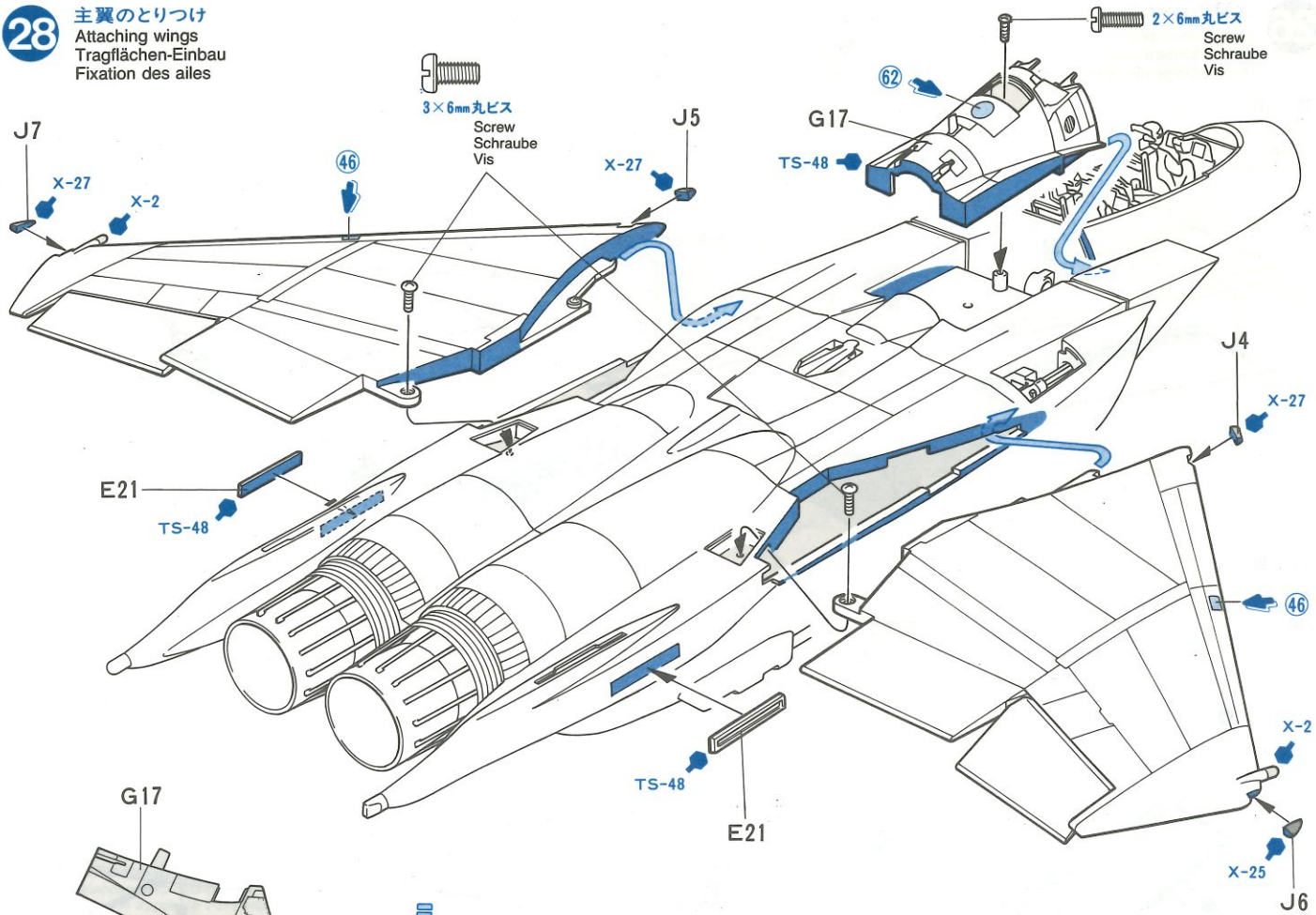

- ★G17は、機首を下へ少し傾むけてはめ込んで下さい。
- ★Attach G17 as shown.
- ★G17 wie gezeigt einbauen.
- ★Installer G17 comme indiqué.

《G17》

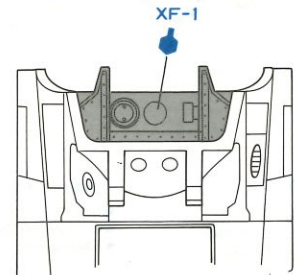

# 29

パイロンのとりつけ  
Attaching pylons  
Träger-Einbau  
Fixation des pylônes

- ★とりつける前にP26を参考に機体下面のマーキングをします。 ★Before attaching external stores, apply decals to fuselage referring to page 26.
- ★Bevor die äußere Raketen fixiert werden, die Abziehbilder an den Rumpf anbringen (siehe S.26).
- ★Avant d'installer les charges externes, apposer les décals sur le fuselage (voir page 26).

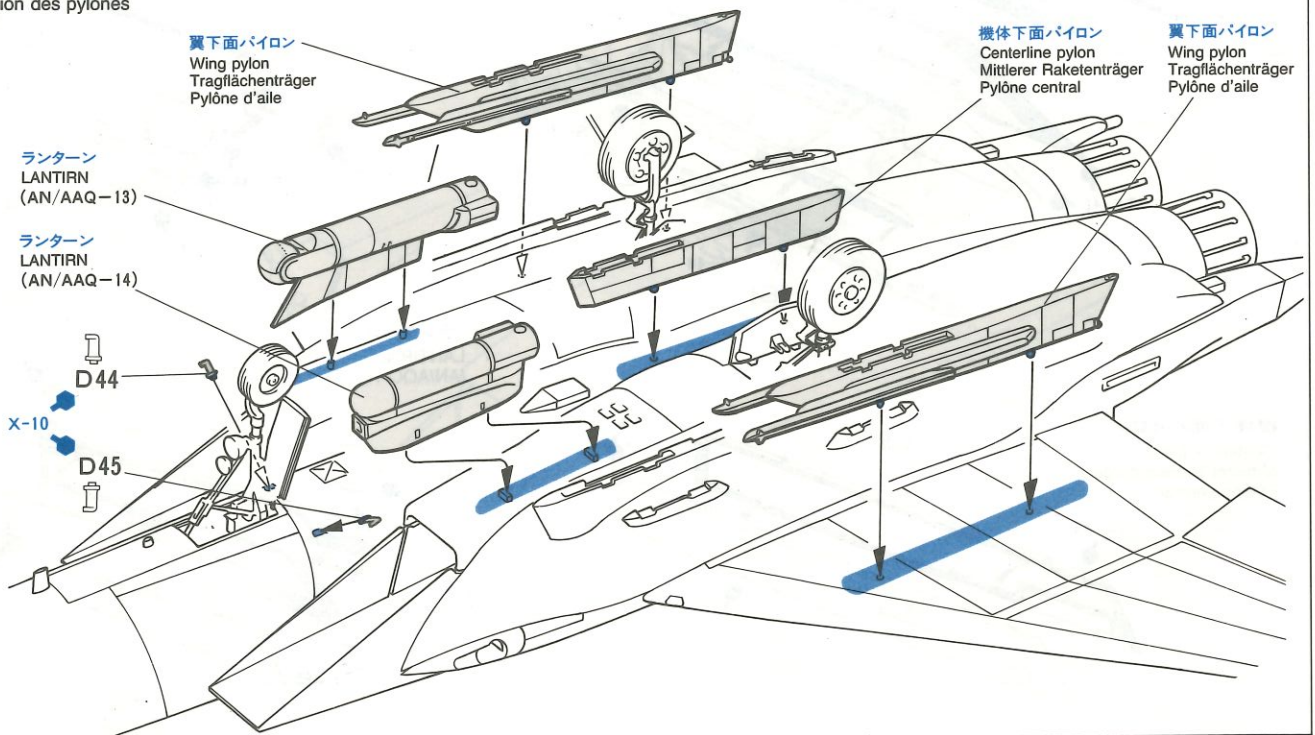

30

★20ページの兵器搭載パターンとマーキング図を参考に、必要な数だけの搭載物を作って下さい。  
 ★Hang desired external stores referring to page 20.  
 ★Äußere Raketen (siehe S.20) zusammenbauen.  
 ★Assembler les charges externes requises, voir page 20.

《GBU-10 レーザー誘導爆弾》

GBU-10 laser-guided bomb  
 GBU-10 lasergelenkte Bombe  
 Bombe GBU-10 à guidage laser

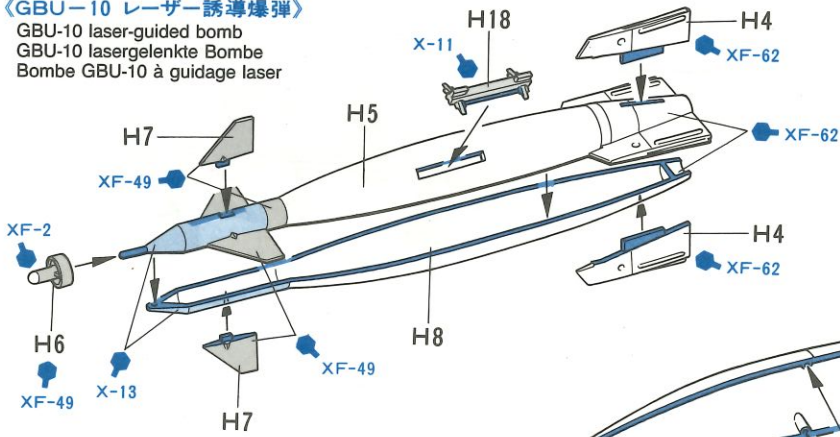

《610ガロンドロップタンク》

610 gallon fuel tank  
 2.773 l Treibstofftank  
 Réservoir 610 gallons

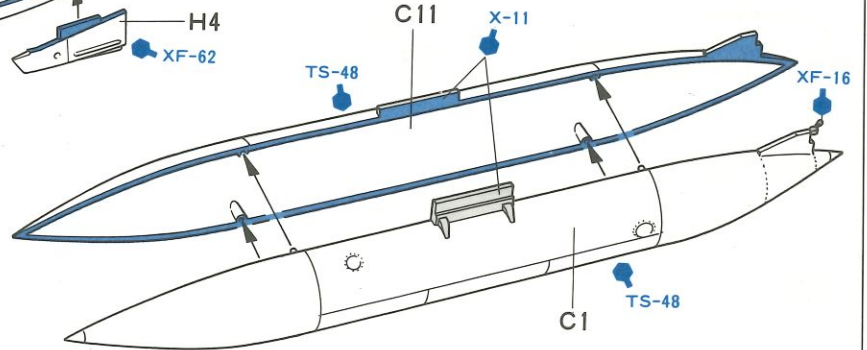

《MK-20 ロックアイ》

Mk.20 Rockeye

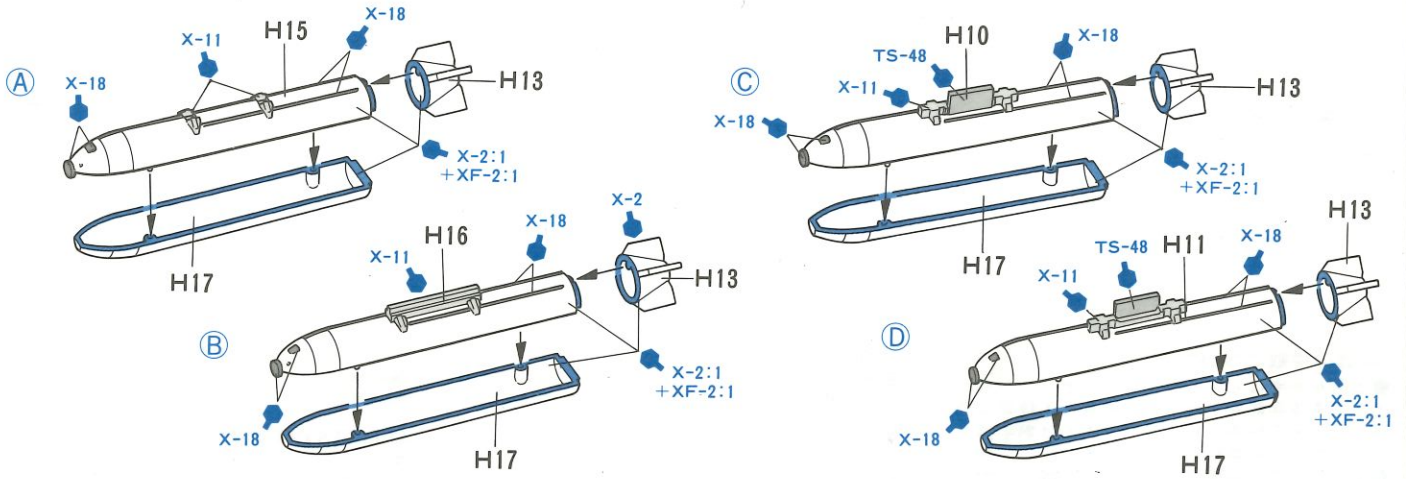

《AIM-9L サイドワインダー》

AIM-9L Sidewinder  
 Missile AIM-9L Sidewinder

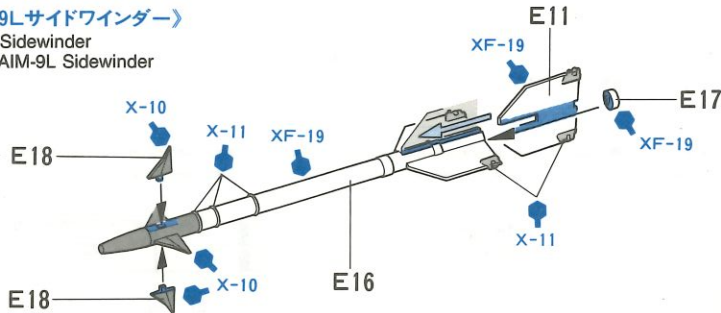

《とりつけ位置》

Positioning of AIM-9L  
 Position von AIM9-L  
 Positions des AIM9-L

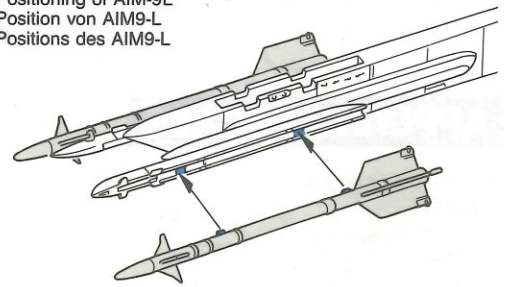

《マルチエジェクターラック》

Multi-ejector rack  
 Abschußrampe  
 Rack à éjecteurs multiples

★3タイプ作ります。  
 ★Make left, right and center.  
 ★Links, rechts und mittel machen.  
 ★Faire gauche, droit et central.

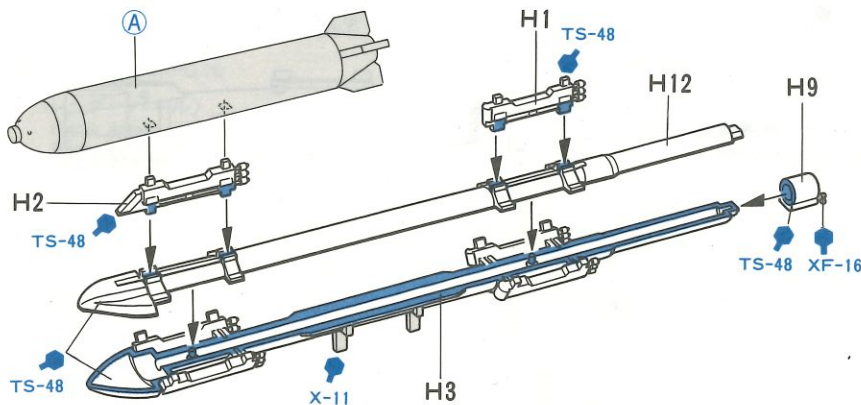

左側 / Left  
 Links / Gauche

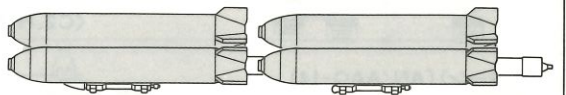

中央 / Center  
 Mittel / Central

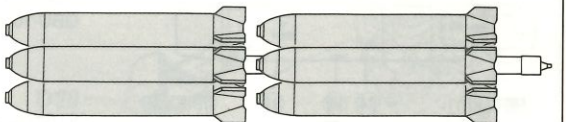

右側 / Right  
 Rechts / Droit

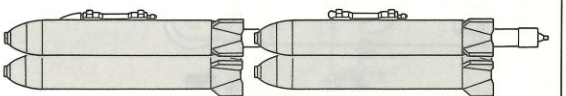

# 31 兵器の搭載パターン

External stores  
Äußere Raketen  
Charges externes

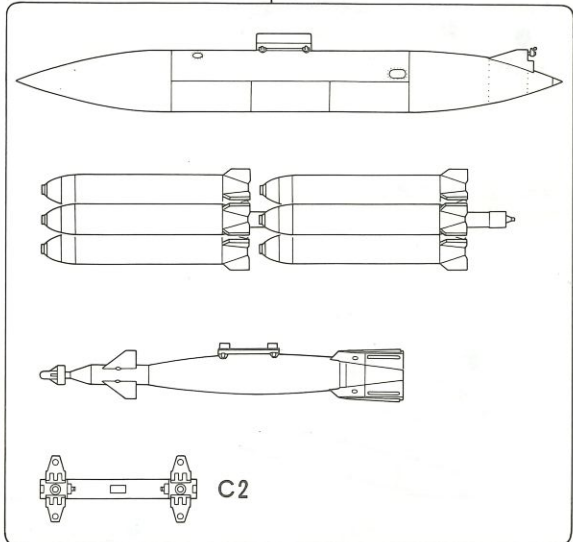
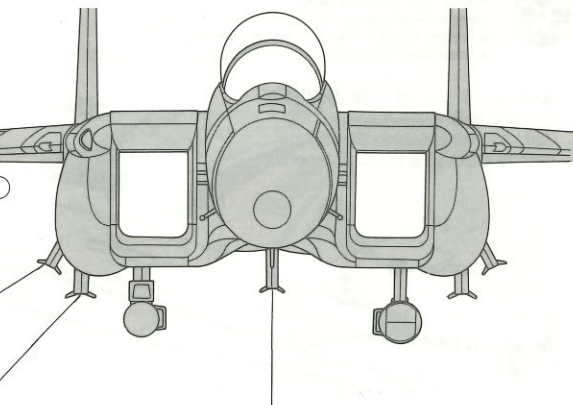
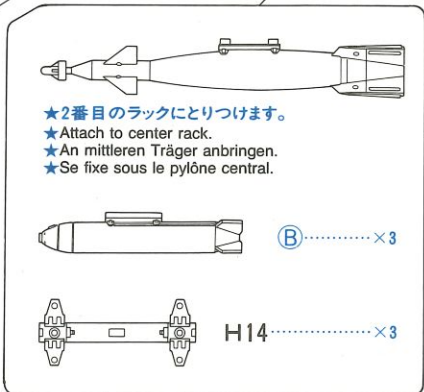
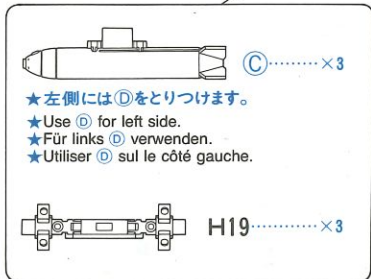
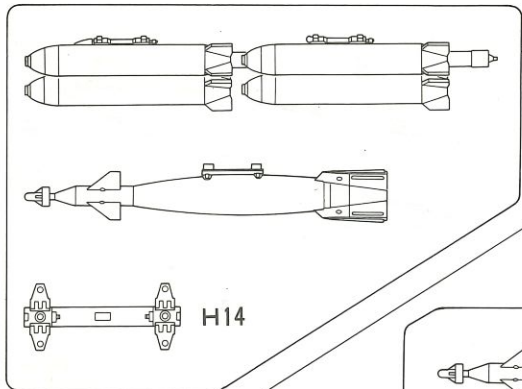
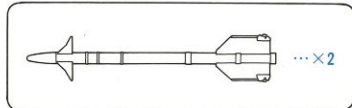

## 《兵器の搭載について》

- 上図を参考にして各パイロンにとりつけることができる兵器をそれぞれの枠から1種類ずつ選び、自分の好きな組み合わせ、またはお手持ちの資料などを参考に搭載して下さい。
- 機体下面の左半面にとりつける兵器は、右半面と同じ兵器を搭載して下さい。
- ①は右側、②は左側にとりつけて下さい。
- C 2、H14、H19はラックの基部です。兵器を搭載しないときや、爆弾などを投下した後を再現するときにとりつけて下さい。

## EXTERNAL STORES

- Illustration shows external stores and corresponding installation position. Choose desired one and attach.
- External stores are attached symmetrically for left and right.
- Use C2, H14 or H19 for clear rack.

## ÄUSSERE RAKETEN

- Die Abbildung zeigt die äußeren Raketen und ihre entsprechende Einbauposition. Wählen Sie für den Einbau eine davon.
- Die äußeren Raketen werden symmetrisch links

und rechts angebracht.

- Verwenden Sie für leeren Raketenträger C2, H14 oder H19.

## CHARGES EXTERNES

- Les illustrations montrent les diverses charges externes et leurs positionnements respectifs. Choisir la configuration que l'on souhaite réaliser.
- Les charges externes sont installées symétriquement par rapport à l'axe longitudinal de l'appareil.
- Utiliser C2, H14 et H19 sur les pylônes sans charges accrochées.

# APPLYING DECALS

- ★2重マルのマークは左右同じ位置にはります。★Bringen Sie an beide Seiten das Kreisabziehbild mit der doppelten Linie an.
- ★Apply double circled decals to both sides. ★Apposer les décals à double cercle des deux côtés.

## 《ランタン》(AN/AAQ-13)

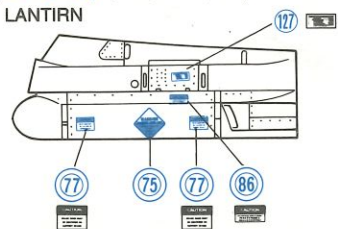

## 《ランタン》(AN/AAQ-14)

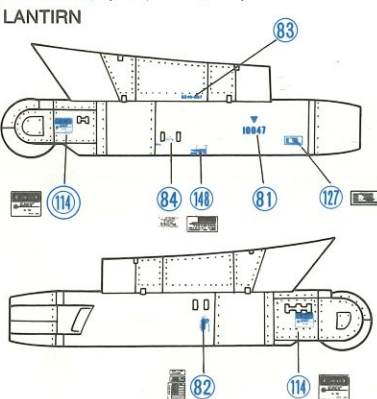

## 《H19》 x-11

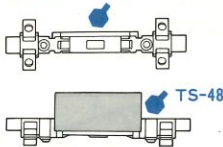

## 《C2, H14》 x-11



## 《GBU-10レーザー誘導爆弾》 GBU-10 laser-guided bomb

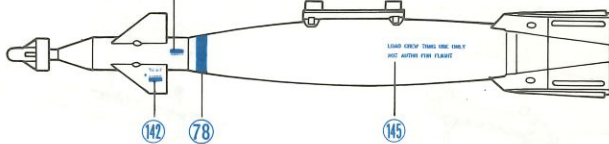

## 《610ガロンドロップタンク》 610 gallon fuel tank

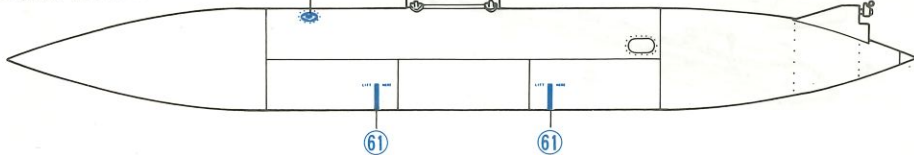

## 《MK-20ロックアイ》 Mk.20 Rockeye

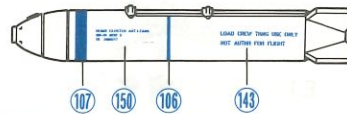

## 《AIM-9Lサイドワインダー》 AIM-9L Sidewinder



32

垂直尾翼のくみ立て  
Vertical fins & rudders  
Schwanz  
Empennage vertical

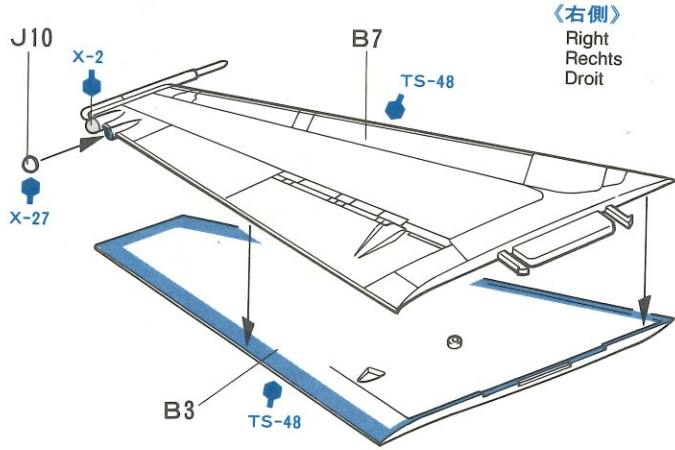

《右側》  
Right  
Rechts  
Droit

《左側》  
Left  
Links  
Gauche

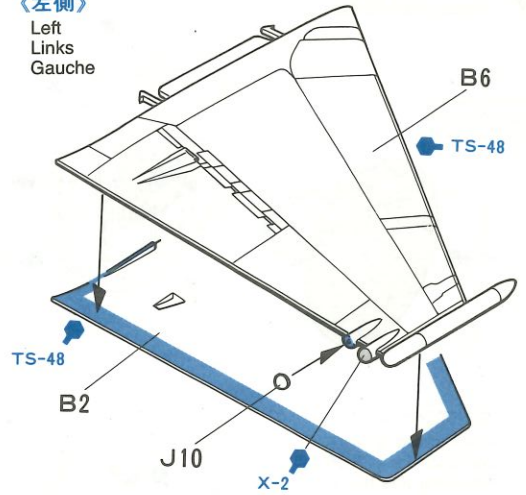

33

垂直尾翼のとりつけ  
Attaching vertical & horizontal stabilizers  
Stabilisatoren + Schwanz-Einbau  
Fixation des empennages

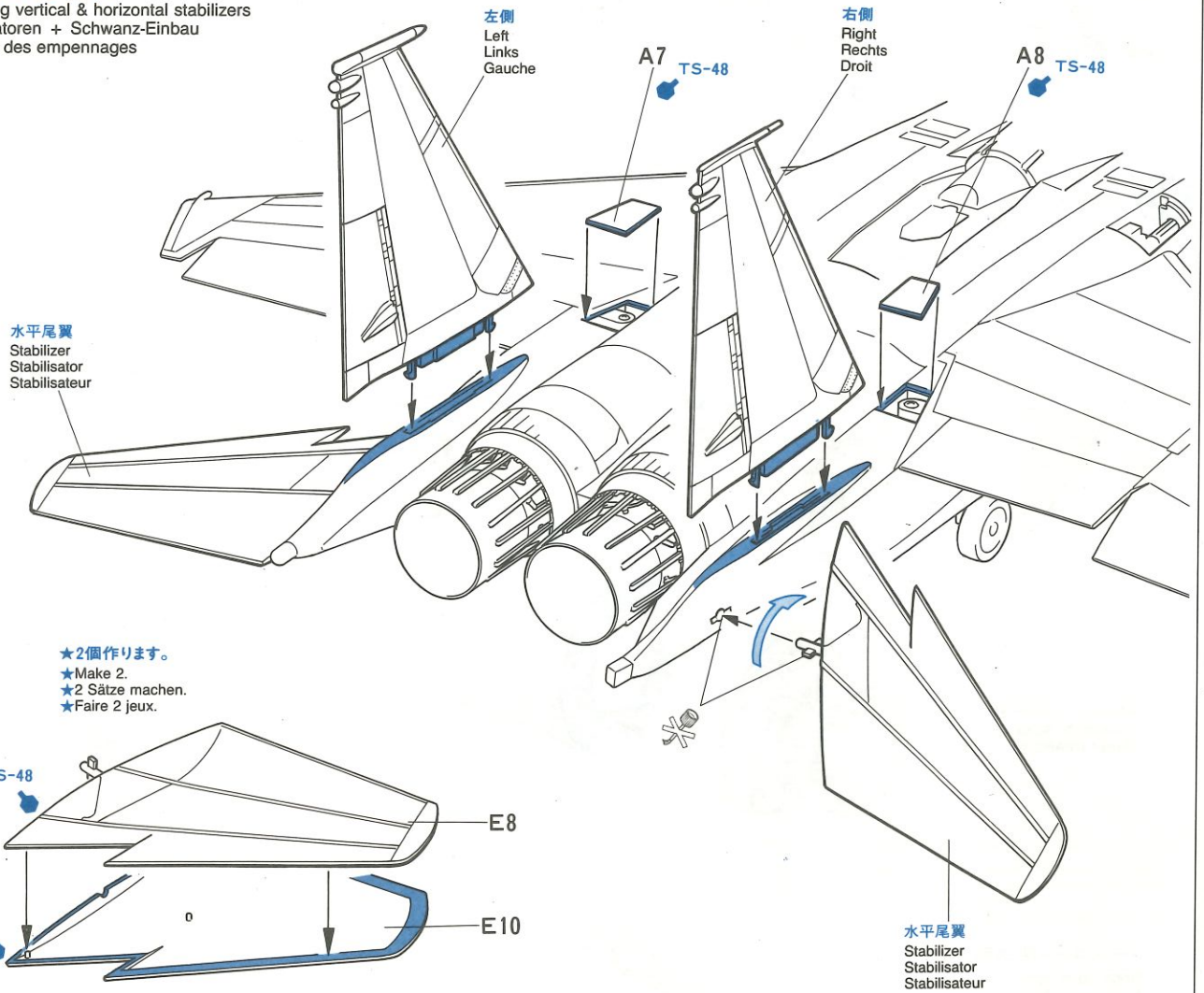

《水平尾翼》  
Stabilizer  
Stabilisator  
Stabilisateur

★2個作ります。  
★Make 2.  
★2 Sätze machen.  
★Faire 2 jeux.

34

AN/APG-70レーダーのくみ立て  
AN/APG-70 Radar  
Radar AN/APG-70

《レーダーパネル》  
Radar antenna  
Radar-Antenne  
Antenne radar

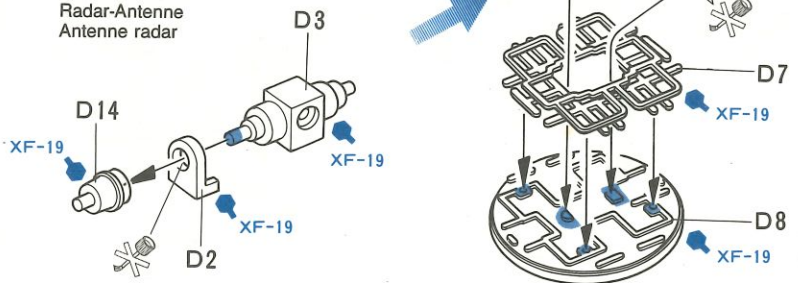

《レーダー基部》  
Antenna mount  
Antennenbefestigung  
Support d'antenne

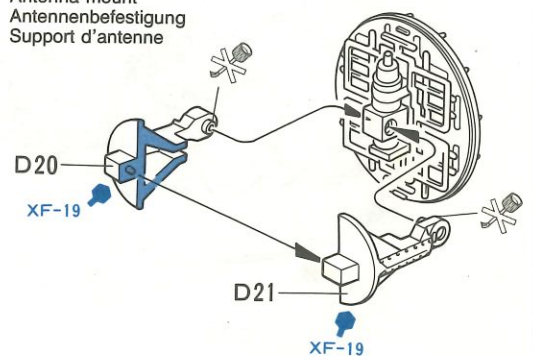

35

〈AN/APG-70レーダー〉

AN/APG-70 Radar  
Radar AN/APG-70

レーダーパネル  
Radar antenna  
Radar-Antenne  
Antenne radar

XF-60

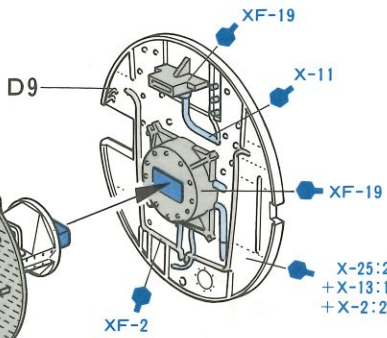

〈グレアシールド〉

Glare shield & HUD  
Blendschutz + HUD  
Affichage tête haute

F18

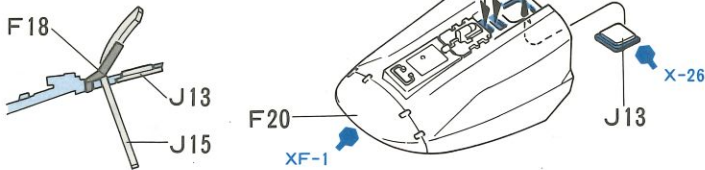

〈ノーズコーン〉

Nose cone  
Nasenkeil  
Radome

X-25:2  
+X-13:1  
+X-2:2

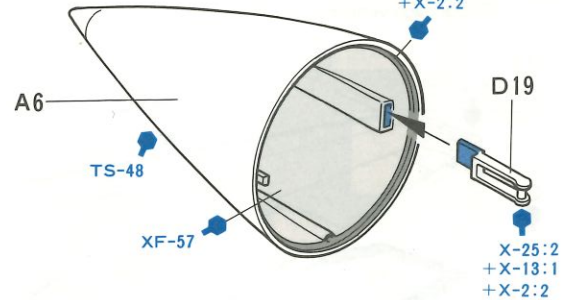

★塗装したあとに乾いた布でこすり、かるくツヤを出す  
と、実物らしさがますますでしょう。

★For added realism, rub nose cone lightly with a soft  
cloth after paint has cured.

★Für größere Wirklichkeitsnähe den Nasenkeil mit  
einem weichen Tuch leicht polieren, nachdem die  
Farbe getrocknet ist.

★Pour plus de réalisme, frotter légèrement le radome  
avec un tissu doux après séchage de la peinture.

36

ノーズコーンのとりつけ

Attaching nose cone  
Nasenkeil-Einbau  
Fixation du radome

ノーズコーン  
Nose cone  
Nasenkeil  
Radome

グレアシールド  
Glare shield  
Blendschutz  
Affichage tête haute

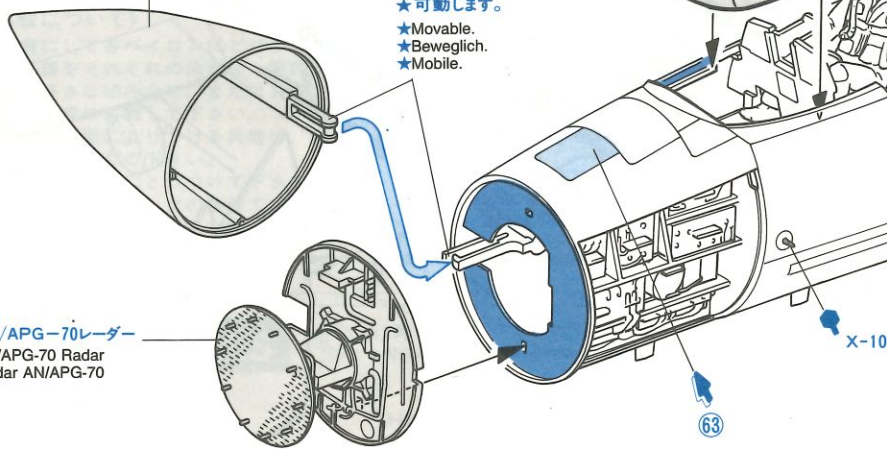

★可動します。  
★Movable.  
★Beweglich.  
★Mobile.

AN/APG-70レーダー  
AN/APG-70 Radar  
Radar AN/APG-70

〈ノーズコーン開状態〉

Nose cone open  
Nasenkeil offen  
Radome ouvert

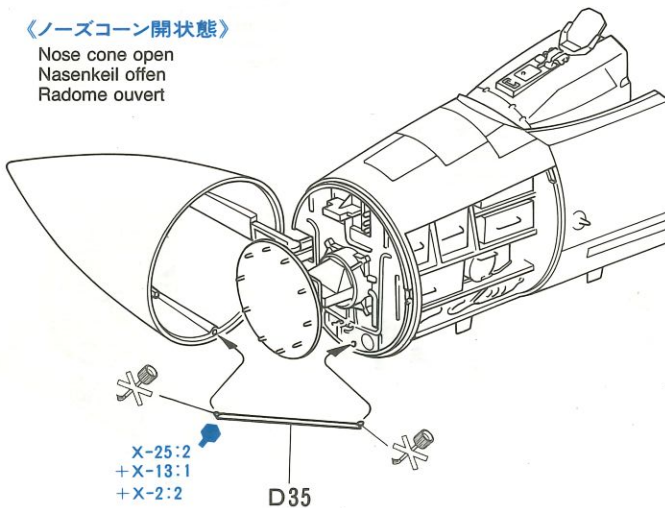

〈ノーズコーンの閉め方〉

How to close nose cone  
Wie man den Nasenkeil schließt  
Comment refermer le radome

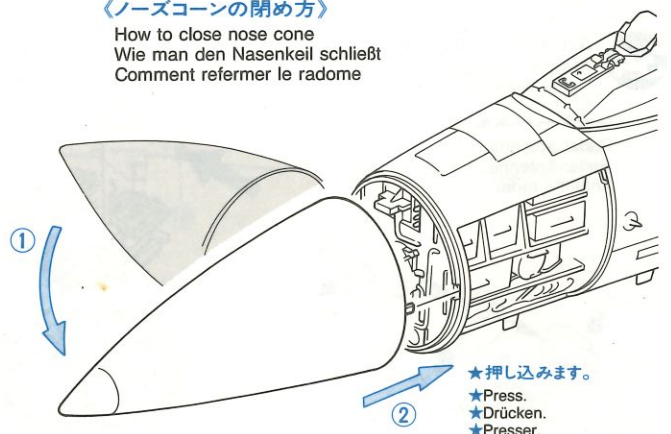

★押し込みます。  
★Press.  
★Drücken.  
★Presser.

**37** キャンピーのくみだて  
Canopy  
Kanzel  
Canopée

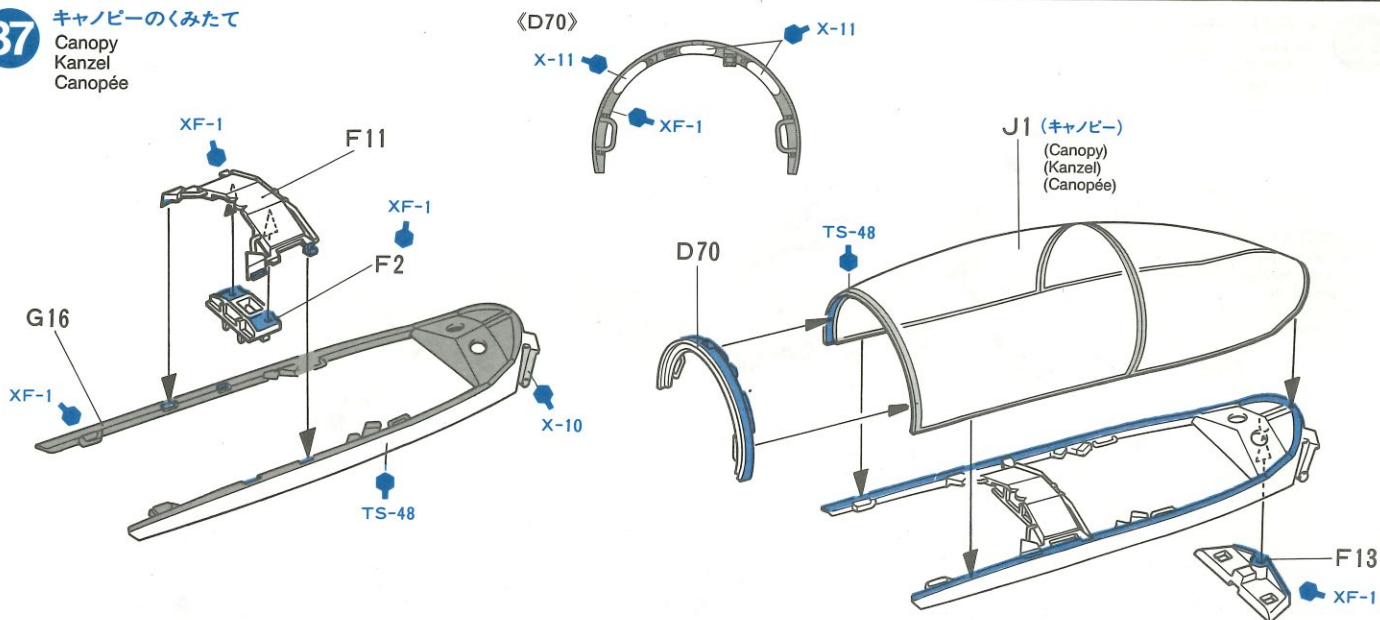

**38** キャンピーのとりつけ  
Attaching canopy  
Kanzel-Einbau  
Fixation de la canopée

《キャンピー開状態》  
Canopy open  
Kanzel offen  
Canopée ouverte

《F5》

- ★整備する時に使うささえ棒です。
- ★Used during ground crew inspection.
- ★Für Überprüfung von der Boden-Crew verwenden.
- ★Utilisé lorsque l'inspection par le personnel au sol.

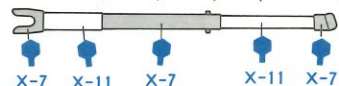

《F7》

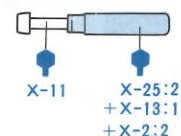

- ★とりつけ選択です
- ★Optional.
- ★Wenn gewünscht.
- ★Optionnel.

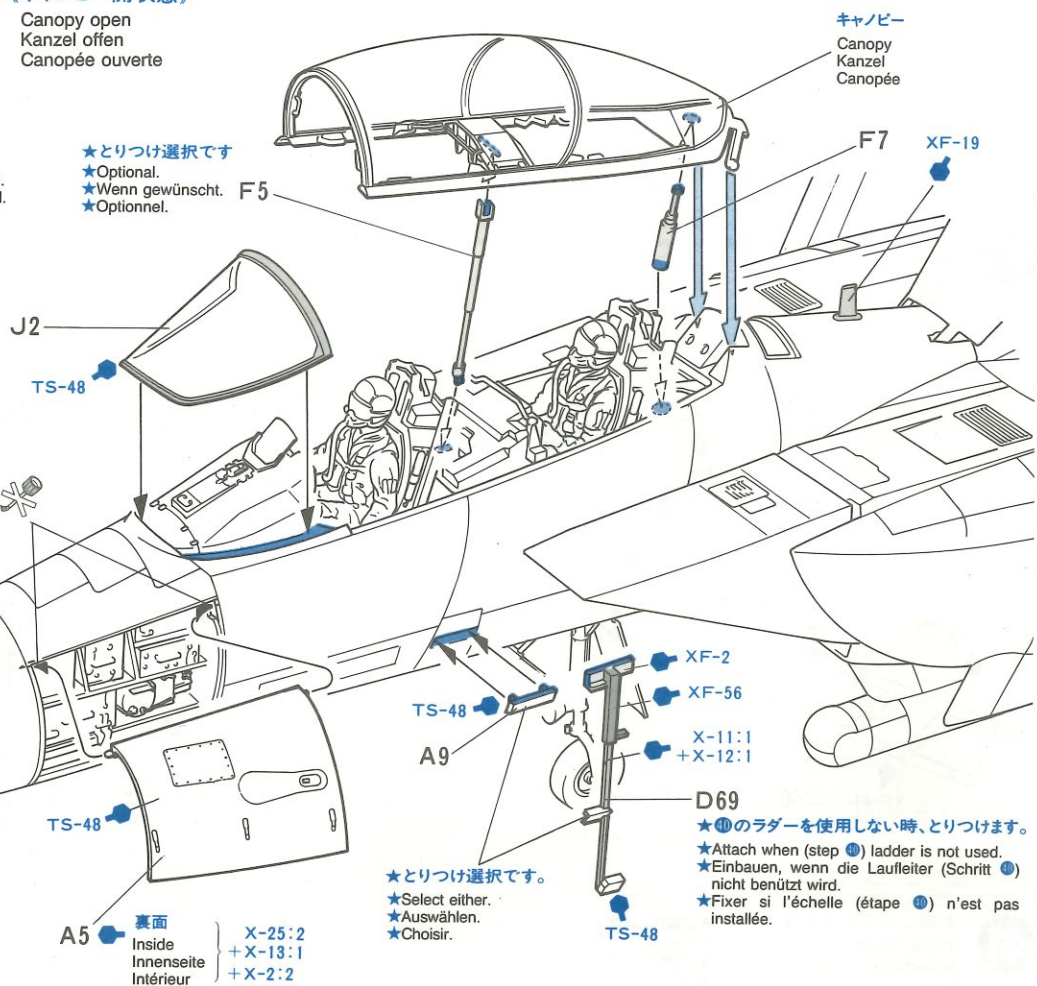

《電子機器カバーの開状態》

Access bay open  
Einstiegs Luke geöffnet  
Panneau d'accès ouvert

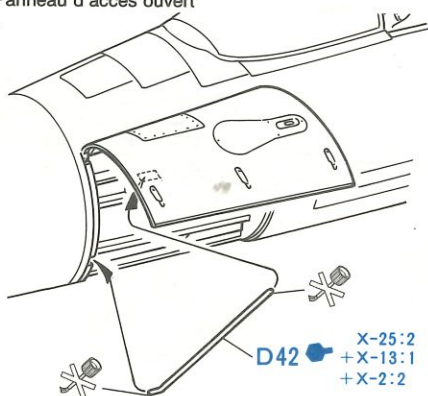

《キャンピー閉状態》  
Canopy closed  
Kanzel geschlossen  
Canopée fermée

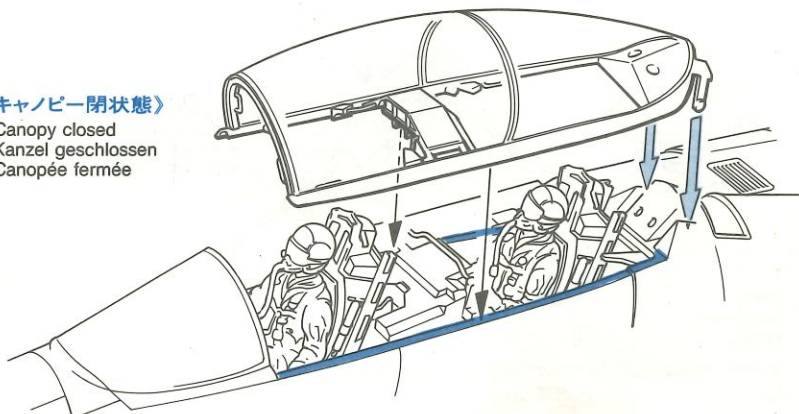

**39** エアブレーキのとりつけ  
Air brake  
Luftbremse  
Aérofrein

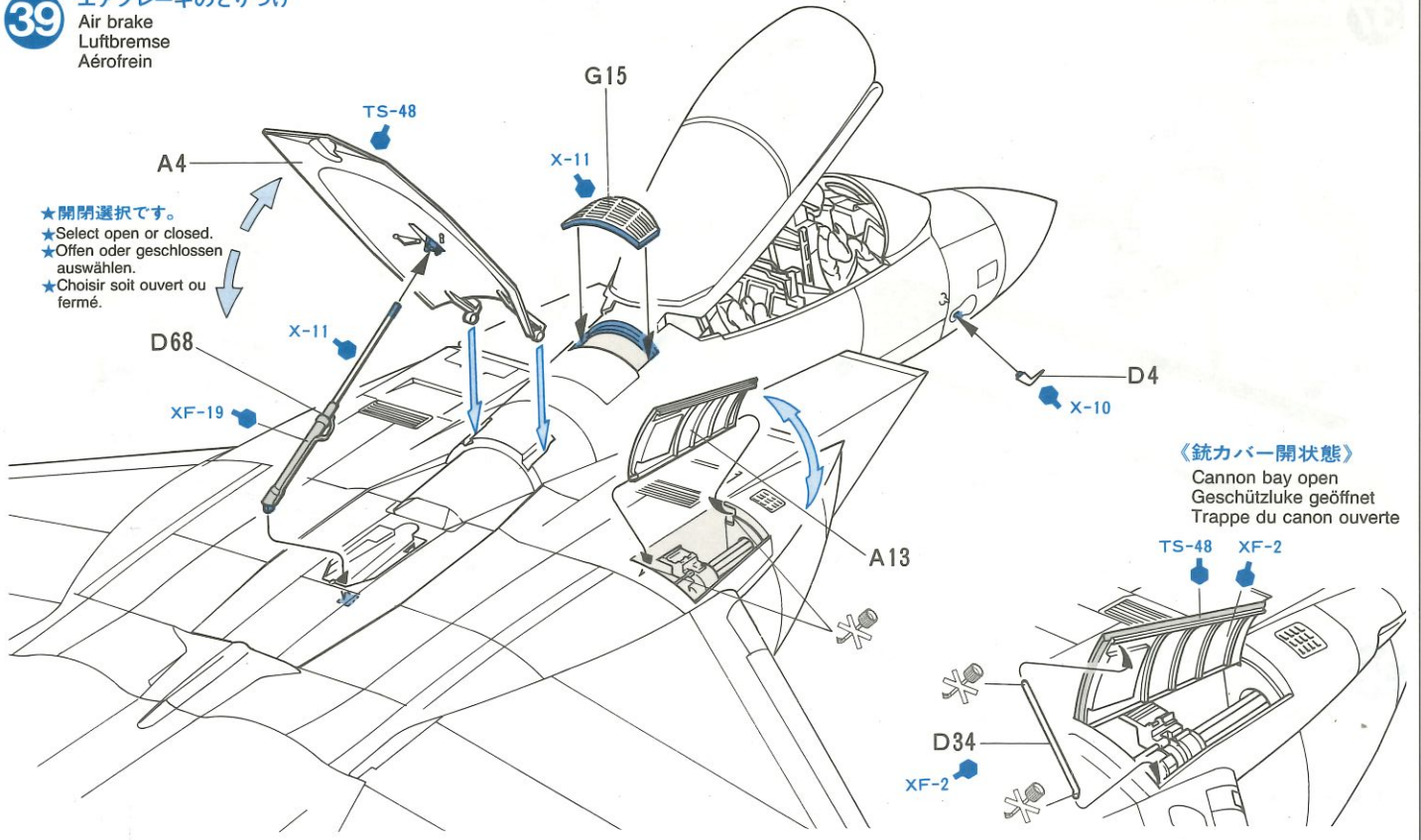

- ★開閉選択です。
- ★Select open or closed.
- ★Offen oder geschlossen auswählen.
- ★Choisir soit ouvert ou fermé.

《銃カバー開状態》  
Cannon bay open  
Geschützluke geöffnet  
Trappe du canon ouverte

**40** ラダーのくみため  
Ladder  
Laufleiter  
Echelle

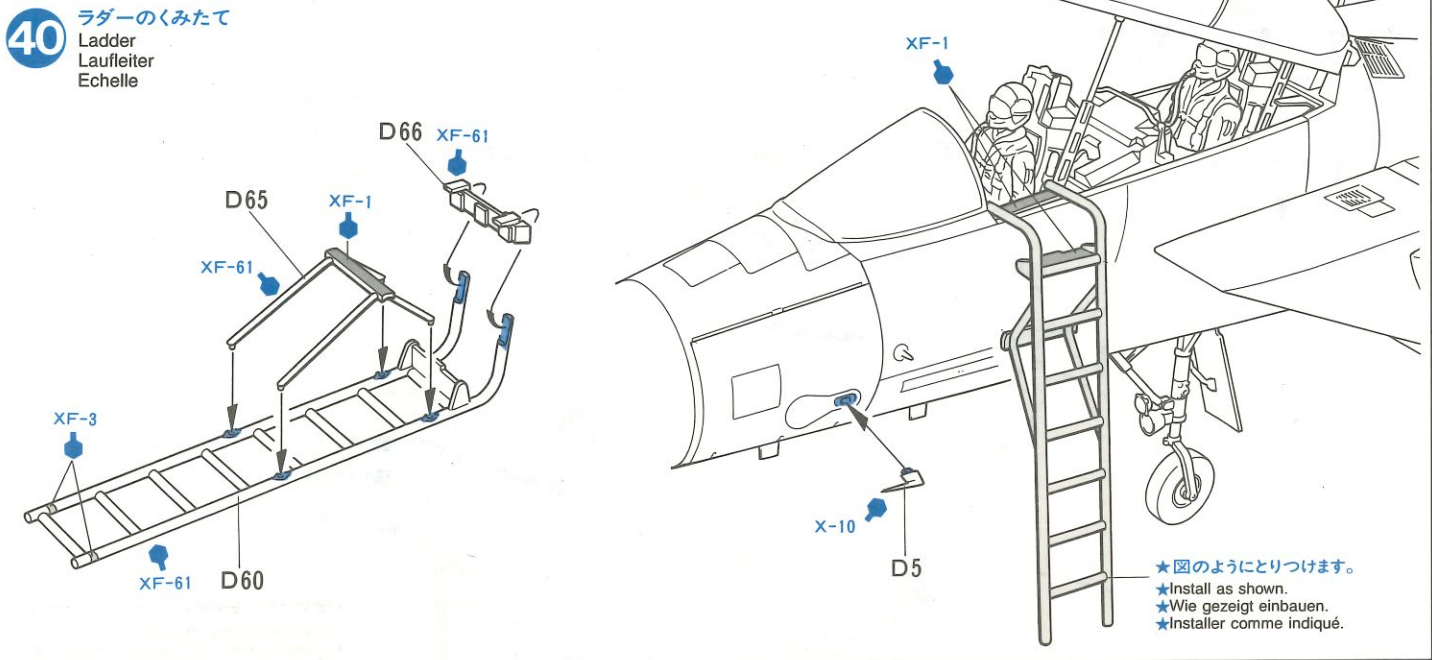

- ★図のようにとりつけます。
- ★Install as shown.
- ★Wie gezeigt einbauen.
- ★Installer comme indiqué.

**41** 車輪止めのくみため  
Wheel chock  
Sicherheits-Bremsblock  
Cales

- ★2個作ります。
- ★Make 2.
- ★2 Sätze machen.
- ★Faire 2 jeux.

- ★下図のように使用します。
- ★Use as shown.
- ★Wie gezeigt verwenden.
- ★Utiliser comme indiqué.

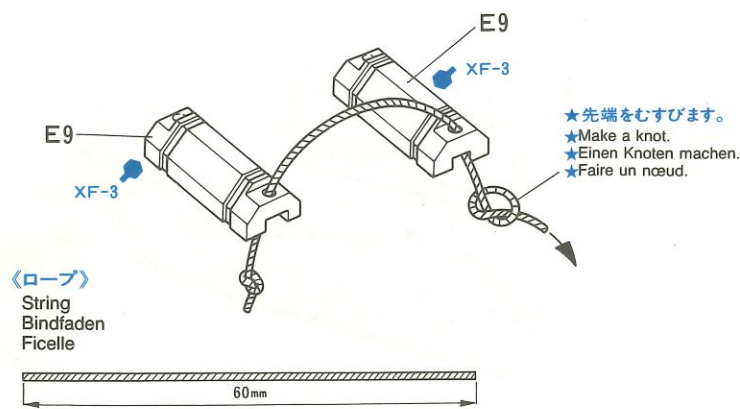

《ロープ》  
String  
Bindfaden  
Ficelle

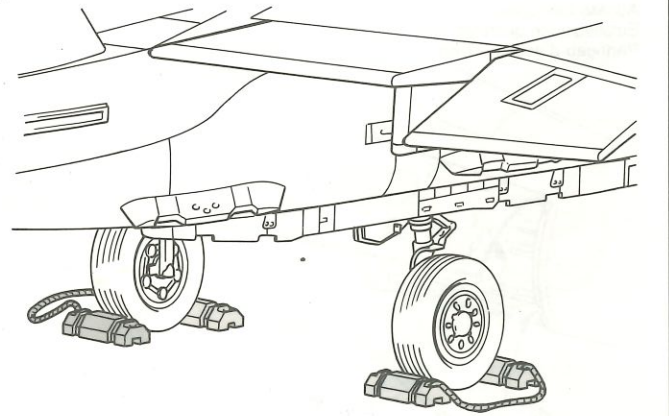



# APPLYING DECALS

## 《スライドマークのはり方》

- ① はりたいマークをハサミで切りぬきます。
- ② マークをぬるま湯に10秒ほどひたしてからタオル等の上におきます。
- ③ 台紙のはしを手でもち、貼る所にマークをスライドさせてモデルに移して下さい。
- ④ 指に少し水をつけてマークをぬらしながら、正しい位置にずらしします。
- ⑤ やわらかい布でマーク内側の気泡をおし出しながら、おしつけるようにして水分をとります。マークが小さいので注意して貼して下さい。

## DECAL APPLICATION

- ① Cut off decal from sheet.
- ② Dip the decal in tepid water for about 10 sec. and place on a clean cloth.
- ③ Hold the backing sheet edge and slide decal onto the model.
- ④ Move decal into position by wetting decal with finger.
- ⑤ Press decal gently down with a soft cloth until excess water and air bubbles are gone.

## ANBRINGUNG DES ABZIEHBILDES

- ① Abziehbild vom Blatt ausschneiden.
- ② Das Abziehbild ungefähr 10 Sek. in lauwarmes Wasser tauchen, dann auf sauberen Stoff legen.
- ③ Die Kante der Unterlage halten und das Abziehbild auf das Modell schieben.

- ④ Das Abziehbild an die richtige Stelle schieben und dabei mit dem Finger das Abziehbild maßmachen.
- ⑤ Das Abziehbild mit weichem Stoff ganz andrücken, bis kein überflüssiges Wasser und keine Luftblasen mehr vorhanden sind.

## APPLICATION DES DECALCOMANIES

- ① Découpez la décalcomanie de sa feuille.
- ② Plongez la décalcomanie dans de l'eau tiède pendant 10 secondes environ et poser sur un linge propre.
- ③ Retenez la feuille de protection par le côté et glissez la décalcomanie sur le modèle réduit.
- ④ Placez la décalcomanie à l'endroit voulu en la mouillant avec un de vos doigts.
- ⑤ Pressez doucement la décalcomanie avec un tissu doux jusqu'à ce que l'eau en excès et les bulles aient disparu.

### 《第4戦闘航空団司令機(第335戦闘飛行隊「チーフス」)》

4th Wing Commander's Aircraft (335th Fighter Squadron "Chiefs")

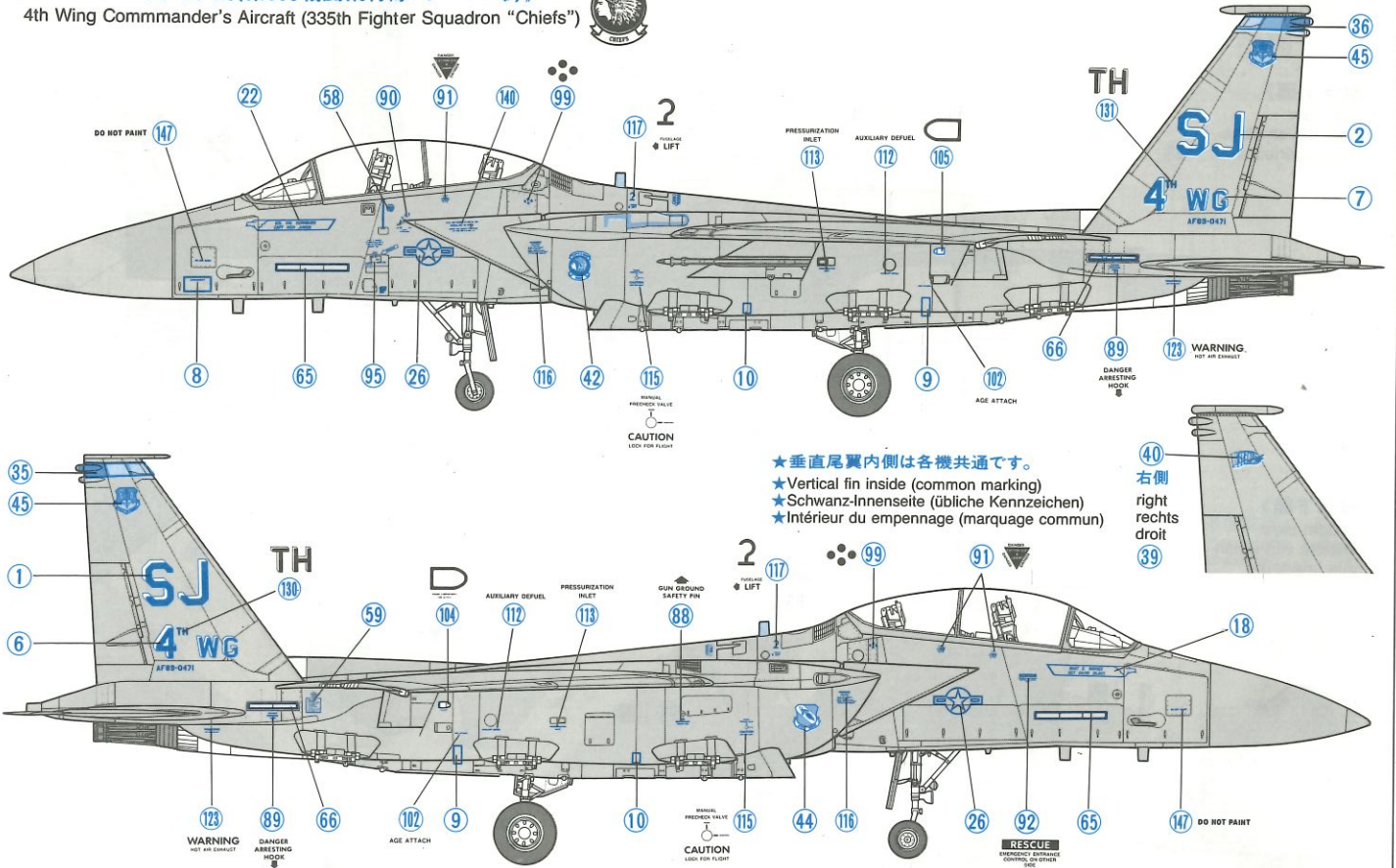

### 《第336戦術戦闘飛行隊「ロケットアズ」(湾岸戦争時)》

4th Tactical Fighter Wing 336th Tactical Fighter Squadron "Rocketeers" (Jan. 1991)

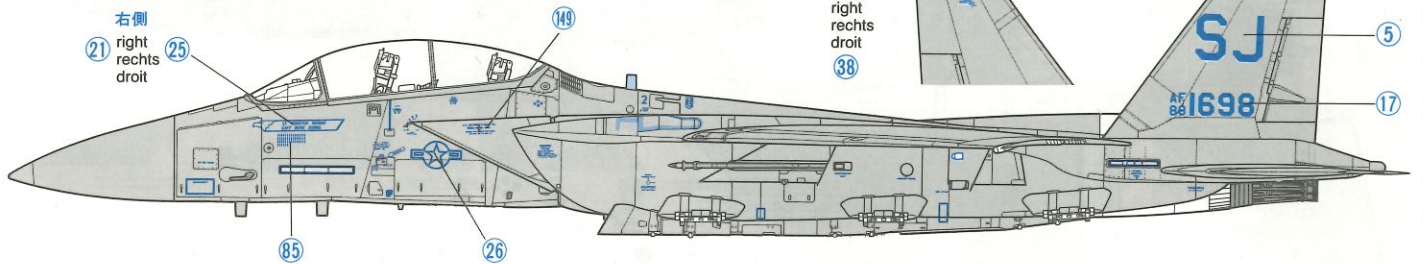

### 《第334戦闘飛行隊「イーグルス」》

334th Fighter Squadron "Eagles"

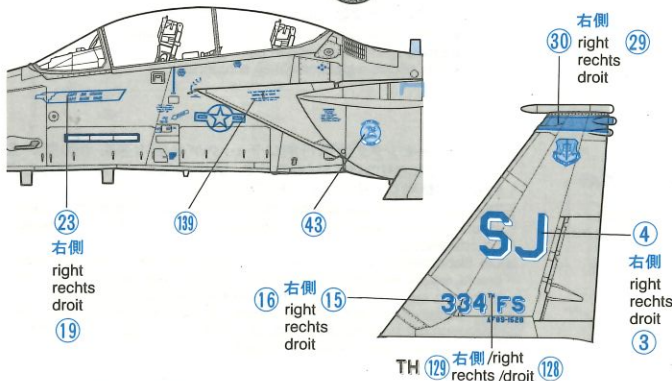

### 《第335戦闘飛行隊「チーフス」》

335th Fighter Squadron "Chiefs"

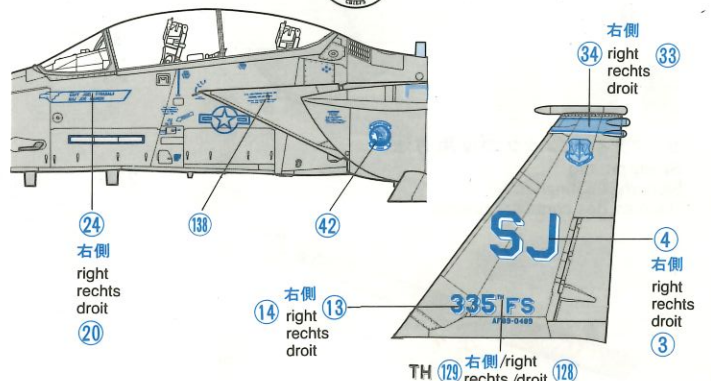



# PARTS

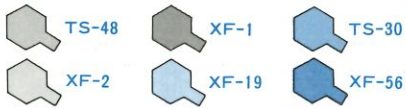

- ★細部の塗装は説明図中を参考にして下さい。
- ★Detail painting is called out during construction.
- ★Die Einzelteilbemalung sollte während des Zusammenbaus erfolgen.
- ★La peinture des détails doit s'effectuer lors de la construction.

## A PARTS ×1

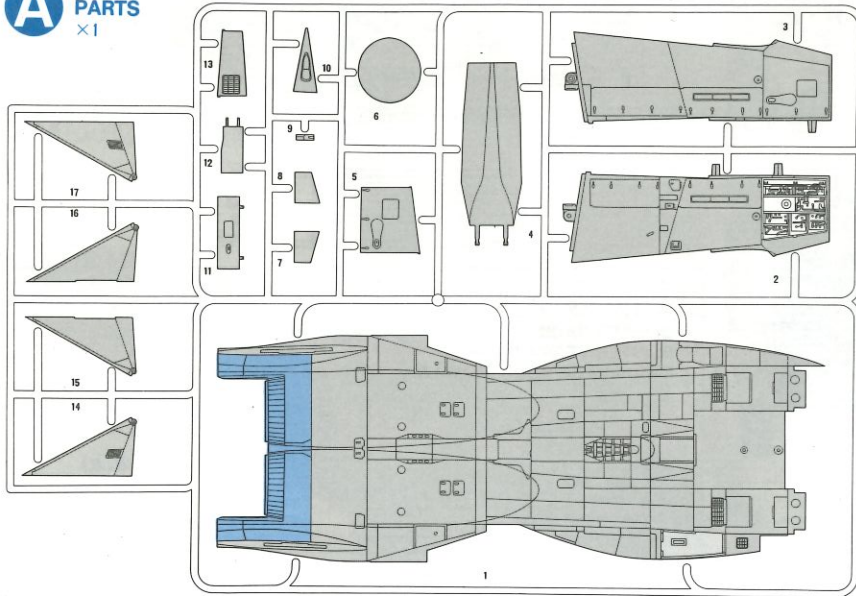

## B PARTS ×1

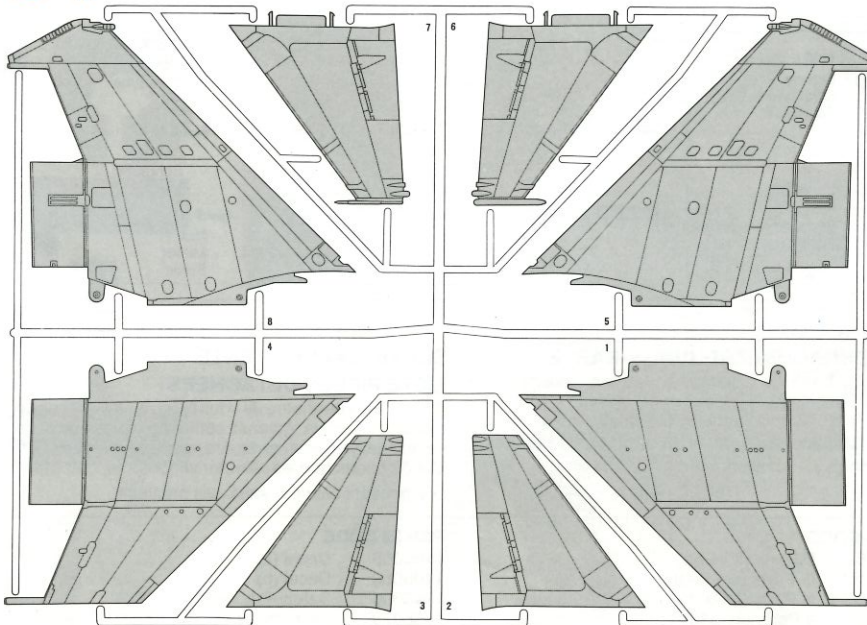

## D PARTS ×1

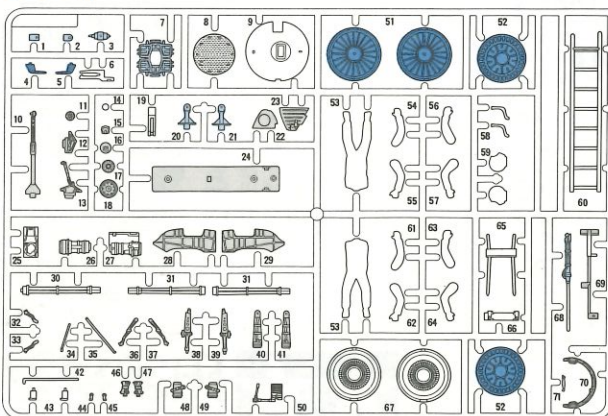

## J PARTS ×1

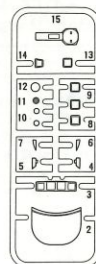

キャノピー(J-1)  
Canopy  
Kanzel  
Canopée

## F PARTS ×1

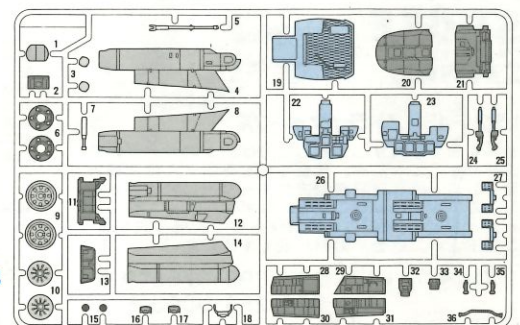

## C PARTS ×1

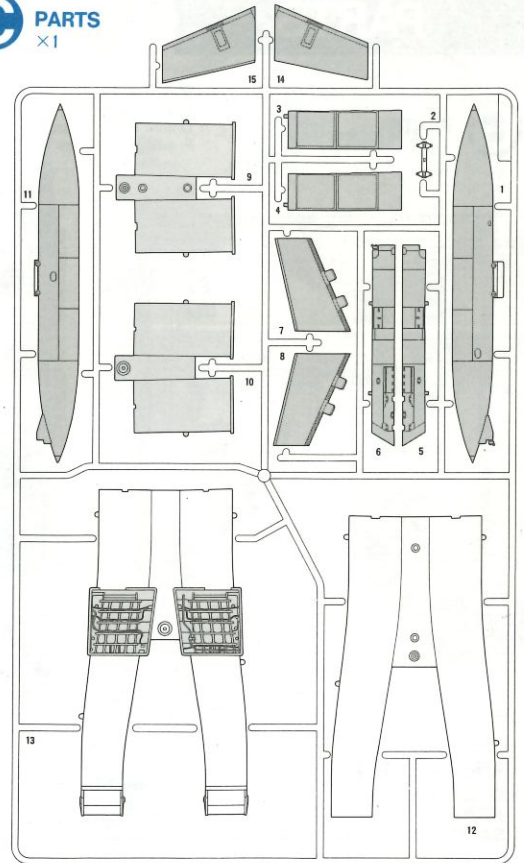

## E PARTS ×2

予備部品……E13×1  
Spare parts E14×1  
Ersatzteile  
Pièces supplémentaires

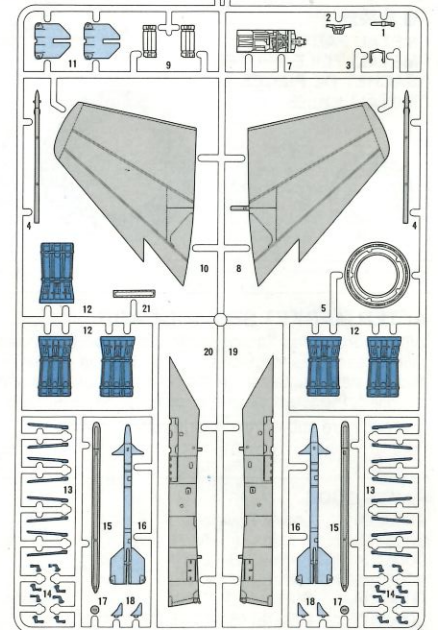

# PARTS

## H PARTS ×3

## G PARTS ×1

機体下部  
Lower fuselage  
Untere Rumpfhälfte  
Fuselage inférieure

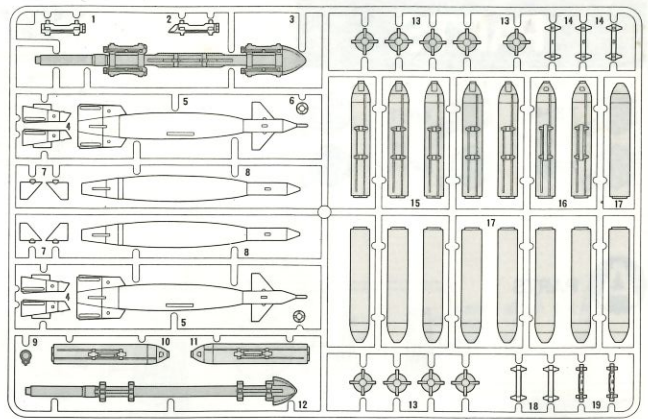
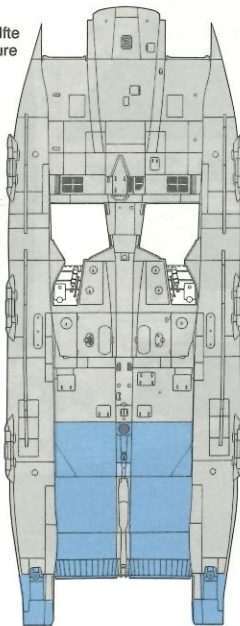
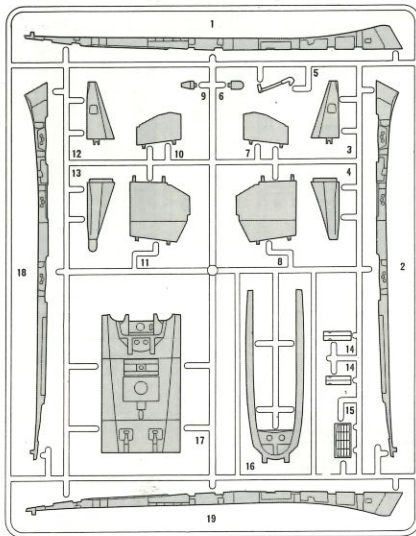

### スライドマーク袋詰

DECAL BAG  
ABZIEHBILDER-BEUTEL  
SACHET DE DECALOMANIES

スライドマーク a .....×1  
Decal sheet a  
Abziehbild-Blatt a  
Décalcomanies a

セイフティーピンタグ .....×1  
Safety-pin tag  
Sicherheitsfährchen  
Repères des contrôles pré-vol

スライドマーク b .....×1  
Decal sheet b  
Abziehbild-Blatt b  
Décalcomanies b

### 金具袋詰

METAL PARTS BAG  
METALLTEILE-BEUTEL  
SACHET DE PIÉCES  
METALLIQUES

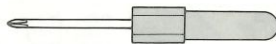

付属ドライバー  
Screwdriver  
Schraubenzieher  
Tournevis  
.....×1



タイヤ(小)  
Tire (small)  
Reifen (klein)  
Pneu (petit)  
.....×1



タイヤ(大)  
Tire (large)  
Reifen (groß)  
Pneu (grand)  
.....×2

ロープ(15cm)  
String  
Bindfaden  
Ficelle  
.....×1

### 脚柱プリスターパック BLISTER PACK BLISTER-VERPACKUNG EMBALLAGE SOUS BLISTER

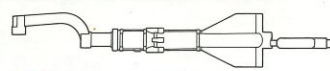



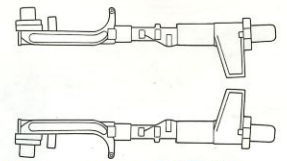





前脚 .....×1  
Nose gear strut  
Bugradbein  
Jambe de train avant



主脚 .....×2(右、左)  
Main gear strut  
Fahrwerkbein  
Jambe de train principal (gauche, droite)

### ビス袋詰 / SCHRAUBENBEUTEL SCREW BAG / SACHET DE VIS

 1.4×3mm 丸ビス .....×1 Screw Schraube Vis	 2×15mm 丸ビス .....×1 Screw Schraube Vis
 1.6×3mm 丸ビス .....×2 Screw Schraube Vis	 2×4mm 皿ビス .....×2 Screw Schraube Vis
 2×6mm 丸ビス .....×11 Screw Schraube Vis	 3×6mm 丸ビス .....×4 Screw Schraube Vis
 2×8mm 丸ビス .....×2 Screw Schraube Vis	 2mm ナット .....×2 Nut Mutter Ecrou

### AFTER MARKET SERVICE CARD

When purchasing Tamiya replacement parts, please take or send this form to your local Tamiya dealer so that the parts required can be correctly identified and supplied. Please note that specifications, availability and price are subject to change without notice.

### KUNDENNACHBETREUUNGS-KARTE

Wenn Sie TAMIYA-Ersatzteile kaufen möchten, nehmen Sie bitte zur Unterstützung dieses Formular mit zu Ihrem örtlichen Fachhändler. Bezüglich der Angaben, der Lagerhaltung der Artikel und der Preise sind Änderungen vorbehalten.

### SERVICE APRES-VENTE

Afin de vous permettre de vous procurer des pièces de rechange Tamiya, Amenez cette liste à votre point de vente Tamiya qui ne manquera pas de vous renseigner. Veuillez noter que les caractéristiques, disponibilité et prix peuvent changer sans avis préalable.

### PARTS CODE

9336020 Lower Fuselage  
9006103 A Parts (A1-A17)  
9006104 B Parts (B1-B8)  
9006105 C Parts (C1-C15)  
9006106 D Parts (D1-D70)  
0006085 \*1 E Parts (E1-E5, E7-E20, 1pc.)

### PARTS CODE

9006108 F Parts (F1-F36)  
9006109 G Parts (G1-G19)  
0006088 \*2 H Parts (H1-H19, 1pc.)  
9116002 J Parts (J1-J15)  
0446086 \*1 Seat (E6, 1pc.)  
9406046 Metal Parts Bag

### PARTS CODE

1406065 Decal (a)  
1406066 Decal (b)  
1246006 Safety-Pin Tag  
1056079 Instructions  
\*1 Requires 2 sets for one Model.  
\*2 Requires 3 sets for one Model.

★部品請求にはこのカードが必要です。



### 1/32 F-15E ストライク イグル

部品をなくしたり、こわした方は、このカードの必要部品を○でかこみ、代金を現金書留または定額為替として一緒に田宮模型アフターサービス係にお申し込み下さい。なおご送金には郵便振替をご利用いただけます。(右記にある郵便振替ご利用の説明をご覧ください。送金手数料が安く済みます。)

〈お問合せ電話番号〉 03-3899-3765(東京)  
054-283-0003(静岡)

〈郵便振替のご利用法〉 郵便局の払込用紙の通信欄に、このカードを参考にITEM番号、スケール、製品名、部品名、数量を必ずご記入下さい。払込人住所欄には電話番号もお書きいただき、口座番号・名古屋1-1118、加入者名・藤田宮模型でお申し込み下さい。

胴体下面.....	1,050円
A 部品.....	1,500円
B 部品.....	1,400円
C 部品.....	1,300円
D 部品.....	950円
E 部品(1コ).....	850円
F 部品.....	800円
G 部品.....	800円
H 部品(1コ).....	800円
J 部品.....	500円
シート(1コ).....	350円
金具袋詰.....	550円
マーク(a).....	200円
マーク(b).....	450円
セイフティーピンタグ.....	200円
説明図.....	400円

パーツの価格は予告なく変更することがあります。  
0693 ITEM 60302 For Japanese use only!

住所

電話 ( ) -

名前

