

SPITFIRE Mk. VB

The Mk. V version of the Spitfire was introduced with the Royal Air Force in 1941 in order to replace the preceding Mk. I, the backbone of the battle of Britain. This model was extensively used on all theaters until the end of the war despite the appearance of more modern aircraft. Its manoeuvrability and sturdiness made it possible to oppose successfully most enemy aircraft. This Spitfire version employed in North Africa was characterized by various anti-sand filters used for the main air-intake in order to operate from improvised desert airfields.

Technical details: Wing span: 11.23 m; Length: 9.12 m; Max. speed: 602 km/h; Range: 600 km; Armament: 2 x 20 mm cannons, 4 x 7,7 mm machine guns, 1 x 113 kg bomb.

Die Version Mk. V der Spitfire wurde ab 1941 von der Royal Air Force in Dienst gestellt, um die Vorgängerversion Mk. I zu ersetzen, welche bei der "Schlacht um England" eine bedeutende Rolle spielte. Eine große Anzahl dieser Variante wurde, trotz des Erscheinens von moderneren Flugzeugen, bis zum Ende des Krieges an allen Fronten eingesetzt. Durch ihre Wendigkeit und Robustheit war die Spitfire dem Großteil der gegnerischen Flugzeuge ebenbürtig. Diese in Nordafrika eingesetzten Spitfire Mk. V verfügten über spezielle Sandfilter bei der Motorluftansaugung, um auch von improvisierten Wüstenflugplätzen aus operieren zu können.

Technische Daten: Flügelspannweite: 11,23 m; Länge: 9,12 m; Höchstgeschwindigkeit: 602 km; Reichweite: 600 km; Bewaffnung: 2 x 20 mm Kanonen, 4 x 7,7 mm Maschinengewehre, 1 x 113 kg Bombe.

La versione Mk. V dello Spitfire venne introdotta in servizio con i reparti dell'aviazione inglese nel corso del 1941 per sostituire i precedenti Mk. I, veri protagonisti della "Battaglia d'Inghilterra". Questo modello venne estesamente utilizzato in tutti i teatri operativi sino al termine del conflitto nonostante la presenza di velivoli più moderni in quanto le sue doti di manovrabilità e robustezza gli consentivano di opporsi efficacemente alla maggior parte degli aerei avversari. Gli Spitfire di questo modello impiegati in Nord Africa erano caratterizzati da differenti versioni di filtri antisabbia per la presa d'aria principale per operare da aeroporti improvvisati nell'ambiente desertico.

Dati Tecnici: Apertura Alare: 11.23 m; Lunghezza: 9.12 m; Velocità massima: 602 km/h; Raggio d'azione: 600 km; Armamento: 2 cannoni da 20 mm e 4 mitragliatrici da 7,7 mm, 1 bomba da 113 kg.

La version Mk. V de Spitfire a été introduite avec le Royal Air Force en 1941 afin de remplacer le Mk. I, le pivot de la bataille d'Angleterre. Ce modèle a été largement utilisé jusqu'à la fin de la guerre au détriment d'avions plus modernes. Sa maniabilité et sa résistance lui permettait de s'opposer à une majorité d'avions ennemis. La version de ces Spitfire employée en Afrique du Nord était caractérisée par un filtre anti-sable utilisé pour des opérations dans le désert.

Détails techniques: Envergure: 11,23 m; Longueur: 9,12 m; Vitesse maximale: 602 km/h; Autonomie: 600 km; Armement: Canons: 2 x 20 mm, Mitrailieuse: 4 x 7,7 mm, Bombe: 1 x 113 kg.

RAF esitteli Mk. V version 1941 joka korvasi ikäanttyvän Mk. I:n, ilmavoimien selkärangan taistelussa Englannista. Tätä versiota käytettiin kaikilla rintamalla sodan loppuun asti vaikka nykyaikaisempia lentokoneita ilmaantui. Sen ketteryys ja kestävyys teki Mk. V:stä taisteluelkpöisen useimpia viholliskoneita vastaan. Tätä versiota käytettiin Pohjois Afrikassa

joten siina oli erillaisia ilmansuodattimia suojaamassa hiekalta lennettäessä väliaikaisilta aavikkokentiltä.

Teknisii yksityiskohtia: Siipien kärkiväli: 11,23 m; Pituus: 9,12 m; Huippunopeus: 602 km/h; Aseistus: 2 x 20 mm tykki, 4 x 7,7 mm konekiväri, 1 x 113 kg pommi.

De Mk. V versie van de Spitfire werd in 1941 door de RAF in gebruik genomen als vervanger van de Mk. I, die in de Battle of Britain zo'n belangrijke rol had gespeeld. Ondanks het verschijnen van modernere jagers, bleef de Mk. V tot aan het einde van de oorlog op alle fronten operationeel. Door zijn grote wendbaarheid en sterke constructie kon dit toestel met succes het gevecht aangaan met de meeste vijandelijke vliegtuigen. Deze versie van de Spitfire werd in Noord Afrika gebruikt en was voorzien van verschillende zandfilters in de luchtinlaat om te kunnen opereren vanaf geïmproviseerde vliegvelden in de woestijn.

Technische gegevens: Lengte: 9.12 m; Spanwijdte: 11.23 m; Max. snelheid: 602 km/u; Actieradius: 600 km; Bewapening: 2 x 20 mm kanon, 4 x 7,7 mm machinegeweren, 1 x 113 kg bom.

A versão Mk. V do Spitfire foi introduzida na Royal Air Force em 1941 por forma a substituir a anterior versão Mk. I, até então a espinha da Batalha de Inglaterra. Este modelo foi amplamente usado em todos os teatros de guerra até ao final da mesma, apesar do aparecimento de aviões mais modernos. A sua maneabilidade e rigidez tornaram possível ao avião opor-se à maioria dos seus inimigos. Esta versão do Spitfire utilizada no Norte de Africa tinha como principais características os vários filtros anti-areia usados na principal entrada de ar que lhe permitiam operar em aeroportos improvisados no deserto.

Especificações Técnicas: Envergadura: 11.23 m; Comprimento: 9.12 m; Velocidade máxima: 602 km/h; Autonomia: 600 km; Armamento: 2 canhões de 20 mm, 4 metralhadoras de 7,7 mm, 1 bomba de 113 kg.

La versión Mk. V del Spitfire fue introducida en la Royal Air Force en 1941 con objeto de reemplazar a su precedente el Mk. I, espina dorsal de la Batalla de Inglaterra. Este modelo fue utilizado extensivamente en todos los teatros hasta el final de la guerra, a pesar de la aparición de aparatos más modernos. Su maniobrabilidad y robustez le hicieron posible oponerse con éxito a la mayoría de aviones enemigos. Esta versión, utilizada en el norte de África, se caracterizaba por la incorporación de varios filtros antiarena utilizados en la toma de aire principal, con objeto de poder operar desde pistas improvisadas en el desierto.

Datos Técnicos: Envergadura: 11,23 m; Longitud: 9,12 m; Velocidad máxima: 602 km/h; Autonomia: 600 km; Armamento: 2 cañones de 20 mm, 4 ametralladoras de 7,7 mm, 1 bomba de 113 kg.

SPITFIRE MK. V Versja Spitfire Mk. V weszła do służby w Royal Air Force w 1941 roku zastępując Spitfire w wersji Mk. I, który był głównym samolotem w Bitwie o Anglię. Model ten był szeroko stosowany na wszystkich frontach II Wojny Światowej. Jego manewrowość i wytrzymałość pozwalały mu godnie stawić czoła większości samolotów wroga. Wersja Mk. V stosowana w Afryce Pn. posiadała dodatkowo filtry przeciw-piaskowe na wlotach powietrza, co umożliwiało samolotom korzystanie z zaimprovizowanych, pustynnych lotnisk. Dane techniczne: rozpiętość skrzydeł: 11,23 m; długość: 9,12 m; max predkosc: 602 km/h; zasięg: 600 km; uzbrojenie: 2 działka 20 mm, 4 karabiny, maszynowe 7,7 mm, 113 kg bomb.

ATTENZIONE - Consigli utili!

Prima di iniziare il montaggio studiare attentamente il disegno. Staccare con molta cura i pezzi dalle stampe, usando un taglia-balsa oppure un paio di forbici e togliere con una piccola lima o con carta vetrata fine eventuali sbavature. Mai staccare i pezzi con le mani. Montarli seguendo l'ordine delle numerazioni delle tavole. Eliminare dalla stampata il numero del pezzo appena montato tacendogli sopra una croce. Le frecce nere indicano i pezzi da incollare, le frecce bianche indicano i pezzi da montare senza colla. Usare solo colla per polistirolo. A - B - C... Le lettere ai lati dei numeri indicano la stampata ove si trova il pezzo da montare. I pezzi sbarrati da una croce non sono da utilizzare.

ACHTUNG - Ein nützlicher Rat!

Vor der Montage die Zeichnung aufmerksam studieren. Die einzelnen Montageeile mit einem Messer oder einer Schere vom Spritzling sorgfältig entfernen. Eventuelle Grate werden mit einer Klinge oder feinem Schmirgelpapier beseitigt. Keinesfalls die Montageeile mit den Händen entfernen. Bei der Montage der Tafelnummerierung folgen. Pfeile zeigen die zu klebenden Teile während die weissen Pfeile die ohne Leim zu montierenden Teile anzeigen. Bitte nur Plastikklebstoff verwenden. A - B - C... Die Buchstaben neben den Nummern zeigen, auf welchem Spritzling der zu montierende Teil zu finden ist. Die mit einem Kreuz markierten Teile sind nicht zu verwenden.

ATENCIÓN - Consejos útiles!

Estudiar las instrucciones cuidadosamente antes de comenzar el montaje. Separar las piezas de las bandejas con un cuchillo afilado o un par de tijeras y retirar el exceso de plástico o rebaba. No arrancar las piezas. Montar las piezas en orden numérico. Utilizar SÓLOMENTE pegamento para plástico y en poca cantidad para evitar que se dañe el modelo. Las flechas negras indican las piezas que se deben pegar juntas. Las flechas blancas indican las piezas que deben ensamblarse SIN usar pegamento. A - B - C... Las letras indican en que bandeja se encuentran las piezas. Pintar las piezas pequeñas antes de separarlas de la bandeja. Retirar la pintura de los lugares por donde se deben pegar las piezas.

HUOMIO - Käyttönöllisiä neuvoja

Tuiki kokoonpano-ohjeita tarkkaan ennenkuin aloitat. Irrota osat askartelu-veitsellä tai saksilla ja poista ylimääräiset jäljet esim. hiakappaperilla. Älä koskaan irrota osia väkotoimalla. Kokoa osat numero jär jestyksessä. Käytä vain muoviliimaa ja säästäväisesti hyvän työjäljen aikaansaamiseksi. Mustat nuolet merkitsevät suamojen liimausta. Valkoiset nuolet taas ettei liimaa käytetä. A - B - C... Nämä kirjaimet osoittavat millä levyillä osat ovat. Ristillä merkityjä osia ei käytetä. Pienet osat kannattaa maalata ennen irrottamista. Muista poistaa maali tai kromaus ilmastokudista.

組合前請注意!

組合前請詳細閱讀說明書。用鋒利刀子或剪刀由塑膠框中取出零件並修整多餘之塑膠殘部。請勿拔取零件。按號碼順序組合。只用模型專用膠並勿使用過量以免損壞模型。黑色箭頭表示零件須黏合的部位。白色箭頭表示零件組合不必用膠。A-B-C 這些記號表示零件可在那一個塑膠框內找到。從框內取出小零件之前，先塗色。零件黏合部位要先把塗色剝乾淨。

貼紙使用方法:

由塑膠貼紙中剪下所要的部份，然後浸入清水杯中約半分鐘，將貼紙放在模型上並把貼紙清膠底紙至適當位置，為便黏貼良好，可用一小塊清潔布壓下。

くみだて前の注意

くみだてにはいる前に、よく説明書を見て、全体のくみだてを頭に入れておくたさい。部品を切り離す時は、もどらないで、ニッパやナイフを使って慎重に行なってください。くみだては番号順に進めてください。接着剤はプラスチックモデル専用のものを使用し、少しずつつけるようにしましょう。黒い矢印は接着する所です。白い矢印は接着剤を使わずにくみだてる所です。A-B-C はそれぞれの部品グループを示します。塗料は必ずプラスチックモデル用塗料を使用し、小さな部品はランナーにつけたまま塗装するのが便利です。接着面は塗装をはがしておいてください。

ATTENTION - Useful advice!

Study the instructions carefully prior to assembly. Remove parts from frame with a sharp knife or a pair of scissor and trim away excess plastic. Do not pull off parts. Assemble the parts in numerical sequence. Use plastic cement ONLY and use cement sparingly to avoid damaging the model. Black arrows indicate parts to be glued together. White arrows indicate on which frame the parts must be assembled WITHOUT using cement A - B - C... These letters indicate on which frame the parts will be found. Paint small parts before detaching them from frame. Remove paint-where parts are to be cemented. Crossed out parts must not be used.

ATTENTION - Conseils utiles!

Avant de commencer le montage, étudier attentivement le dessin. Détacher avec beaucoup de soin les morceaux des moules en usant un massicot ou bien un pair de ciseaux et couper avec une petite lame avec de papier de verre fin ébarbagés éventuels. Jamais détacher les morceaux avec les mains Monter les en suivant l'ordre de la numération des tables. Eliminer de la moule le numéro de la pièce qui vient d'être montée, en le bifant avec une croix. Les flèches noires indiquent les pièces à coller, les flèches blanches indiquent les pièces à monter sans colle. Employer seulement de la colle pour polystyrol. A - B - C... Les lettres aux côtés des numéros indiquent la moule où se trouve la pièces a monter. Les pièces marquées par une croix ne sont pas a utiliser.

OBS! Några goda råd.

Innan man börjar bygga modellen skall man noga studera ritninge samt noga kontrollera att alla delarna finns med. Alla smådelar skall; målas medan de sitter kvar i sin ram. Bryt aldrig av, en del från ramen, skär alltid försiktigt med en hobbykniv. Ev. grader avlägsnas enkelt med samma kniv. Vid hopsättningen gölj; nummeransvningen. Stryk efterhand numret på ritningen under monteringen. Svart pilar betyder att delen skall limmas, vita pilar att delen kan monteras utan lim. Använd endast lim avsett för polystyrene. A - B - C... Bokstäverna visa på vilken ram man finner delen. Överkorsade delar skall ej användas.

OPGELET - Belangrijke bemerkingen!

Bestudeer zorgvuldig het montageplan voor het bouwen. Breek nooit onderdelen van het kader. Maak ze los met een scherp mes of kleine nageltang. Verwijder daarna al het overtollige plastic en pas de delen afvoorens te lijmen. Gebruik allen lijm voor plastic modellen. Werk zorgvuldig en spaarzaam, teveel lijm zal uw model beschadigen. Zwarte pijlen duiden de te lijmen delen aan. Witte pijlen verwijzen naar bewegende delen welke niet mogen worden gelijmd. A - B - C... Deze letters geven de kaders aan waarin de onderdelen zich bevinden. Schilder de kleine onderdelen voor ze van het kader te snijden. Verwijder de verf van de te lijmen oppervlakten.

ВНИМАНИЕ — Полезные советы: Перед сборкой внимательно изучите инструкцию. Отделяйте детали от общей отливки при помощи острого резака или кусачек, зачистите места соединения детали и отливки, удалите облой. Не отпавывайте детали от отливки. Детали собирайте в порядке номеров. Для склейки применяйте ТОЛЬКО специальный клей и применяйте его ровно столько сколько необходимо для соединения деталей. Черные стрелки показывают места соединения деталей при помощи клея. Белые стрелки показывают что детали соединяются БЕЗ помощи клея. A - B - C... Эти буквы указывают на какой из отливок размещается данная деталь. Мелкие детали окрашивайте на отливках. Перед приклеиванием окрашенных деталей зачищайте места соединений. Детали, зачеркнутые на рисунках отливок в инструкции, не применяются.

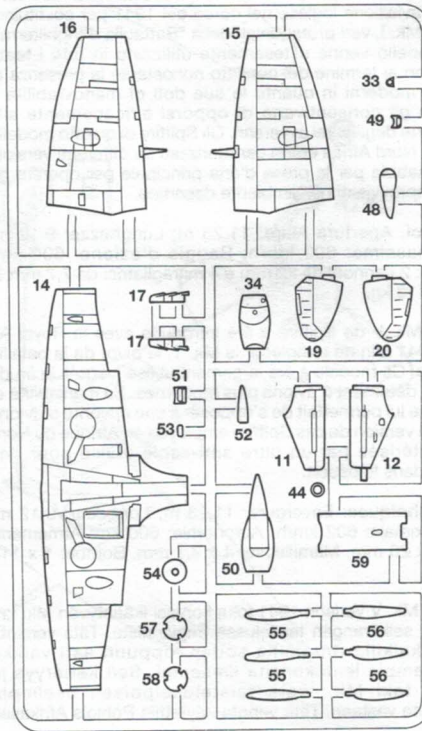
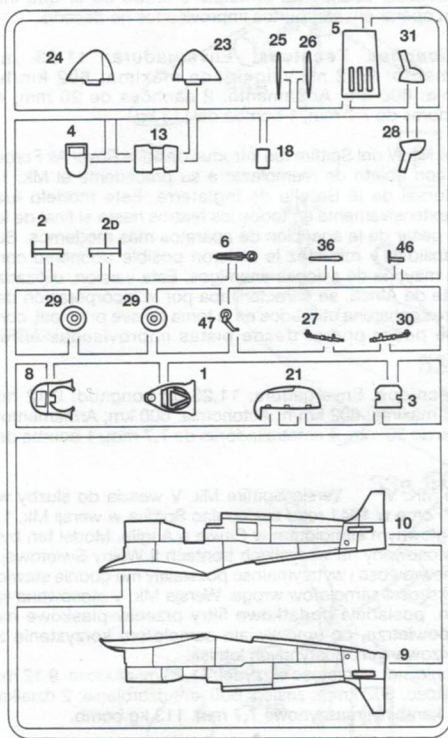

I numeri si riferiscono all'assortimento colori ITALERI **MODEL MASTER** /Acryl Paint System

The indicated colour numbers refer to the ITALERI **MODEL MASTER** /Acryl Paint System

Die angegebenen Farbnummern beziehen sich auf die ITALERI **MODEL MASTER** /Acryl Paint System

Les références indiquées concernent les peintures ITALERI **MODEL MASTER** /Acryl Paint System

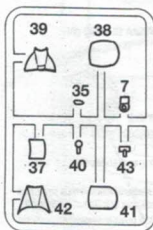

A
1734 MODEL MASTER
Green Zinc Chromate
Zingrün (M)
Verde Interni Chiaro (O)
Vert Zinc Chromate (M)
E 5973

B
1735 MODEL MASTER
Wood
Holz (M)
Legno (O)
Bois (M)
E 6313

C
1749 MODEL MASTER
F.S. 37038
Flat Black
Schwarz (M)
Nero (O)
Noir Mat (M)
E 9983

D
1768 MODEL MASTER
F.S. 37875
Flat White
Weiss (M)
Bianco (O)
Blanc Mat (M)
E 0053

E
1736 MODEL MASTER
Leather
Leder (M)
Cuoio (O)
Cuir (M)
E 6562

F
1785 MODEL MASTER
Rust
Rost
Ruggine
Rouille
E 6683

G
1503 MODEL MASTER
Red
Rot (G)
Rosso (L)
Rouge (B)
E 2741

H
1524 MODEL MASTER
Green
Signalgrün (G)
Verde (L)
Vert (B)
E 5941

I
1569 MODEL MASTER
Flat Yellow
Gelb (M)
Giallo (O)
Jaune Mat (M)
E 0683

1

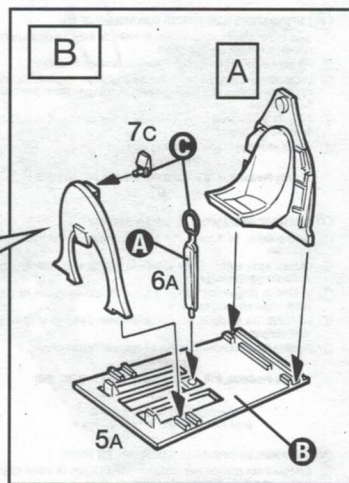
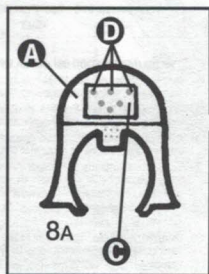
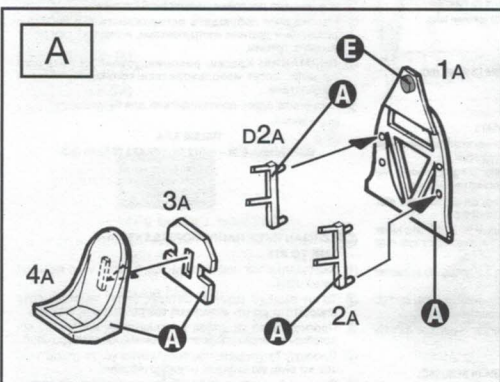

2

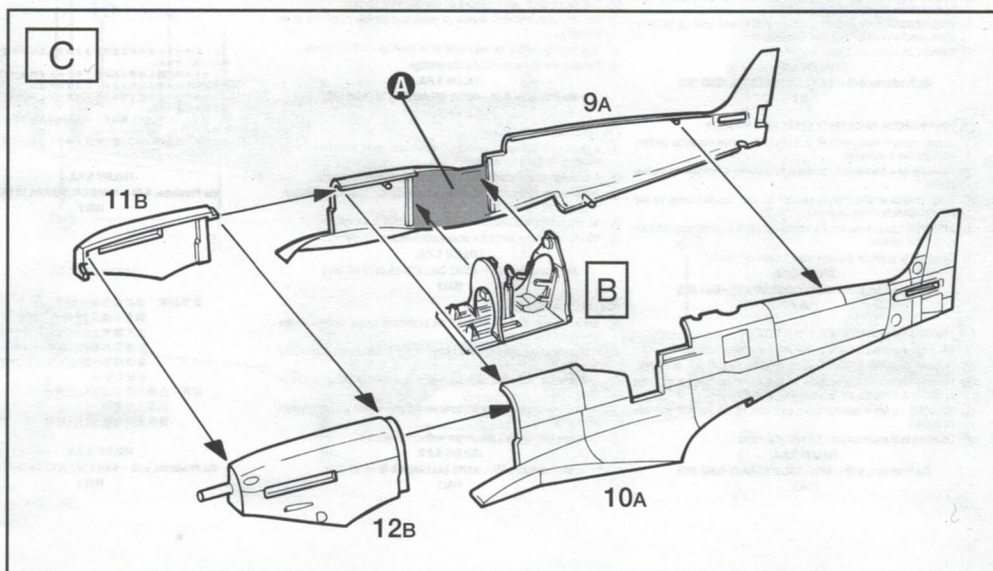

3

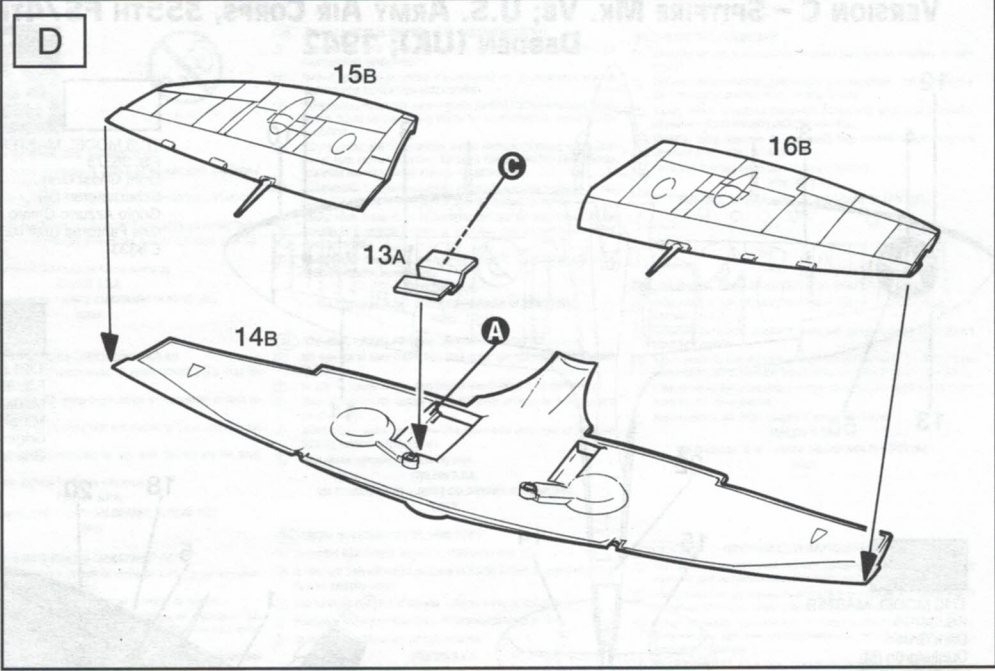

4

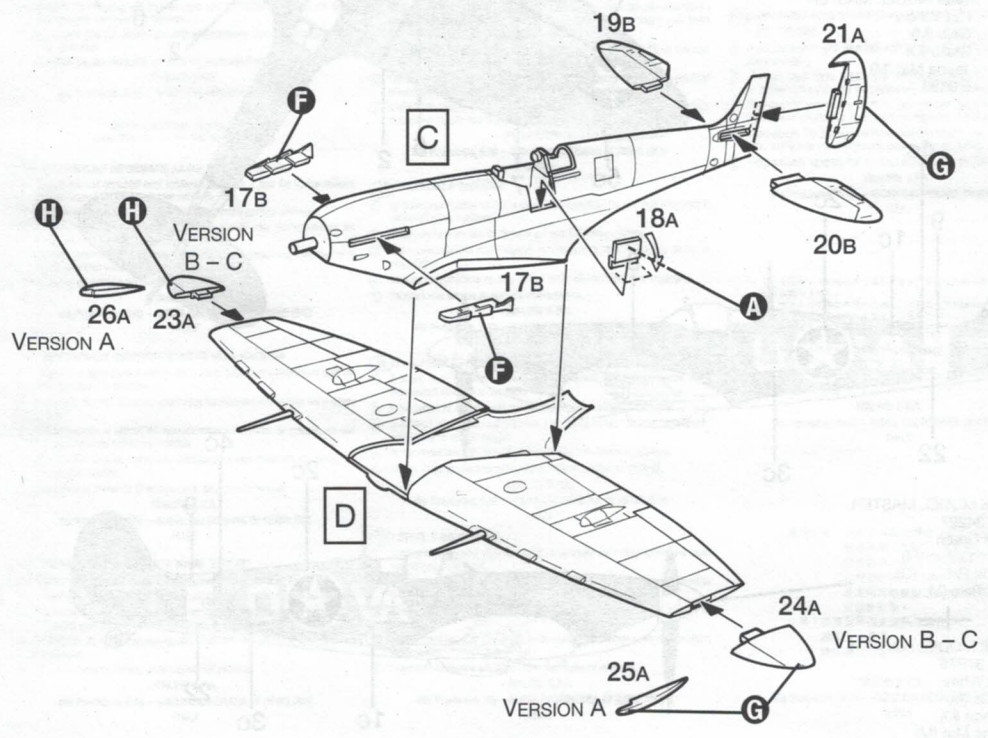

5

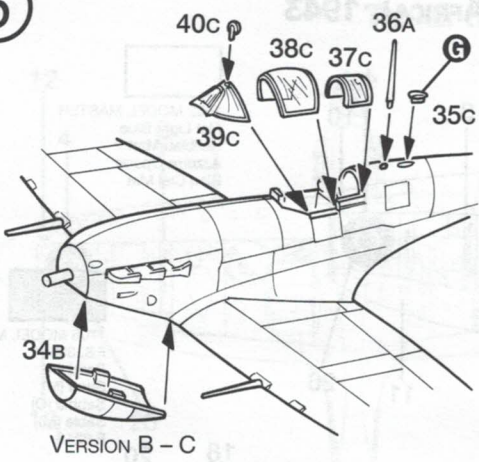

VERSION B - C

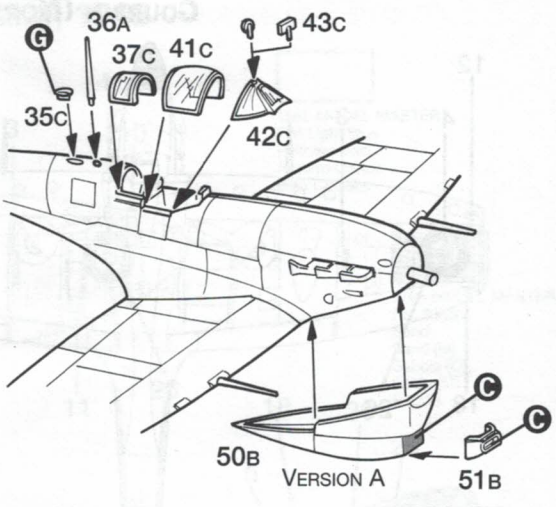

VERSION A

6

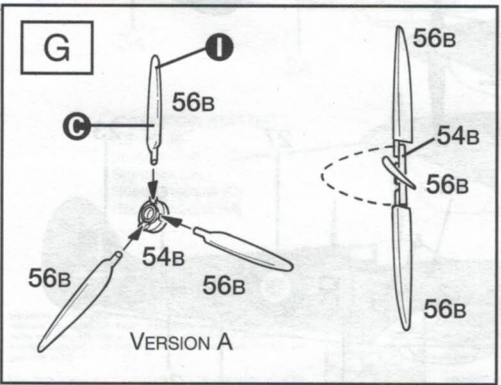
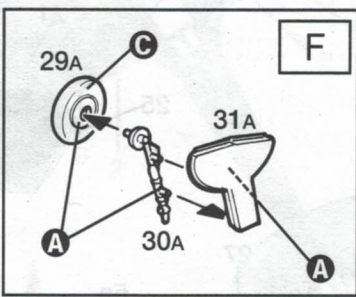
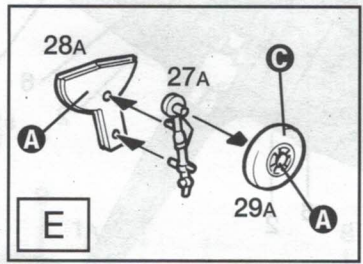

VERSION A

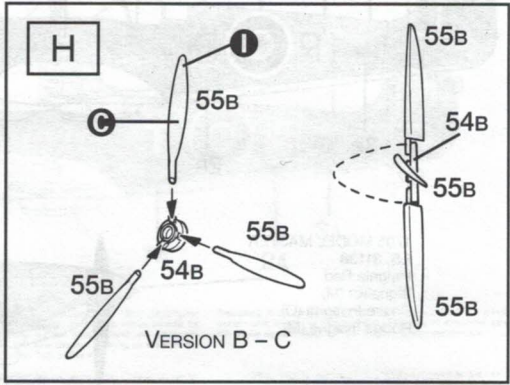

VERSION B - C

7

VERSION A

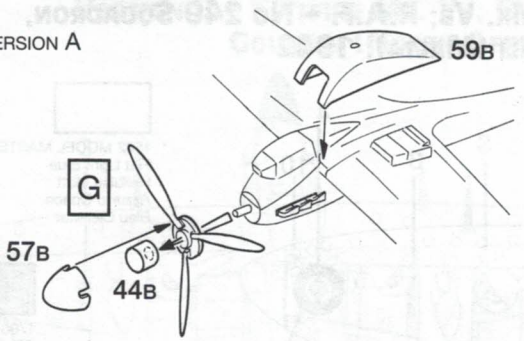

VERSION B

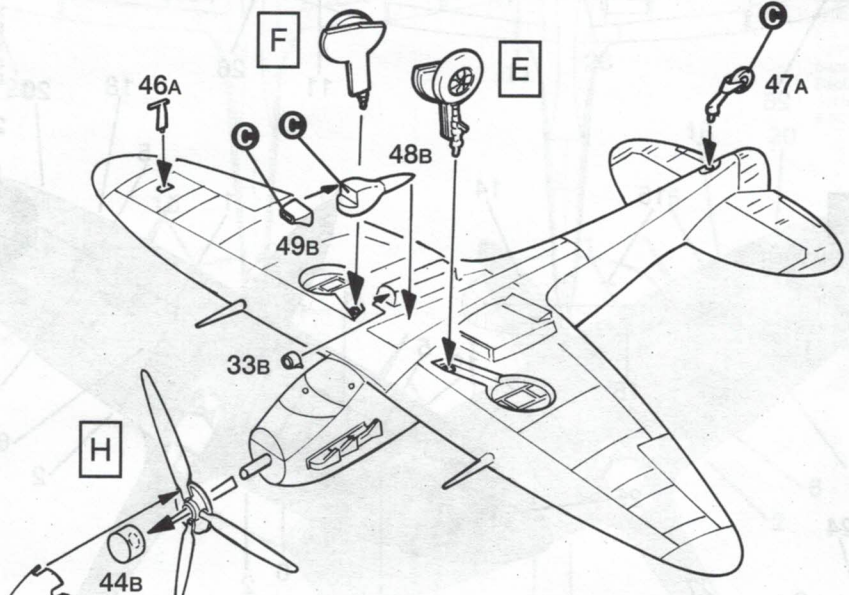

VERSION C

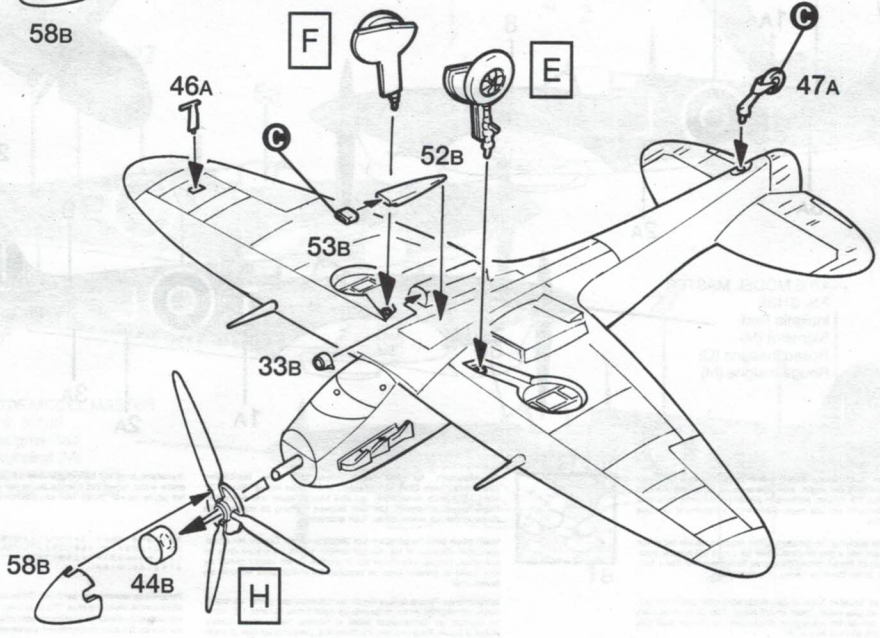

VERSION A - SPITFIRE Mk. VB; R.A.F. - No 249 SQUADRON, TAKALI (MALTA); 1942

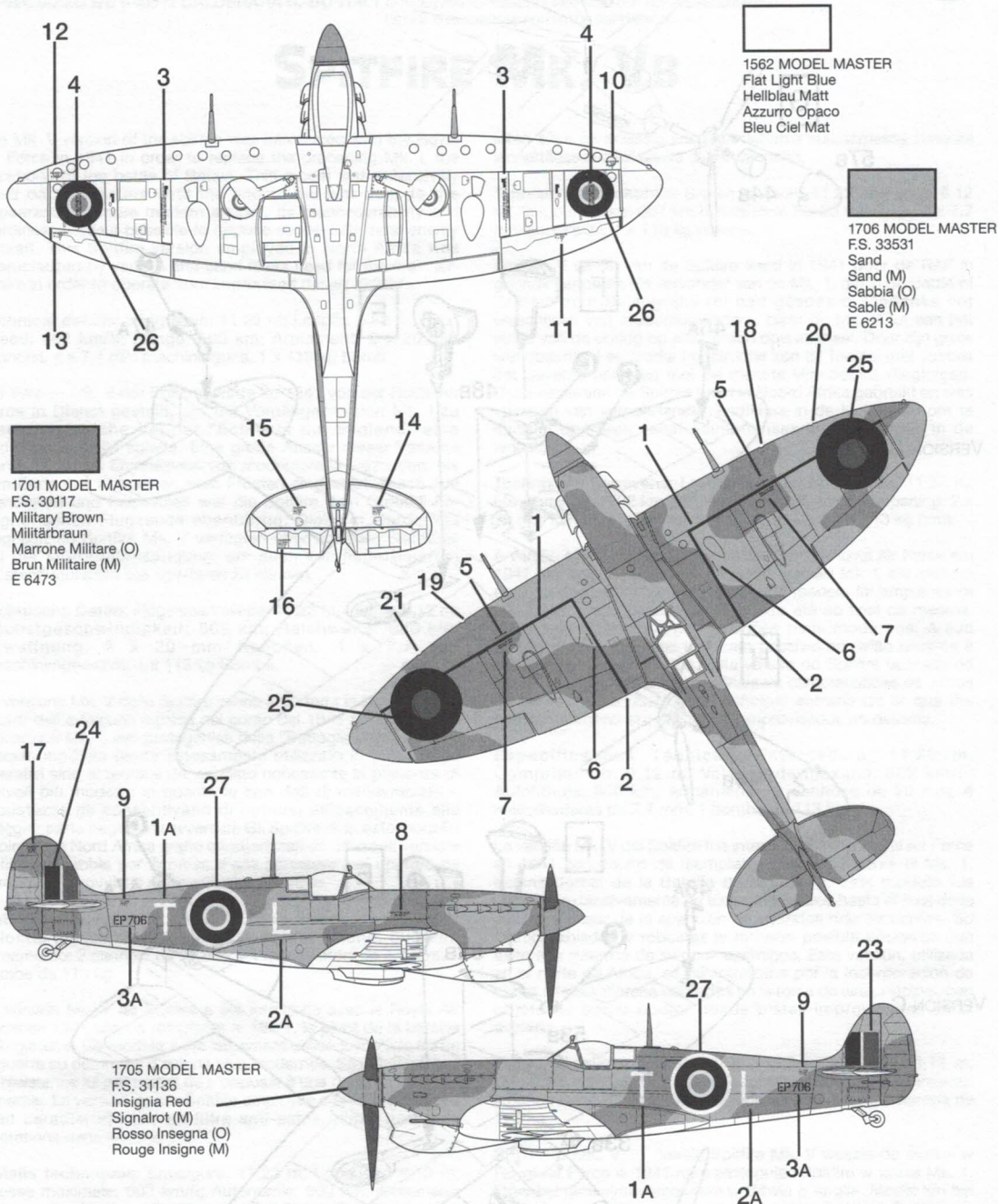

1562 MODEL MASTER
Flat Light Blue
Hellblau Matt
Azzurro Opaco
Bleu Ciel Mat

1706 MODEL MASTER
F.S. 33531
Sand
Sand (M)
Sabbia (O)
Sable (M)
E 6213

1701 MODEL MASTER
F.S. 30117
Military Brown
Militärbraun
Marrone Militare (O)
Brun Militaire (M)
E 6473

1705 MODEL MASTER
F.S. 31136
Insignia Red
Signalrot (M)
Rosso Insegna (O)
Rouge Insigne (M)

Istruzioni per l'applicazione delle decalcomanie. Ritagliare le decalcomanie occorrenti dal foglio, immergerle in un bicchiere d'acqua pulita per circa 1/2 minuto, metterle in posizione sul modello e farle scivolare dalla carta; per una migliore aderenza comprimerle con una pezzuola pulita.

Directions for applying the decals: Cut the required decals out of the sheet; dip them into a glass of clean water for about 1/2 minute; position the decals on the kit, letting them slide from the paper. For a better adhesion, press them by means of a clean rag.

Påläggning av decaler: Klipp ut den decal som skall användas och doppa den i ett glas vatten under en 1/2-minut. Sätt decalen på plats på modellen och låt den sakta glida av pappret. För att den skall sitta ordentligt, tryck till med en torr duk.



Anweisungen für Abziehbilder-Anbringung: Die benötigten Abziehbilder vom Blatt abschneiden, in ein Glas reines Wasser für etwa 1/2 Minute eintauchen, auf das Modell legen und dann vom Papierbogen abnehmen. Um eine bessere Haftung zu erzielen, die Abziehbilder mit einem reinen Tuch andrücken.

Instruction pour l'application des décalcomanies. Couper les décalcomanies choisies et les plonger environ trente secondes dans un peu d'eau propre. Les placer sur le modèle en les faisant glisser de leur feuille et presser avec un morceau de chiffon pour éliminer les bulles d'air.

Instrucciones Para la aplicación de las decalcomanías: cortar las requeridas, sumergirlas en un recipiente de agua limpia durante 1/2 minuto, colocar las decalcomanías sobre el modelo, haciéndolas deslizar sobre el papel. Para una mejor adherencia, presionarlas con un trapo limpio.

Transfers: Knip het benodigde deel uit, dempel het ca. 1/2 minuut onder water, houdt het transfer tegen het model en schuif het vanaf het papier op zijn plaats. Met een schoon doekje aandrukken.

指示 必要な部を切り取り、水中に浸し、模型に押し付け、紙から剥がす。きれいな布で押し付ける。

Указания по применению декалей: Отрезать нужную вам часть декалей от общего листа, погрузить ее на 1/2 минуты в чистую воду, затем, выбрав необходимое место на модели, приложить туда изображение, сдвинув его с бумажной основы. Для лучшего прилипания промажьте декаль чистой тряпкой.

**VERSION B - SPITFIRE MK. VB; R.A.F. - No 244 WING,
GOURBIN (NORTH AFRICA); 1943**

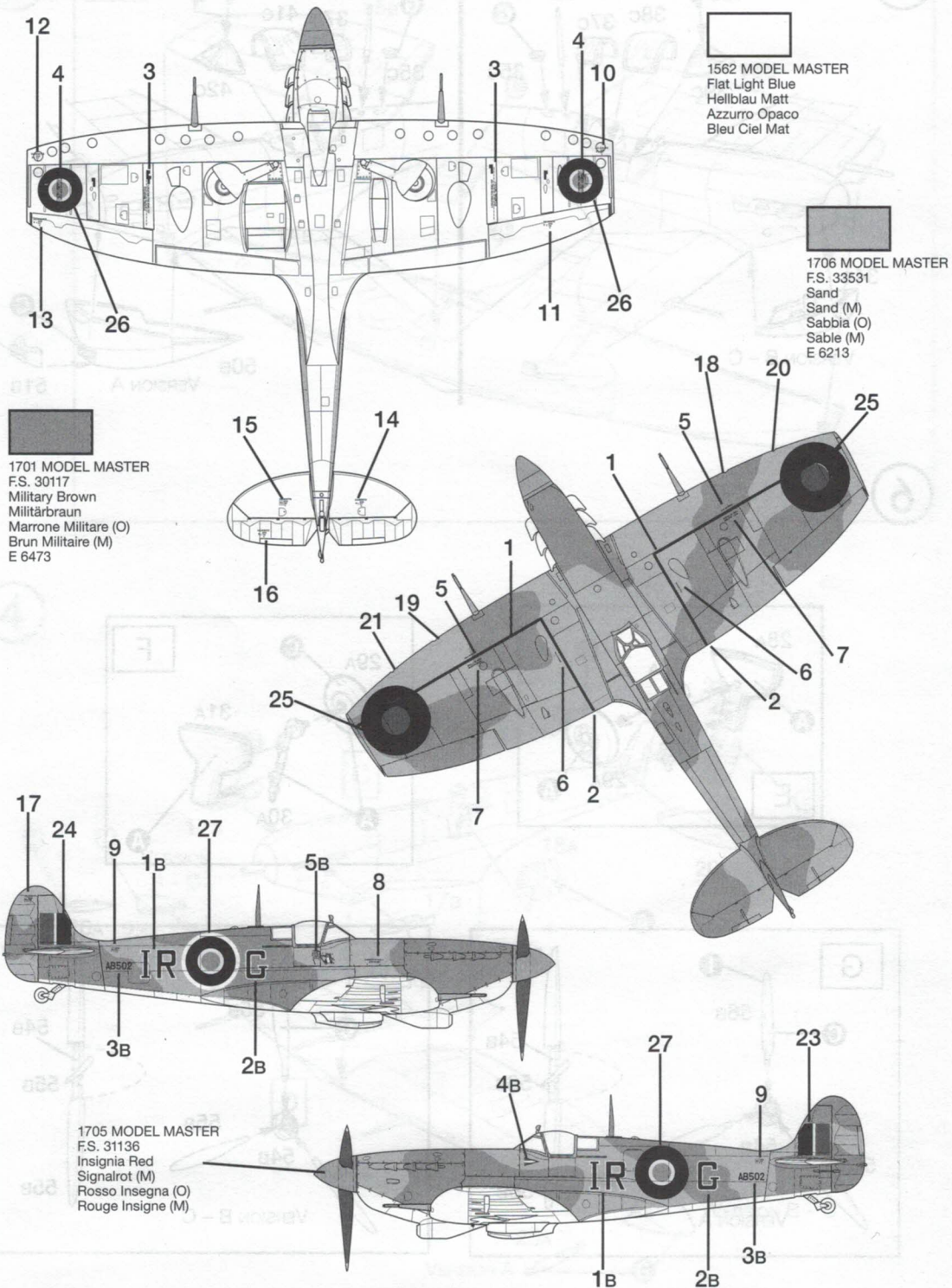

1562 MODEL MASTER
Flat Light Blue
Hellblau Matt
Azzurro Opaco
Bleu Ciel Mat

1706 MODEL MASTER
F.S. 33531
Sand
Sand (M)
Sabbia (O)
Sable (M)
E 6213

1701 MODEL MASTER
F.S. 30117
Military Brown
Militärbraun
Marrone Militare (O)
Brun Militaire (M)
E 6473

1705 MODEL MASTER
F.S. 31136
Insignia Red
Signalrot (M)
Rosso Insegna (O)
Rouge Insigne (M)

**VERSION C - SPITFIRE Mk. VB; U.S. ARMY AIR CORPS, 355TH FS/4TH FG
DEBDEN (UK); 1942**

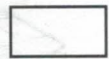
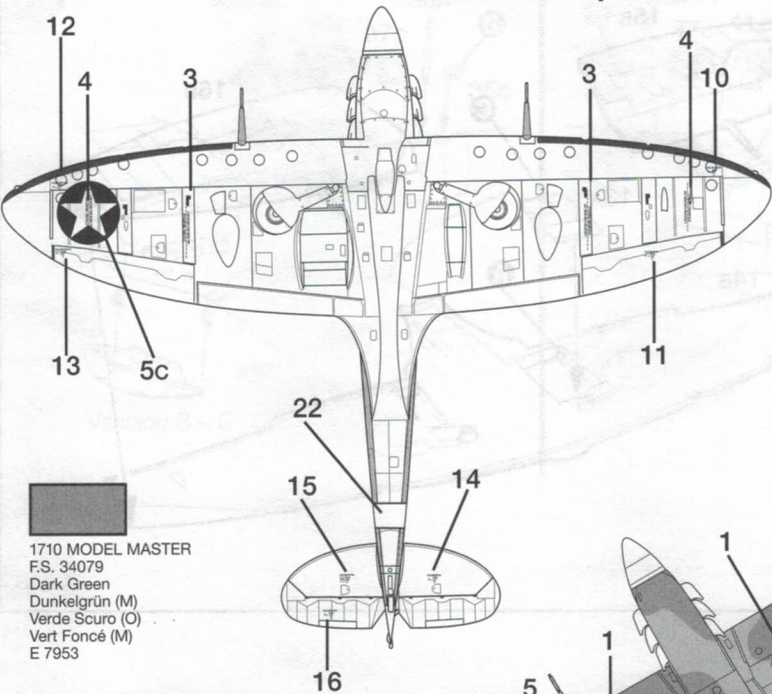

1728 MODEL MASTER
F.S. 36375
Light Ghost Gray
Schattengrau (M)
Grigio Azzurro Chiaro (O)
Gris Fantôme Clair (M)
E 8333



1721 MODEL MASTER
F.S. 35237
Medium Grey
Mittelgrau (M)
Grigio Medio (O)
Gris Medium (M)



1710 MODEL MASTER
F.S. 34079
Dark Green
Dunkelgrün (M)
Verde Scuro (O)
Vert Foncé (M)
E 7953



1569 MODEL MASTER
Flat Yellow
Gelb (M)
Giallo (O)
Jaune Mat (M)
E 0683

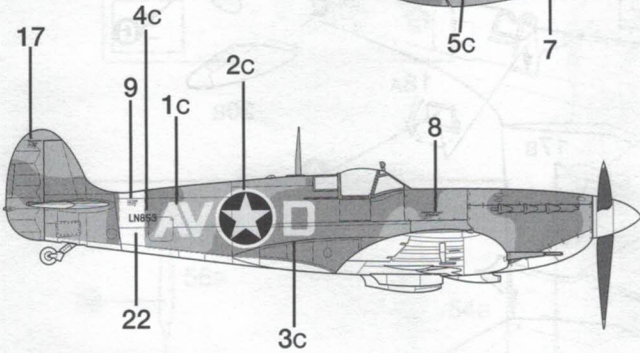
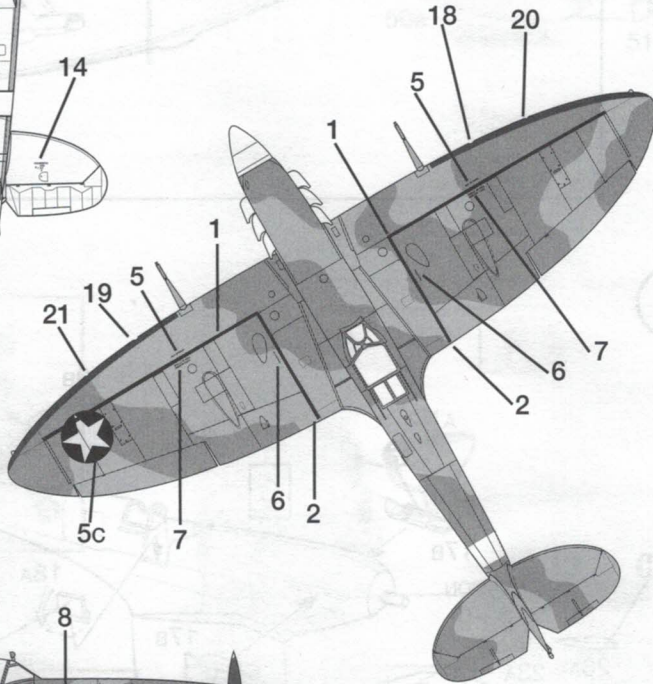

1716 MODEL MASTER
F.S. 34227
Pale Green
Resedagrün (M)
Verde Pallido (O)
Vert Pâle (M)



1768 MODEL MASTER
F.S. 37875
Flat White
Weiss (M)
Bianco (O)
Blanc Mat (M)
E 0053

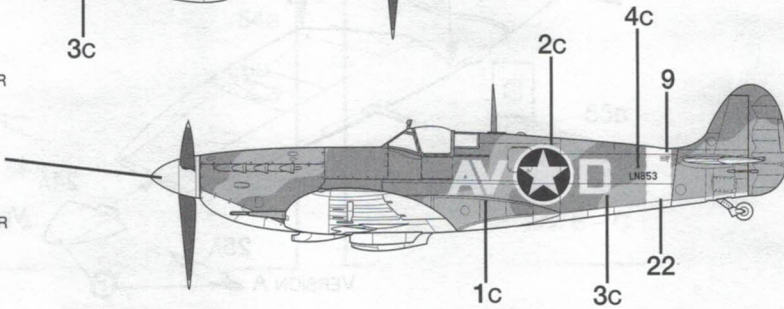

ROYAL AIR FORCE; No. 244 WING, GOUBRINE
(NORTH AFRICA) 1943



1706 MODEL MASTER
F.S. 33531
Sand
Sand (M)
Sabbia (O)
Sable (M)



1701 MODEL MASTER
F.S. 30117
Military Brown
Militärbraun
Marrone Militare (O)
Brun Militaire (M)



1562 MODEL MASTER
Flat Light Blue
Hellblau Matt
Azzurro Opaco
Bleu Ciel Mat



U.S. ARMY CORP; 355TH FS/4TH FG
DEBDEN (U.K.) 1942



1710 MODEL MASTER
F.S. 34079
Dark Green
Dunkelgrün (M)
Verde Scuro (O)
Vert Foncé (M)



1721 MODEL MASTER
F.S. 33237
Medium Grey
Mittelgrau (M)
Grigio Medio (O)
Gris Medium (M)

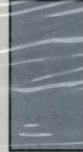

1728 MODEL MASTER
F.S. 36375
Light Ghost Grey
Schattengrau (M)
Grigio Azzurro Chiaro (O)
Gris Fantôme Clair (M)

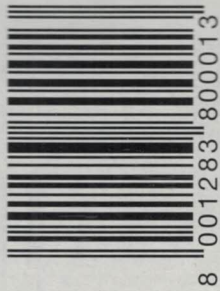

8 001283 800013

NOT SUITABLE FOR CHILDREN UNDER 3 YEARS
BECAUSE OF SMALL PARTS.
NON ADATTO AI BAMBINI INFERIORI A 3 ANNI PER
PRESENZA DI PICCOLE PARTI.
NIET GESCHIKT VOOR KINDEREN ONDER DE 3 JAAR,
WEGENS KLEINE ONDERDELEN.
CONTIENT DES PETITS PIÈCES, NE CONVIENT PAS
AUX ENFANTS DE MOINS DE 36 MOIS.
NO ADECUADO PARA NIÑOS MENORES DE 3 AÑOS
CONTIENE PIEZAS PEQUEÑAS.
MUOI RAKENNUSSARJAEI SISALLA LUIMA
EIKÄ VAALEJA. EI SUOSITELLA ALLE
3 VUOTIKALLE. SIBALTAA PIENIÄ OSIA.
MÄLLEBARN. INNEHÅLLER E LITTA KLISTER
MÅ INTE BARN UNDER 3 ÅR. INNEHÅLLER SMA DELAR,
BARN UNDER 3 ÅR. INNEHÅLLER SMA DELAR.
AEN ENAKATAVAHOTTA TÄÄ TAMAA KÄTÖ TÖN
TRON ETON PEPEKEI MIIPA, TEMAXIA.
CONTIEN PEÇAS PEQUENAS, IMPROPRIO PARA
CRIANÇAS COM MENOS DE 3 ANOS.
IKKE FOR BØRN UNDER 3 ÅR. PA GRUND AF SMA DELE
VEGEN KLENTLELEN NICHT GEEGNET FÜR KINDER
UNTER 3 JAHREN.

© 1999 by ITALERI S.P.A.
FOR MODELLERS AGE 10 AND OVER
POUR MODELLISTES DE 10 ANS ET PLUS
PER MODELISTI A PARTIRE DA 10 ANNI
FÜR MODELLBAUER AB 10 JAHRE
GESCHIKT VANAF 10 JAAR



AR46

1569 MODEL MASTER
Flat Yellow
Gelb (M)
Giallo (O)
Jaune Mat (M)



MADE IN ITALY BY ITALERI SPA - VIA PRADAZZO 6/B - CALDERARA DI RENO (BO) ITALY

MAQUETTE PLASTIQUE A ASSEMBLER