

1:35 '39-'45 SERIES

# Sd.kfz. 165 'HUMMEL'



Technical assistance provided by Thomas Anderson.

KIT NO.6004

The experiences learned in the early stages of WWII proved the need of self-propelled artillery in order to keep pace with the speed of the German armor warfare. The Hummel (Bumblebee) was such an end product which entered service in 1943.

The Hummel was developed using the battle proven 15cm sFH18 heavy field howitzer mounted on to the new Geschützwagen III/IV chassis. The 15cm schwere Feldhaubitze 18 (sFH18) was a field gun of conventional design, and comprised of a simple one piece barrel with a horizontal sliding-block breech. It had an impressive range and proved to be a reliable and sturdy howitzer.

The Geschützwagen III/IV chassis was specially designed using well-tryed components from Panzer III and IV. The engine was moved amidship and the hull was lengthened to allow adequate room and weight distribution for the gun. Because of the gun's great weight and limited capacity of the chassis components, only light armor protection could be provided for the crew.

Most of the Hummels went to the Eastern Front where the fighting was heaviest. They continued to serve well throughout the latter part of the war.

L'expérience apprise durant les premières phases de la deuxième guerre mondiale prouvèrent qu'il existait un grand besoin d'artillerie à propulsion indépendante pour marcher à la même vitesse que les blindés allemands.

Le Hummel (Abeille) devint le produit résultant qui entra en service en 1943.

Le Hummel fut développé en faisant usage du Howitzer sFH18 de 15cm qui avait déjà fait ses preuves en combat et en le montant sur le nouveau chassis Geschützwagen III/IV. Le "schwere Feldhaubitze" (lourd canon de champ) 18 (sFH 18) de 15cm était un canon de modèle conventionnel, comprenant un simple baril avec masse percuteur glissante horizontale. Il possédait une longueur de tir impressionnante et devint un solide howitzer sur lequel on pouvait compter.

Le chassis Geschützwagen III/IV était spécialement conçu à partir des composants prouvés des Panzer III et IV. Le moteur fut déplacé au milieu de la carlingue qui fut rallongée pour permettre une place suffisante et une bonne distribution de poids pour le canon. A cause du grand poids du canon et de la capacité limitée du chassis, l'équipage ne reçut qu'une protection blindée légère.

La plupart des Hummel allèrent vers le front de l'est où le combat était le plus lourd. Ils continuèrent leurs bons services jusqu'à la fin de la guerre.

第二次大戦初期の戦訓からドイツでは機甲部隊の進軍速度にペースを合せて行動可能な自走砲の必要性が生じました。フンメル（マルハナバチ）もその一つで1943年に配備が始められました。

フンメルは新しいゲシュツワゲン III/IV号の車体に実戦評価の高い sFH18 150ミリ重榴弾砲を組合せて開発されます。sFH18 は伝統的デザインの野砲で単純な1本の砲身に水平式スライド砲尾が取付けられているものですが、大きな射程と高い信頼性をもった又天敵でした。

ゲシュツワゲン III/IV号シャーシは既に実績の有る III/IV号戦車の部品を使用し特別に設計されました。

エンジンは中央に搭載され、車体は延長されて砲のスペースと重量配分とを確保しています。

砲の重量とシャーシ部品の強度限界により乗員のための装甲はわずかになっていきます。

撃たれたフンメルは最も激しい戦闘が行なわれた東部戦線へ送られ、大戦終結まで大きな活躍をしました。

Die Anfang des Zweite Weltkrieges gemachten Erfahrungen zeigten, daß der Einsatz von Selbstfahrlafetten notwendig war, um der Geschwindigkeit der Deutschen Kriegsführung gerecht zu werden.

Die "Hummel" kam 1943 zum Einsatz. Die bewährte, schwere Feldhaubitze 15cm sFH18 wurde auf dem Geschützwagen III/IV angebracht.

Die schwere Feldhaubitze 18 (sFH18) war das Standard-Feldgeschütz. Sie erwies sich als zuverlässige Haubitze mit großer Feuerkraft und Reichweite.

Der Geschützwagen III/IV wurde eigens entworfen, indem man bewährte Teile sowohl vom Panzer III als auch vom Panzer IV verwendete. Der Motor wurde in die Mitte verlegt und die Wanne verlängert, um genügend Platz für die Kanone zu schaffen. Wegen des großen Gewichtes des Geschützes und der begrenzten Tragfähigkeit des Fahrgestells, konnte nur zum Schutz der Besatzung nur eine leichte Panzerung vorgesehen werden.

Die "Hummel" kamen verstärkt an der Ostfront zum Einsatz, wo die schwersten Kämpfe stattfanden, und leisteten gute Dienste bis zum Kriegsende.

L'esperienza fatta all'inizio della Seconda Guerra Mondiale ha provato la necessità di impiegare obici semoventi per mantenere il passo con la velocità della condotta di guerra tedesca.

Il "Hummel" (bombo) entrava in servizio nel 1943.

L'obice pesante sFH18 da 15cm fu montato su un telaio Geschützwagen III/IV. L'obice pesante 18 (sFH18) da 15cm era un normale cannone da campo molto diffuso nella "Wehrmacht". Si dimostrò un efficace obice con una gittata notevole.

Il Geschützwagen III/IV fu appositamente costruito usando parti derivanti dei Panzer III e IV. Il motore fu montato al centro e il chassis fu allungato per creare posto per il cannone.

A cause dell'enorme peso del cannone e della limitata capacità di carico del telaio si poteva applicare soltanto una blindatura leggera per la protezione dell'equipaggio.

I "Hummel" venivano utilizzati in numeri elevati sul fronte orientale, dove avevano luogo i combattimenti più pesanti, e prestavano buoni servizi fino alla fine della guerra.

第二次世界大戦初期の経験証明、為了配合德國裝甲戰的速度、自行式火炮實有存在的必要、野蜂式自行炮就是這樣一種產品、於1943年就役。

野蜂以經過戰爭經驗的15cmsFH18重型野戰彈炮、裝置於新型的 Geschützwagen III/IV車體上發展而成。15cm重型野戰炮18型(sFH18)是一種傳統設計的野砲、採用了簡單的單筒炮及水平滑壩式炮門、它的射程驚人、而且證明是一種可靠和耐用的榴彈炮。

Geschützwagen III/IV車體、乃採用來自 III 號及 IV 號戰車、經長期試驗證明有效的部件、特別設計而成。引擎移往車體中部而車身則作了延長、以提供更多的空間、及承擔大炮的重量。由於大炮重量不輕、而車底的部件承擔力有限、所以乘組員只能得到輕型裝甲的保護。

大部份野蜂都被往戰鬥最激烈的東部戰線。它們由大戰開始一直服役至戰爭結束。

**組立ての注意**

- ・接着剤や塗料は火の近くで使わないでください。使う時はときどき窓を開けて換気に気をつけましょう。
- ・塗料指定の **1** はGunze産業・Mr. カラーの番号です。接着剤や塗料は入っていないので別にお買い求めください。
- ・部品をランナーから切り離す時は模型用ハサミ等を使い、余部分部分はカッターやヤスリ等で仕上げてください。
- ・組立図のサインマークは下の説明をごらんください。

**注意**

- ・勿於近火處使用膠水或油漆・並打開窗戶保持空氣流通。
- ・ **1** 代表都是產業出品MR.COLOR 的顏色編號。不包括膠水及油漆。
- ・自膠架中取出部件時・應用模型專用剪・並用剝刀或小銼除去多餘的膠料。
- ・各圖型的含意可參考本欄以下的說明。

**ZUR BEACHTUNG**

- ・ Kleber und Farbe nicht nahe von offenem Feuer verwenden und das Fenster von Zeit zu Zeit zur Belüftung öffnen.
- ・ Der **1** der Farbkennzeichnung bedeutet die Farbnummer von GUNZE SANGYO MR. COLOR. Kleber und Farbe sind nicht enthalten.
- ・ Zum Abschneiden der Teile vom Verbundstück eine Modellierschere verwenden und die überstehenden Plastikteile mit einem Messer oder einer Feile beseitigen.
- ・ Die Bedeutung der Symbols finden Sie unten in dieser Spalte.

**CAUTION**

- ・ When you use glue or paint, do not use near open flame, and use in well ventilated room.
- ・ **1** of color indication refers to the color number of GUNZE SANGYO MR. COLOR. Glue and paint are not included.
- ・ When you take parts off from the runner frame, use a modeling scissors and trim excess plastic with a cutter or a file.
- ・ See the bottom of this column for the meaning of symbols.

**ATTENTION**

- ・ Ne pas utiliser de colle ou de peinture à proximité d'une flamme nue, et aérer la pièce de temps en temps.
- ・ Le numéro **1** pour l'indication de couleurs correspond au numéro de couleur de GUNZE SANGYO MR. COLOR. La colle et la peinture ne sont pas comprises.
- ・ Pour retirer les pièces hors du cadre, utiliser des ciseaux spéciaux pour maquette et retirer le plastique en excès avec un cutter ou une lime.
- ・ Voir la fin de cette colonne pour la signification des symboles.

**ATTENZIONE**

- ・ Non usare colla a vernice vicino a fiamme esposte, e aprire le finestre di tanto in tanto per cambiare l'aria.
- ・ **1** delle indicazioni di colore si riferisce al numero di colore di GUNZE SANGYO MR. COLOR. Colla e vernice non sono incluse.
- ・ Quando si staccano parti del carrello, usare forbici da modellismo e eliminare la plastica in eccesso con un coltello o una lima.
- ・ Vedere in fondo a questa colonna per il significato dei simboli.

**2** コツクってください。  
MAKE 2PCS  
2 TEILE FERTIGEN  
FAIRE 2 PIÈCES  
製作二組

切り取ってください。  
REMOVE  
ENTFERNEN  
RETRIRER  
SEPARARE  
切取

接着剤が乾くまで2〜3分待ちます。  
PLEASE WAIT FOR 2 TO 3 MINUTES UNTIL THE GLUE HAS DRIED.  
BITTE WARTEN ANTES DER TROCKNUNG DES KLEBERSTOFFES BIS ZU 2 BIS 3 MINUTEN.  
ATTENDEZ QUE LES COLLES SECHENT JUSQU'À CE QUE LA COLLE SOIT SECHE.  
粘剤が乾燥・直至乾燥乾固。

デカールをはってください。  
APPLY DECAL  
HIER ABBEHEBEN  
APPLIQUER DECALCOMANIE  
貼上水転紙

おもちゃを入れてください。  
INSERT BALLAST  
BALLAST ZUGEBEN  
A LESTER  
AGGIUNGERE ZAVORRA  
放入重錘物

折り曲げてください。  
BEND  
BIEGEN  
PLIER S.  
VOUS PLAIE  
彎曲

接着してください。  
CEMENT TOGETHER  
ZUSAMMENLEBEN  
COLLER ENSEMBLE  
INCOLLARE INSIEME  
用膠粘合

接着しないでください。  
DO NOT CEMENT  
NICHT KLEBEN  
NE PAS COLLER  
非用膠粘

穴をうめてください。  
FILL HOLE  
SCHLIESSEN  
BOUCHER LE TROU  
FORO PIENO  
把孔填滿

どちらかを選んでください。  
OPTIONAL  
NACH BELIEBEN  
FACULTATIV  
任意選擇採用

注意してください。  
BE CAREFUL  
HIER VORSICHT  
FAIRE ATTENTION  
USARE ATTENZIONE  
小心留意

動かし可能  
MOVABLE / FUNCTIONABLE  
BEWEGLICH / FUNKTIONIEREND  
MOBILE / FONZIONANTE  
可動/可機能

**H 1 GUNZE SANGYO AQUEOUS HOBBY COLOUR ITALERI PAINT NO. 1 GUNZE SANGYO MR. COLOUR**

H 2 2	ブラック	1747	BLACK	SCHWARZ	NOIR	NERO	黑色
H 8 8	シルバー	1546	SILVER	SILBER	ARGENT	ARGENTO	銀色
H 10 10	カッパー	1551	COPPER	KUPFER	CUIVRE	RAME	銅色
H 11 62	フヤ消しホワイト	1768	FLAT WHITE	MATTWEISS	BLANC MAT	BLANCO OPACO	啞白色
H 12 33	フヤ消しブラック	1749	FLAT BLACK	MATTSCHWARZ	NOIR MAT	NERO OPACO	啞黑色
H 13 28	黒鉄色	1415	STEEL	STAHL	ACIER	ACCIAIO	黒鐵色
H 47 43	レッドブラウン	1533	RED BROWN	ROTBRAUN	MARRON ROUGE	MARRONE ROSSICCO	紅褐・啡紅色
H 71 21	ミドルストーン	1742	MIDDLE STONE	STEINGRAU, MITTEL	PIERRE MOYEN	NOCCILO MEDIO	中石色
H 809 309	グレーFS36118	1723	DARY GRAY	DUNKEL GRAU	GRIS FONCÉ	GRIGIO SCURO	深灰色
H 809 309	グリーンFS34079	1710	DARK GREEN	DUNKEL GRÜN	VERT FONCÉ	VERDE SCURO	深綠色
H 834 334	パーリーグレーBS4800/18B21	5678	BARLEY GRAY	BARLEY GRAY	BARLEY GRAY	GRIGIO ORZO	麥灰色

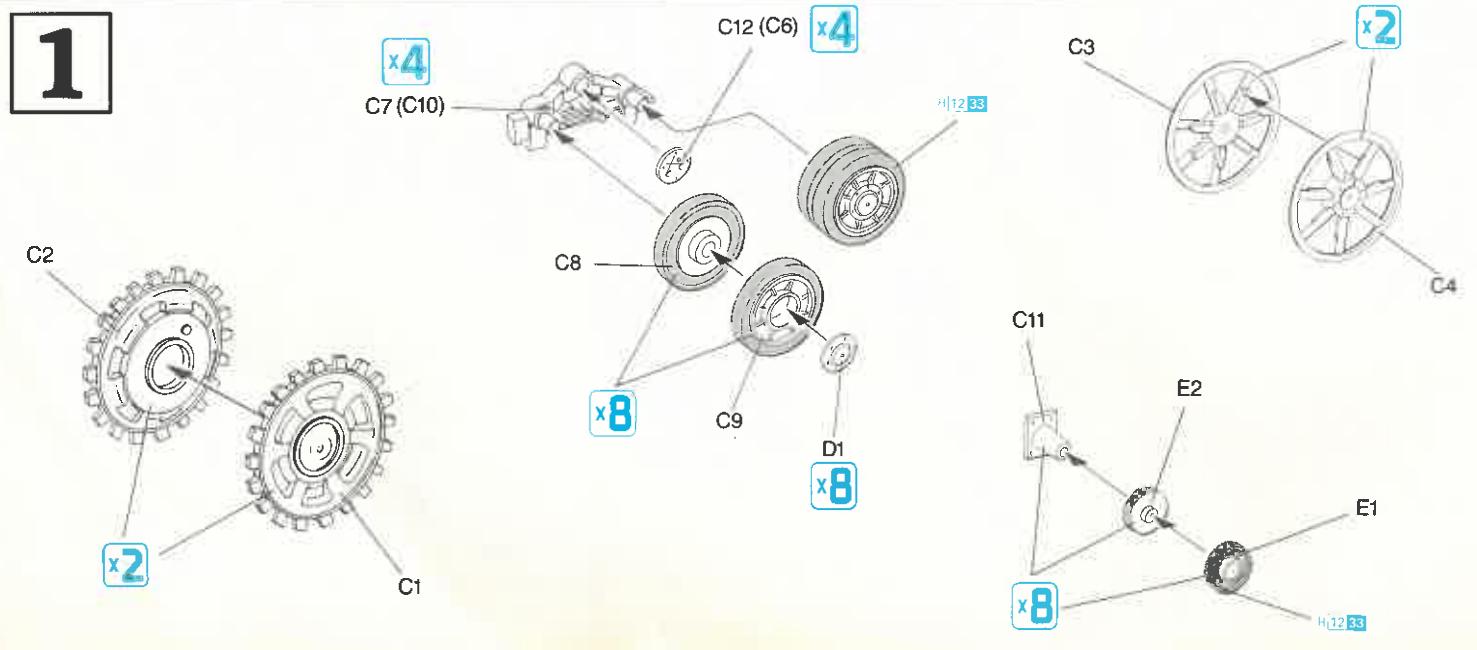

2

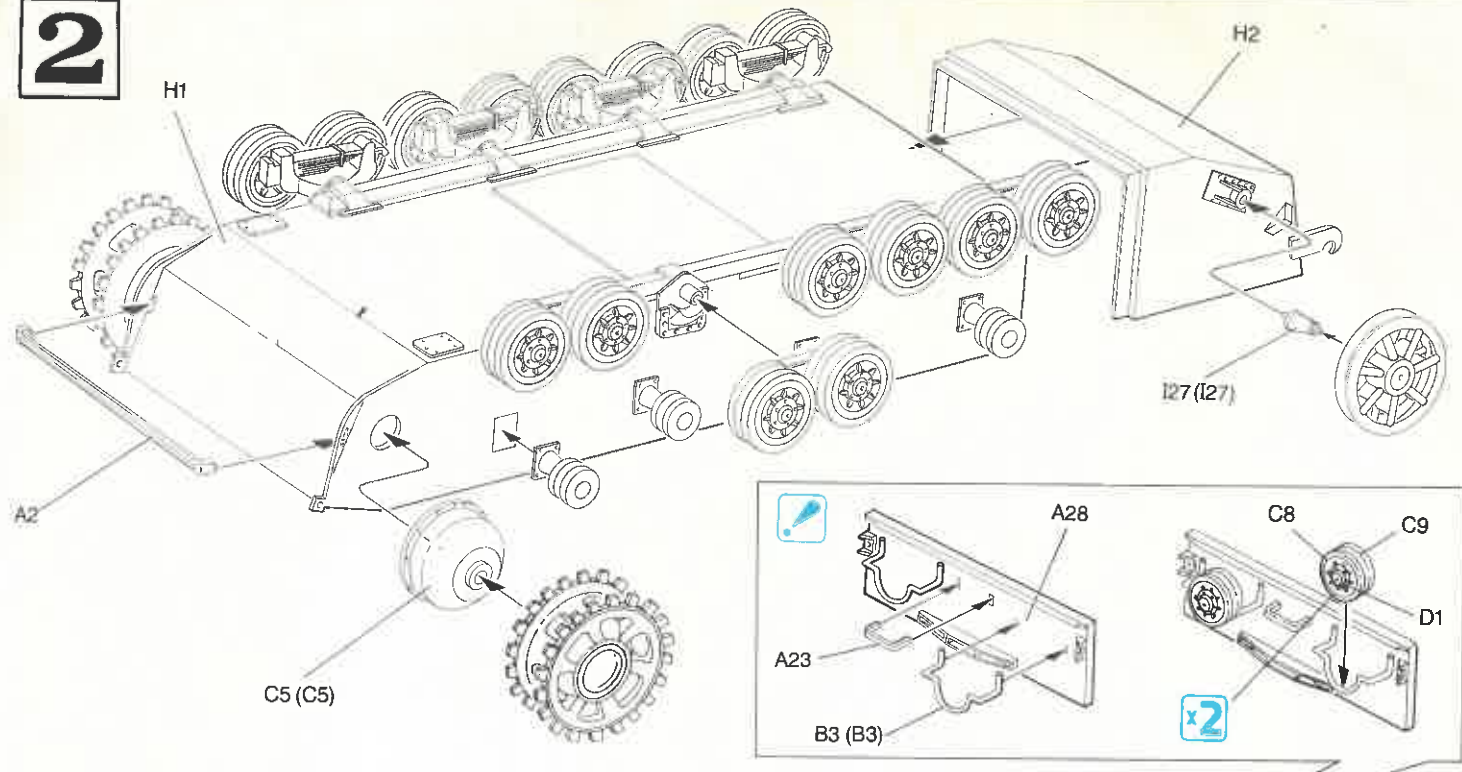

3

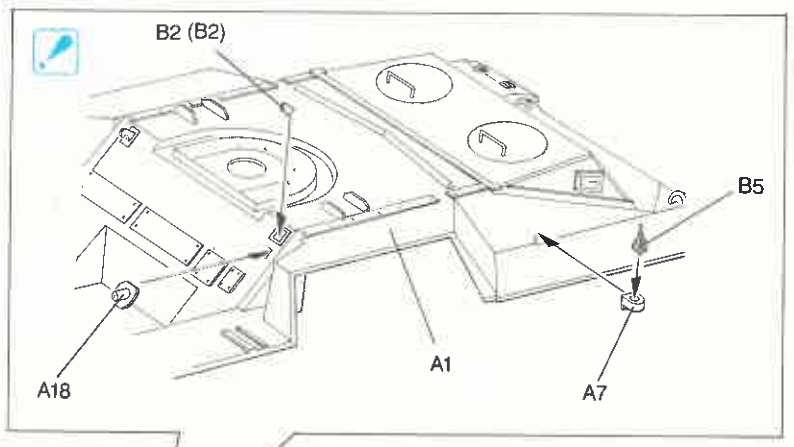
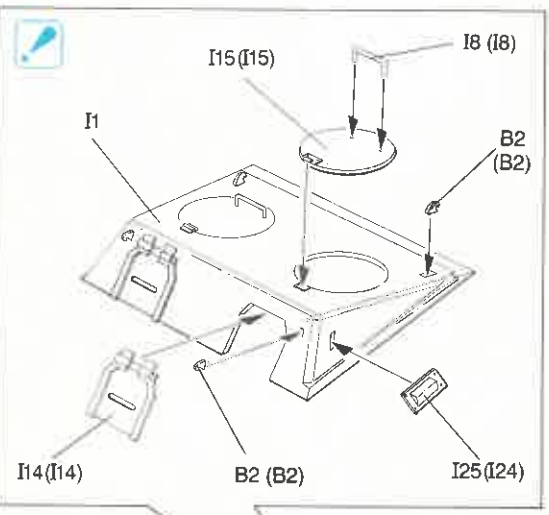
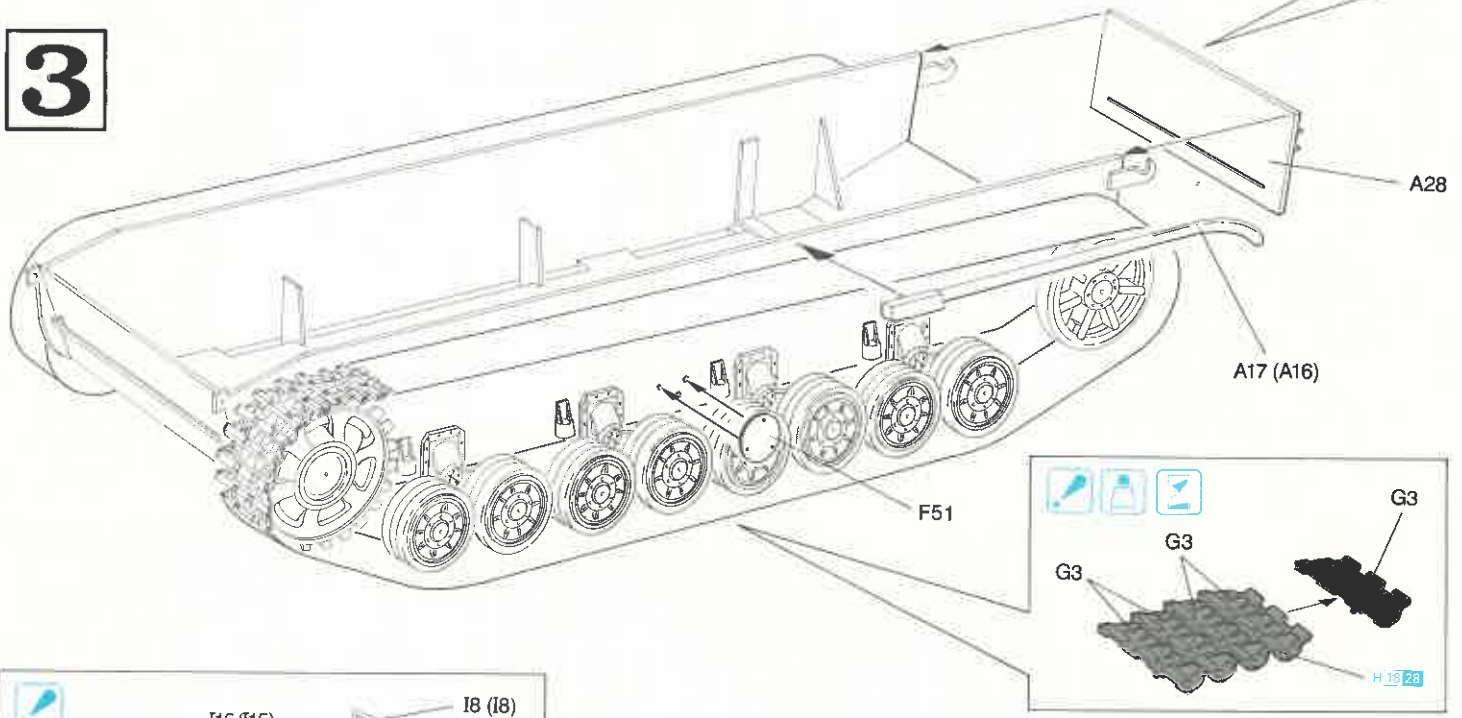

4

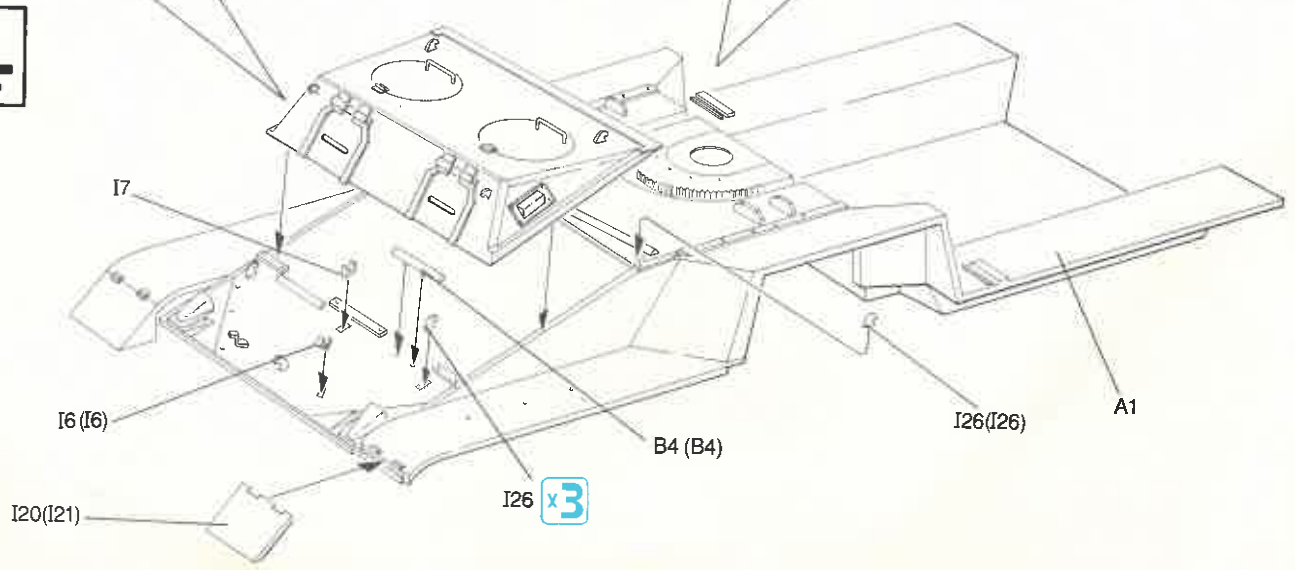

5

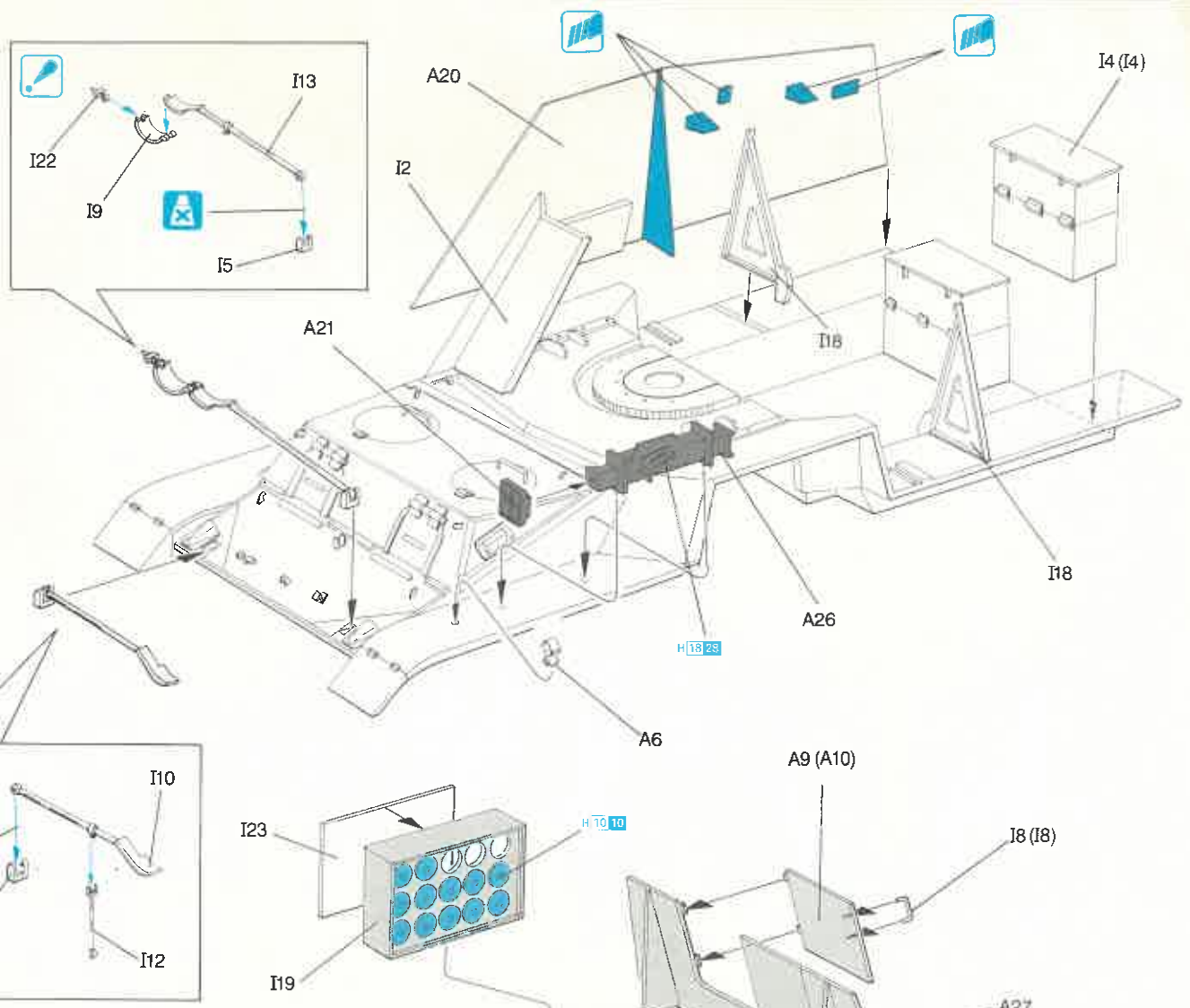

6

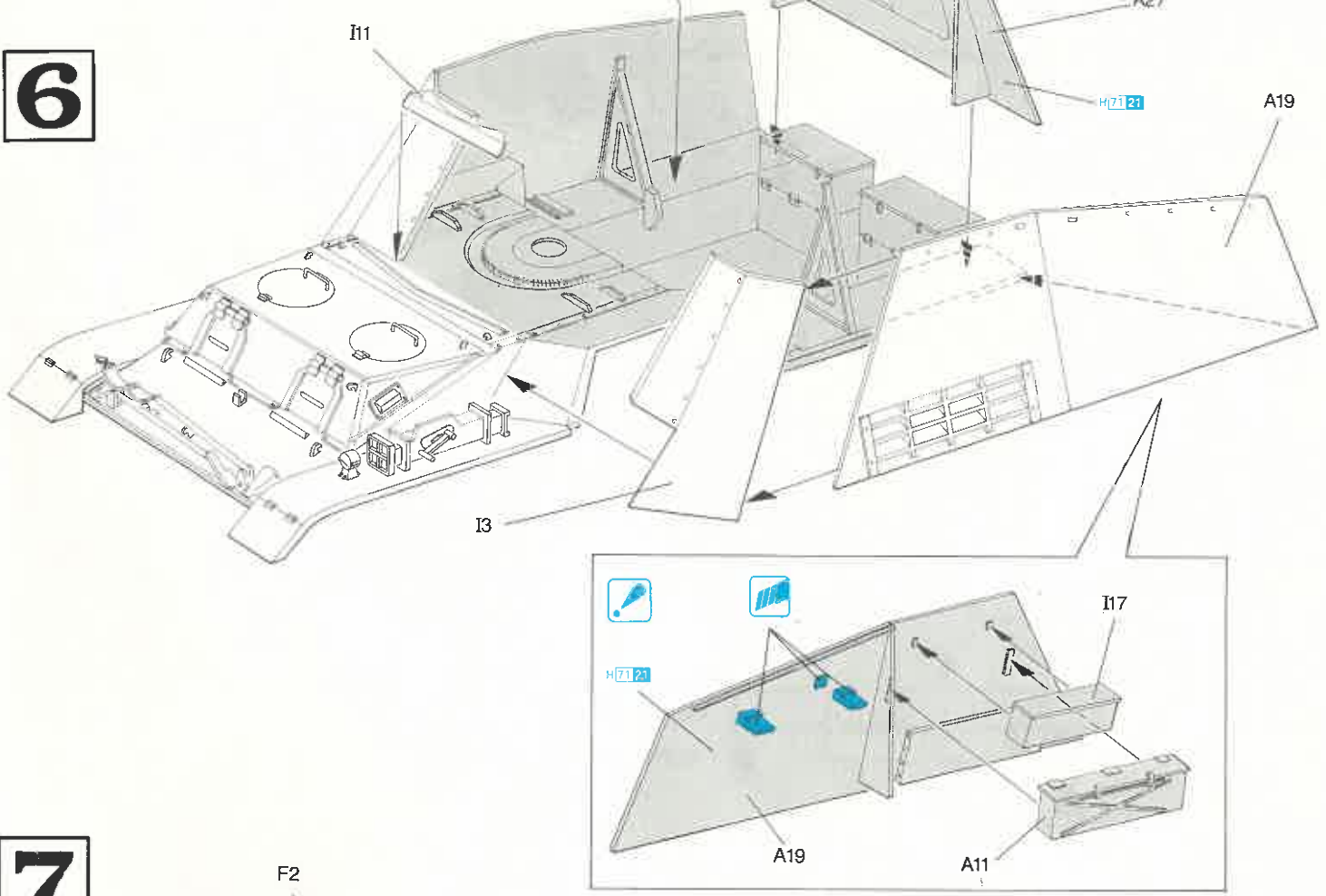

7

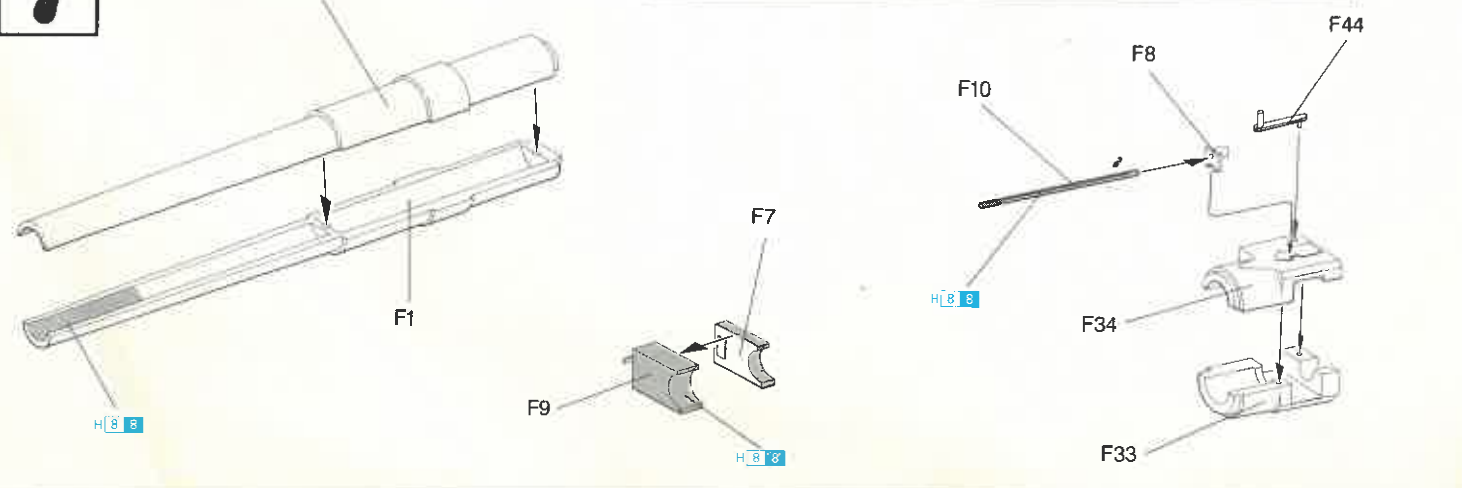

8

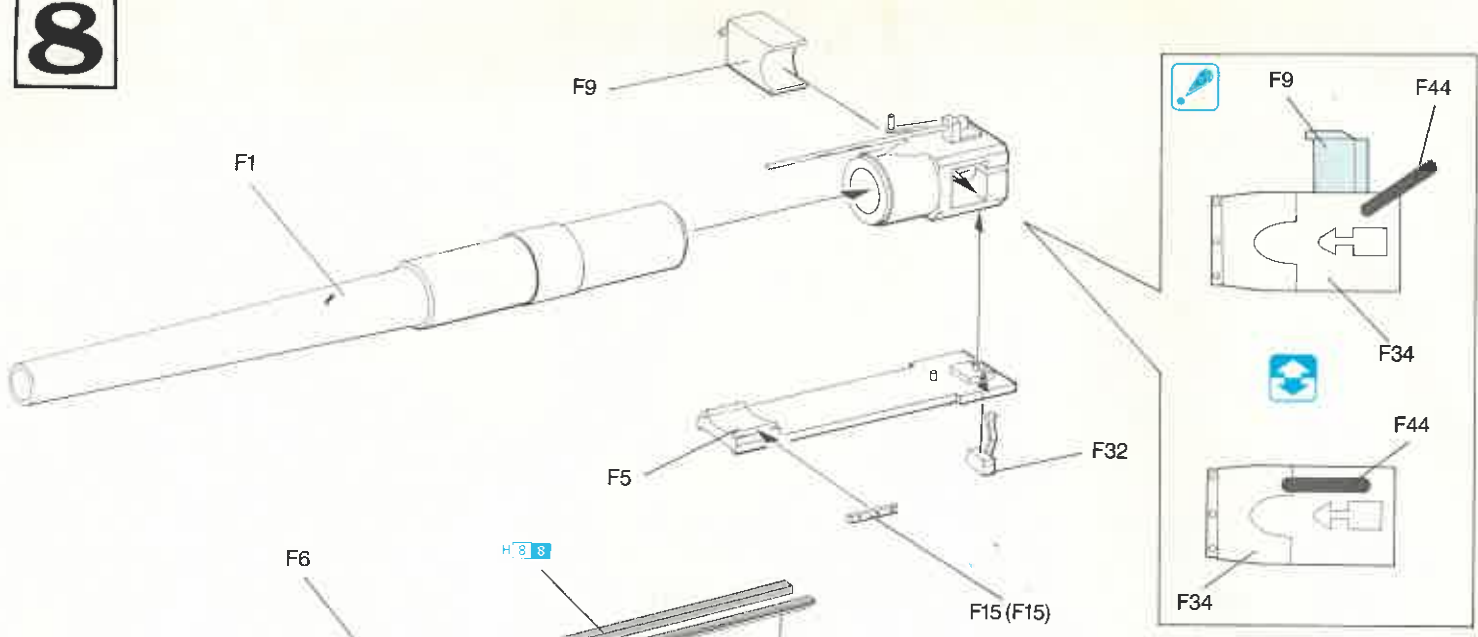

9

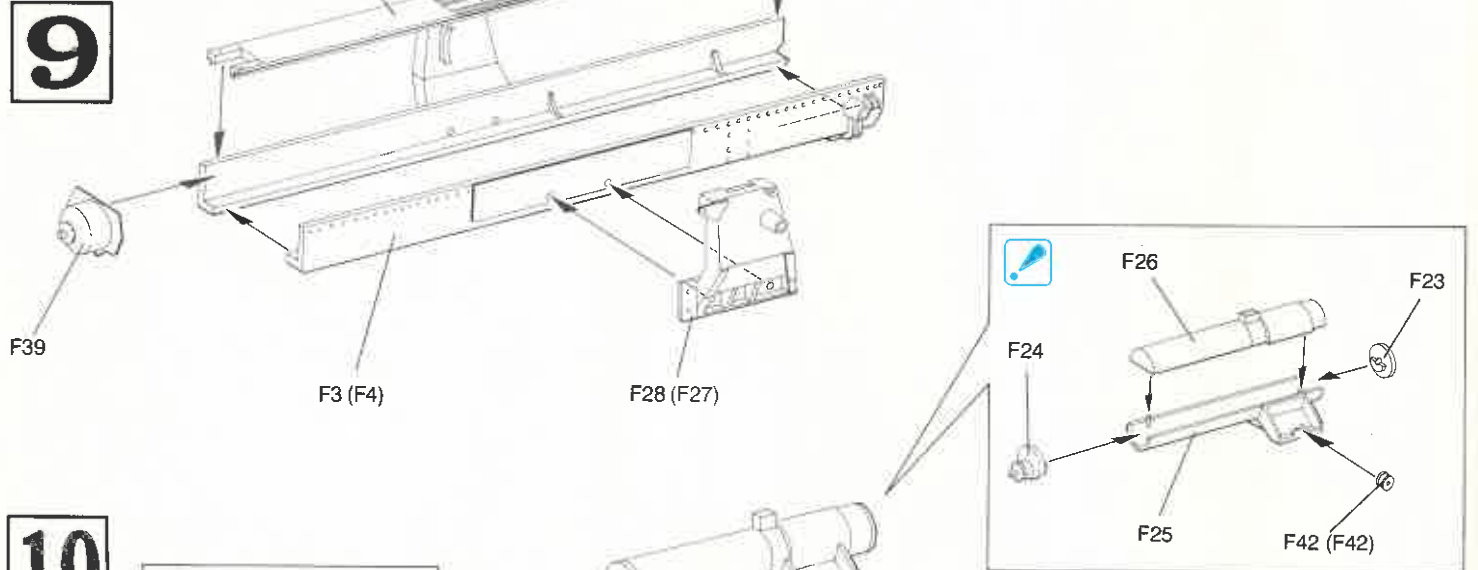

10

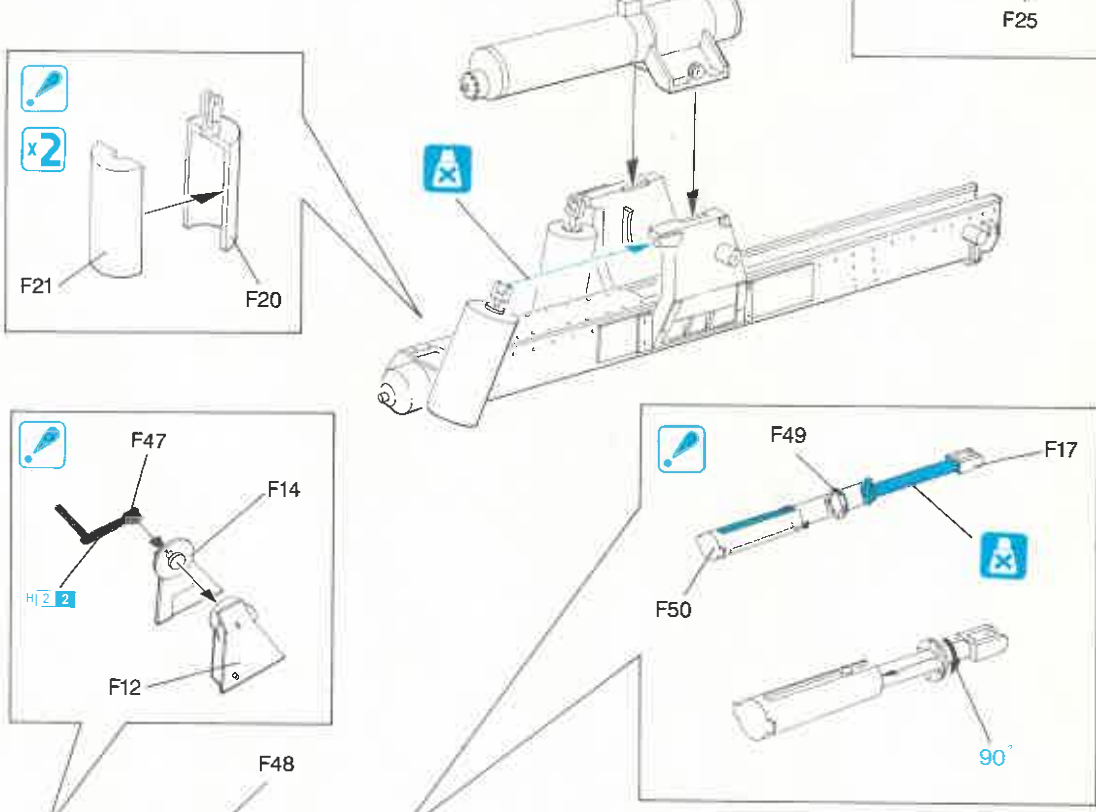

11

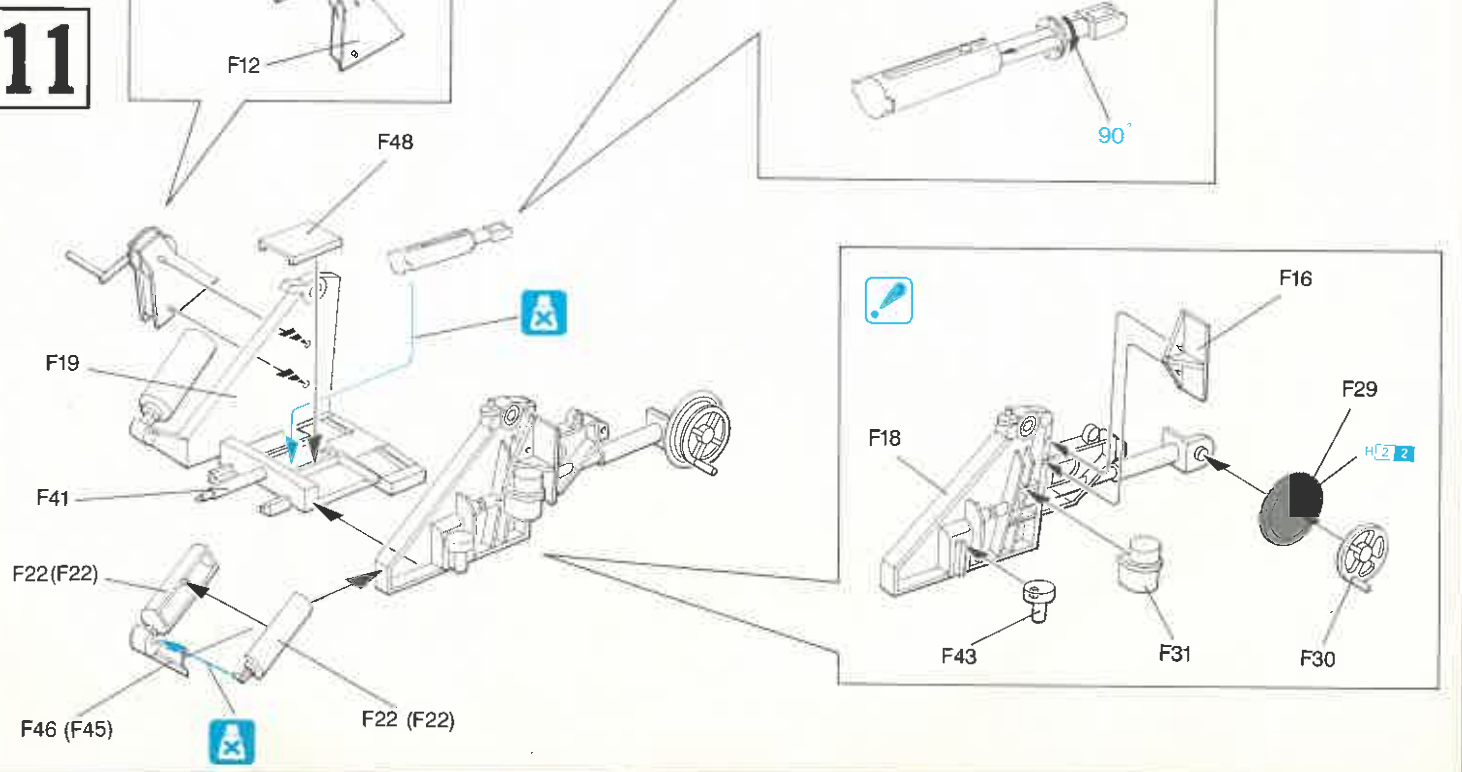

12

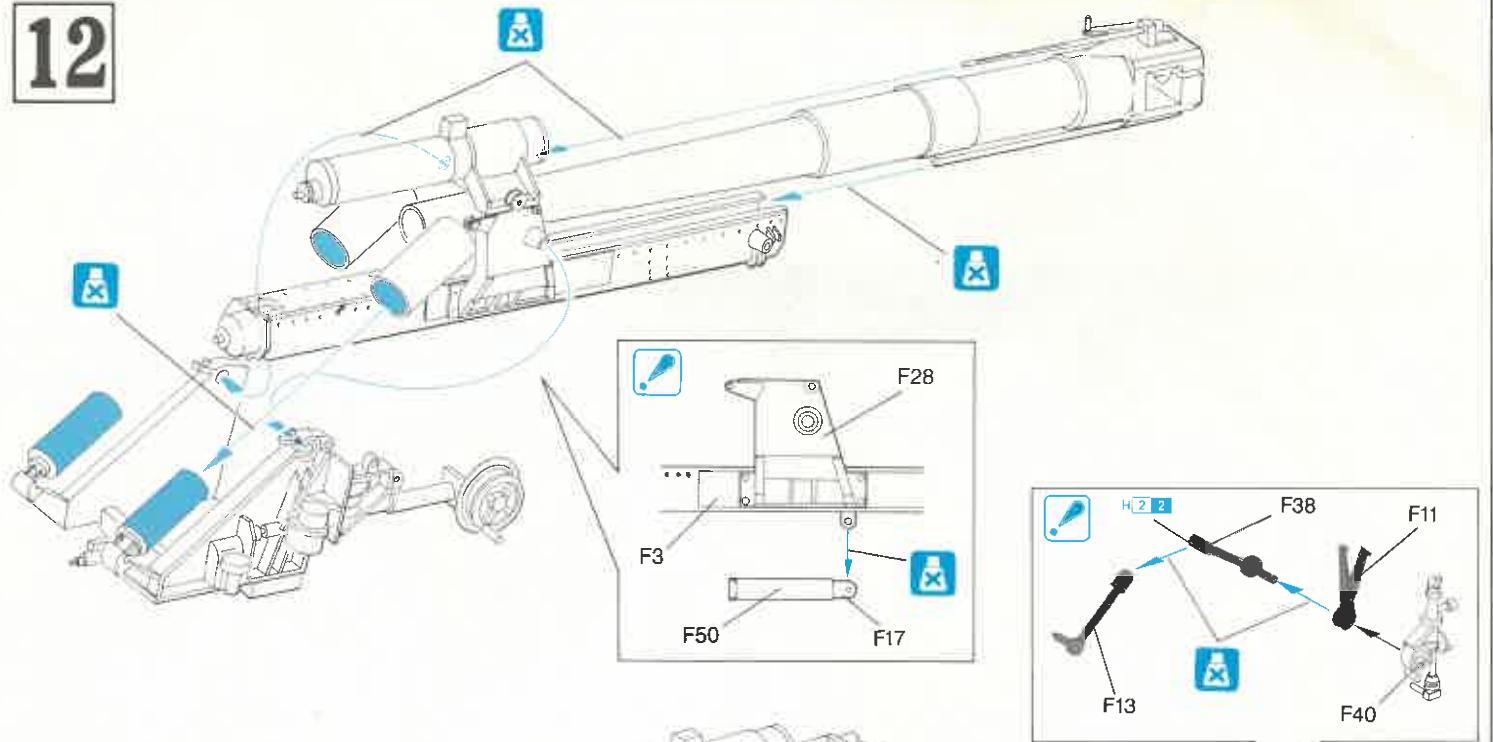

13

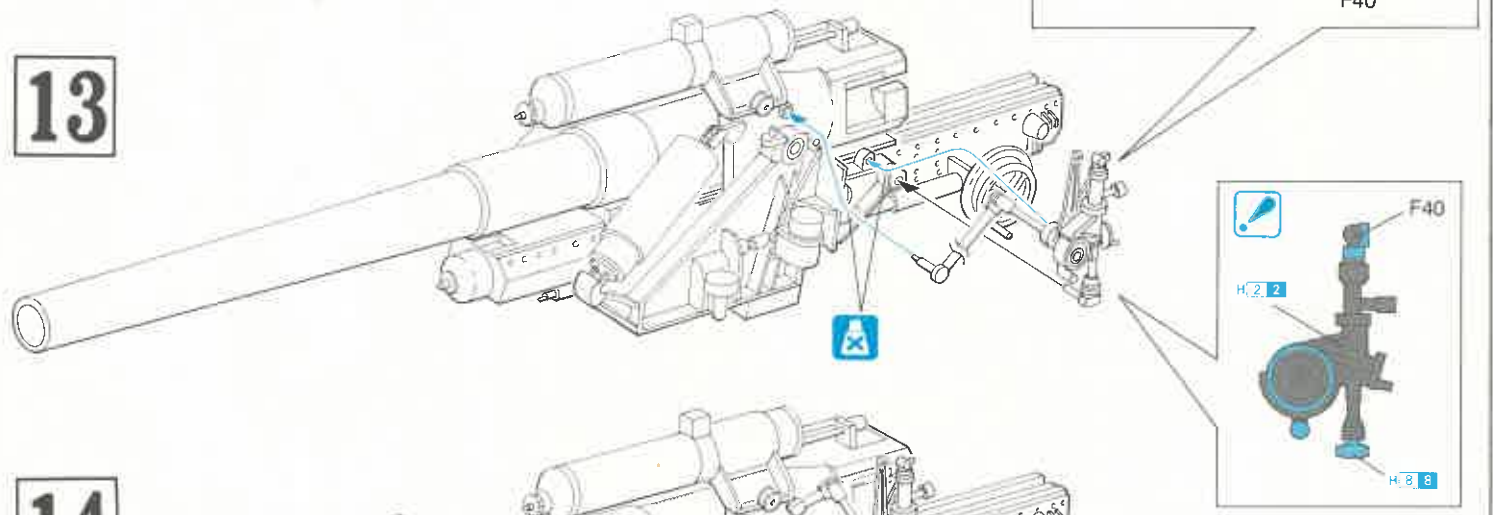

14

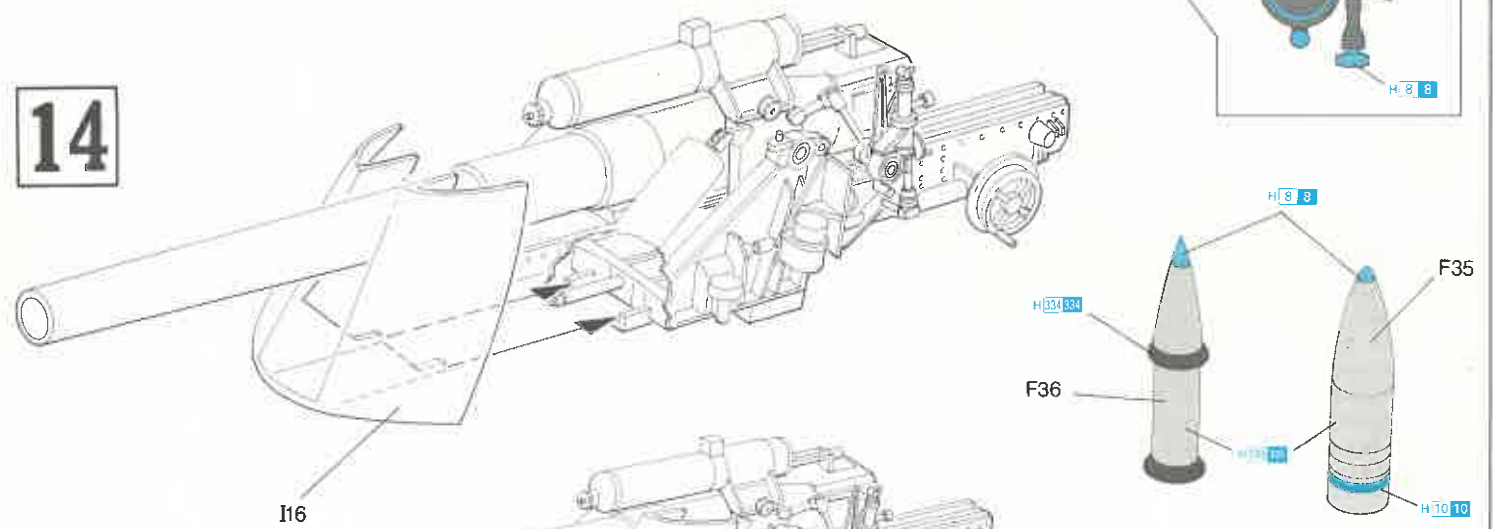

15

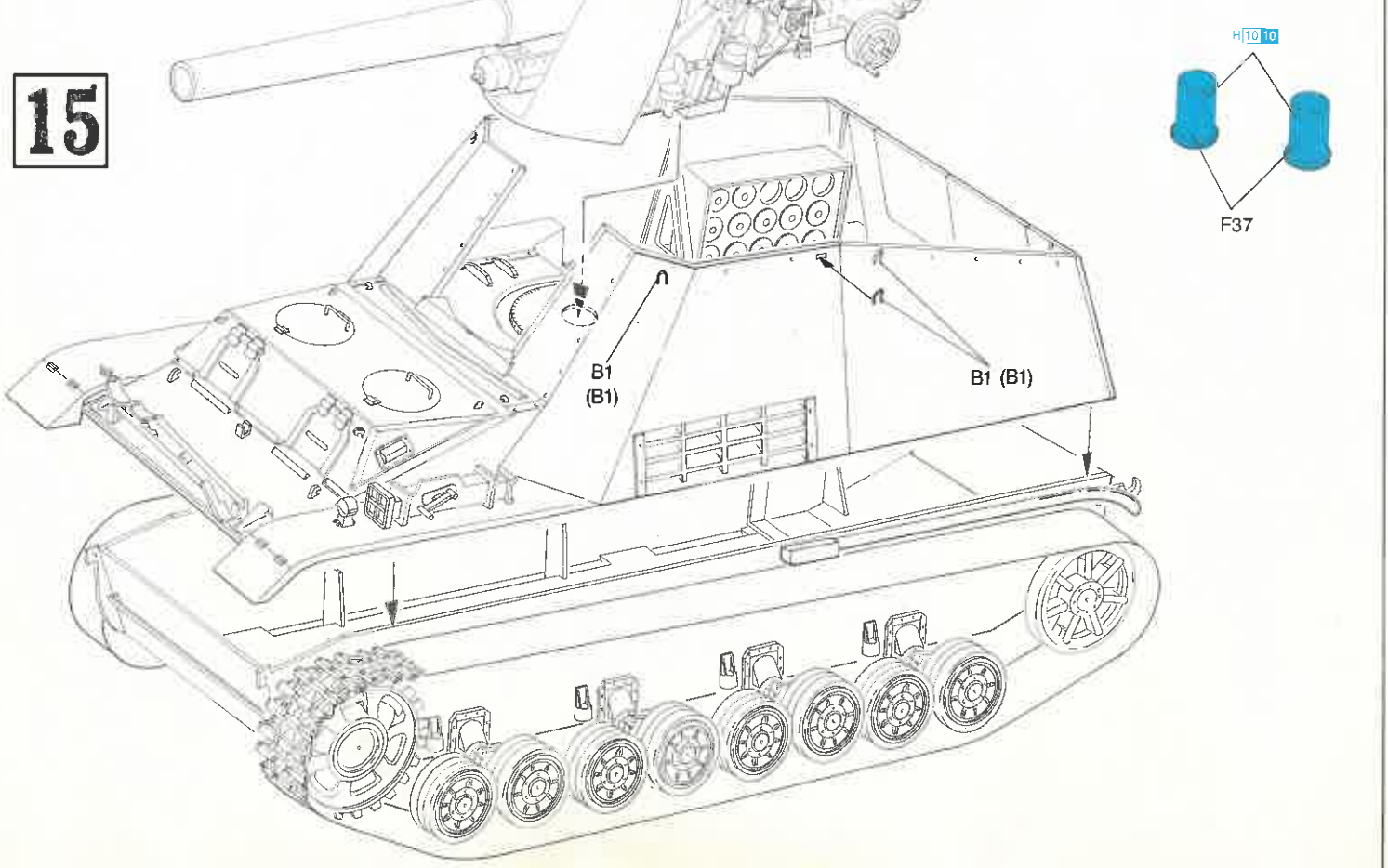

# Marking & Painting

マーキング及び塗装図



Markierungen und Bemalung

Decoration et Peinture

Marchio & Pittura

標貼及着色指示

GUNZE SANGYO COLOUR ITALERI PAINT NO

	H47 41	1533
	H71 21	1742
	H69 223	1710

## ① Ardennes, 1944.

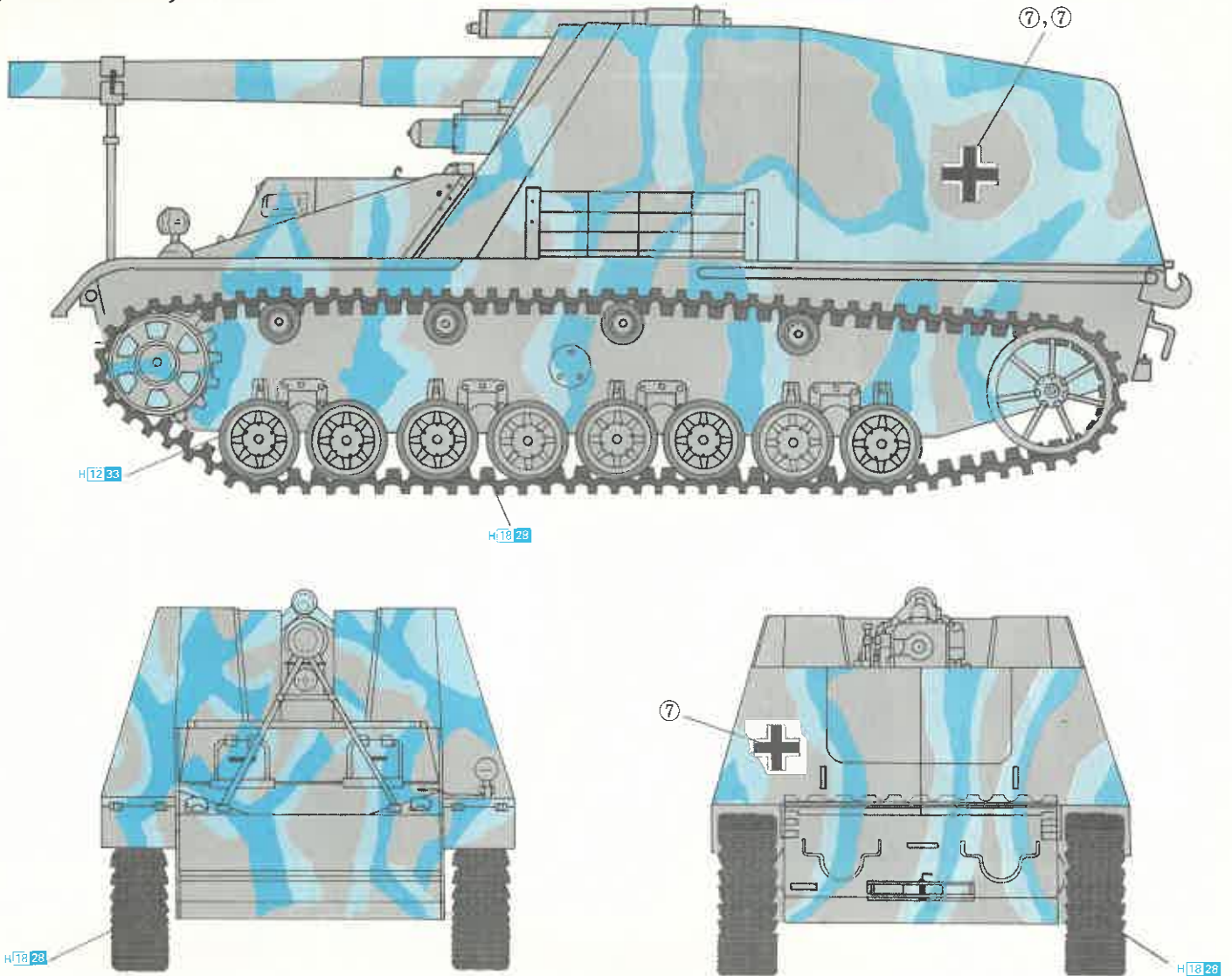

## ② Eastern Front, 1943.

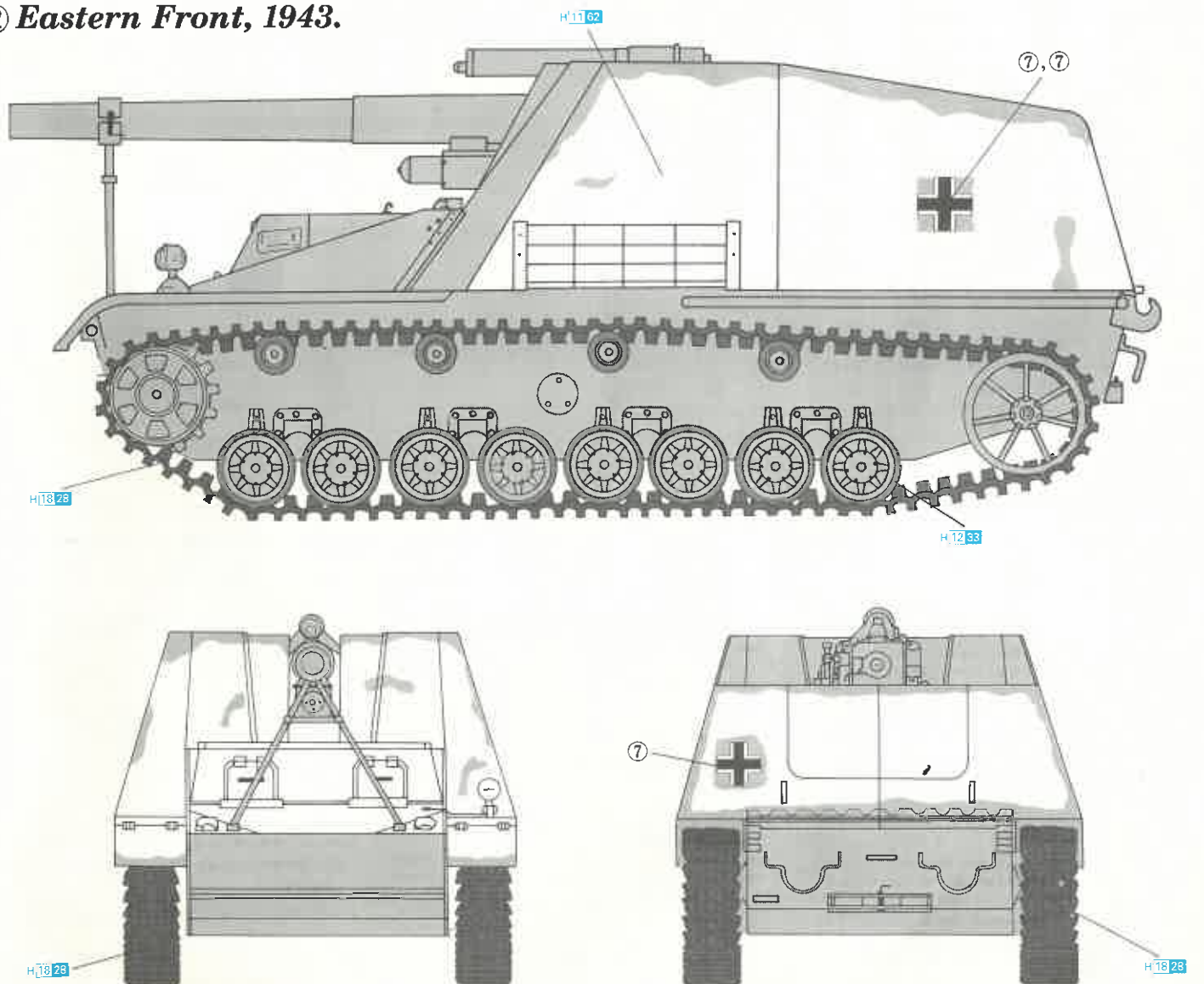

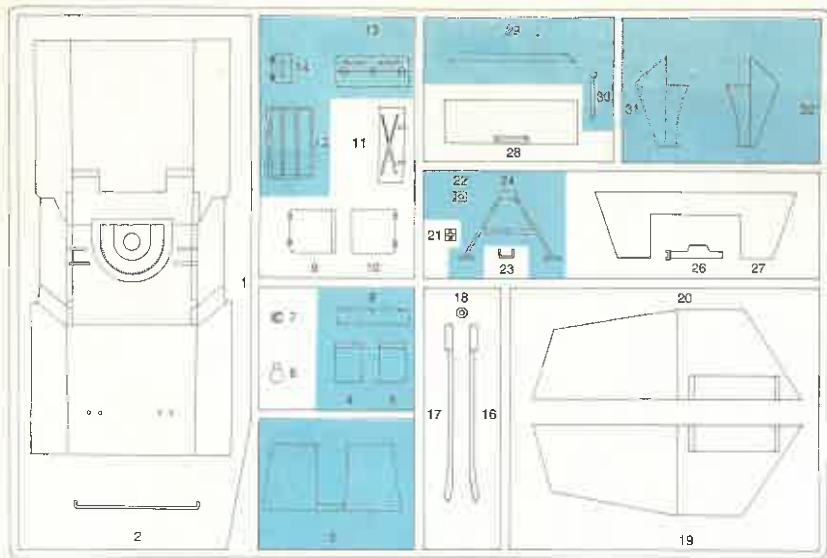
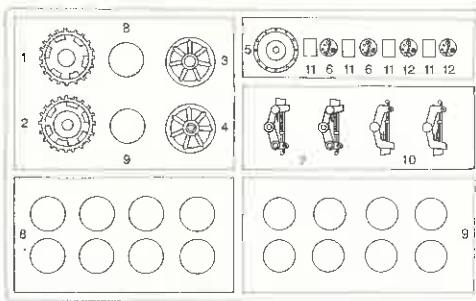
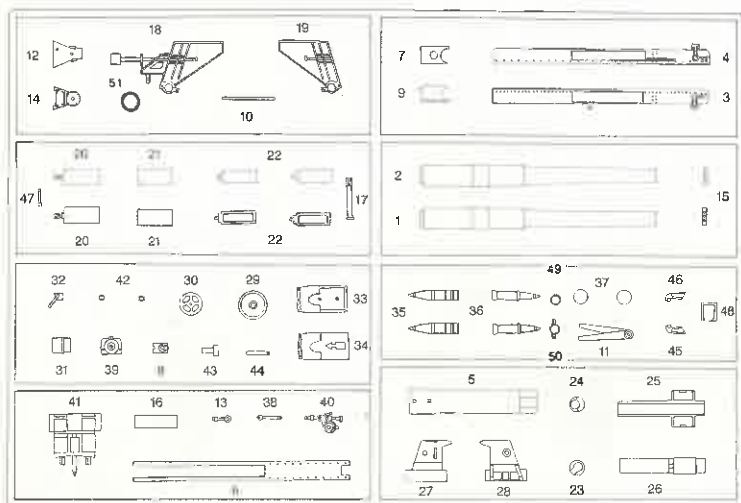
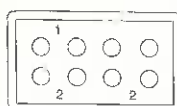
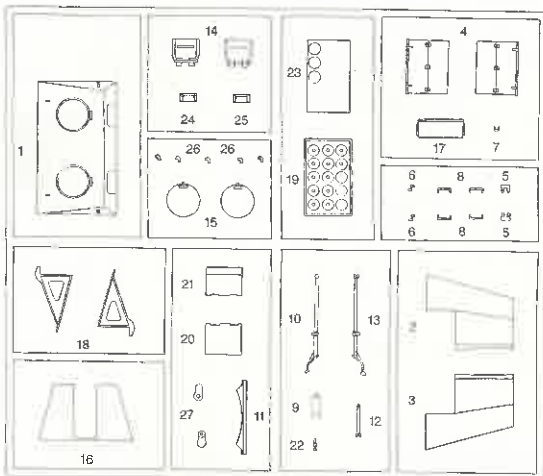
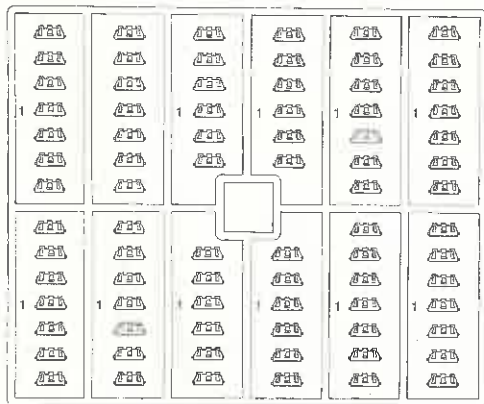
**A****Bx2****Cx2****F****Dx2****Ex2****I****Gx3****H****H**

の部品は使用しません。  
Parts not for use.  
Teile werden nicht verwendet.  
Pièces à ne pas utiliser.  
Parti non utilizzati.  
不需要使用的零件



Copyright © 1993  
Printed in Hong Kong  
6004-01

### ■デカールの貼り方

- ①デカールを貼るところのほこりや汚れを、ぬらした布できれいにふきとってください。
- ②貼りたいデカールを台紙ごとハサミで切りとり、1枚づつ水またはぬるま湯に台紙を下にして20秒くらい浮かべます。
- ③水から出したらタオルの上に乗せ、指先でデカールが動くか確かめた後、貼るところにおいて静かに台紙をずします。
- ④指先に少し水をつけて正確な位置にデカールを動かした後で、やわらかく、よく水を吸う布でデカールを押さえて内側の水分や気泡を押し出します。
- ⑤デカールが完全に乾いたら少し水をつけた布で、デカールのまわりのノリをふきとります。

### ■Correct Method for Applying Decals

- ① Clean model surface with wet cloth.
- ② Cut each design out of decal sheet and dip them in warm water for 20 seconds.
- ③ Check with finger tip if design is loose on base paper. If so, place it on proper position on model and slide off base paper leaving design on model.
- ④ Move design to exact position with wet finger tip, and push out excess water and air bubbles under decal with soft cotton cloth.
- ⑤ When decals get dry, wipe off with wet cloth excess glue left around decals.

### ■Das Korrekte Aufbringen der Abziehbilder

- ① Oberfläche des Modells mit feuchtem Tuch reinigen.
- ② Jedes Motiv einzeln aus dem Bogen herausschneiden und 20 Sekunden in warmes Wasser tauchen.
- ③ Mit dem Finger prüfen, ob sich das Motiv vom Trägerpapier gelöst hat. Wenn ja, so schieben Sie es vom Papier weg an seine genaue Position auf dem Modell.
- ④ Korrigieren Sie die exakte Lage mit nasser Fingerspitze und drücken Sie Wasserbläschen unter dem Abziehbild mit einem weichen Baumwolltuch weg.
- ⑤ Entfernen Sie beim Antrocknen der Abziehbilder die Klebmittelränder mit einem feuchten Tuch.

### ■Comment appliquer les décalcomanies correctement

- ① Nettoyer la surface du modèle avec un chiffon humide.
- ② Découper chaque décalcomanie de sa feuille de papier et la plonger dans l'eau tiède pendant vingt secondes.
- ③ Vérifier avec le bout du doigt si le dessin se détache de son papier-support. Si oui, le positionner à l'endroit choisi sur le modèle et retirer doucement le papier-support.
- ④ Positionner la décalcomanie correctement avec un doigt humide et éponger tout restant d'eau et toutes bulles d'air sous la décalcomanie avec un chiffon doux.
- ⑤ Quand les décalcomanies sont sèche, détacher le colle autour des décalcomanies avec un chiffon humide.

### ■Modo esatto per applicare le decalcomanie

- ① Pulire la superficie del modello con un panno umido.
- ② Ritagliare ciascun disegno dal foglio decalcomanie e immergerli in acqua calda per 20 secondi.
- ③ Controllare col polpastrello se il disegno è allentato sulla base di carta. In questo caso, applicarlo nella esatta posizione sul modello facendolo scivolare dalla base di carta.
- ④ Spostare il disegno nella esatta posizione mediante il polpastrello umido, quindi togliere l'acqua in eccesso e le bolle d'aria sotto la decalcomanie mediante un panno soffice di cotone.
- ⑤ Quando la decalcomanie sono asciutte, togliere con un panno umido l'eccesso di colla intorno alla decalcomanie stessa.

### ■貼上水印標貼的正確方法：

- ①用濕布抹乾淨模型表面。
- ②按照各標貼的形狀從標貼紙上切出，浸到溫水之中約20秒。
- ③用指尖試行觸摸以確定標貼是否已脫離底紙，如果屬實，則把標貼連底紙放到模型表面的適當位置上，小心地將底紙移去，把標貼留在模型表面。
- ④以濕水的指尖把標貼移到正確的位置上，再用柔軟的綿質布料把標貼輕壓，以擠出標貼底下的氣泡和水分。
- ⑤標貼乾後，用濕布拭標貼及其附近的模型表面，以洗去可能殘留在標貼附近的多餘膠水，確保效果完美。