

Mk.IIC

Night Fighter, Sea Hurricane or Tank buster

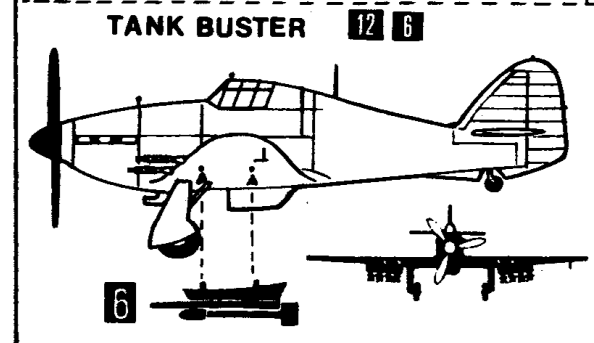
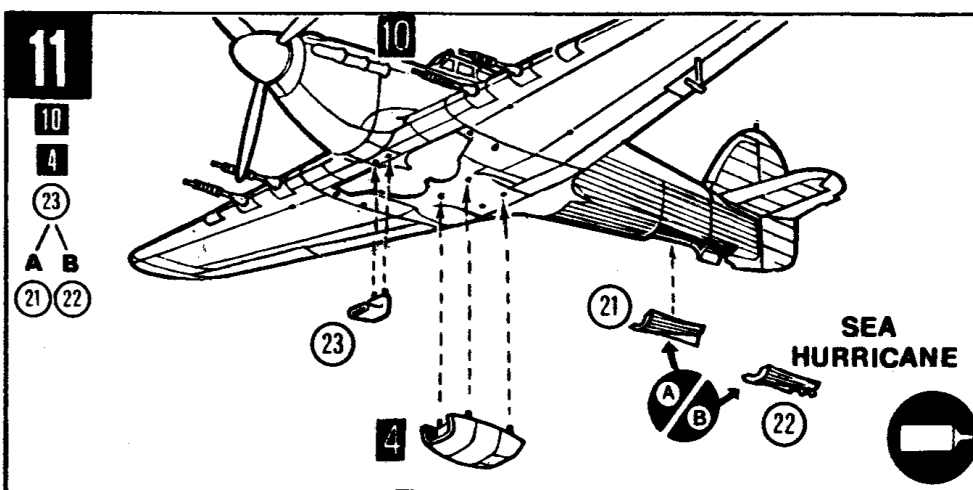
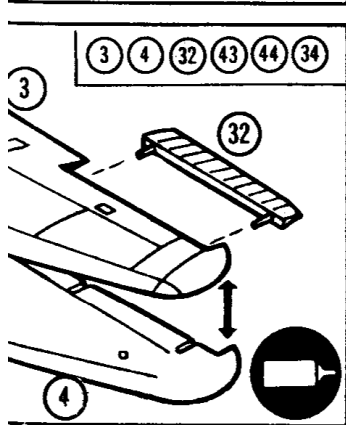
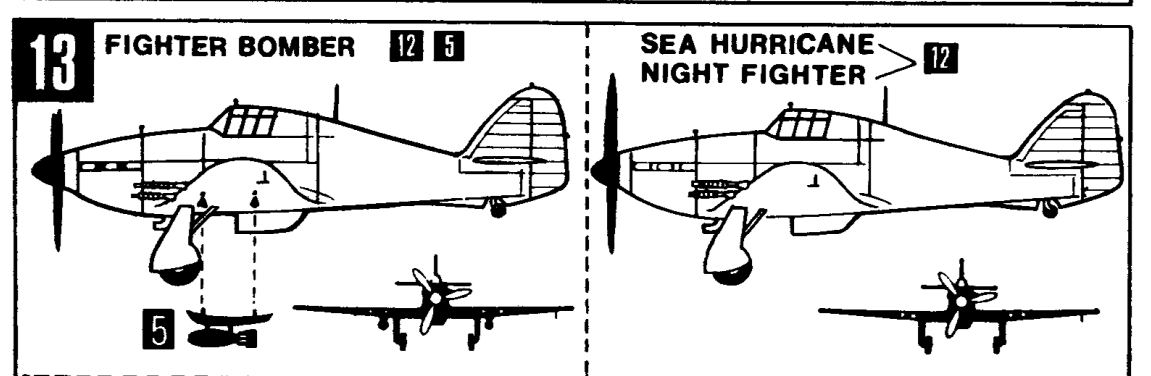
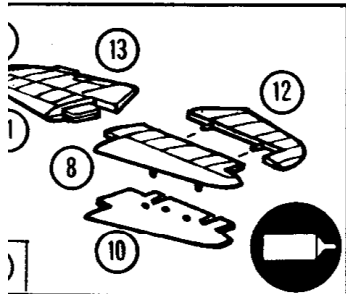
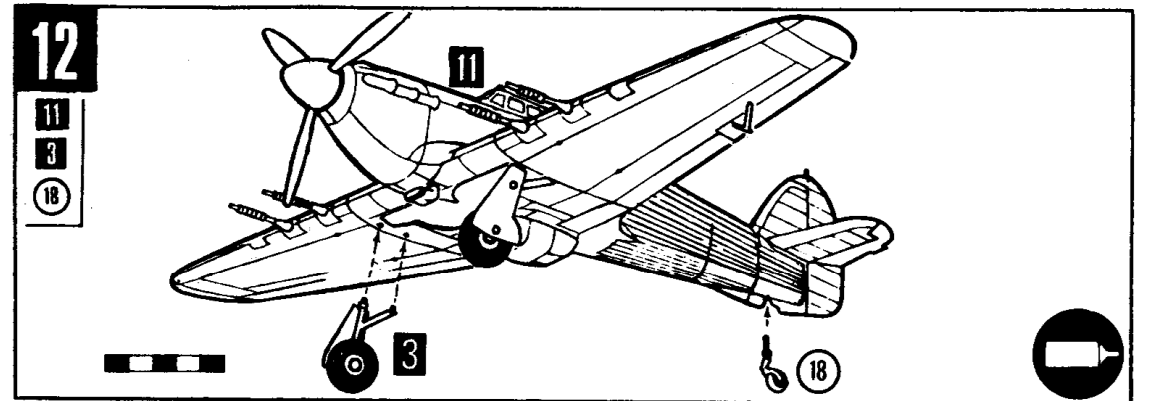
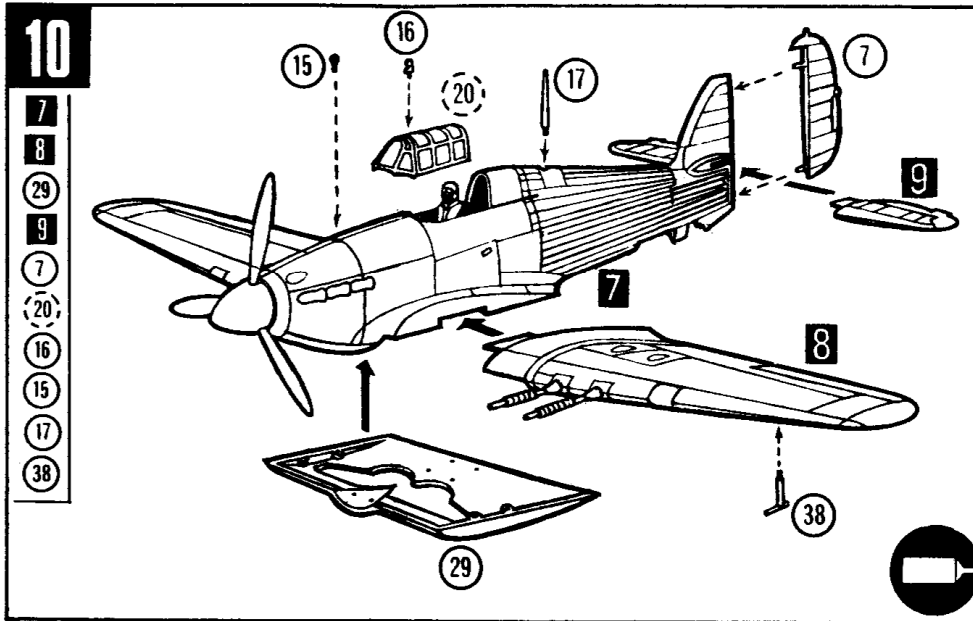
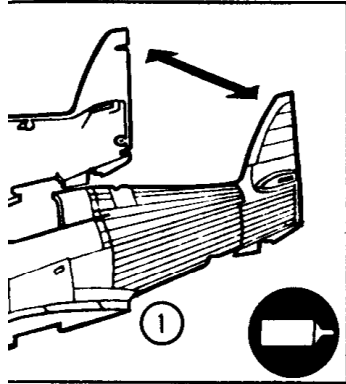
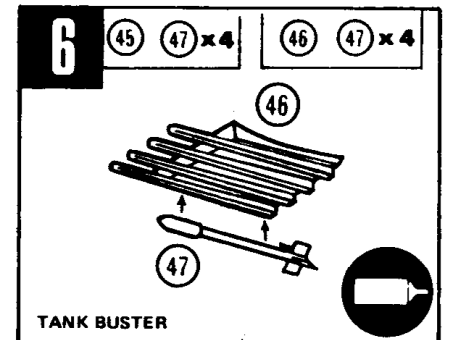
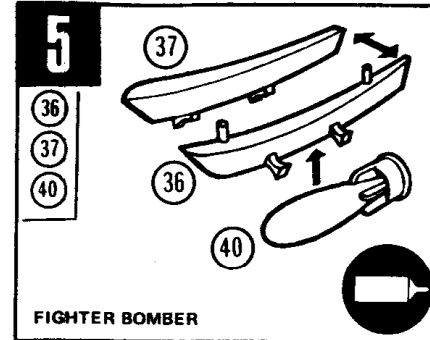
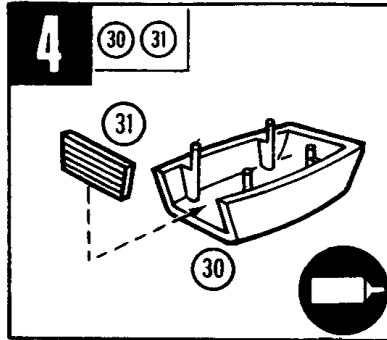
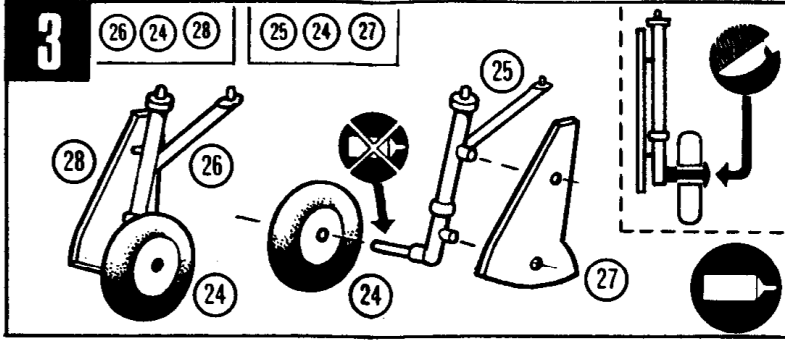
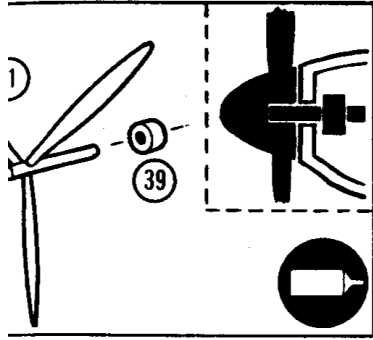

NOVO1:72
SCALE**MODEL****HAWKER HURRICANE Mk.IIC**

Night Fighter, Sea Hurricane or Tank buster

ENGLISH INSTRUCTIONS

Test assembly position and fit of parts before cementing.
Paint small parts before assembly and assemble in sequence shown.

ANWEISUNGEN AUF DEUTSCH

Vor dem Zusammenkitten, Montage der Teile, sowie deren gute Passung überprüfen. Kleine Teile vor dem Montieren anstreichen und in der vorgeschriebenen Folge zusammenbauen.

CONSIGNES EN FRANCAIS

Essayer la position de montage et l'ajustage des pièces avant de les coller. Peindre les petites pièces et puis les monter dans l'ordre indiqué.

ANVISNINGER PA NORSK

Prøv sammensetting og at delene passer før de limes. Mal små deler før sammensettingen, og sett dem sammen i angitt rekkefølge.

ISTRUZIONI IN ITALIANO

Provare la posizione di montaggio ed attacco delle parti prima di cementare. Verniciare le parti piccole prima del montaggio e montare nell'ordine indicato.

AANWIJZINGEN, NEDERLANDS

Alvorens de delen aan elkaar te lijmen eerst controleren hoe deze samengevoegd worden en of ze passend zijn. Verf de kleinere delen voordat ze gemonteerd worden en zet dan het model in de aangegeven volgorde in elkaar.

INSTRUCCIONES EN ESPANOL

Ponga a prueba la posición de montaje y ajuste de piezas antes de encolarlas. Pinte las piezas pequeñas antes de montar y entonces monte en el orden mostrado.

SUOMALAISET RAKENNUSOHJEET

Kokeile osien asennus ja sopivuus ennen liimaamista. Maalaa pienet osat ennen kokoon panoa ja kokoa esitetyssä järjestyksessä.

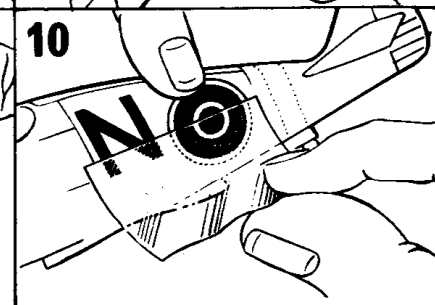
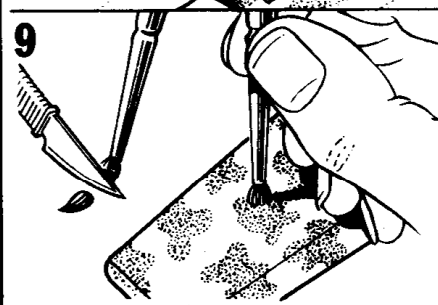
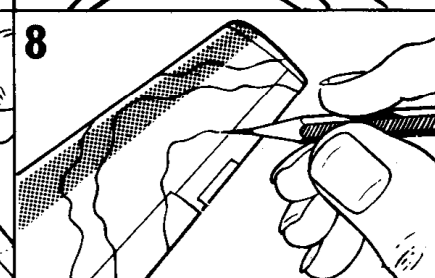
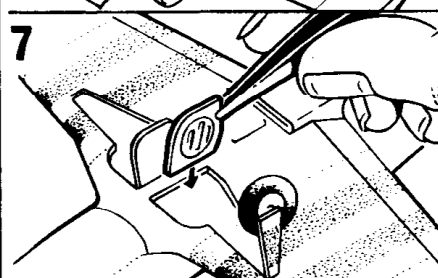
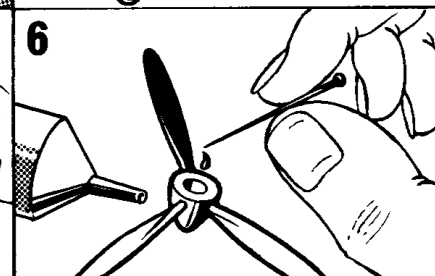
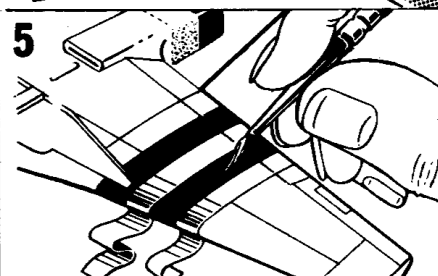
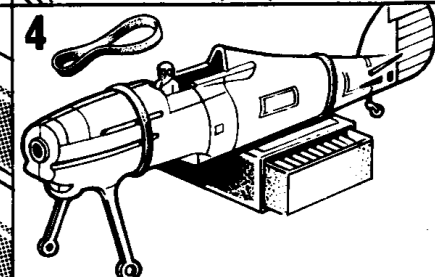
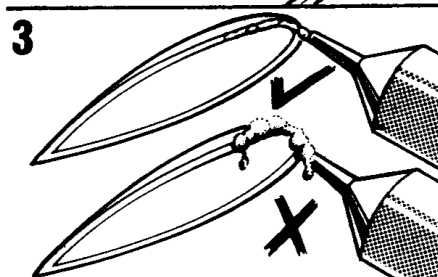
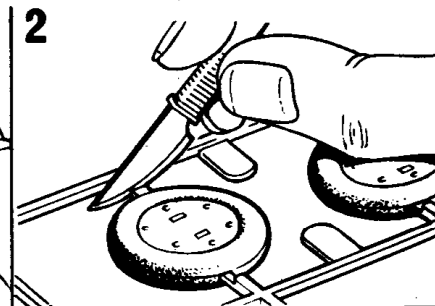
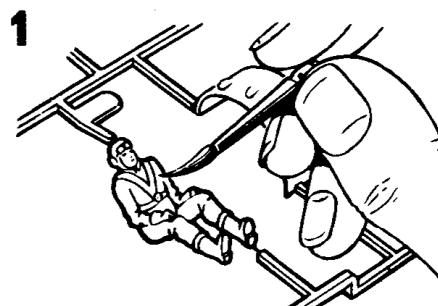
10 TOP MODEL TIPS**Hawker Hurricane Mk.IIC**

The Hurricane I was an eight gun interceptor fighter which played a major role in the Battle of Britain in 1940. The Mk.II had a more powerful engine and was used as a fighter, night-fighter, fighter tank-buster. It was also the first single-seater to be armed with rockets for ground attack. It was also the first single-seater to be armed with rockets for ground attack. It was also the first single-seater to be armed with rockets for ground attack. It was also the first single-seater to be armed with rockets for ground attack. Engine : 1,280 h.p. Rolls-Royce Merlin XX. Max. Speed : 339 m.p.h. at 22,000 ft. Service ceiling 36,600 ft. Armament : four 20 mm provision for bombs or rockets beneath wings.

Das Flugzeug Hurricane I war ein Achtgewehr-Verteidigungsjagdflugzeug, das während der 'Blitzkrieg' im Jahre 1940 eine wesentliche Rolle spielte. Die Mk.II besaß einen leistungsfähigeren Motor. Es wurde als Jagdflugzeug, Nachtjagdflugzeug, Jägerbombenflugzeug und Panzerkreuzer eingesetzt. Dieses Flugzeug war auch das erste mit Raketen für Bodenangriffe bewaffnete Einseiter. Bei den Sea Hurricanes I um Trägerjagdflugzeuge, die auch von Handelsschiffen abschleuderten. Motor : 1280 PS Rolls-Royce Merlin XX. Max. Geschwindigkeit : 545 km/Std. bei 6710 m. Dienstgipfelhöhe : 10860 m. Bewaffnung : vier 20 mm Kanonen und Vorrichtungen für Bomben oder Raketen unter den Tragflächen.

Le Hurricane I était un chasseur d'interception armé de huit canons qui joua un rôle très important pendant la bataille de Grande-Bretagne en 1940. Le Mk.II avait un moteur plus puissant et il fut utilisé comme chasseur, chasseur de nuit, chasseur bombardier et chasseur de chars. Il fut aussi le premier monoplan armé de roquettes pour les attaques au sol. Les Sea Hurricanes furent des avions de chasse embarqués catapultés depuis des navires de la marine marchande. Propulsion : Merlin XX 1280 cv. Vitesse maxi : 545 km/h à 6710 mètres. Plafond pratique : 10860 mètres. Armement : quatre canons de 20 mm et possibilité de bombes ou roquettes sous les ailes.

Hurricane I var en avskjæringsjager med åtte kanoner, og denne spilte en stor rolle i Slaget om Storbritannia i 1940. Mk.II hadde en kraftigere motor og ble brukt som jager, nattjager, jager-bomber og til å brenne hangarskip som jagerfly, og ble også skutt ut med katapult fra vanlige skip. Motor : Rolls-Royce Merlin XX. Største hastighet : 545 km/t i en høyde av 6710 m. Største operasjonshøyde : 10860 m. Bepoening : fire 20 mm kanoner med plass for bomber eller raketter under vingene.

L'Hurricane I era un caccia intercettore ad otto cannoni che prese parte con successo alla Battaglia di Gran Bretagna nel 1940. Il Mk.II aveva un motore più potente e fu usato come caccia, caccia ai sommergibili e distruggitore di carri armati. Fu anche il primo aereo a un posto armato di razzi di terra. I Sea Hurricane erano caccia di portaerei ed anche catapultavano da navi. Motore : Rolls-Royce Merlin XX di 1280 C.V. Velocità massima : 545 km orari a 6710 m di altezza. Altezza pratica : 10860 metri. Armamento : quattro cannoni di 20 mm e disposizione per bombe o razzi sotto le ali.

De Hurricane I was een met acht machinegeweren bewapende luchtverdedigingsjager, die een belangrijke rol speelde in de Slag om Engeland in 1940. De Mk.II had een sterkere motor en werd ingezet als nachtjager, jager-bommenwerper en tegen tanks. Hij was ook de eerste eenpersoonsjager die ook was uitgerust met raketten voor aanvalen tegen gronddoelen. De Sea-Hurricanes waren op vliegdekschepen gebaseerd en werden ook vanaf handelsschepen gecatapulteerd. Motor : Rolls-Royce Merlin XX, 1280 pk. Max. snelheid : 545 km/u op 6710 m hoogte. Praktische hoogtegrens : 10860 m. Bewapening : vier 20 mm machinegeweren en raketten onder de vleugels.

El Hurricane I era un caza interceptor de ocho cañones el que hizo un papel muy importante en la Batalla de Inglaterra en 1940. El Mk.II tenía un motor más poderoso y se empleó como caza, caza-bombardero, y bombardero de tanques. Era también el primer avión monoplaza que estaba armado con cohetes para ataques de tierra. Los Sea Hurricanes eran cazas llevados en portaaviones y eran catapultados desde buques de la Marina Mercante. Motor : 1280 h.p. Rolls-Royce Merlin. Velocidad máxima : 545 k.p.h. a 6710 metros. Techo práctico : 10860 metros. Armamento : cuatro cañones y provisión para bombas o cohetes debajo de las alas.

Hurricane I oli kahdeksalla konekiväärillä varustettu hävittäjä jolla oli erittäin tärkeä osa taistelua Englannin taistelussa vuonna 1940. Mk.II:lla oli voimakkaampi moottori ja sitä käytettiin hävittäjänä, hävittäjäpommittajana ja tankkirjäättäjänä. Se oli myös ensimmäinen yksipaikkainen hävittäjä, joka oli varustettu raketilla maahanvetoa varten. Sea-Hurricane't olivat tukialueilla toimivia ja ne katapulttasivat myös kauppalavaston aluksista. Moottori : 1280 h/v Rolls-Royce Merlin. Kattotopeus : 545 km p/t 6710 metrin korkeudessa. Palvelusalakorkeus : 10860 metriä. Aseistus : neljä 20 mm tykkiä ja tilaa pommeille ja raketeille siipien alla.

10 TOP MODEL TIPS

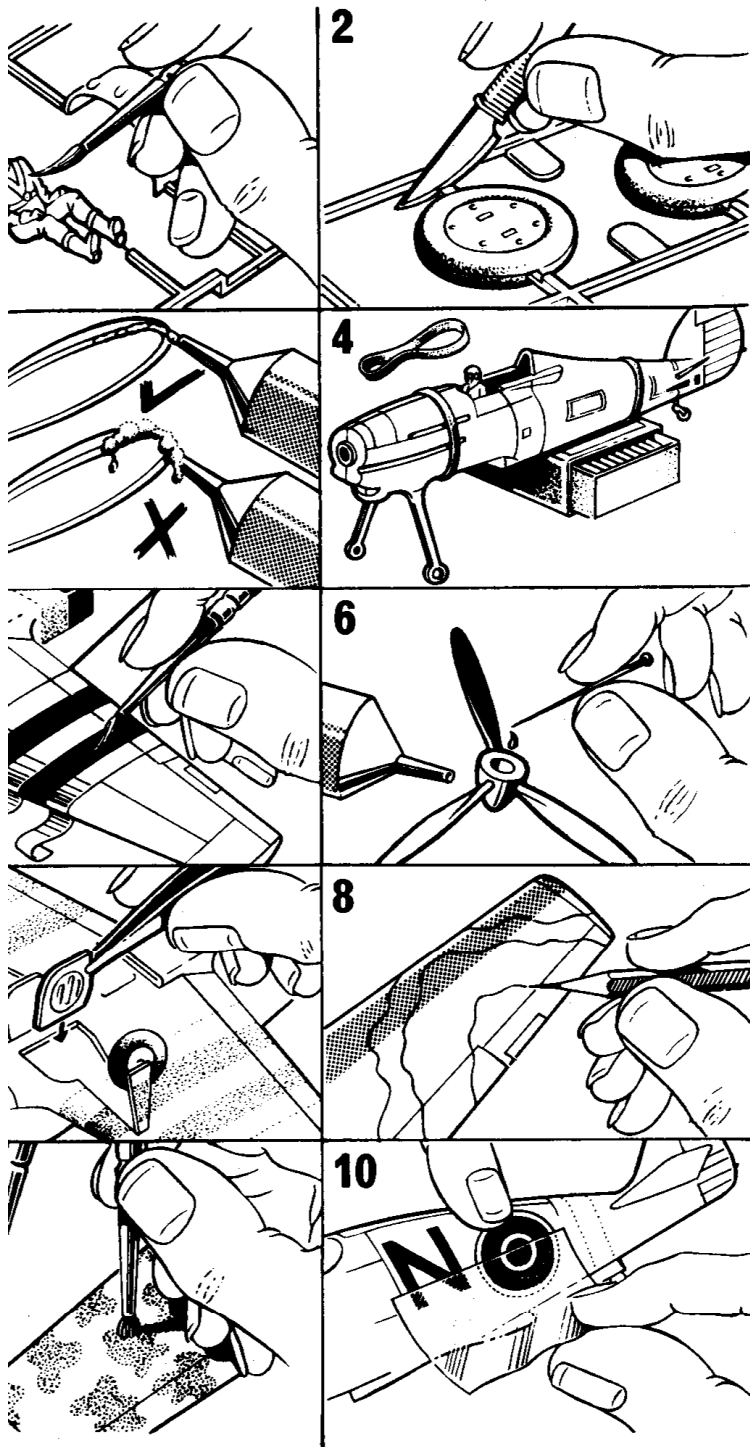

Hawker Hurricane Mk.II

The Hurricane I was an eight gun interceptor fighter which played a major role in the Battle of Britain in 1940. The Mk.II had a more powerful engine and was used as a fighter, night-fighter, fighter-bomber and tank-buster. It was also the first single-seater to be armed with rockets for ground attack. Sea Hurricanes were carrier-borne fighters and also catapulted from Merchant ships. Engine : 1,280 h.p. Rolls-Royce Merlin XX. Max. Speed : 339 m.p.h. at 22,000 ft. Service ceiling 36,600 ft. Armament : four 20 mm guns and provision for bombs or rockets beneath wings.

Das Flugzeug Hurricane I war ein Achtgewehr-Verteidigungsjagdflugzeug, das während der 'Battle of Britain' im Jahre 1940 eine wesentliche Rolle spielte. Die Mk.II besaß einen leistungsfähigeren Motor und wurde als Jagdflugzeug, Nachtjagdflugzeug, Jägerbombenflugzeug und Panzerknacker eingesetzt. Dieses Flugzeug war auch der erste mit Raketen für Bodenangriffe bewaffnete Einsitzer. Bei den Sea Hurricanes handelte es sich um Trägerjagdflugzeuge, die auch von Handelsschiffen abschiebten. Motor : 1280 PS Rolls-Royce Merlin XX. Max. Geschwindigkeit : 545 km/Std. bei 6710 m. Dienstgipfelhöhe : 10860 m. Bewaffnung : vier 20 mm Kanonen und Vorrichtungen für Bomben oder Raketen unter den Tragflächen.

Le Hurricane I était un chasseur d'interception armé de huit canons qui joua un rôle très important lors de la Bataille de Grande-Bretagne en 1940. Le Mk.II avait un moteur plus puissant et il fut utilisé comme avion de chasse, chasseur de nuit, chasseur bombardier et chasseur de chars. Il fut aussi le premier monoplace qui soit armé de roquettes pour les attaques au sol. Les Sea Hurricane furent des avions de chasse embarqués et furent également catapultés depuis des navires de la marine marchande. Propulsion : Merlin XX Rolls-Royce, 1280 cv. Vitesse maxi : 545 km/h à 6710 mètres. Plafond pratique : 10860 mètres. Armement : quatre canons de 20 mm et possibilité de bombes ou roquettes sous les ailes.

Hurricane I var en avskjæringsjager med åtte kanoner, og denne spilte en stor rolle i Slaget om Storbritannia i 1940. Mk.II hadde en kraftigere motor og ble brukt som jager, nattjager, jager-bomber og til å angripe tanks. Den var også det første enmannsflyet som ble utstyrt med raketter for angrep mot bakke mål. Sea Hurricanes fløy fra hangarskip som jagerfly, og ble også skutt ut med katapult fra vanlige skip. Motor : 1280 hk. Rolls-Royce Merlin XX. Største hastighet : 545 km/t i en høyde av 6710 m. Største operasjonshøyde : 10860 m. Bepvning : fire 20 mm kanoner med plass for bomber eller raketter under vingene.

L'Hurricane I era un caccia intercettatore ad otto cannoni che prese parte con successo alla Battaglia di Gran Bretagna nel 1940. Il Mk.II aveva un motore più potente e fu usato come caccia, caccia notturno, caccia bombardiere e distruggitore di carri armati. Fu anche il primo aereo a un posto armato di razzi per attacchi di terra. I Sea Hurricane erano caccia di portaerei ed anche catapultavano da navi mercantili. Motore : Rolls-Royce Merlin XX di 1280 C.V. Velocità massima : 545 km orari a 6710 metri. Tangenza pratica : 10860 metri. Armamento : quattro cannoni di 20 mm e disposizione per bombe o razzi sotto le ali.

De Hurricane I was een met acht machinegeweren bewapende luchtverdedigingsjager, die een belangrijke rol speelde in de Slag om Engeland in 1940. De Mk.II had een sterkere motor en werd ingezet als jager, nachtjager, jager-bommenwerper en tegen tanks. Hij was ook de eerste eenpersoonsjager bewapend met raketten voor aanvallen tegen gronddoelen. Sea-Hurricanes waren op vliegdekschepen gebaseerde jagers en werden ook vanaf handelsschepen gecatapulteerd. Motor : Rolls-Royce Merlin XX, 1280 pk. Max. snelheid : 545 km/u op 6710 m hoogte. Practische hoogtegrens : 10860 m. Bepwening : vier 20 mm kanonnen en eventueel bommen en raketten onder de vleugels.

El Hurricane I era un caza interceptor de ocho cañones el que hizo un papel muy importante durante la Batalla de Inglaterra en 1940. El Mk.II tenía un motor más poderoso y se empleó como caza, caza-nocturno, caza-bombardero, y bombardero de tanques. Era también el primer avión monoplaça que estaba equipado con cohetes para ataques de tierra. Los Sea Hurricanes eran cazas llevados en portaaviones y también se catapultaban desde buques de la Marina Mercante. Motor : 1280 h.p. Rolls-Royce Merlin XX. Velocidad máxima : 545 k.p.h. a 6710 metros. Techo práctico : 10860 metros. Armamento: cuatro cañones de 20 mm y provisión para bombas o cohetes debajo de las alas.

Hurricane I oli kahdeksalla konekiväärillä varustettu hävittäjä jolla oli erittäin tärkeä osa Battle of Britain'issa 1940. Mk.II:lla oli moimakkaampi moottori ja sitä käytettiin hävittäjänä, yöhävittäjänä, hävittäjäpommittajana ja tankkirjäätyjänä. Se oli myös ensimmäinen yksipaikkainen kone joka oli aseistettu maahyökkäyksiä varten raketein. Sea Hurricane'it olivat tukialuksista toimivia hävittäjiä ja ne katapulttasivat myös Kauppalaivaston aluksista. Moottori : 1280 h/v Rolls-Royce Merlin XX. Kattonopeus : 545 km p/t 6710 metrin korkeudessa. Palveluslakikorkeus : 10860 metriä. Aseistus : neljä 20 mm tykkiä ja tilaa pommille ja raketeille siipien alla.



Hawker Hurricane IIC

F171

INSTRUCTION LEAFLET
FEUILLET D'INSTRUCTIONS
BROCHURE MET INSTRUCTIES
INSTRUKSIJONSHEFTE
ANWEISUNG SHEFT
HOJA DE INSTRUCCIONES
OHJEKIRJANEN
VOLANTINO D'ISTRUZIONI

Cat No. 78104