

marking collection



No. 72108 scale 1 : 72

BOMBER OVER EUROPE

**B-17G-25VE "MAN O WAR II.", B-24D-1-CO "JERK'S NATURAL"
B-24D (CO) colonel J. R. Kanea, B-25J Corsica 1944,
B-25C/D (Dutch) Normandia 1944**

PROPACTEAM

OBTISKY • DECALS • ABZIEHBILDER • DECALCOMANIES

B-17G-25VE "MAN O WAR II." of the 322nd BSq, 91st BGr at Bassingbourne during the Spring of 1944.

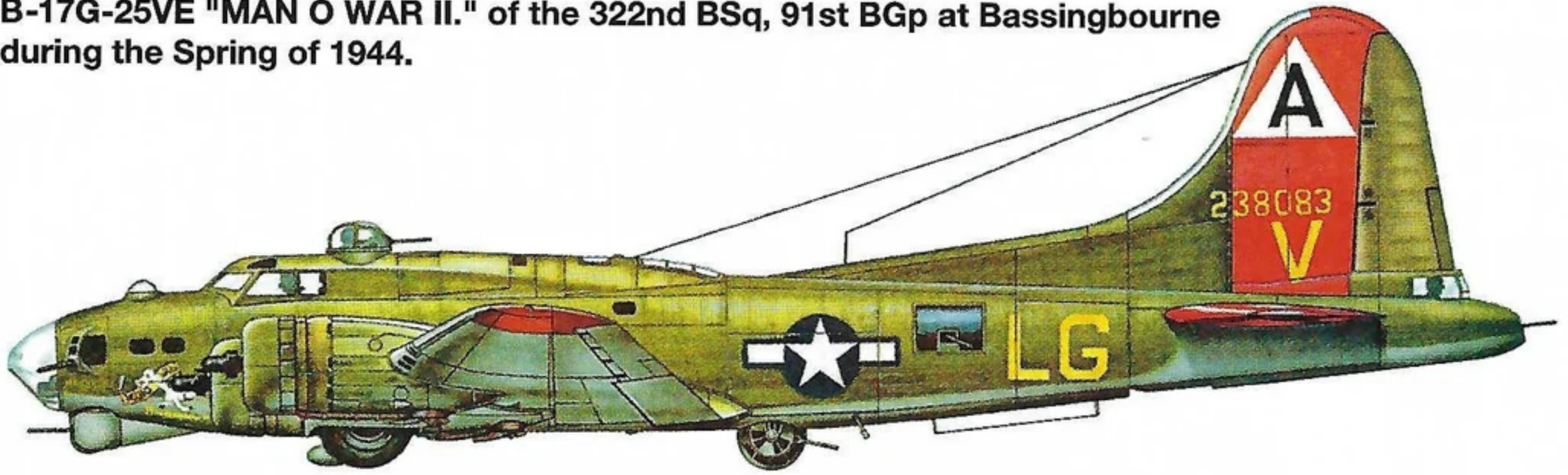

Consolidated B-24D-1-CO Liberator "JERK'S NATURAL" 328th BSq, 93rd BGr, 8th Air Force, pilot John Jestard -air raid in Ploesti 1. 8. 1943.



B-24D (CO) 343rd BSq, 98th BGr, 8th Air Force, pilot Col. John R. "Killer" Kane - commander 98th BGr, Ploesti 1. 8. 1943.

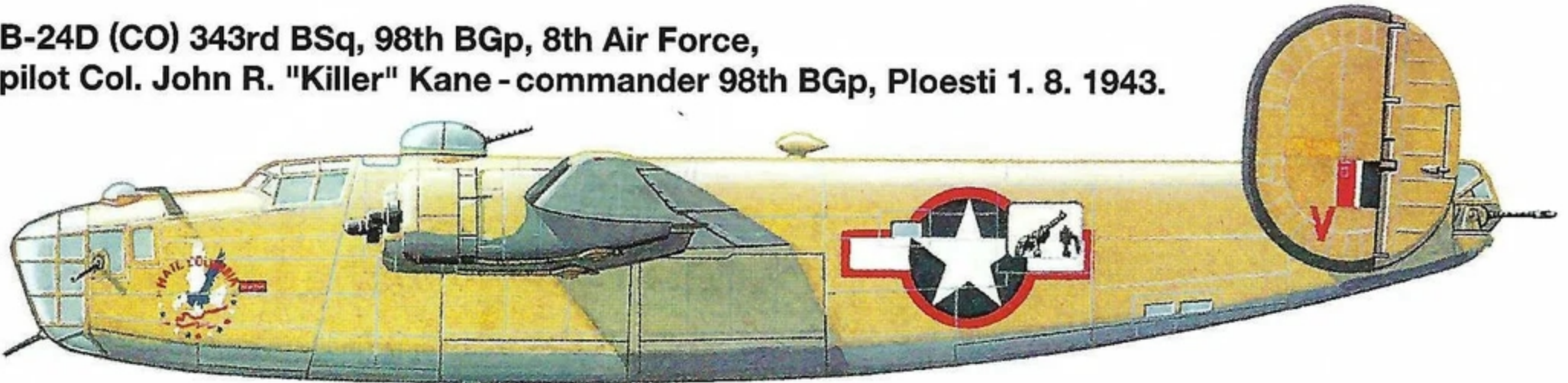

B-25J of the 486th BSq, 340th BGr, Corsica 1944.

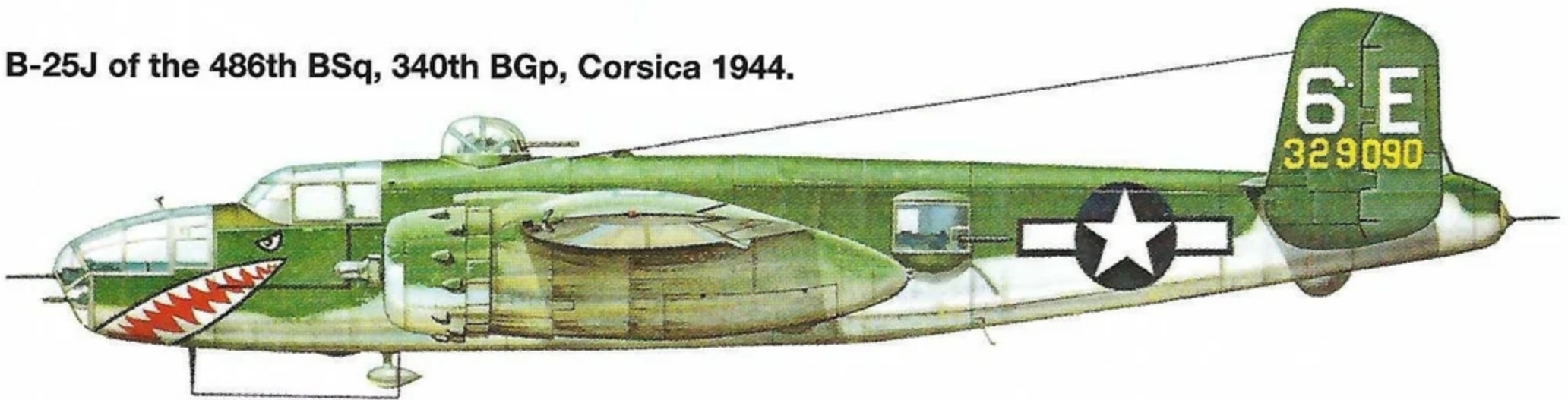

B-25C/D 320th BGr (Dutch) RAF, invasion in Normandia 1944.

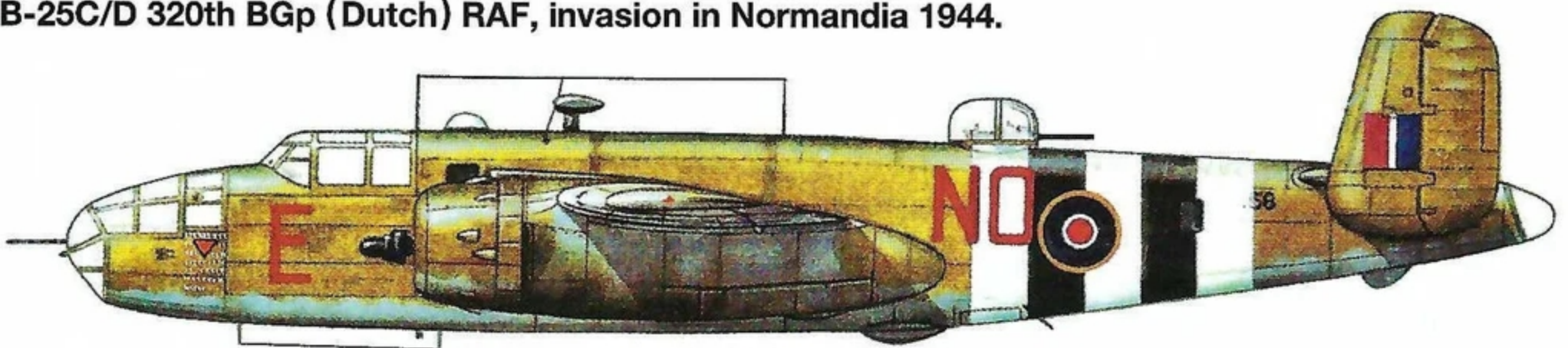

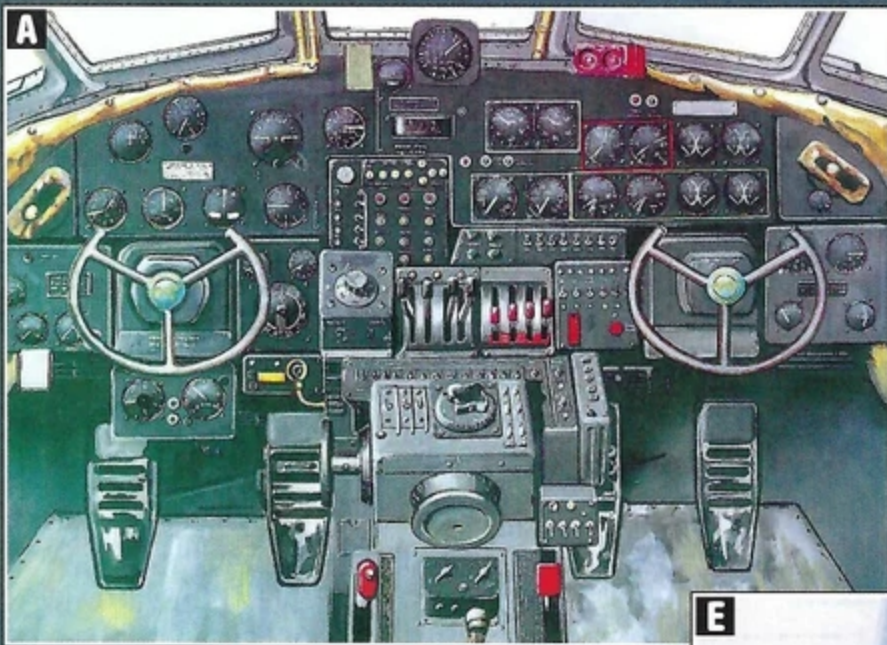

A. Cockpit B-24 Liberator
Pilotní kabina B-24 Liberator
B. Tail turret B-24 Liberator
Zadní stříleč B-24 Liberator
C. Cockpit B-25 Mitchell
Pilotní kabina B-25 Mitchell
D. Left engine B-25 Mitchell
Levý motor B-25 Mitchell



E. Left main wheel
B-24 Liberator
Levý hlavní podvozek
B-24 Liberator
F. Cockpit center console
B-24 Liberator
Střední konzola pilotní
kabin B-24 Liberator
G. Nose wheel
B-24 Liberator
Přední podvozek
B-24 Liberator
H. Right waist gun
B-24 Liberator
Pravý boční kulomet
B-24 Liberator
I. Nose and right engine
B-25 Mitchell
Před a pravý motor
B-25 Mitchell



B-25C/D 320th BGrp (Dutch) RAF, invasion in Normandia 1944

5.

Ventral Turret
Břišní střelecká věž

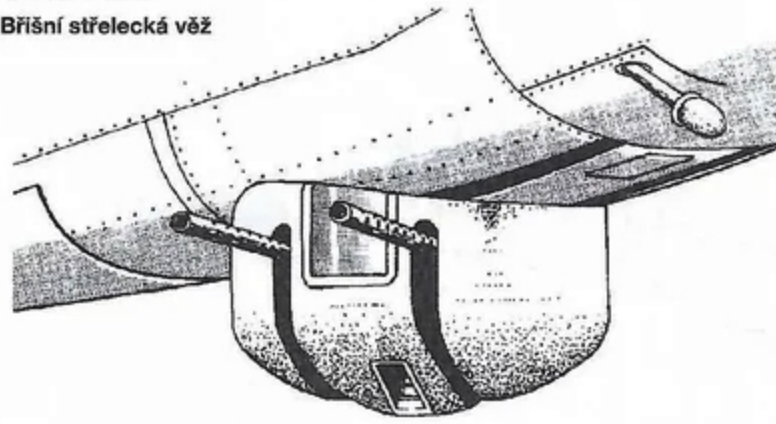

In June 1944 during the disembark operation of Allied troops in Normandy, France also the 320th (Dutch) squadron RAF with bombers NORTH AMERICAN MITCHELL II (B-25C/D) took part. They used to fly with the standard U.S. camouflage i.e. Olive Drab and Neutral Grey colour. The Dutch pilots had the Netherlands emblems - orange triangles on the airplane noses. The code denomination of the squadron was "NO".

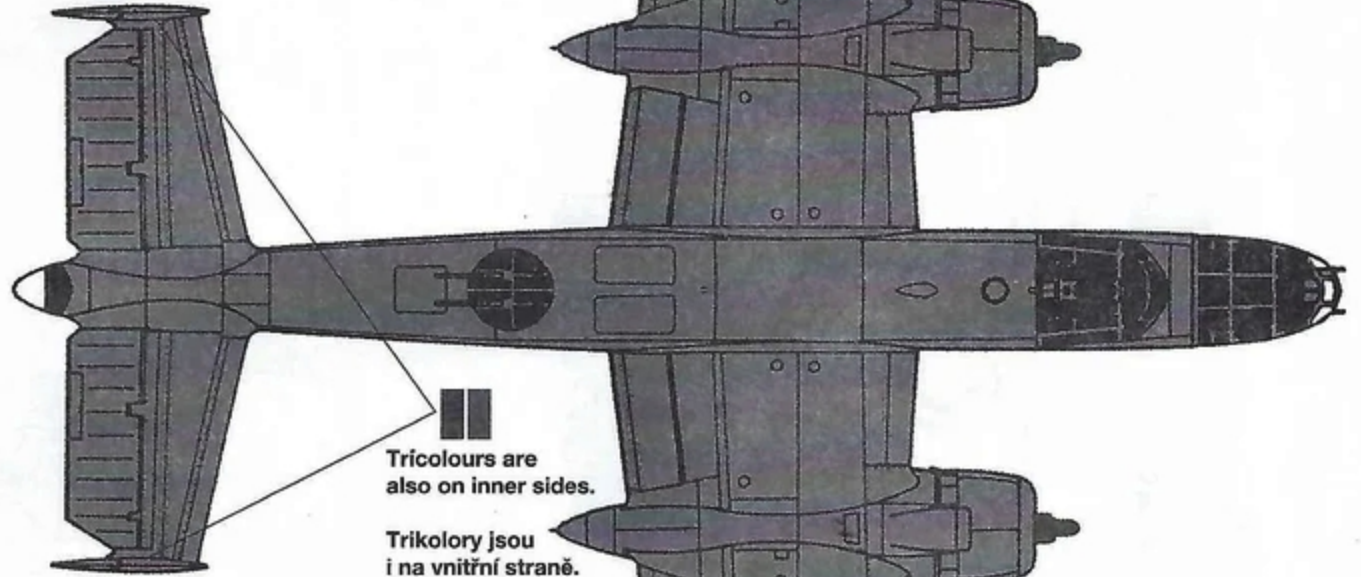
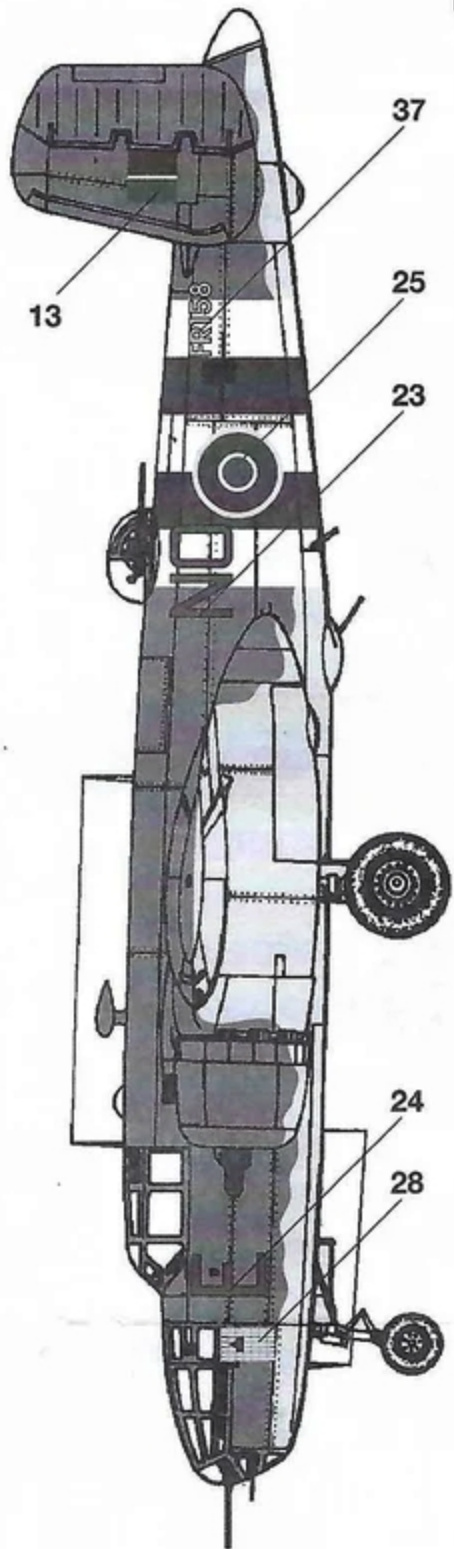

Tricolours are also on inner sides.
Trikolory jsou i na vnitřní straně.

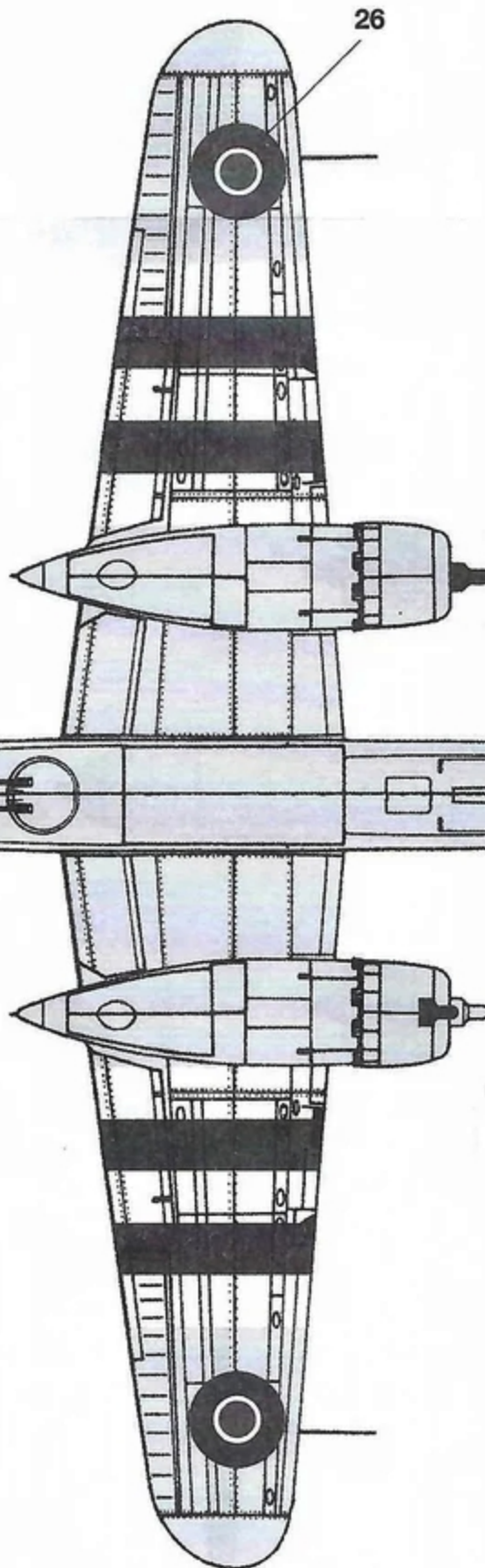

V červnu 1944 se vylodění Spojenců v Normandii účastnila také 320. (Dutch) squadrona RAF s bombardéry NORTH AMERICAN MITCHELL II (B-25C/D). Ty létaly se standardní americkou kamufláží tmavou olivovou a neutrální šedou barvou. Holanďtí letci pak měli na předích svých letounů namalované nizozemské výsostné znaky - oranžové trojúhelníky. Kódové označení squadrony bylo "NO".

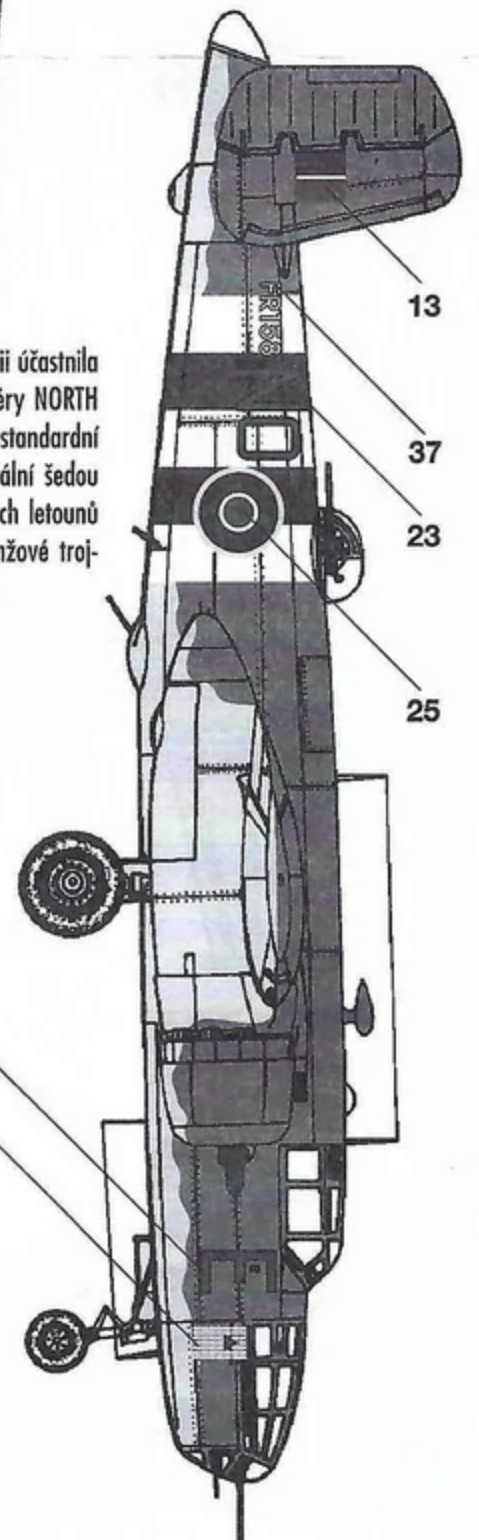
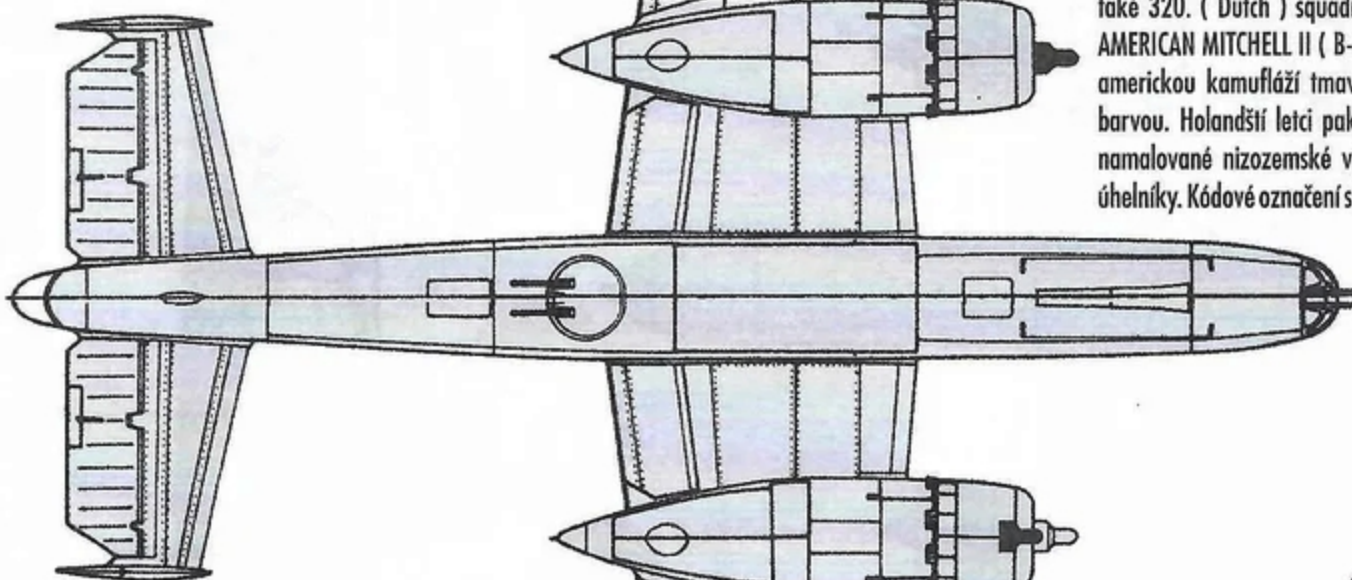

- | | |
|----------------|------|
| FS 36176 | A3 M |
| Neutral Grey | |
| Neutrální šedá | |
| FS 13655 | 15 L |
| Yellow | |
| Žlutá | |
| FS 34086 | A2 M |
| Olive Drab | |
| Tmavá olivová | |
| FS 37038 | 07 M |
| Black | |
| Černá | |



B-25J of the 486th BSq, 340th BGp, Corsica 1944

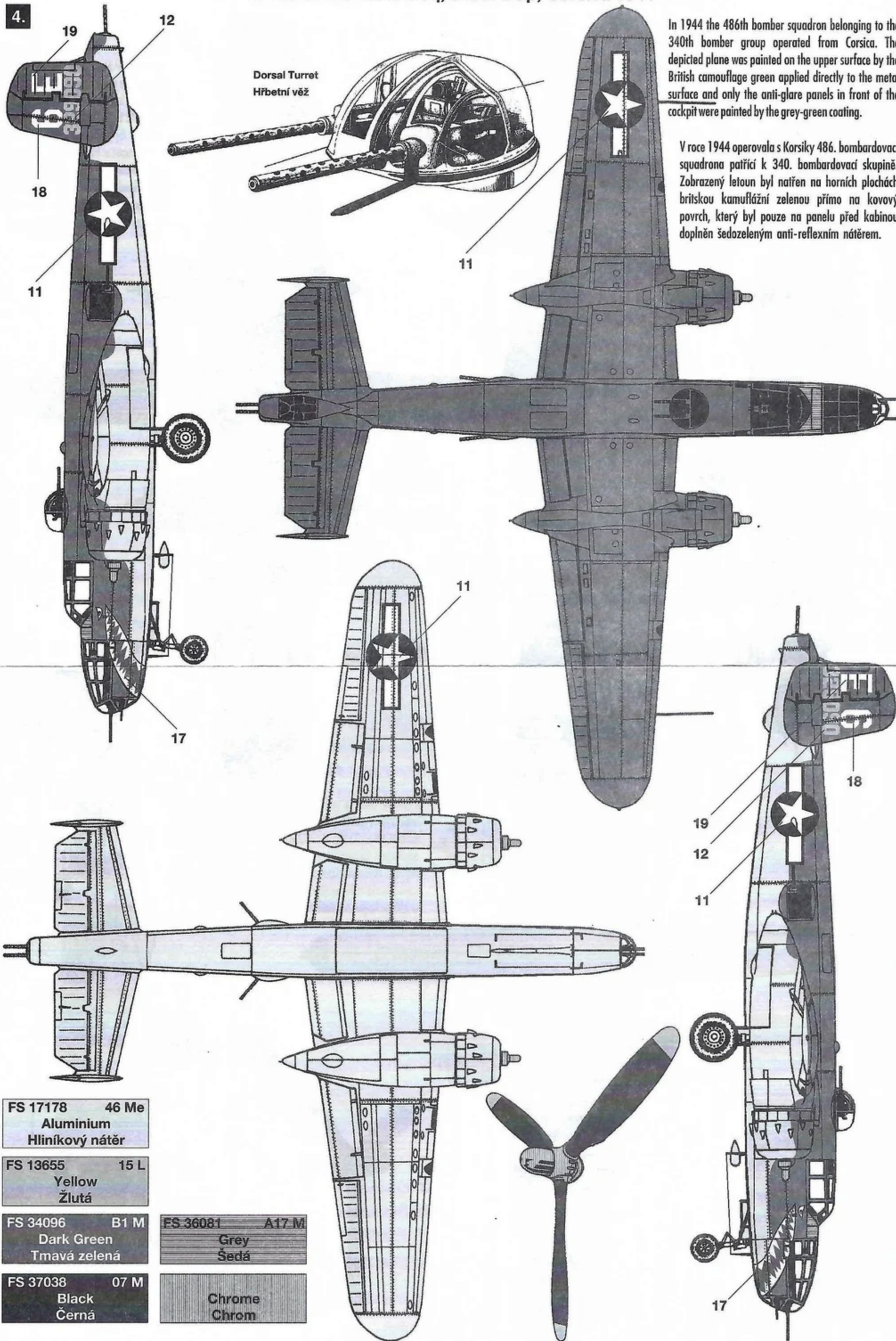

In 1944 the 486th bomber squadron belonging to the 340th bomber group operated from Corsica. The depicted plane was painted on the upper surface by the British camouflage green applied directly to the metal surface and only the anti-glare panels in front of the cockpit were painted by the grey-green coating.

V roce 1944 operovala s Korsiky 486. bombardovací squadrona patřící k 340. bombardovací skupině. Zobrazený letoun byl natřen na horních plochách britskou kamuflážní zelenou přímo na kovový povrch, který byl pouze na panelu před kabinou doplněn šedozeleným anti-reflexním nátěrem.

FS 17178 46 Me
Aluminium
Hliníkový nátěr

FS 13655 15 L
Yellow
Žlutá

FS 34096 B1 M
Dark Green
Tmavá zelená

FS 37038 07 M
Black
Černá

FS 36081 A17 M
Grey
Šedá

Chrome
Chrom

Consolidated B-24 D (CO), 343rd BSq, 98th BGp, 8th Air Force.

3.

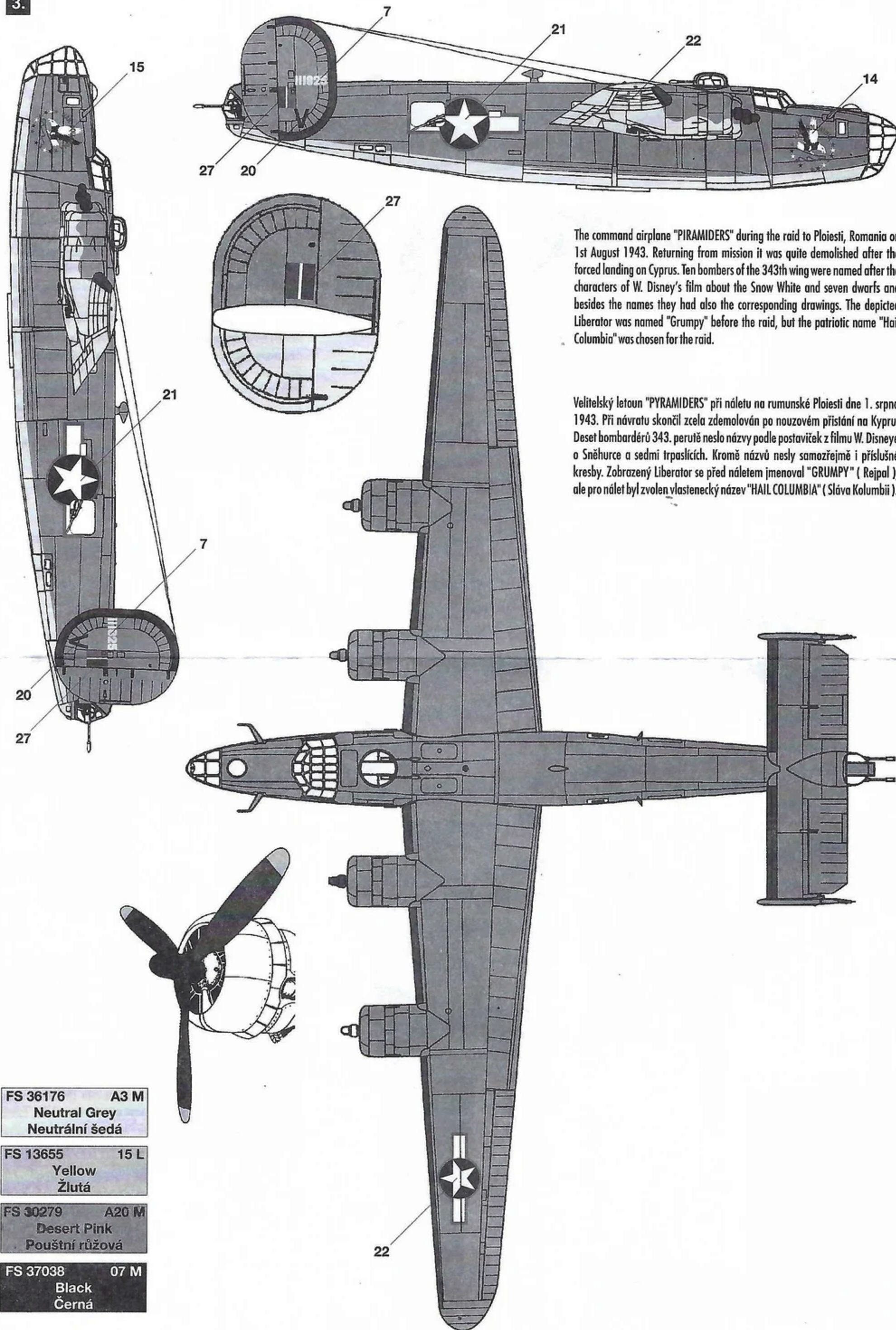

The command airplane "PYRAMIDERS" during the raid to Ploiesti, Romania on 1st August 1943. Returning from mission it was quite demolished after the forced landing on Cyprus. Ten bombers of the 343th wing were named after the characters of W. Disney's film about the Snow White and seven dwarfs and besides the names they had also the corresponding drawings. The depicted Liberator was named "Grumpy" before the raid, but the patriotic name "Hail Columbia" was chosen for the raid.

Velitelský letoun "PYRAMIDERS" při náletu na rumunské Ploiesti dne 1. srpna 1943. Při návratu skončil zcela zdemolován po nouzovém přistání na Kypru. Deset bombardérů 343. perutě neslo názvy podle postav z filmu W. Disneye o Sněhurce a sedmi trpasličích. Kromě názvů nesly samozřejmě i příslušné kresby. Zobrazený Liberator se před náletem jmenoval "GRUMPY" (Rejpal), ale pro nálet byl zvolen vlastenecký název "HAIL COLUMBIA" (Sláva Kolumbii).

Consolidated B-24D-1-CO Liberator, 328th BSq, 93rd BGrp, 8th Air Force.

2.

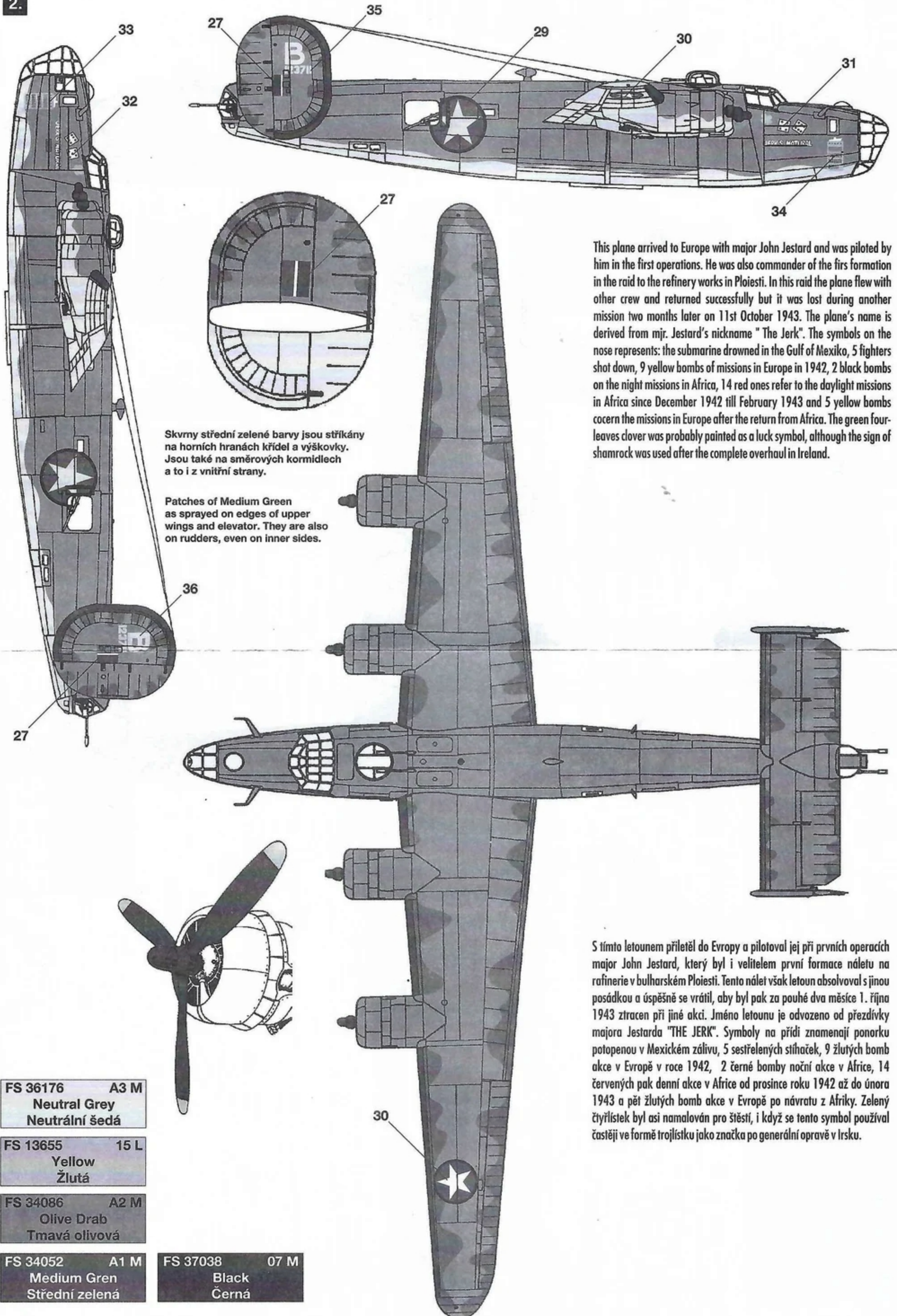

Skvrny střední zelené barvy jsou stříkány na horních hranách křídel a výškovky. Jsou také na směrových kormidlech a to i z vnitřní strany.

Patches of Medium Green as sprayed on edges of upper wings and elevator. They are also on rudders, even on inner sides.

This plane arrived to Europe with major John Jestard and was piloted by him in the first operations. He was also commander of the first formation in the raid to the refinery works in Ploiesti. In this raid the plane flew with other crew and returned successfully but it was lost during another mission two months later on 11st October 1943. The plane's name is derived from mjr. Jestard's nickname "The Jerk". The symbols on the nose represents: the submarine drowned in the Gulf of Mexiko, 5 fighters shot down, 9 yellow bombs of missions in Europe in 1942, 2 black bombs on the night missions in Africa, 14 red ones refer to the daylight missions in Africa since December 1942 till February 1943 and 5 yellow bombs concern the missions in Europe after the return from Africa. The green four-leaves clover was probably painted as a luck symbol, although the sign of shamrock was used after the complete overhaul in Ireland.

S tímto letounem přiletěl do Evropy a pilotoval jej při prvních operacích major John Jestard, který byl i velitelem první formace náletu na rafinerie v bulharském Ploiesti. Tento nálet však letoun absolvoval s jinou posádkou a úspěšně se vrátil, aby byl pak za pouhé dva měsíce 1. října 1943 ztracen při jiné akci. Jméno letounu je odvozeno od přezdívky majora Jestarda "THE JERK". Symboly na přídi znamenají ponorku potopenou v Mexickém zálivu, 5 sestřelených stíhaček, 9 žlutých bomb akce v Evropě v roce 1942, 2 černé bomby noční akce v Africe, 14 červených pak denní akce v Africe od prosince roku 1942 až do února 1943 a pět žlutých bomb akce v Evropě po návratu z Afriky. Zelený čtyřlístek byl asi namalován pro štěstí, i když se tento symbol používal častěji ve formě trojlístku jako značka po generální opravě v Irsku.

FS 36176 A3 M
Neutral Grey
Neutrální šedá

FS 13655 15 L
Yellow
Žlutá

FS 34086 A2 M
Olive Drab
Tmavá olivová

FS 34052 A1 M
Medium Gren
Střední zelená

FS 37038 07 M
Black
Černá

B-17G-25-VE "MAN O WAR II", 322nd BSq, 91st BGp. - 1944

1.

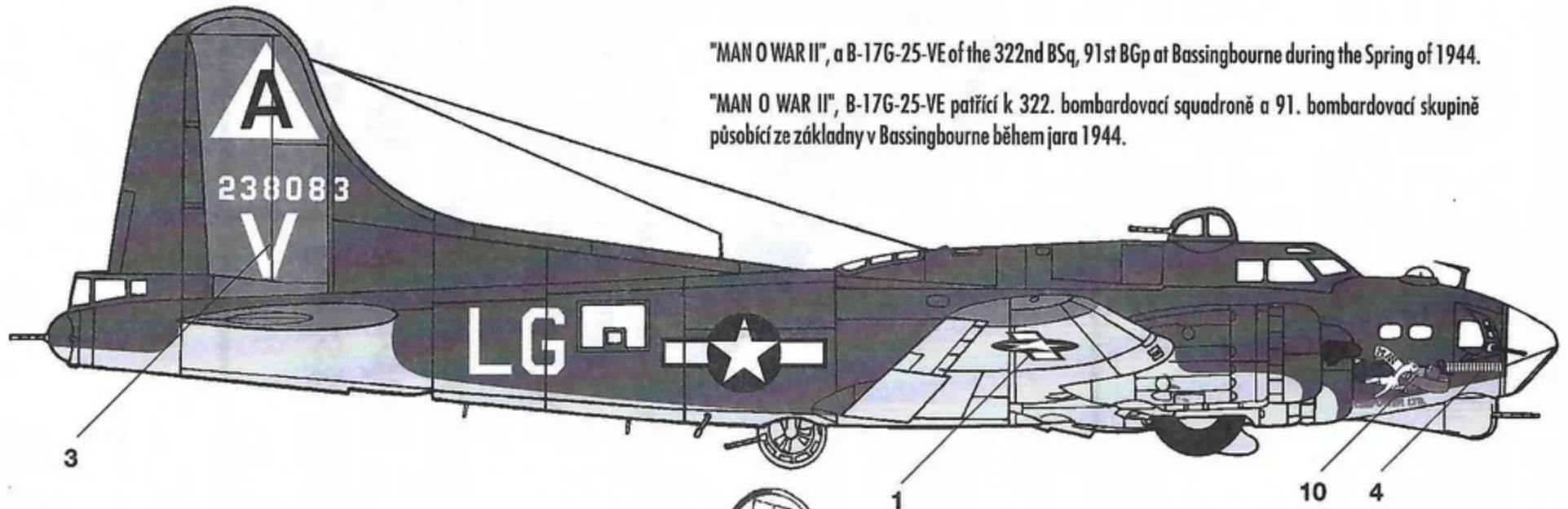
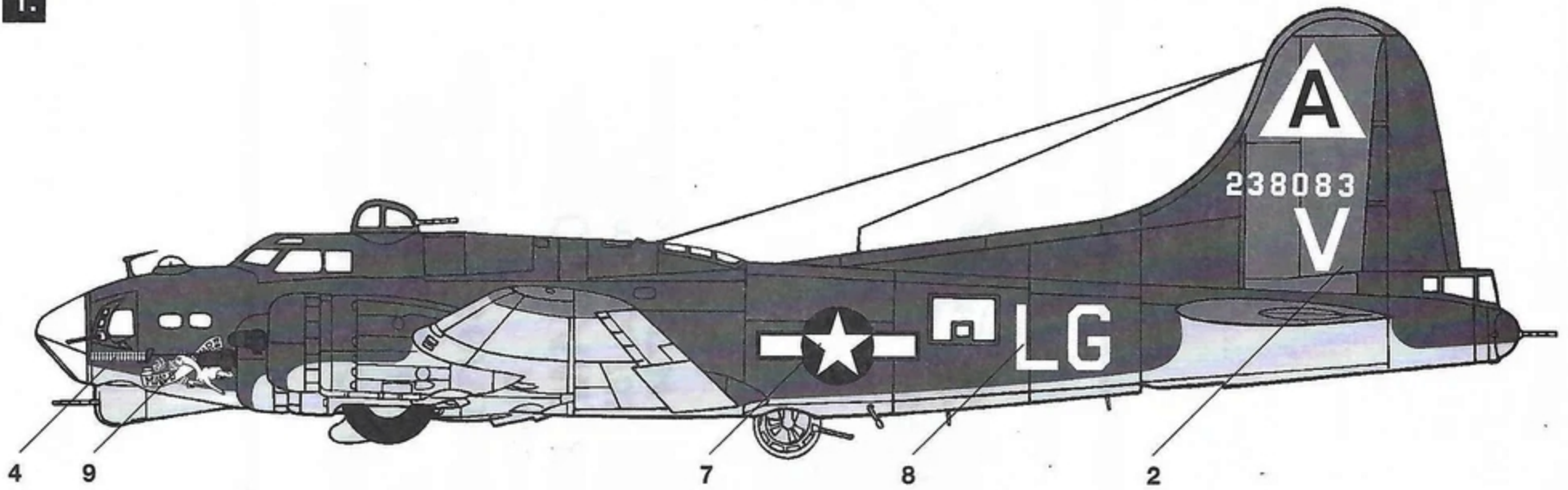

"MAN O WAR II", a B-17G-25-VE of the 322nd BSq, 91st BGp at Bassingbourne during the Spring of 1944.

"MAN O WAR II", B-17G-25-VE patří k 322. bombardovací squadroně a 91. bombardovací skupině působící ze základny v Bassingbourne během jara 1944.

"MAN O WAR II" had
Early Turret
"MAN O WAR II" měl
původní instalaci věže

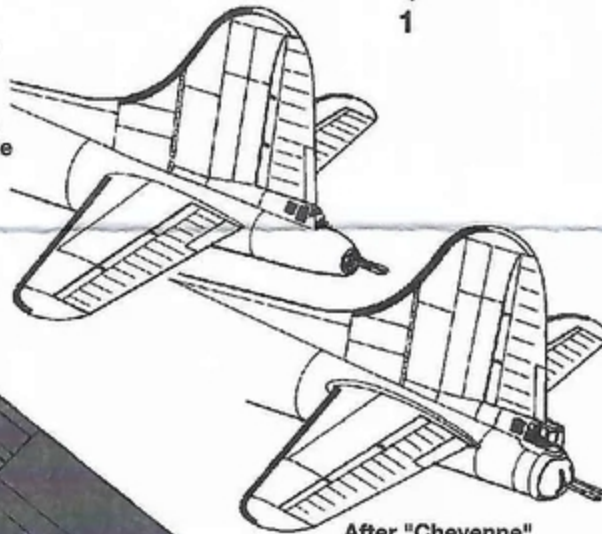

After "Cheyenne"
Tail Turret
Pozdější "Cheyenne"
provedení zadní věže

FS 36176 A3 M
Neutral Grey
Neutrální šedá

FS 13655 15 L
Yellow
Žlutá

FS 22190 17 L
Red
Červená

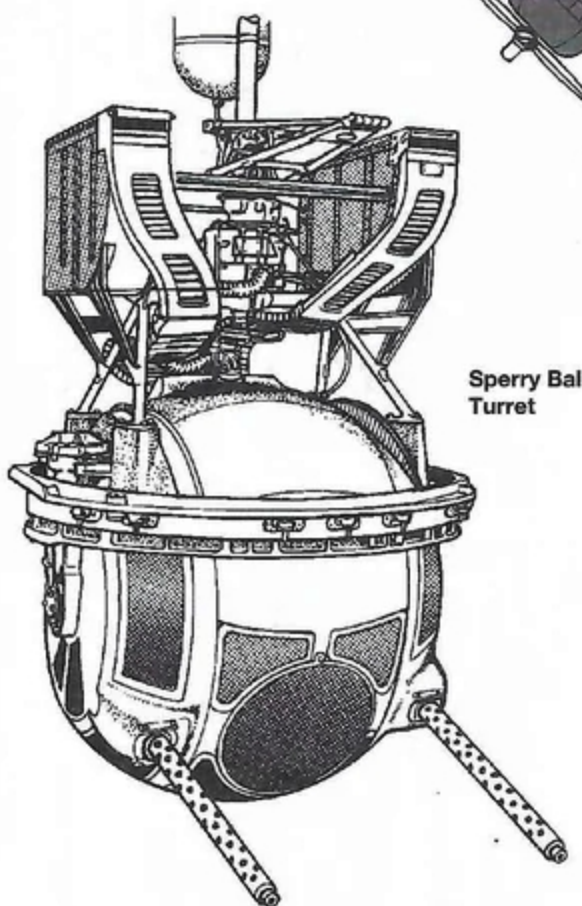

Sperry Ball
Turret

FS 34086 A2 M
Olive Drab
Tmavá olivová

FS 37038 07 M
Black
Černá

