



# 1:72 Supermarine Spitfire Mk.Vc

A02108 SCALE MODEL CONSTRUCTION KIT | Wingspan: 157mm Fuselage Length: 131mm | Two Decal Schemes Included

**EN** Described as arguably the most effective 'stop-gap' aircraft the RAF ever introduced, the Spitfire Mk.V combined the additional power of the Rolls Royce Merlin 45 engine with the original Mk.I/II airframe (plus a number of design improvements already developed for the proposed future Mk.III) and proved to be more than a match for the latest Luftwaffe fighters. With the increased production capacity offered by the new Castle Bromwich shadow factory, Spitfire Mk.V fighters were produced at a spectacular rate, with this interim variant going on to be the most produced version of the Spitfire, with almost 6,500 aircraft manufactured. Seeing service in every theatre the Allies contested the war, Spitfire Mk.Vs fought in the home defence role, above the deserts of North Africa and the jungles of the Far East.

**FR** Le Spitfire Mk.V, décrit comme l'avion provisoire le plus efficace de la RAF, alliait la puissance supplémentaire du moteur Rolls Royce Merlin 45 à la cellule originale des Mk.I/II (ainsi que plusieurs améliorations de conception déjà développées pour le Mk.III futur proposé). Il s'est révélé être bien plus performant que les derniers chasseurs de la Luftwaffe. Avec l'augmentation de la capacité de production offerte par la nouvelle usine satellite de dispersion de Castle Bromwich, des chasseurs Spitfire Mk.V ont été fabriqués à un rythme spectaculaire. Cette variante provisoire est devenue la version du Spitfire la plus produite, dont à peu près 6,500 exemplaires ont été fabriqués. Opérationnels dans tous les théâtres où les Alliés se livraient bataille, des Spitfire Mk.V ont combattu à la défense territoriale, au-dessus des déserts de l'Afrique du Nord et des jungles de l'Extrême-Orient.

**DE** Die Spitfire Mk.V wird oft als das effektivste als Übergangslösung eingeführte Flugzeug der RAF bezeichnet. Die Konstruktion dieser Maschine vereinte die zusätzliche Ausgabelleistung des Triebwerks Rolls Royce Merlin 45 mit dem Flugwerk der Mk.I/II zusammen mit mehreren technischen Verbesserungen, die für die bevorstehende Mk.III geplant waren. Das Ergebnis war eine Maschine, die den neuesten Flugzeugen der Luftwaffe mehr als nur Parole bieten konnte. In Castle Bromwich war ein auf Basis der bestehenden Autoindustrie gegründetes neues Herstellungswerk für Kriegsflugzeuge errichtet worden, was deren Fertigungskapazität bedeutend erhöhte. In dieser „Shadow Factory“ konnten in kurzer Zeit Spitfires Mk.V in großer Zahl gebaut werden. Die solcherart als Übergangsversion konzipierte Maschine sollte sich mit einem Ausstoß von nahezu 6500 Stück als meistgebaute Ausführung der Spitfire erweisen. Auf jedem bedeutenden Kriegsschauplatz der Alliierten im Zweiten Weltkrieg eingesetzt, bewährte sich die Spitfire Mk.V in den Luftkämpfen um England, über den Wüsten von Nordafrika und den Dschungeln des Fernen Ostens.

**ES** El Spitfire Mk.V, que algunos consideran el aparato "paliativo" más eficaz jamás introducido por la RAF, combinaba la potencia adicional del motor Rolls Royce Merlin 45 con el armazón original de los Mk.I/II (junto con distintas mejoras de diseño ya previstas para el futuro Mk.III) y demostró estar más que a la altura de los más recientes cazas de la Luftwaffe. El aumento en la capacidad de producción que ofrecía la nueva planta de Castle Bromwich permitió fabricar el Mk.V a un ritmo espectacular, y esta variante temporal se convirtió luego a ser la versión más extendida del Spitfire, hasta casi alcanzar las 6500 unidades. El Spitfire Mk.V entró en servicio en todos los frentes en los que los aliados participaron en la guerra: para defender las islas británicas, sobre los desiertos del norte de África y en las junglas del lejano oriente.

**SV** Spitfire Mk.V, som anses vara ett av de mest effektiva av de tillfälliga ersättningsplan som introducerades av RAF, utgjorde en kombination av den kraftiga Rolls Royce Merlin 45-motorn och det ursprungliga Mk.I/II-skrovet (samt ett antal konstruktionsförbättringar som redan hade utvecklats för den kommande Mk.III-versionen). Det visade sig mycket effektivt mot Luftwaffens senaste jaktplan. Den ökade produktionskapacitet som den nya Castle Bromwich-fabriken möjliggjorde innebar dessutom att Spitfire Mk.V-jaktplanen kunde produceras i en rasande snabb takt som resulterade i att denna tillfälliga version faktiskt blev det Spitfire-plan som producerades i flest antal (6 500). Spitfire Mk.V-plan användes i alla de konfliktområden som de allierade var verksamma i under kriget: på hemmafrenten samt över Afrikas öknar och Fjärran österns djungler.

Specification
Maximum Speed: 371 mph (597 km/h)
Range: 470 miles (760 km) with maximum fuel
Wingspan: 36 ft 10 in (11.23m)
Length: 29 ft 11 in (9.12 m)
Armament: 2 x 20mm cannon and 4 x .303in (0.77cm) calibre machine guns Or 4 x 20mm cannon

Spécification:
Vitesse maximale: 597 km/h
Autonomie: 760 km avec carburant maximum
Envergure: 11,23 m
Longueur: 9,12 m
Armement: deux canons de 20 mm et quatre mitrailleuses de 7,7 mm ou quatre canons de 20 mm

Spezifikation:
Höchstgeschwindigkeit: 597 km/h
Reichweite: 760 km mit maximaler Treibstoffladung
Spannweite: 11,23 m
Länge: 9,12 m
Bewaffnung: zwei 20 mm Maschinenkanonen und vier 0,77 cm MG oder vier 20 mm Maschinenkanonen

Especificación:
Velocidad máxima: 597 km/h
Autonomía: 760 km con carga máxima de combustible
Envergadura: 11,23 m
Longitud: 9,12 m
Armamento: Dos cañones de 20 mm y cuatro ametralladoras de calibre 0,77 cm O bien cuatro cañones de 20 mm

Spekifikation:
Maximal hastighet: 597 km/h
Räckvidd: 760 km med full tank
Spännvidd: 11,23 m
Längd: 9,12 m
Bestyckning: Två 20 mm-kanoner och fyra 0,77 cm kulsprutor, alternativt fyra 20 mm-kanoner

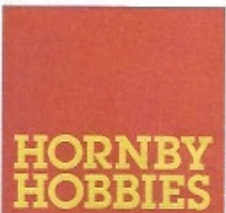

**FOR BEST RESULTS:**  
Surfaces to be painted should be clean — before parts are removed from the sprue, wash in warm, soapy water, rinse and dry thoroughly. Stir paints thoroughly before use.

**PLEASE NOTE:**  
Some parts in the kit may not be required to build the model specified.





## ASSEMBLY INSTRUCTIONS

**EN** Study drawings and practise assembly before cementing parts together. Carefully scrape paint from cementing surfaces. All parts are numbered. Paint small parts before assembly. To apply decals cut sheet as required, dip in warm water for a few seconds, slide off backing into position shown. Use in conjunction with box artwork. Not appropriate for children under 36 months of age, due to the presence of small detachable parts.

**FR** Étudier attentivement les dessins et simuler l'assemblage avant de coller les pièces. Gratter soigneusement toute peinture sur les surfaces à coller. Toutes les pièces sont numérotées. Peindre les petites pièces avant l'assemblage. Pour coller les décalcomanies, découper le motif, le plonger quelques secondes dans de l'eau chaude puis le poser à l'endroit indiqué en décollant le support papier. Utiliser conjointement avec les illustrations sur la boîte. Ne convient pas aux enfants de moins de 36 mois – présence de petits éléments détachables.

**DE** Vor dem Zusammenkleben der Teile die Zeichnungen sorgfältig ansehen und die zu verklebenden Teile zur Vermeidung möglicher Fehler versuchsweise zusammenfügen. Dann an den Klebeflächen vorhandene Farbbeschichtung vor dem Zusammenkleben vorsichtig abkratzen. Alle Bestandteile sind mit Nummern versehen. Kleine Teile vor dem Zusammenbau bemalen. Abziehbilder wie gewünscht ausschneiden. Vor dem Anbringen einige Sekunden in warmes Wasser tauchen und dann vom Trägerpapier in ihre vorgesehene Position schieben. Dabei die Abbildungen auf der Schachtel beachten. Nicht für Kinder unter 36 Monaten geeignet, da abnehmbare bzw. lose angebrachte Kleinteile enthalten sind.

**ES** Estudiar los dibujos y practicar el montaje antes de pegar las piezas. Raspar cuidadosamente la pintura en las superficies de contacto antes de pegar las piezas. Todas las piezas están numeradas. Es conveniente pintar las piezas pequeñas antes de su montaje. Para aplicar las calcomanías, cortarlas de la hoja, sumergirlas en agua tibia durante unos segundos y deslizarlas a la posición indicada. Utilizar en conjunción con la ilustración de la caja. No es adecuado para niños menores de 36 meses, ya que contiene piezas pequeñas que podrían soltarse.

**SV** Studera bilderna noggrant och sätt ihop delarna innan du limmar ihop dem. Skrapa försiktigt bort färg från limmade delar. Alla delarna är numrerade. Måla smådelarna före ihopsättning. Sätt fast dekalerna genom att klippa ark, doppa i varmt vatten några sekunder och låta baksidan glida på plats som bilden visar. Använd enligt bildanvisningarna på kartongen. Rekommenderas ej för barn under 3 år. Innehåller löstagbara smådelar.

**NL** Tekeningen bestuderen en delen in elkaar zetten alvorens deze te lijmen. Lak voorzichtig van lijmvlakken afschrapen. Alle delen zijn genummerd. Kleine delen vóór montage verven. Voor aanbrengen van stickers, gewenste stickers uit het vel knippen, een paar seconden in warm water dompelen en dan van het schutblad af op afgebeelde plaats schuiven. Hierbij afbeelding op doos raadplegen. Niet geschikt voor kinderen onder 3 jaar, omdat kleine deeltjes gemakkelijk kunnen losraken.

**PO** Przed przystąpieniem do sklejania przestuduj uważnie rysunki i przećwicz składanie części. Ostrożnie zeskrub ze sklejanych powierzchni farbę. Wszystkie części są ponumerowane. Drobne części pomaluj przed ich złożeniem. Celem przeniesienia kalkomanii wytnij ją z arkusza, zanurz na kilka sekund w letniej wodzie i zsuń z podłoża na wymagane miejsce. Używaj w połączeniu z wzorami na pudełku. W związku z obecnością wielu drobnych, rozbieralnych części, nieodpowiednie dla dzieci poniżej 3 lat.

**IT** Studiare i disegni ed esercitarsi a montare i vari pezzi prima di fissarli con la colla. Raschiare con cura le tracce di vernice dalle superfici da incollare. Tutti i pezzi sono numerati. Verniciare i pezzi di piccole dimensioni prima di montarli. Per applicare le decalcomanie, ritagliare il foglio nel modo richiesto, immergere in acqua calda per alcuni secondi, quindi staccare la decalcomania dalla carta di supporto e posizionarla nel punto desiderato. Usare le decalcomanie come indicato nell'illustrazione riportata sulla confezione. Non adatto a bambini di età inferiore a 36 mesi per la presenza di componenti di piccole dimensioni che potrebbero staccarsi.

**PT** Estudiar atentamente os desenhos e experimentar a montagem. Raspar cuidadosamente as superfícies de modo a eliminar pintura antes de colar. Todas as peças estão numeradas. Pintar as pequenas peças antes de colar. Para aplicar as decalcomanias, cortar as folhas e mergulhar em água morna por alguns segundos, depois deslizar e aplicar no respectivo lugar, como indicado nas ilustrações na caixa. Não convém a uma criança de menos de 36 meses devido à presença de pequenos elementos destacáveis.

**EL** Μελετήστε προσεκτικά τα σχέδια και συναρμολογήστε για πρώτη φορά τα κομμάτια χωρίς να τα συγκολλήσετε. Αφαιρέστε επιμελώς την πλαστική βαφή από τις επιφάνειες τις οποίες θα συγκολλήσετε. Όλα τα κομμάτια είναι αριθμημένα. Χρωματίστε τα μικρά κομμάτια πριν από τη συναρμολόγηση. Για να κολλήσετε τις χαλκομανίες, κόψτε γύρω από το σχέδιο όπως απαιτείται, βυθίστε το μερικά δευτερόλεπτα σε χλιαρό νερό και μετά τοποθετήστε το στη θέση που υποδεικνύεται, αφαιρώντας τη μεμβράνη που το καλύπτει. Λάβετε υπόψη σας ταυτόχρονα την εικονογράφηση του κουτιού. Ακατάλληλο για παιδιά ηλικίας κάτω των 36 μηνών λόγω ύπαρξης μικρών κομματιών που αποσπώνται.

**FI** Tutustu piirroksiin ja harjoittele kokoamista, ennen kuin liimaat osat yhteen. Raaputa maali varovasti pois liimattavilta pinoilta. Kaikki osat on numeroitu. Maalaa pienet osat ennen kokoamista. Siirtokuvien kiinnittämiseksi leikkaa ne arkista tarpeen mukaan. Kasta kuva lämpimään veteen muutaman sekunnin ajaksi, anna takapuolen liukua kuvalle osoitettuun kohtaan. Käytetään yhdessä laatikon kuvituksen kanssa. Ei suositella alle kolmivuotiaille lapsille. Paljon irrotettavia pikkuosia.

**DA** Studér tegningerne nøje og forsøg at sætte delene sammen, inden de klæbes sammen. Skrab forsigtigt malingen af de overflader, der skal klæbes sammen. Alle dele er nummererede. Små dele skal males, før de monteres. Overføringsbillederne påføres ved at klippe dem ud af arket, som påkrævet, dyppe dem i varmt vand i nogle få sekunder, hvorefter underlaget glides af i de viste positioner. Påføres ifølge illustrationerne på æsken. Ikke egnet til børn under 3 år på grund af tilstedeværelse af små aftagelige dele.

## ASSEMBLY ICON INSTRUCTIONS

<p>Assembly phase Phase de montage Montagephase Fase de montaje Monteringsfasen Fase di montaggio Montagefase Fase de montagem Montierungsphase Kokoamistapahe Fasa skladania Φάση συναρμολόγησης</p> 	<p>Cement Collee Kleben Pegar Limma Incollare Lijmen Collar Klebes Limmaa Kleie Συγκολλήστε</p> 	<p>Do not cement together No pas coller Nicht kleben No pegar Limma inte Non incollare Niet lijmen Nis color Skal ikke klæbes Äls limma Nie kleić Μη συγκολλήσετε</p> 	<p>Indicates final location Indique l'emplacement final Zeigt Endposition Indica la ubicación definitiva Anger slutmonteringsplads Sede di montaggio finale Geert uiteindelijke locatie aan Indica localização final Viser endelig placering Oscittaa lopullisen sijainnin Oznacza miejsce docelowe Υποδεικνύει τελική τοποθέτηση</p> 	<p>Alternative part(s) provided Autre(s) pièce(s) fournie(s) Ersatzteil(e) mitgeliefert Se incluye(n) pieza(s) alternativa(s) Alternativ(a) del(ar) ingår Uno o più componenti alternativi forniti Alternatieve onderdelen meegeleverd Poz(a) alternat(y) fornica(d)a(s) Alternativ(e) del(e) medfølger Lämbtohltoitoid osat pakkauskassa Dostępnie części zastępcze Παρέχονται εναλλακτικά κομμάτια</p> 	<p>Repeat this operation Répéter l'opération Vorgang wiederholen Repetir a operación Upprepa åtgärden Ripetiere l'operazione De verrichting herhalen Repetir a operação Manevren gentages Toista toimenpidettä Powtórz operację Επανάλάβετε τη διαδικασία</p> 	
<p>Decals Decalcomanias Abziehbild Calcomanias Dekaler Decalcomania Stickers Decalcomania Billedoverføring Stichtokunst Kalkomanie Χαλκομανίες</p> 	<p>Crystal part Pièce cristal Kristallteil Pieza de cristal Kristalldel Pezzo cristallo Kristallin onderdeel Peca de cristal Krystalltykkie Krystallfascia Część kryształowa Κομμάτι κρυστάλλου</p> 	<p>Weight Lester Beschweren Lastaar Belasta Aplicar un peso Verzwaren Lastaar Pêre veegt Aesla vastapaaino Obciążyć balastem Επιβάστε βάρος</p> 	<p>Remove by filing Enlever avec une lime Abfeilen Eltzarar con lima Ta bort genom att fila Rimuovere con la lima Verwijderen door aflijven Remove limando Fjern ved at file væk Poista villaamalla Usunąć przy użyciu pilnika Αφαιρέστε λιμαρώντας με λίμα</p> 	<p>Drill or pierce Percer Durchbohren Perforar Borra Trapanare o forare Boren of doorboren Furar Gennembor Porać lub pukać Wywiercić lub przetrząsnąć Τρυπήστε</p> 	<p>Cut Découper Schneiden Cortar Skär Taglare Sogden Cortar Skær Lelikaa Przeciąć Κόψτε</p> 	<p>Hambröl paint number No peinture Hambröl Hambröl-Farbenummer No de pintura Hambröl Hambröl färg nummer No vernis Hambröl Hambröl vertnummer No de pintura Hambröl Hambröl målningsnummer Hambröl-maali numero Nr farby Hambröl Νότιομο χρώματος Hambröl</p> 



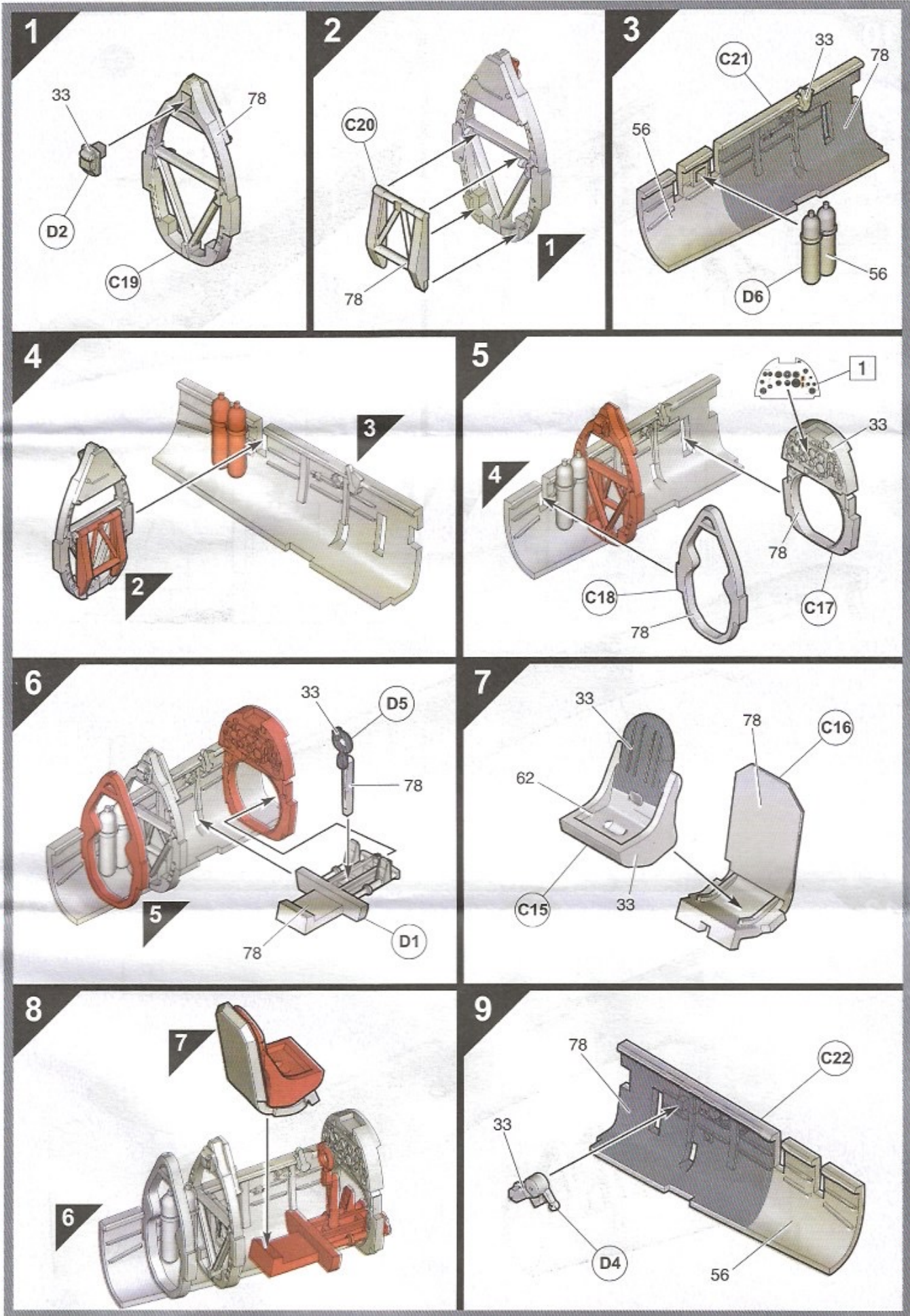



10

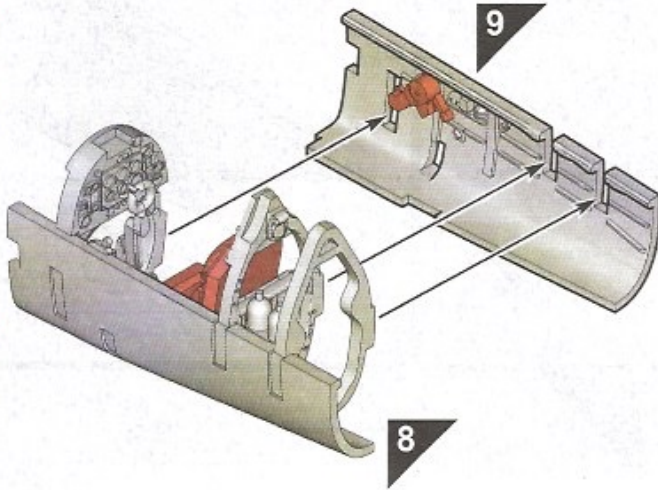

11

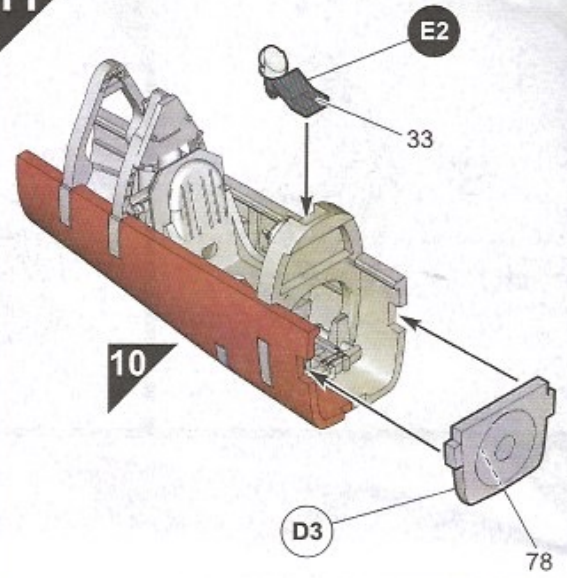

12

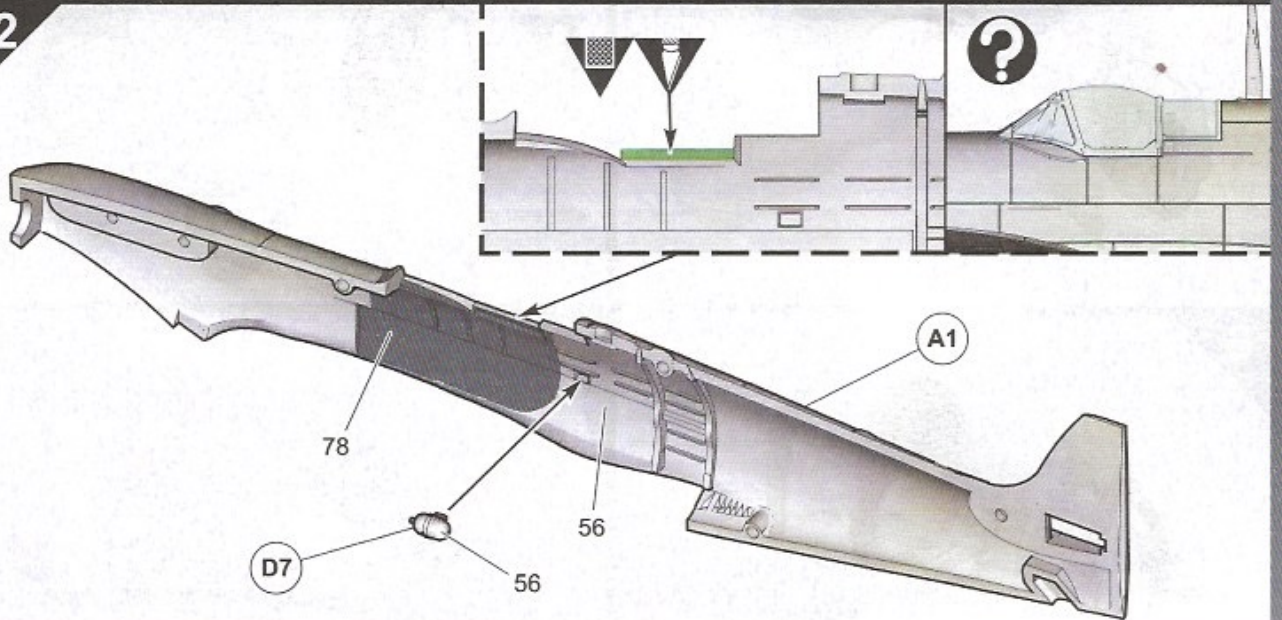

13

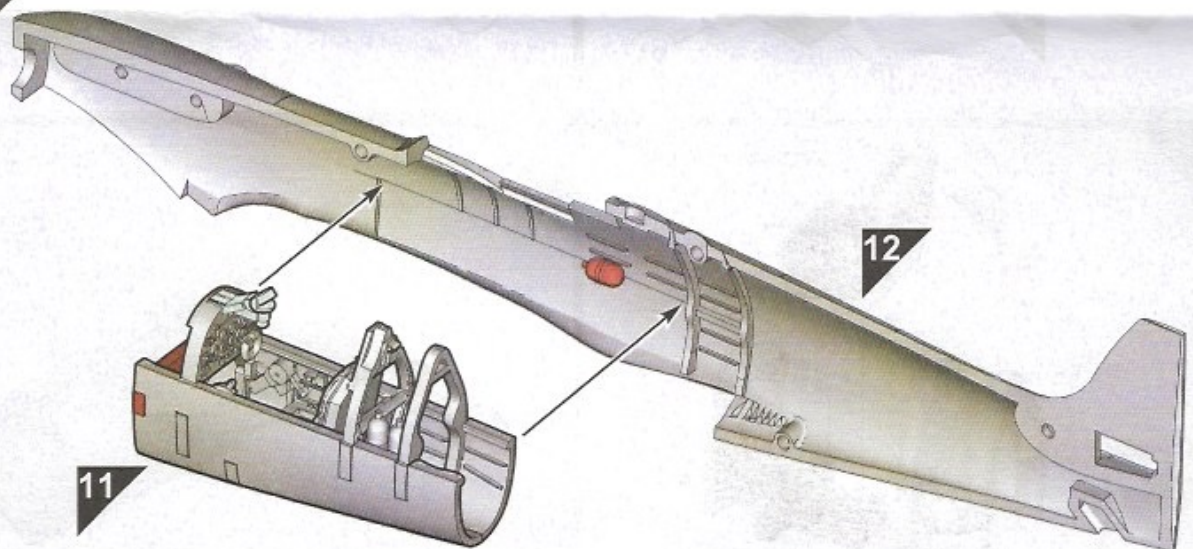



14

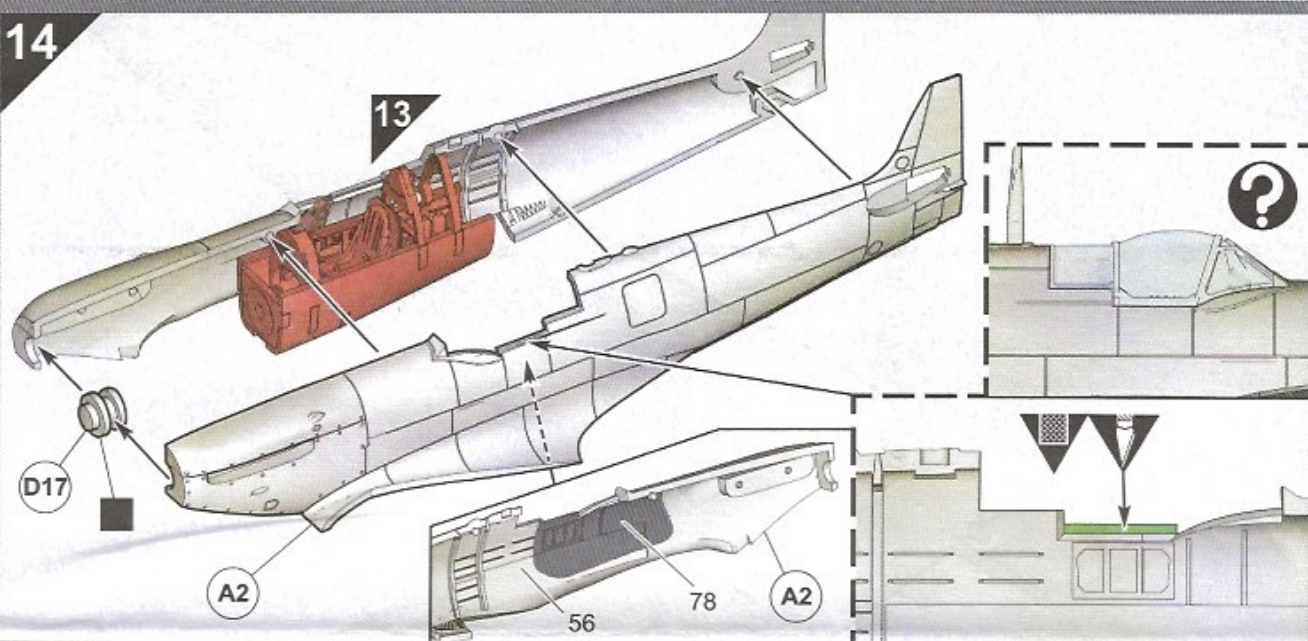

15

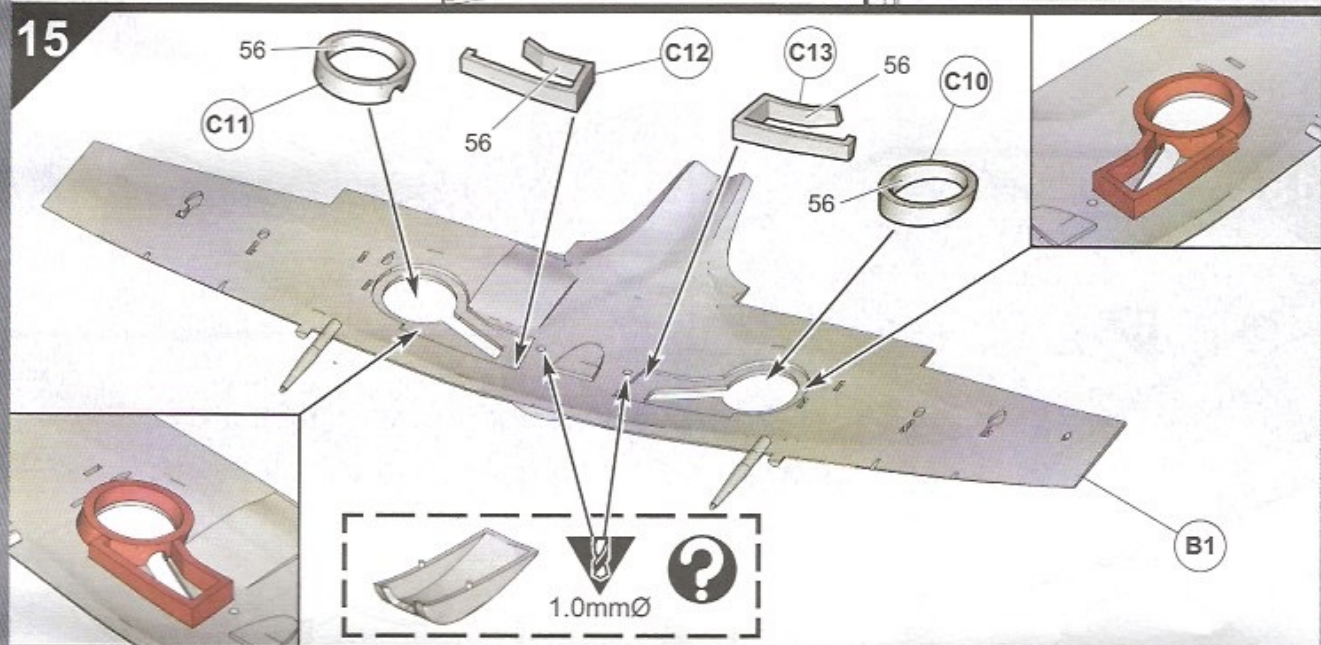

16

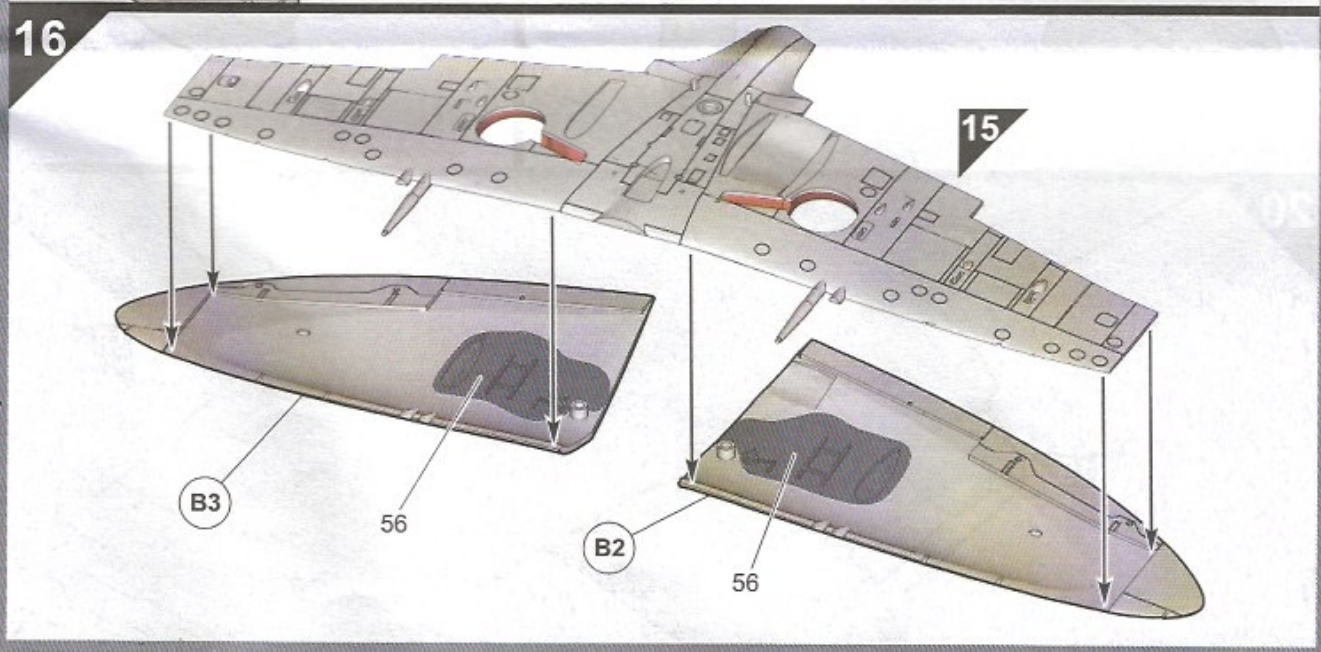



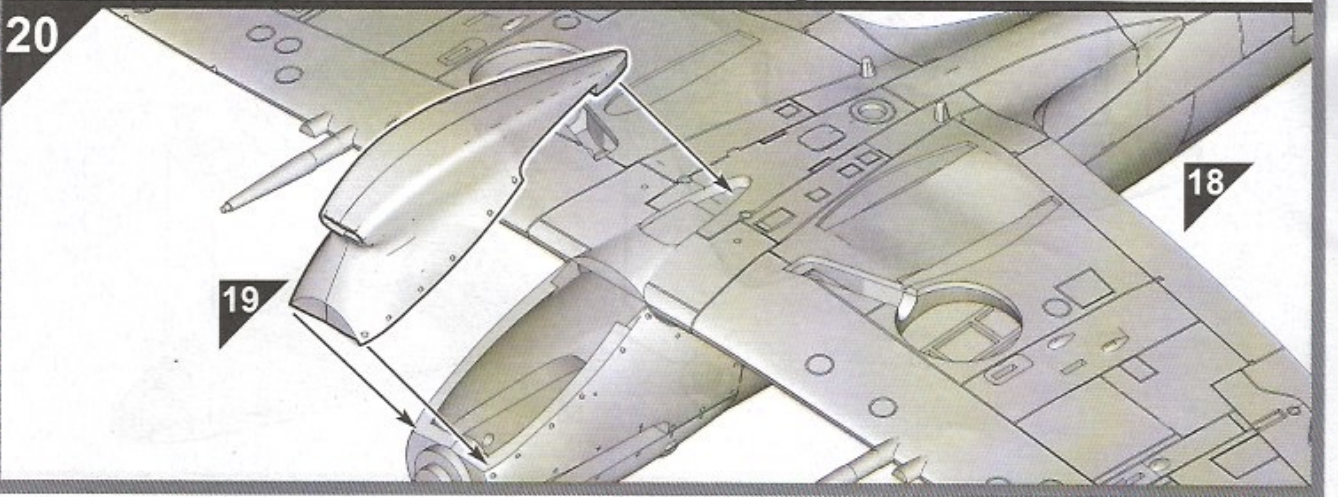
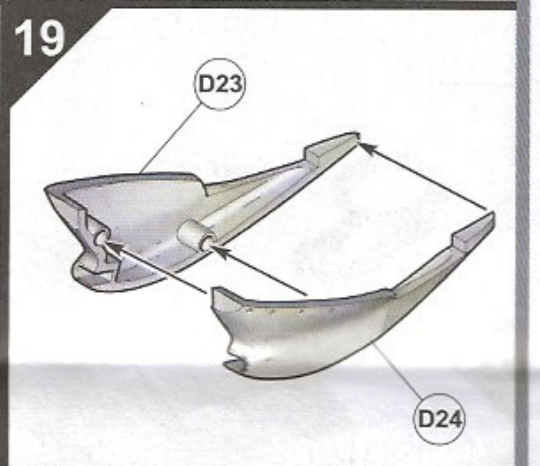
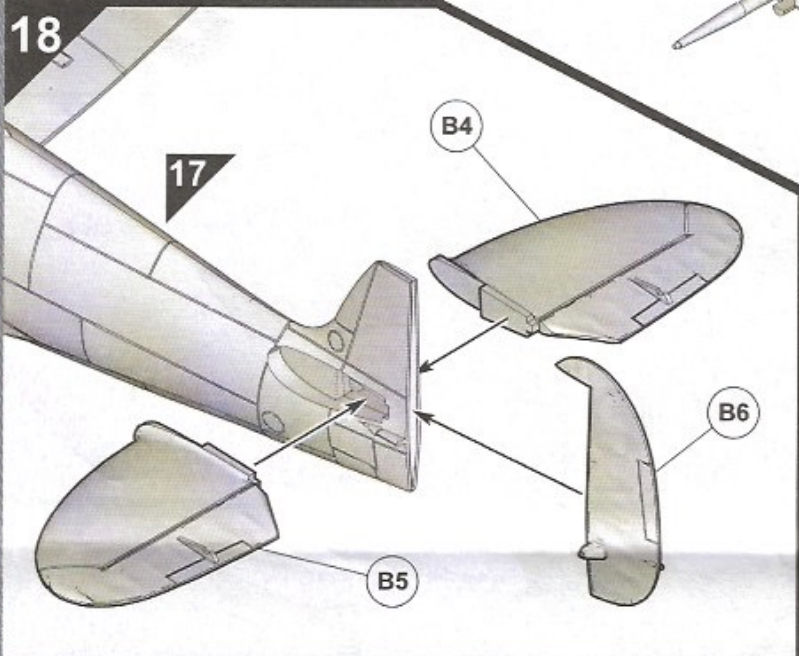
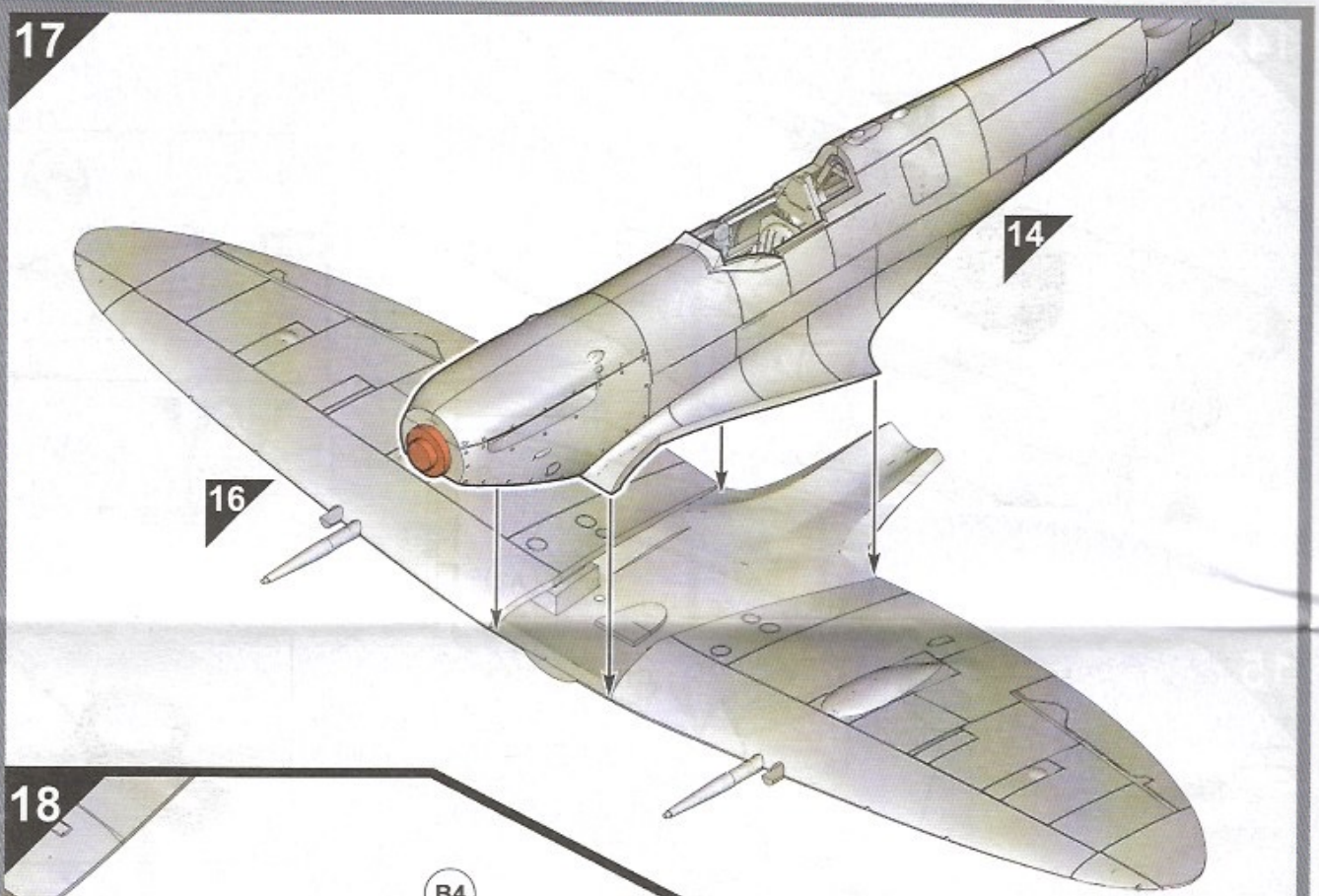



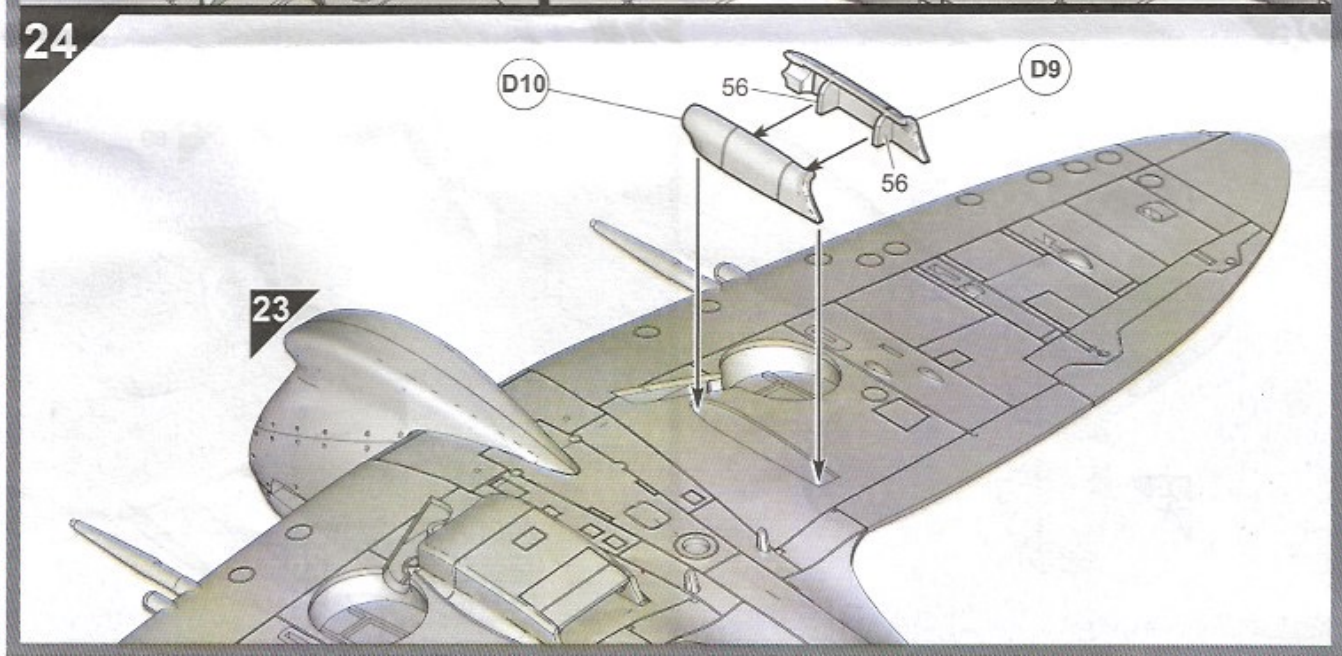
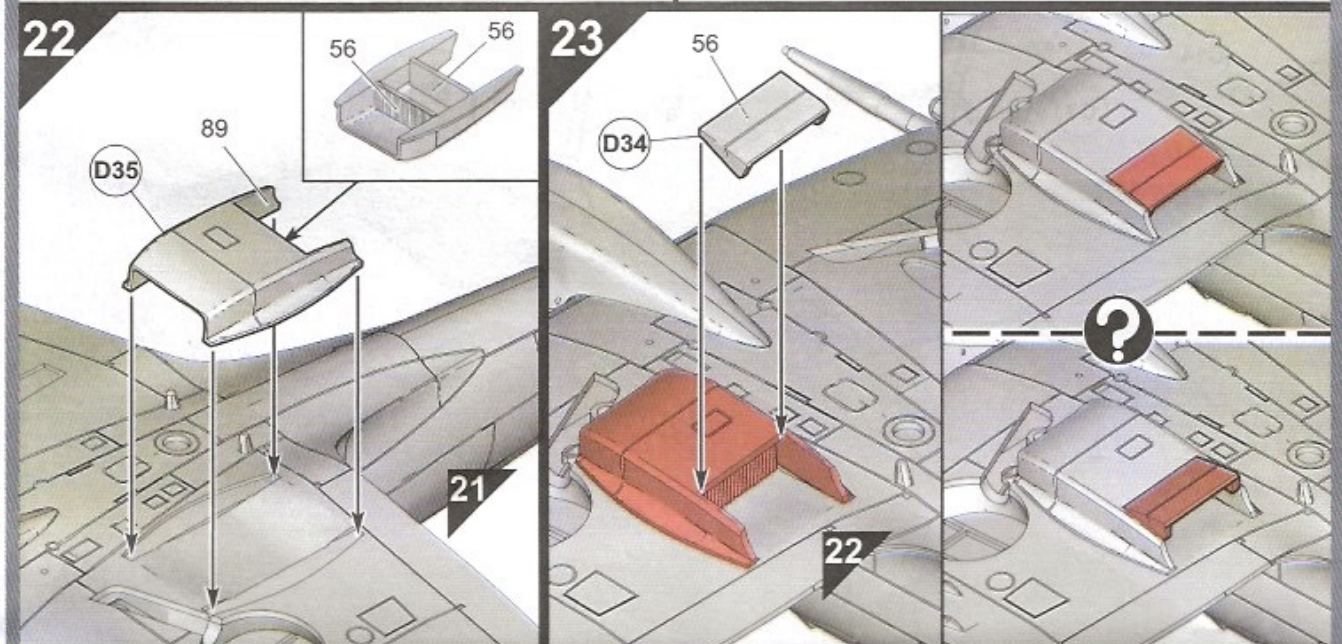
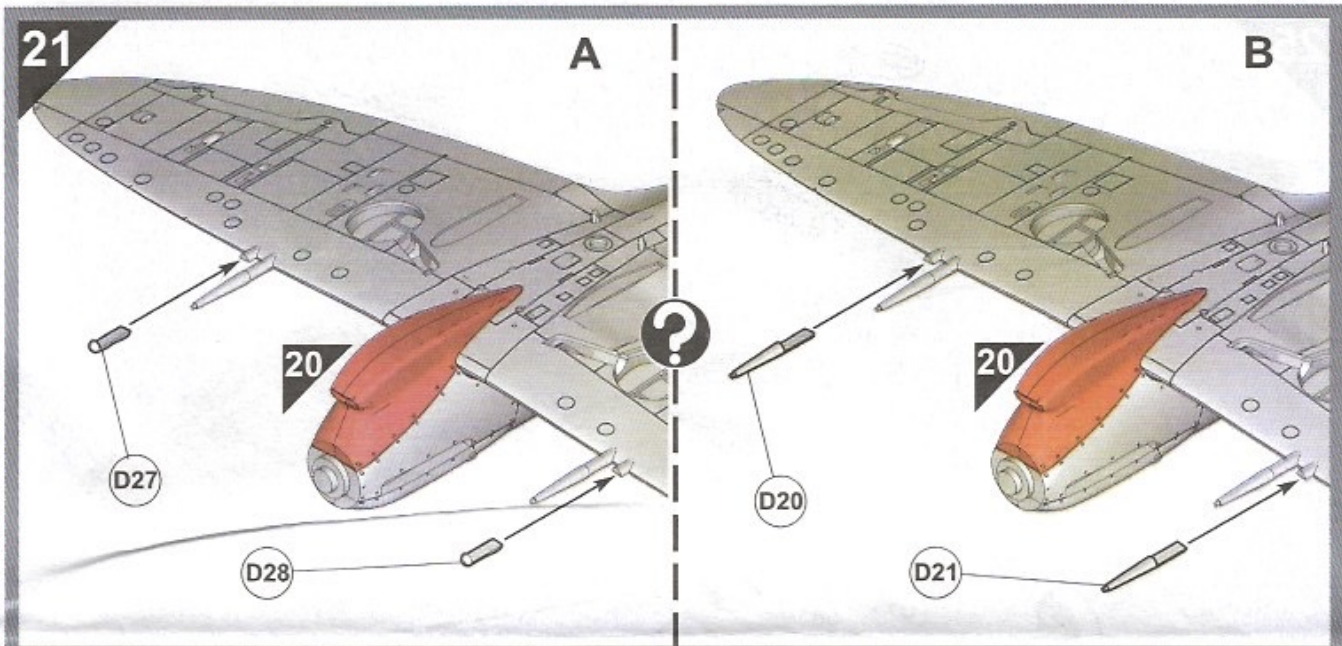



25

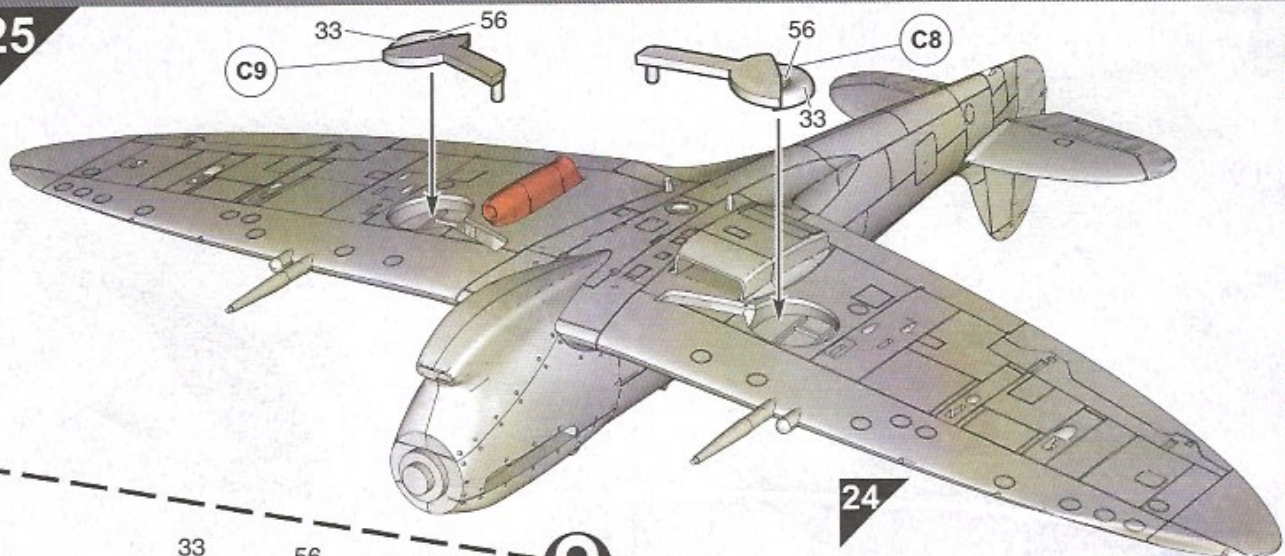

24

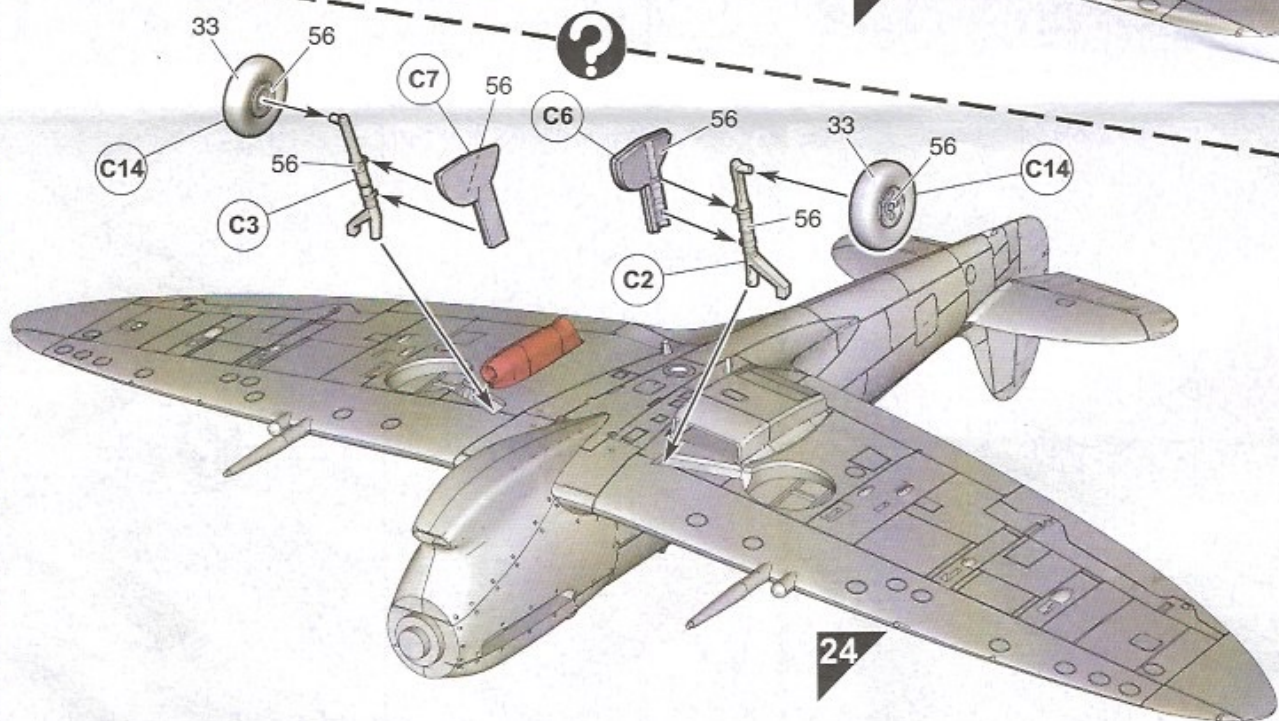

24

26

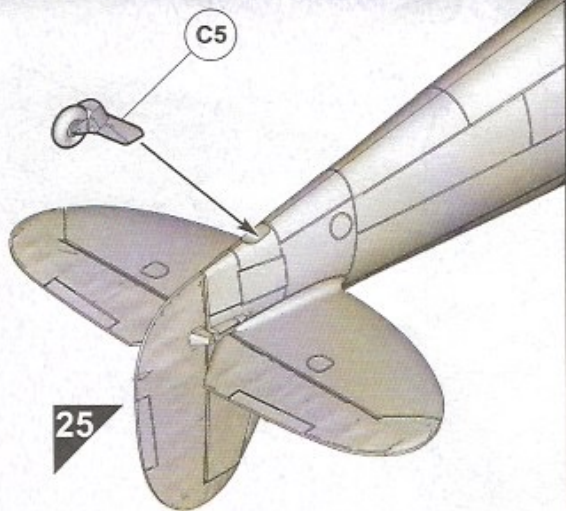

25

27

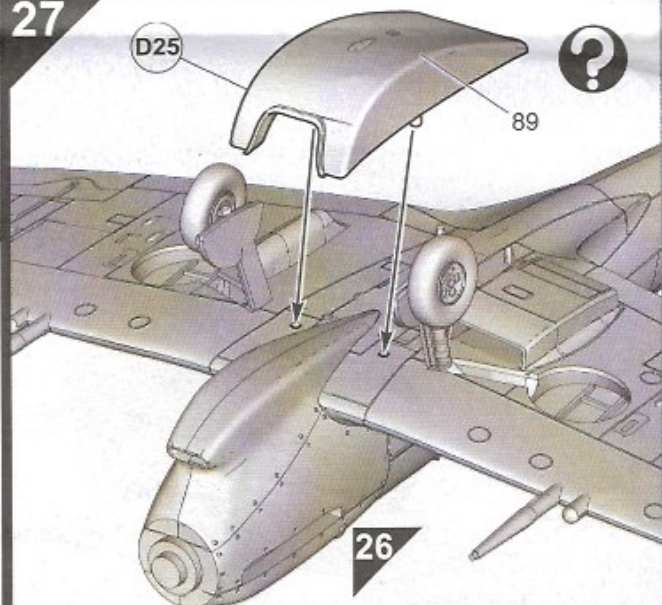

26



28

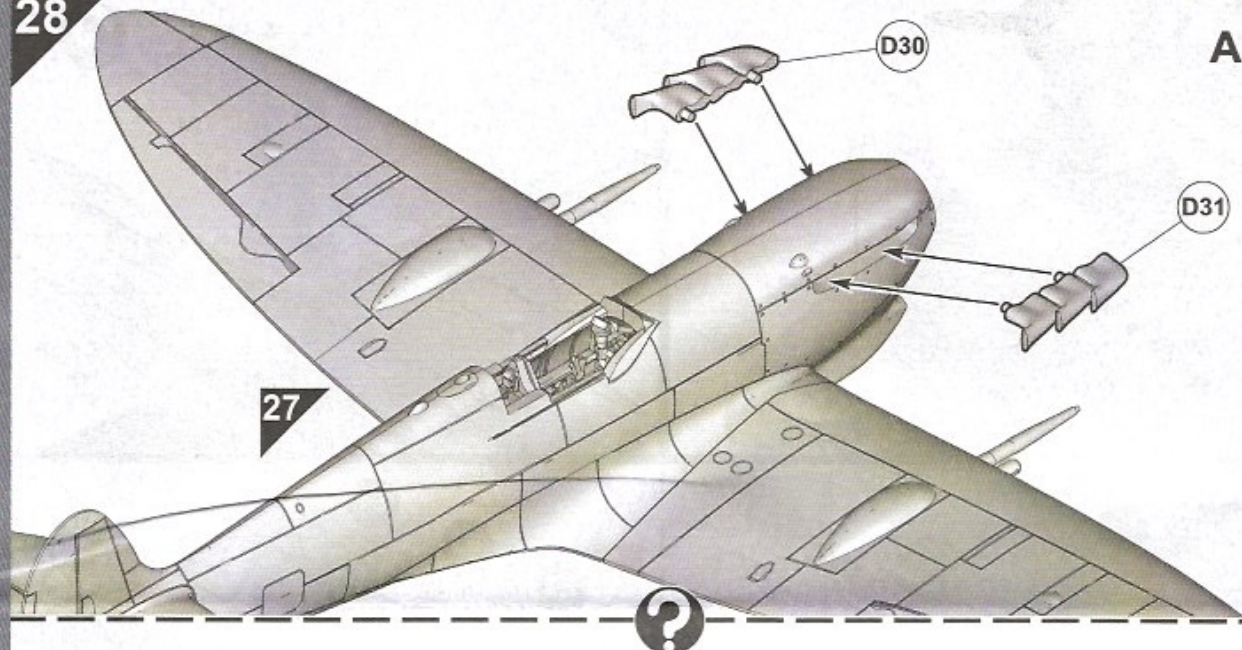

A

27

D31

D30



B

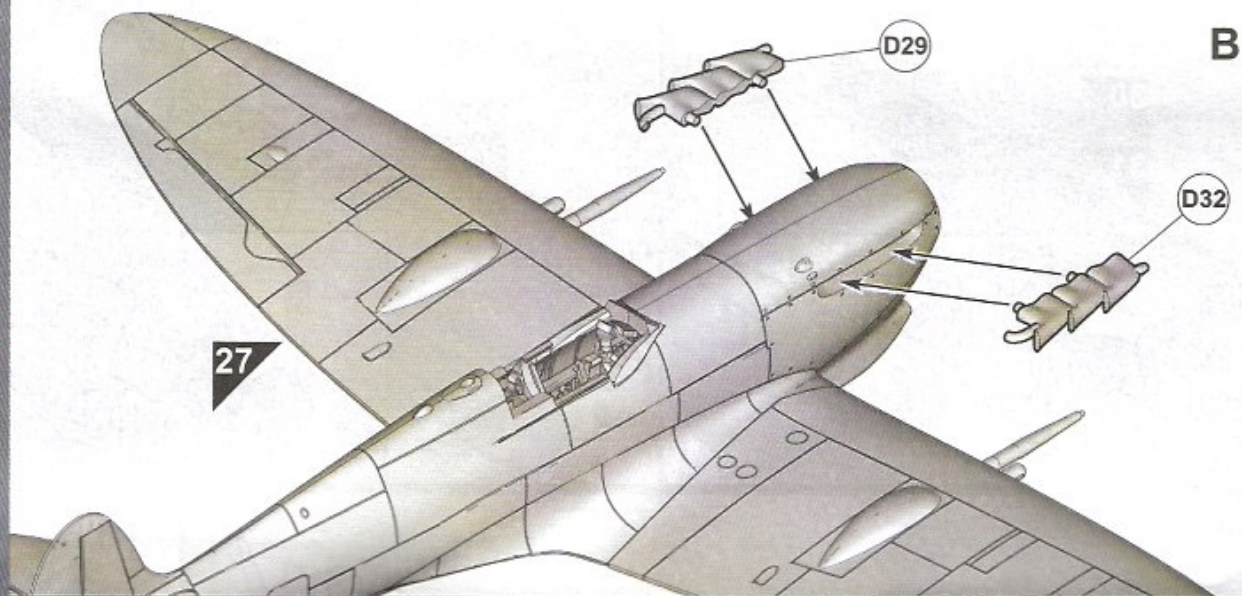

27

D32

D29

29

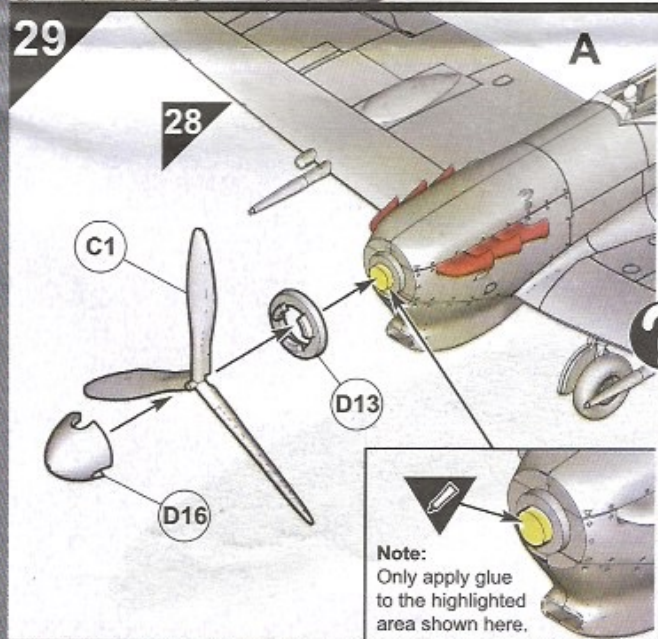

A

28

C1

D13

D16

Note:  
Only apply glue  
to the highlighted  
area shown here.

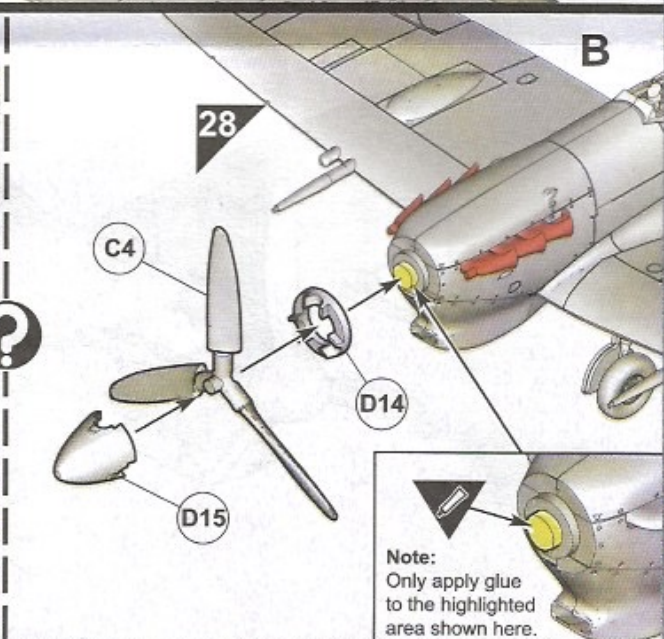

B

28

C4

D14

D15

Note:  
Only apply glue  
to the highlighted  
area shown here.



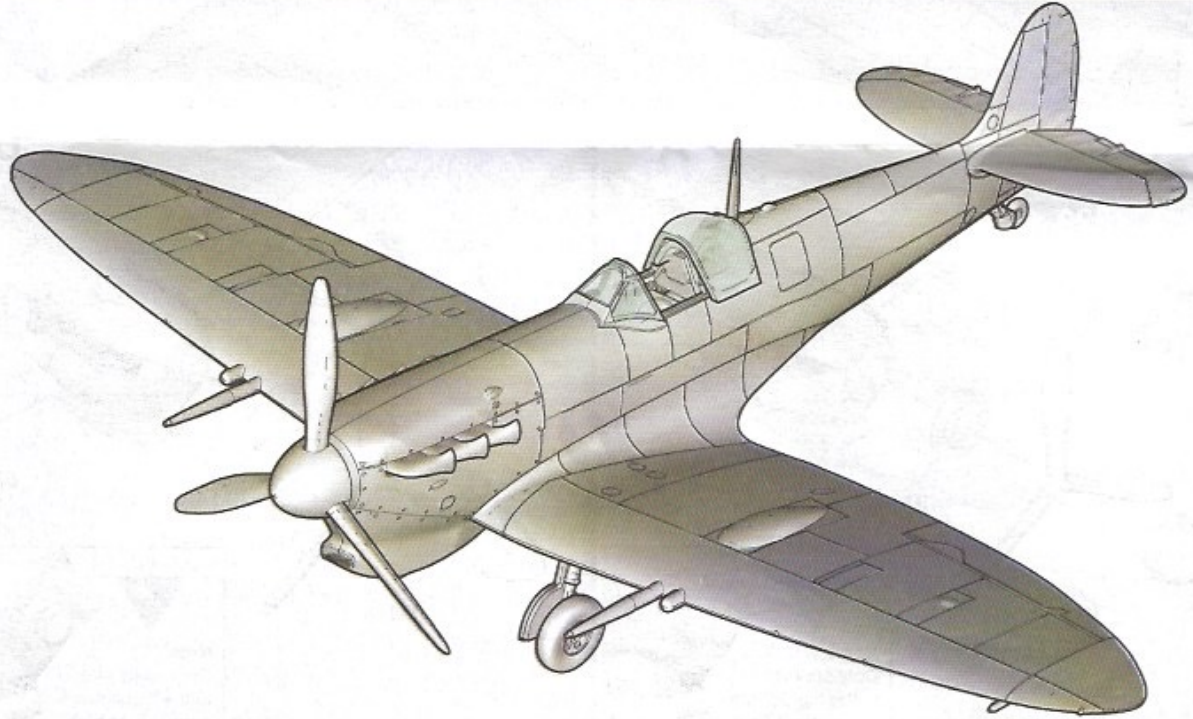
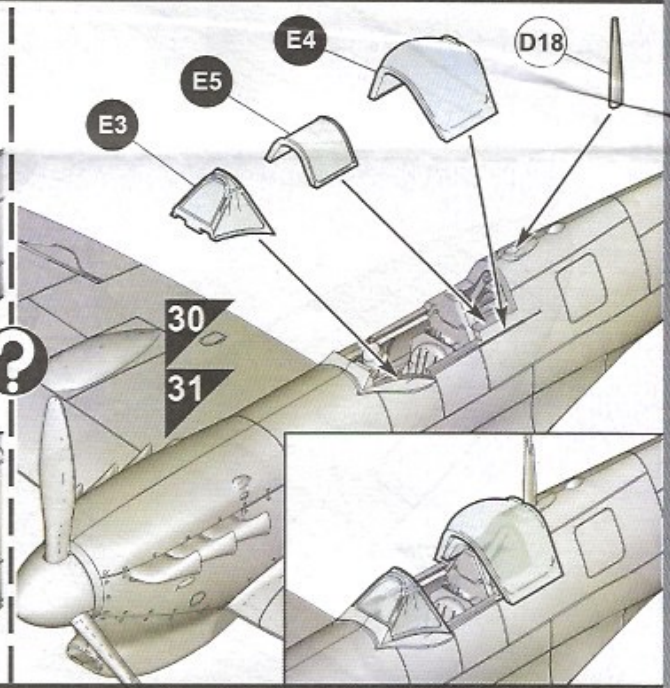
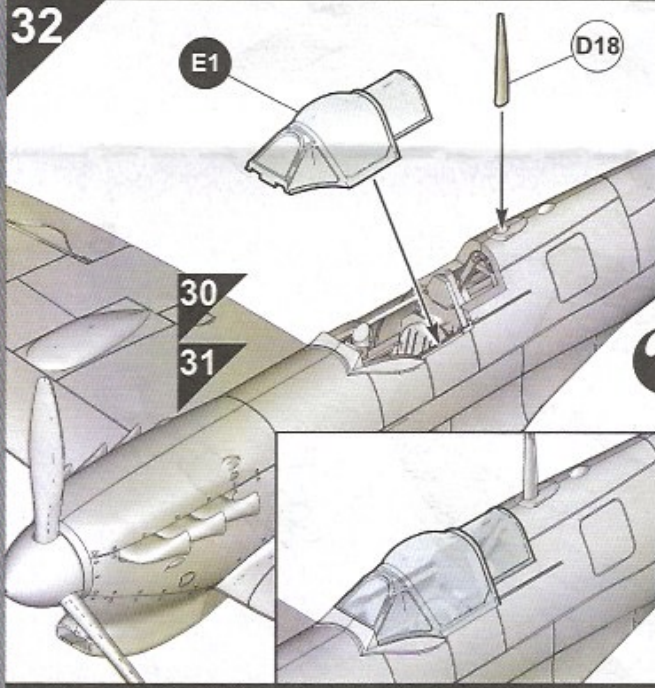
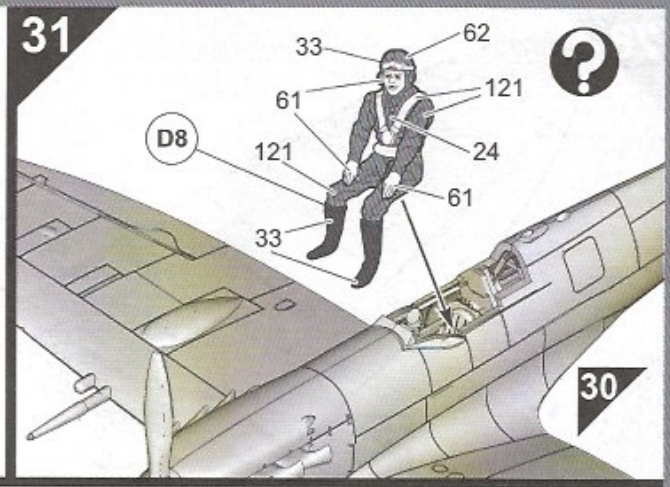
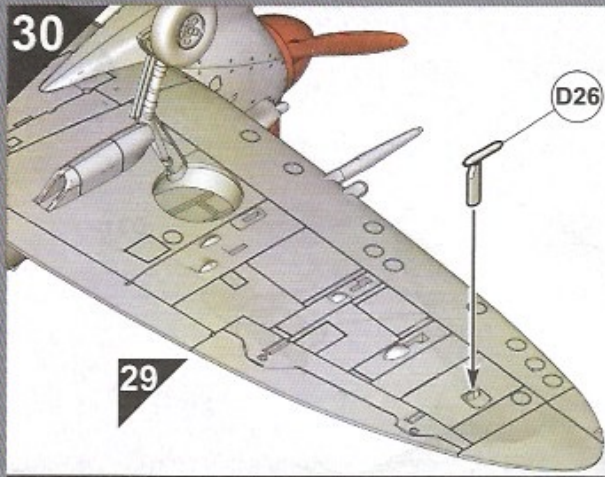



**A Supermarine Spitfire Mk. Vc**  
 307th Fighter Squadron, Twelfth Air Force, United States Army Air Force, La Sènia, Algeria, November/December 1942.

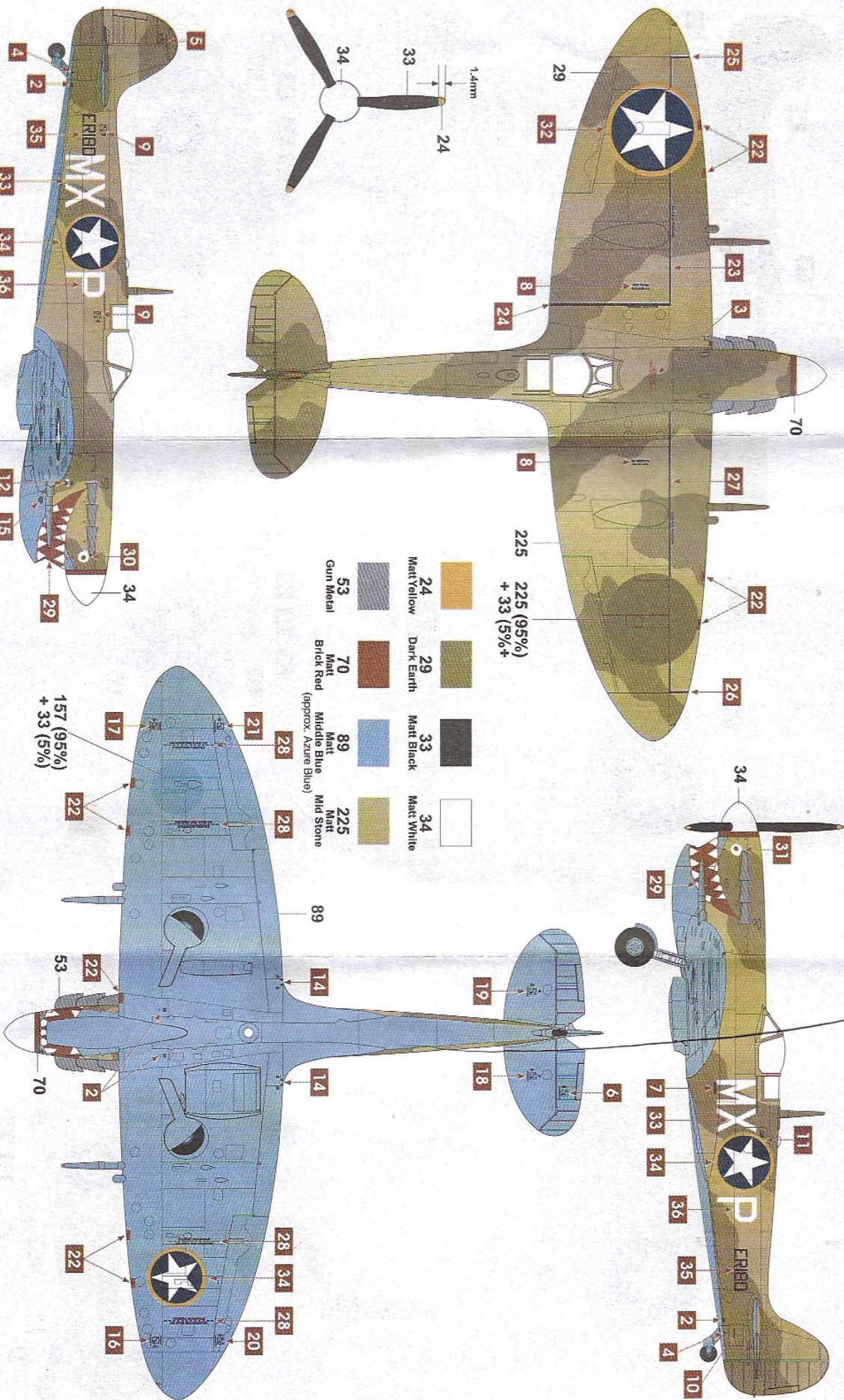

24	Matt Yellow	29	Dark Earth	33	Matt Black	34	Matt White
53	Gun Metal	70	Brick Red	89	Matt Middle Blue (approx. Azure Blue)	225	Matt Mid Stone



**B Supermarine Spitfire Mk.Vc**  
 No.2 Squadron, South African Air Force, Gioia del Colle, Italy, October 1943.

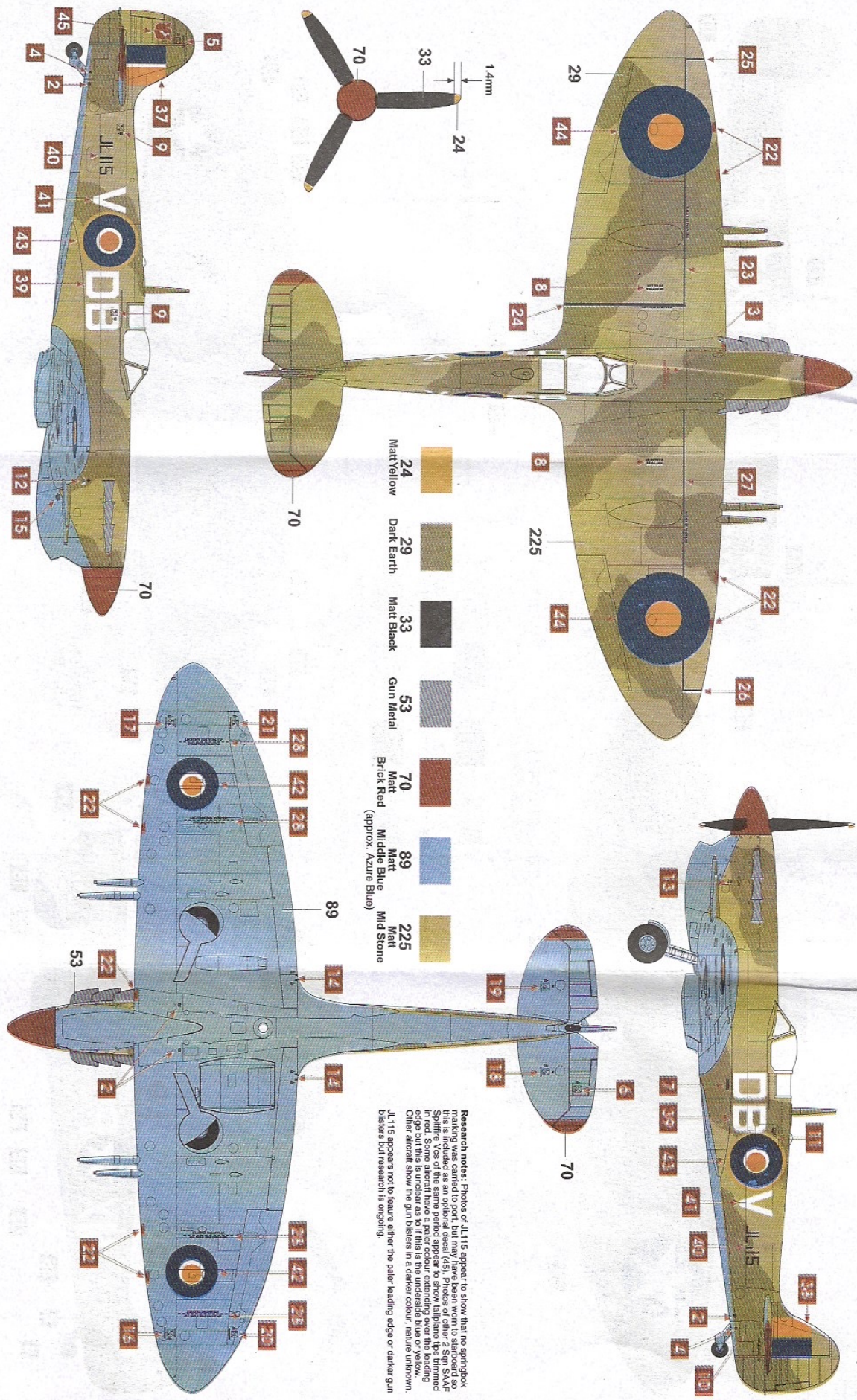

**Research notes:** Photos of JL115 appear to show that no spruebox this is being painted as a point 1. From the top view, the color of the Spitfire Vc of this same period appear to show tailplane tips trimmed in red. Some aircraft have a paler colour extending over the leading edge but this is uncertain as IOL this is the underside blue or yellow. Other aircraft show the gun blisters in a darker colour, rather unknown. JL115 appears not to feature either the paler leading edge or darker gun blisters but research is ongoing.



Common



- 2
- 3
- 4
- 5
- 6
- 7
- 8
- 9
- 10
- 11
- 12
- 13
- 14
- 15
- 16
- 17
- 18
- 19
- 20
- 21
- 22
- 23
- 24
- 25
- 26
- 27
- 28
- 29
- 30
- 31
- 32
- 33
- 34
- 35
- 36
- 37
- 38
- 39
- 40
- 41
- 42
- 43
- 44

A USAAF



OBDOB



B SAAF

MXMX P  
ERIBD  
JL115  
V V P



A02108  
Supermarine Spitfire Mk.Vc